

Montageanleitung

Instrukcja montażu
Návod k montáži
Руководство по монтажу

Aquafun

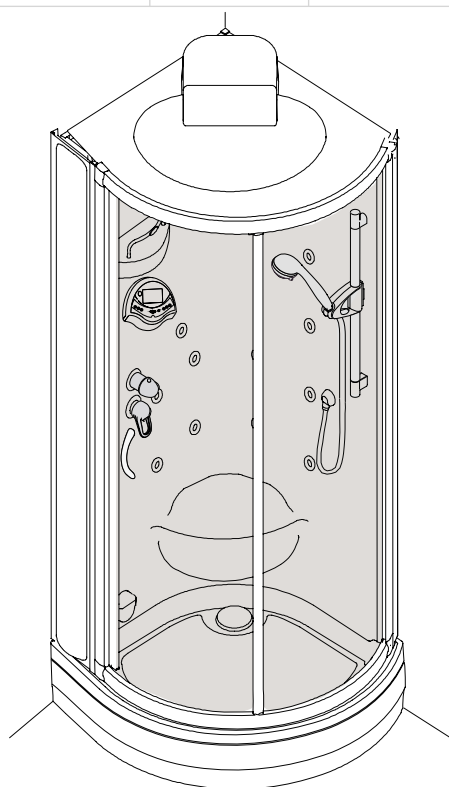

Aquafun 85 Shower 21108000
Aquafun 85 Steam 21118000
Aquafun 85 Comfort 21112000
Aquafun 85 Deluxe 21128000

PHARO[®]
hansgrohe

Polski

Česky

Русский

Spis treści
Obsah
Содержание

Polski		Česky	
Wstęp/Wymiary przyłączy	4	Úvod/technická data	4
Wyposażenie	6	Vybavení	6
Spis treści	8	Obsah	8
Wskazówki dotyczące bezpieczeństwa	10	Bezpečnostní pokyny	10
Lista elementów	14	Kontrolní seznam	14
Wymagane narzędzia	16	Potřebné nářadí	16
Ustawienie nóg brodzika/wyrównanie brodzika	18	Nastavení nožek vany/vyrovnání sprchové vany	18
Ściąganie osłon bocznych	20	Odejmout boční obložení	20
Montaż tylnej ściany	22	Montáž zadní stěny	22
Przygotowanie montażu ramy nośnej	24	Příprava montáže nosného rámu	24
Przygotowanie montażu ramy nośnej	26	Příprava montáže nosného rámu	26
Przygotowanie montażu ramy nośnej	28	Příprava montáže nosného rámu	28
Montaż/ustawienie drzwi przesuwnych	30	Namontovat/nastavit posuvné dveře	30
Uziemienie/zasilanie prądem	32	Uzemnění/ připojení k el. proudu	32
Montaż górnej pokrywy	34	Montáž horního krytu	34
Przyłącze oświetlenia/głośnika	36	Připojení osvětlení/reproduktorů	36
Montaż węży przyłączeniowych/głowicy natryskowej	38	Montáž připojovacích hadic / horní sprchy	38
Montaż przyłączy wodnych	40	Montáž přívodu vody	40
Montaż kabiny parowej/pokrywy górnej/osłon bocznych	42	Montáž parní kabiny/zastřešení/bočního obložení	42
Ustawienie drzwi przesuwnych	44	Nastavení posuvných dveří	44
Montaż węża/słuchawki prysznicowej	46	Montáž hadice/ruční sprchy	46
Ustawianie/konserwacja termostatu	48	Nastavení/údržba termostatu	48
Funkcje natrysków	50	Funkce sprchy	50
Element obsługi (Steam)	54	Ovladač (Steam)	54
Sterowanie elektroniczne (Deluxe)	56	Elektronický ovladač (Deluxe)	56
Ustawienie drzwi przesuwnych	74	Nastavení posuvných dveří	74
Adresy	78	Adresy	78

Русский

Предисловие/подключение	4
Комплект	6
Содержание	8
Техника безопасности	10
Номенклатурный перечень	14
Необходимые инструменты	16
Установка ножек поддона/ установка поддона по уровню	18
Удаление боковой стенки	20
Монтаж задней стенки	22
Подготовка монтажа рамы-носителя	24
Подготовка монтажа рамы-носителя	26
Подготовка монтажа рамы-носителя	28
Монтаж и установка раздвижной дверцы	30
Заземление/подключение к электросети	32
Монтаж верхнего покрытия	34
Подключение освещения/динамика	36
Монтаж соединительных шлангов/верхнего душа	38
Подключение к водопроводу	40
Монтаж парового душа/крыши/боковых стенок	42
Установка раздвижной дверцы	44
Монтаж шланга/ручного душа	46
Установка/обслуживание термостата	48
Режимы душевых леек	50
Пульт управления (Steam)	54
Электронный пульт управления (Deluxe)	56
Уход, неисправности и их устранение	74
Адреса	78

Polski

Česky

Русский

Instrukcja montażu zawiera najważniejsze kroki i wskazówki instalacyjne dla opisanych na stronie tytułowej produktów. Prosimy zapoznać się z nimi uważnie, co uchroni Państwa przed popełnieniem błędów w montażu. Kabina parowa została wykonana zgodnie z obowiązującymi dyrektywami. Niewłaściwy montaż może być przyczyną odniesienia obrażeń!

Informacja

Kabina parowa jest zgodna z dyrektywami dotyczącymi urządzeń niskonapięciowych 73/23/EWG, 93/ i z normą CEI 64-8 (IEC 364). Rodzaj ochrony to IPX4, napięcie znamionowe wynosi 230 V, a znamionowa moc to 2400 W dla wersji Steam i Deluxe. Nałożone przez "dyrektywę europejską" wymagania bezpieczeństwa dotyczące zakłóceń pola elektromagnetycznego (dyrektywa 89/336/EWG, 92/31/EWG, 93/68/EWG) i zgodność są zagwarantowane poprzez zastosowanie następujących norm europejskich; EN 55014, EN 55104, EN 61000-3-2 i EN 61000-3-3.

Wymiary przyłączy

(Rys. B)

Pozycja 1: Zalecane miejsce wyjścia instalacji elektrycznej zasilającej ze ściany (kabel 3 x 1,5 mm² / długość kabla 2600 mm).

Pozycja 2: Zalecane miejsce przyłącza zimnej wody DN 15 1/2" gwint wewnętrzny dla połączenia z termostatem.

Pozycja 3: Zalecane miejsce przyłącza ciepłej wody DN 15 1/2" gwint wewnętrzny dla połączenia z termostatem.

Pozycja 4: Zalecany obszar dla odpływu wody DN 50.

Wskazówka:



Wymagana minimalna wysokość pomieszczenia to 2300 mm! **Zabudowa w kompletnie obłożonej płytkami łazience do poziomu co najmniej 2200 mm!**

Kabel uziemiający: Przekrój minimalny 4 mm² i długość co najmniej około 2600 mm!

Návod k montáži obsahuje nejdůležitější montážní kroky a pokyny k instalaci výrobků uvedených na titulní stránce. Přečtete si návod k montáži pozorně, abyste se vyvarovali chybám při montáži. Parní sprcha byla vyrobena podle platných směrnic. Neodborná montáž může vést ke zranění!

Informace

Parní sprcha byla vyrobena ve shodě se směrnicemi pro nízké napětí 73/23/EWG, 93/ a normou CEI 64-8 (IEC 364). U typu Steam und Deluxe je způsob krytí parní sprchy IPX4, jmenovitě napětí činí 230 V a jmenovitý výkon 2400 W.

Požadavky na bezpečnost stanovené "Evropskou směrnicí" pro elektromagnetickou kompatibilitu (Směrnice 89/336/EWG, 92/31/EWG, 93/68/EWG) a shoda jsou zajištěny aplikací následujících evropských norem; EN 55014, EN 55104, EN 61000-3-2 a EN 61000-3-3.

Technická data

(Obr. B)

Pozice 1: Doporučené místo pro výstup zásobení elektrickým proudem ze stěny (kabel 3 x 1,5 mm² / délka kabelu 2600 mm).

Pozice 2: Doporučené místo pro přípojku přívodu studené vody DN 15 1/2" vnitřní závit pro spojení s termostatem.

Pozice 3: Doporučené místo pro přípojku přívodu teplé vody DN 15 1/2" vnitřní závit pro spojení s termostatem.

Pozice 4: Doporučený rozsah pro odtok vody DN 50.

Upozornění:



Minimálně nutná výška místnosti musí činit 2300 mm! **Při instalaci do koupelny již obložené "zrcadlovým obkladem" musíte dodržet minimálně 2200 mm!**

Zemnicí kabel: Průřez musí být minimálně 4 mm² délka cca. 2600 mm!

Руководство по монтажу описывает важные этапы монтажа и установки продуктов, указанных на первой странице. Во избежание неверной сборки внимательно прочитайте руководство по монтажу. Паровой душ изготовлен в соответствии с действующими предписаниями. Неправильный монтаж может привести к телесным повреждениям!

Информация

Паровой душ изготовлен в соответствии с предписаниями по низкому напряжению 73/23/EWG, 93 и со стандартом CEI 64-8 (IEC 364). Класс защиты парового душа IPX4, номинальное напряжение 230 В, номинальная мощность в вариантах Steam и Deluxe 2400 Вт.

Благодаря применению следующих европейских стандартов гарантируется соответствие и соблюдение требований техники безопасности (предписания 89/336/EWG, 92/31/EWG, 93/68/EWG), установленных "европейским стандартом" по электромагнитной совместимости: EN 55014, EN 55104, EN 61000-3-2 и EN 61000-3-3.

Подключение

(рис. B)

Позиция 1: Рекомендуемое место в стене для выхода электропроводки (кабель 3 x 1,5 мм² / длина кабеля 2600 мм).

Позиция 2: Рекомендуемое место для подсоединения холодной воды DN 15 1/2" со внутренней резьбой для подключения к терmostату.

Позиция 3: Рекомендуемое место для подсоединения горячей воды DN 15 1/2" со внутренней резьбой для подключения к терmostату.

Позиция 4: Рекомендуемое место для водостока DN 50.

Указание:



Минимальная необходимая высота помещения 2300 мм! Минимальная высота ванной комнаты, выложенной плиткой, 2200 мм!

Заземлительный кабель: Минимальное сечение 4 мм², минимальная длина около 2600 мм!

Polski	Česky	Русский
<p>Wyposażenie podstawowe:</p> <ol style="list-style-type: none"> 1. Pokrywa 2. Pokrycie górne (dach) 3. Ściana tylna 4. Profil wyrównujący (przedni, prawy) 5. Rama nośna 6. Brodzik 7. Osłona brodzika 8. Drzwi przesuwne (lewe lub prawe) 9. Profil wyrównujący (przedni lewy) 10. Profil wyrównujący ścienny 11. Osłona boczna <p>Warianty wyposażenia:</p> <p>A Aquafun Shower Kabina prysznicowa, brodzik i osłona brodzika wykonane są z ABS/PMMA. Drzwi przesuwne z bezpiecznego szkła zamiennie (lewy lub prawy ogranicznik w jednym). Sterowanie funkcjami prysznic: Termostat (1/2") ręczny, ręczne wyłączenie i przelączanie. Wyposażenie natrysku (ilość): - 8 natrysków bocznych Pharo (strumień masujący) - 4 natryski tylne Pharo (strumień masujący) - 4 natryski na kark - 3 natryski ręczne Mistral (3 rodzaje strumienia) - Głowica natrysku Raindance (5 rodzajów strumienia) - Drążek natrysku Unica D (przełączalny w pionie o 600 mm) - Kombinacja natrysków</p> <p>B. Aquafun Steam Sterowanie funkcjami prysznic przy pomocy jednego przycisku: - Włącznik/wyłącznik pary (moc generatora pary 2,4 kW) - Dopływ zapachów z sitkiem na aromat (w przeciwnym wypadku jak w wariacie Aquafun Shower)</p> <p>C./ D. Aquafun Comfort/ Deluxe Sterowanie funkcjami pary poprzez sterowanie elektroniczne: - Włącznik/wyłącznik pary (moc generatora pary 2,4 kW) - Ustawialny czas pary - Regulacja mocy - Dopływ zapachów z sitkiem na aromat</p> <p>D. Aquafun Deluxe Funkcja kaskadowa i bicze szkockie, oświetlenie kolorowymi diodami LED i zintegrowane radio (w dalszym ciągu, jak w wariacie Aquafun Shower)</p>	<p>Základní vybavení:</p> <ol style="list-style-type: none"> 1. Víko 2. Horní kryt (střecha) 3. Zadní stěna 4. Vyrovnávací profil (vpředu vpravo) 5. Nosný rám 6. Sprchová vana 7. Čelní kryt vany 8. Posuvné dveře (vlevo nebo vpravo) 9. Vyrovnávací profil (vpředu vlevo) 10. Vyrovnávací profil stěny 11. Boční obložení <p>Varianty vybavení:</p> <p>A. Aquafun Shower Sprchová kabina, sprchová vana a čelní kryt vany jsou z ABS/PMMA. Posuvné dveře z neřířitívého skla k obrácení(levá nebo pravá řpaleta). Ovládání funkce sprchy: Termostat(1/2") manuálně, zastavení a přerputí manuálně. Vybavení sprchovými hlavice (počet): - 8 bočních sprch Pharo (masážní proud) - 4 zádové sprchy Pharo (masážní proud) - 4 řijové trysky - Ruční sprcha Mistral 3 (3 druhy proudu) - Hlavová sprcha Raindance (5 druhů proudu) - Tyč sprchy Unica D (svisle přestaviřená o 600 mm) - Kombinace sprch</p> <p>B. Aquafun Steam Ovládání parních funkcí tlačítkem: - pára zap/vyp (výkon parního generátoru 2,4 kW) - přívod aroma s filtrem na aromatické esence (ostatní jako u varianty Aquafun Shower!)</p> <p>C./ D. Aquafun Comfort/ Deluxe Ovládání funkce s párou elektrickým ovládacím prvkem: - pára zap/vyp (výkon parního generátoru 2,4 kW) - nastaviteľná doba působení páry - regulace výkonu - přívod aroma s filtrem aromatické esence</p> <p>D. Aquafun Deluxe Kaskádová funkce a škotské řířky, osvětlení s barevným světlem (LED) a integrovaným rádiem (ostatní jako u varianty Aquafun Shower!)</p>	<p>Базовый комплект:</p> <ol style="list-style-type: none"> 1. Крышка 2. Верхнее покрытие (крыша) 3. Задняя стенка 4. Компенсационный профиль (впереди справа) 5. Рама-носитель 6. Поддон 7. Облицовочный профиль 8. Раздвижная дверца (слева или справа) 9. Компенсационный профиль (впереди слева) 10. Компенсационный профиль стены 11. Боковая стенка <p>Варианты комплектации:</p> <p>A. Aquafun Shower Душевая кабина, поддон и облицовочный профиль изготовлены из ABS/PMMA. Раздвижная дверца изготовлена из безопасного стекла (дверцу можно развернуть, универсальный стопор для монтажа с левой и с правой стороны). Управление функциями душа: Термостат ручного управления (1/2"), переключение и отключение режимов. Комплектация душевых леек / форсунок (количество): - 8 боковых форсунок Pharo (массажная струя) - 4 форсунки для массажа спины Pharo (массажная струя) - 4 форсунки для шейного массажа - Душевая лейка Mistral 3 (3-х струйная) - Верхняя душевая лейка Raindance (5-ти струйная) - Душевая штанга Unica D (регулировка высоты 600 мм) - Комбинирование режимов</p> <p>B. Aquafun Steam Управление паровым режимом посредством кнопки: - Пар вкл/выкл (мощность парогенератора 2,4 кВт) - Впуск ароматических веществ через специальный фильтр (остальное как в варианте Aquafun Shower!)</p> <p>C./ D. Aquafun Comfort/ Deluxe Управление паровым режимом посредством электронного пульта управления: - Пар вкл/выкл (мощность парогенератора 2,4 кВт) - Установка продолжительности - Регулировка мощности - Впуск ароматических веществ через специальный фильтр</p> <p>D. Aquafun Deluxe Каскад и шотландский душ, разноцветное освещение (LED) и встроенное радио (остальное как в варианте Aquafun Shower!)</p>

Aquafun 85 Shower
21108000

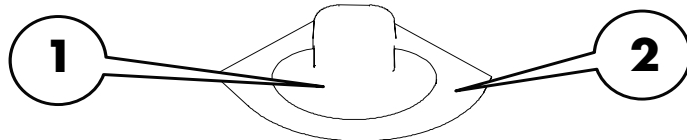
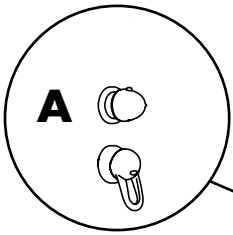

Aquafun 85 Steam
21118000

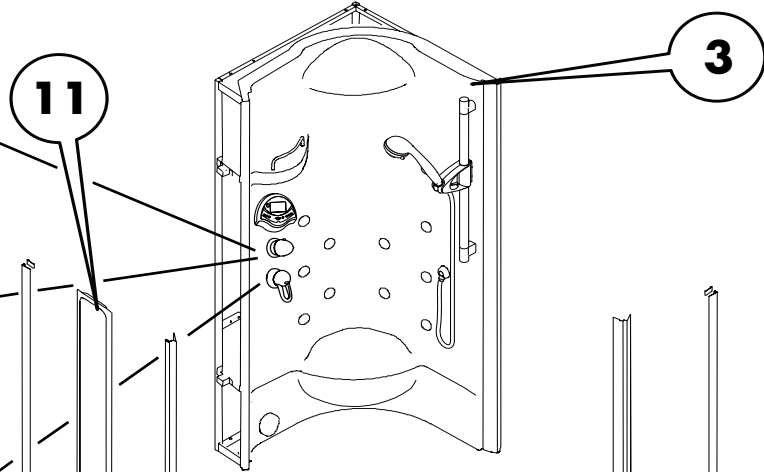
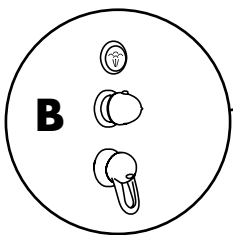

Aquafun 85 Comfort
21112000
Aquafun 85 Deluxe
21128000

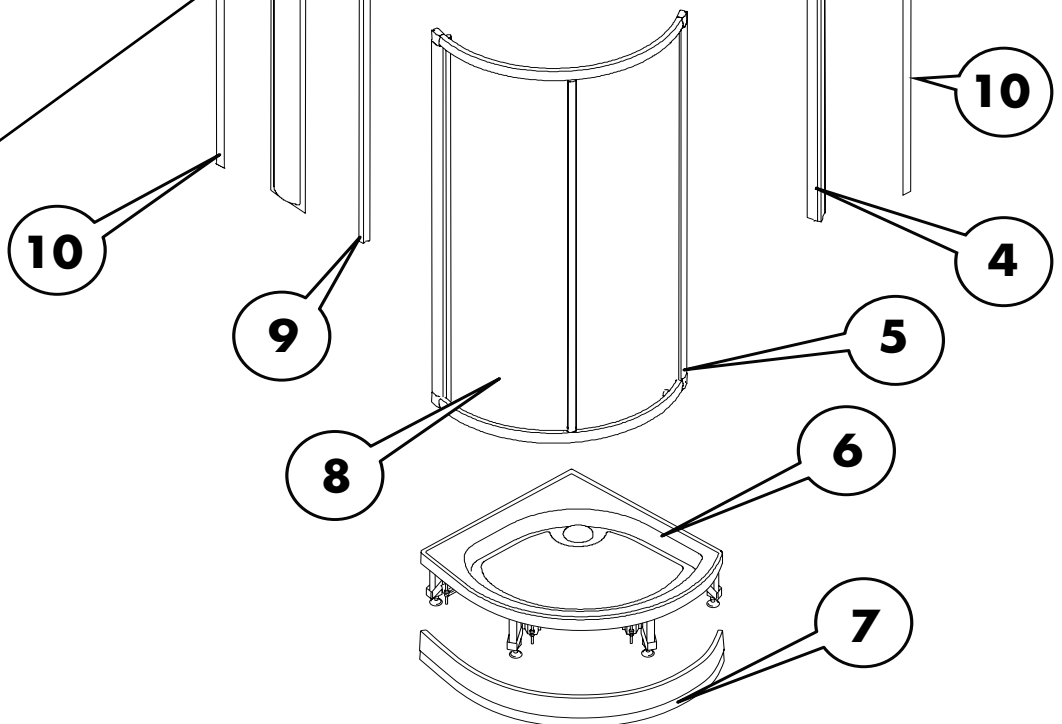
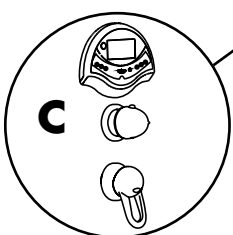

Części serwisowe
Servisní díly
Комплект

Pos.	Popis	Opis	обозначение	Nr.	VE
1	Swiatło chromoterapeutyczne komplet	chromoterapeutické světlo kompl.	Подсветка для хромотерапии, собр.	96949000	1
	Białe światło	Bílé světlo	Белый свет	97974000	1
2	Głośnik	reproduktor	Динамик	96950000	1
	Pokrywa dla głośnika	víko reproduktoru	Крышка для динамика	96951000	1
3	Pokrywa	kryt	накладка	97454000	1
4	Zawór zamyk./przetącz.	uzavírací a přepínací ventil	запорный/перекл. клапан	96645000	1
	Uchwyt	rukojeř	рукоятка	25936000	1
	Rozeta Ø 68 mm	rozeta Ø 68 mm	розетка Ш 68 mm	96944000	1
	Nakrętka	matka	гайка	96945000	1
5	Wkład termostatyczny	regulační jednotka teploty	термоэлемент	94282000	1
	Uchwyt termostatu	rukojeř termostatu	рукоятка термостата	36391000	1
	Tuleja	objímka	гильза	96946000	1
6	Element obsługi (Deluxe)	ovládací panel (Deluxe)	Пульт (Deluxe)	96952000	1
7	Przycisk (Steam)	tlačítkový spínač (Steam)	пульт (Steam)	96953000	1
8	Drążek przy ścienny	nástěnná tyč	настенная штанга	25957000	1
9	Suwak	jezdec	держатель	96190000	1
10	Główka prysznicowa	ruční sprcha	ручной душ	28524000	1
11	Wąż	sprchová hadice	шланг	28246000	1
12	Dysza dla okolicy karku	šijová tryska	форсунка для массажа шеи	96954000	1
13	Dysza boczna	boční sprcha	боковая форсунка	25944000	1
14	Zawór elektromagnetyczny	elektromagn. ventil jednocest./12 V	магнитный клапан, 1 ход/12V	96955000	1
	Złącze bagnetowe z gwintem 3/4"	Bajonetová spojka s 3/4" závitem	байонетное соединение 3/4" М	97374000	1
15	Generator pary komplet	generátor páry kompl.	парогенератор собр.	96956000	1
	Czujnik poziomu wody	hladinový snímač	водный датчик	96957000	1
	Potencjometr dla czujnika poziomu wody	potenciometr pro hladinový snímač	потенциометр для водного датчика	96958000	1
	Zawór magnetyczny dopływ generatora	elektromagnetický ventil přítok do vyvíječe páry	Екатерина Локшина	97352000	1
	Zawór elektromagnetyczny odpływu wody Generator pary	elektromagnetický ventil odtoku vody z parního generátoru	магнитный клапан для стока воды/парогенератор	96959000	1
	Skręta grzejna (230 V/2200W))	topné těleso (230V/2400W)	спираль накаливания (230V/2,4 kW)	96960000	1
	Ochrona przed przegrzaniem termostat	termostat proti přehřátí	защита термостата от перегрева	97124000	1
16	Skrzynka rozdzielcza (Deluxe)	rozdvodná skříňka (Deluxe)	распределитель (Deluxe)	96962000	1
	Skrzynka rozdzielcza (Steam)	rozdvodná skříňka (Steam)	распределитель (Steam)	96961000	1
17	Wyjście pary	výstup páry	вывод пара	96963000	1
18	Staro 90 zestaw Color	vrchní sada Staro 90	Staro 90 наружная часть	60055000	1
	Staro 90 zestaw podstawowy	základní sada Staro 90	Staro 90 скрытая часть	96964000	1
19	Reling (240 mm)	zábradlí (240mm)	планка (240mm)	96965000	1
20	Nóżki brodzika	nohy vaničky	ножки поддона	96967000	1
21	Ośłona boczna	boční obložení	боковая накладка	96977320	1
22	Szyna wyrównująca do ściany (po lewej/po prawej)	stěnová vyrovnávací lišta (levá/pravá)	выравнивающая рейка (левая/правая)	96981000	1
23	Głowica górna	horní sprcha	верхний душ	97366000	1
24	Obudowa brodzika	kryt vaničky	юбка поддона	96983320	1
25	Uchwyt drzwi	rukojeř dveří	ручка дверная	96989000	1
26	Ogranicznik drzwi	zarážka dveří	стопор дверной	96990000	1
27	Drzwi przesuwne	posuvné dveře	дверь раздвижная	97001000	1
	Rolka ślizgowa	vodicí váleček	ролик проводящий	97003000	2
	Uszczelnienie (Tür unten)	těsnění (dveře dole)	уплотнитель (дверь внизу)	97004000	1
	Uszczelnienie (Tür oben)	těsnění (dveře nahoře)	уплотнитель (дверь наверху)	96992000	1
28	Uszczelnienie Szyba oddzielająca/brodzik	těsnění oddělení skla u sprchové vaničky	уплотнитель (стекло/поддон)	96991000	1
29	Kształownik wyrównujący	vyrovnávací profil	компенсационный профиль	96994000	1
	Uszczelnienie	těsnění	уплотнитель	97353000	2
30	Kształownik wyrównujący	vyrovnávací profil	компенсационный профиль	96998000	1
	Uszczelnienie	těsnění	уплотнитель	97353000	2
31	Drzwi stałe	pevná část dveří	дверь плотная	97006000	1
32	Kształownik narożny	rohový profil	угловой профиль	97007000	1
33	Brodzik z zaworem	sprchová vanička vč. odtok. ventilu	поддон вкл. клапан	97012320	1
34	Ośłona dachu	střešní kryt	верхнее перекрытие	97016320	1
35	Dach (Deluxe)	strecha (Deluxe)	крыша (Deluxe)	97112320	1
	Dach (Comfort)	strecha (Comfort)	крыша (Comfort)	98627320	1
	Dach (Steam)	strecha (Steam)	крыша (Steam)	97020320	1
-	Mocowanie	montážní sada	монтажный набор	96970000	1
-	Zestaw kołpaków	sada odklápěcích krytů	набор колпачков	97434000	1

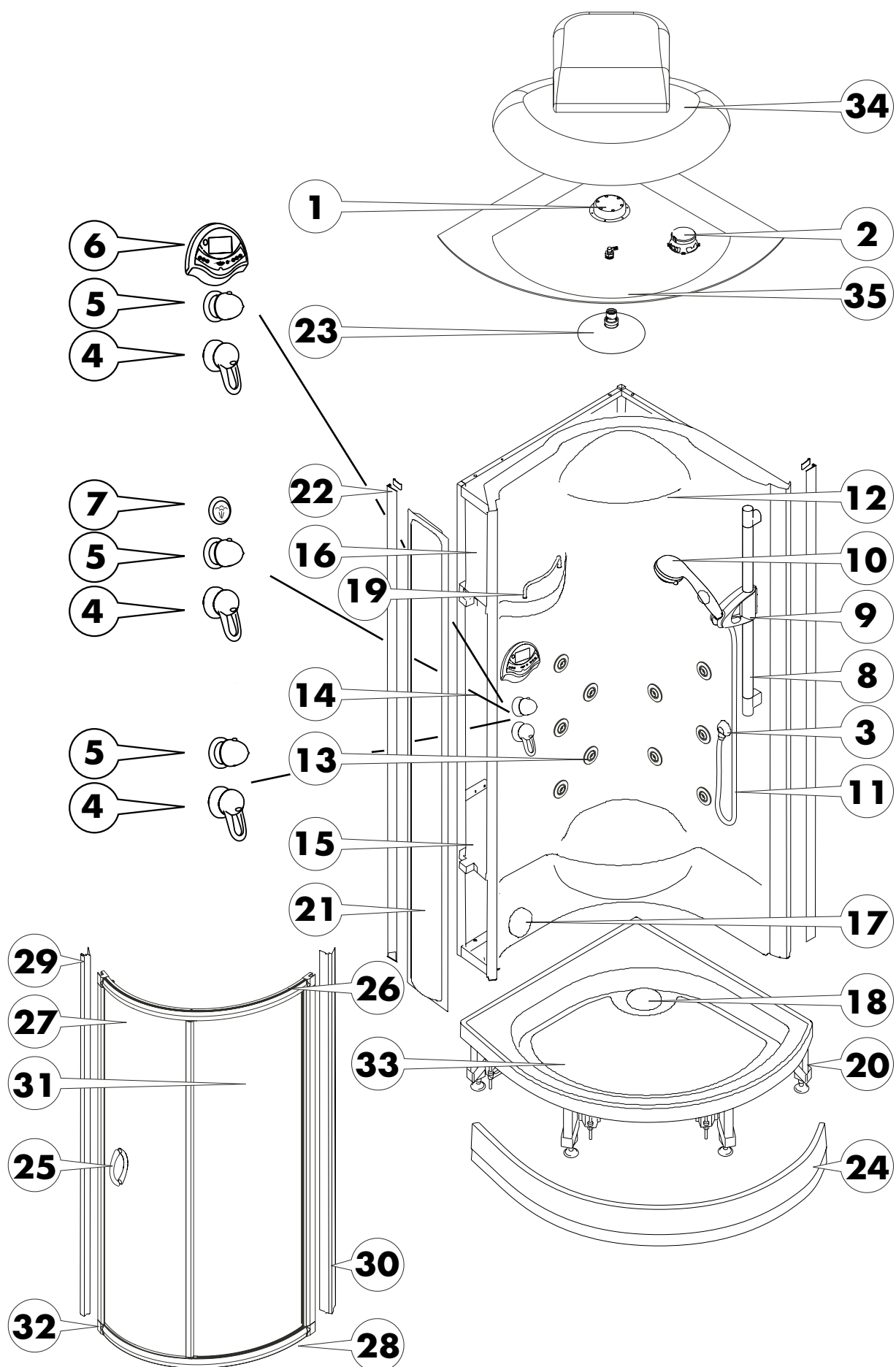

Polski

Česky

Русский

Przed zabudowaniem należy sprawdzić:

1. Nośność podłogi musi odpowiadać obciążeniu 200 kg/m².
2. Podłoga musi być zniwelowana, to znaczy musi być wypoziomowana i równa.
3. W obszarze zabudowy podłoga musi być pokryta płytkami.

Niebezpieczeństwo!



Ogólnie:

Podczas prac czyszczących i konserwacyjnych wyłącznik główny musi znajdować się w pozycji "OFF" (wyłączony). Prace konserwacyjne i regulacyjne mogą być przeprowadzane wyłącznie przez specjalistę.

Po pracach konserwacyjnych należy właściwie zamontować osłony serwisowe. Istniejące środki i urządzenia zabezpieczające nie mogą być zmieniane ani usuwane.

Wskazówka:



Nie należy modyfikować konstrukcji kabiny parowej. Prosimy stosować wyłącznie oryginalne części zamienne.

Zasilanie energią elektryczną:

Przyłącze elektryczne może być wykonane wyłącznie przez specjalistę elektryka. Całkowite zasilanie w energię elektryczną odbywa się poprzez przyłącze prądu zmiennego 230 V/50 Hz i musi być zabezpieczone dwubiegunowym przełącznikiem różnicowym FI 30 mA.

Podczas montażu instalacji elektrycznej należy przestrzegać stosownych przepisów danego kraju lub UE w aktualnym brzmieniu. Prace instalacyjne i sprawdzające muszą być przeprowadzone przez uprawnionego elektryka i przy zachowaniu normy VDE 0100 część 701. Wszelkie prace przy kabinie parowej należy przedsięwziąć po odłączeniu napięcia!

Před zabudováním prosím zkontrolujte:

1. Nosnost podlahy musí odpovídat zatížení o výši 200 kg/m².
2. Podlaha musí být dostatečně nivelována, tzn., že musí být vodorovná a vyrovnaná.
3. Podlaha musí být před zabudováním vydlážděna.

Nebezpečí!



Všeobecně:

V průběhu čištění a údržby musí být hlavní vypínač nastaven do polohy "OFF". Údržbové a seřizovací práce smí provádět pouze odborník.

Po ukončení údržbových prací musí být veškeré servisní kryty řádně namontovány. Stávající bezpečnostní opatření nesmíte změnit nebo odstranit.

Upozornění:



Nesmíte změnit typ konstrukce parní sprchy. Používejte pouze originální náhradní díly.

Zásobení proudem:

Instalaci elektrické přípojky by měl provést výhradně oprávněný pracovník s elektrotechnickou kvalifikací, tudíž Váš elektroinstalatér. Veškeré zásobení proudem se provede přípojkou střídavého proudu 230 V/50 Hz a musí být jištěno 2polovým spínačem FI s 30 mA proti chybnému proudu.

Při elektroinstalaci musíte dodržet příslušné předpisy VDE, národní předpisy a předpisy EVU, vždy v platném znění. Instalaci a zkoušky musí provést autorizovaný elektrikář, se zohledněním VDE 0100 část 701. Veškeré práce týkající se parní sprchy se smí provést pouze, je-li tato ve stavu bez napětí!

Перед монтажом следует проверить:

1. Пол должен выдерживать нагрузку в 200 кг/м².
2. Пол должен быть достаточно нивелированным, т.е. ровным и горизонтальным.
3. В области монтажа пол должен быть выложен плиткой.

Опасно!



Общие сведения:

Во время чистки и техосмотра главный выключатель должен находиться в выключенном положении "OFF".

Техосмотр и установочные работы должны проводиться только специалистом.

После проведения работ по техобслуживанию следует надлежащим образом установить все защитные крышки. Запрещается удалять или изменять имеющиеся предохранительные меры или приспособления.

Указание:























Изменять конструкцию парового душа запрещается. Применяйте только оригинальные запчасти.

Электроснабжение:

Подключение к электросети должно проводиться только специалистом-электриком. Подключение производится к электросети с переменным током 230 В/50 Гц, следует установить 2х полюсный, автоматический защитный выключатель на 30 mA.

При подключении к электросети следует соблюдать соответствующие предписания VDE, EVU и предписания по проведению электрических работ, действительные в стране использования. Установочные и проверочные электрические работы должны проводиться специалистом-электриком согласно VDE 0100 часть 701. Все работы в паровом душе должны проводиться при отключённом электроснабжении!

Polski	Česky	Русский
<p>Zastosowane w instrukcji montażu symbole mają następujące znaczenie.</p> <p>Niebezpieczeństwo porażenia prądem!</p> <p>Niebezpieczeństwo!</p> <p style="text-align: center;"></p> <p>Oznacza bezpośrednio grożące niebezpieczeństwo porażenia prądem. W przypadku nieprzestrzegania skutkiem są śmierć lub ciężkie obrażenia ciała!</p> <p>Ostrzeżenie!</p> <p style="text-align: center;"></p> <p>Oznacza możliwą niebezpieczną sytuację. W przypadku nieprzestrzegania skutkiem mogą być być śmierć lub ciężkie obrażenia ciała!</p> <p>Ostrożnie!</p> <p style="text-align: center;"></p> <p>Oznacza możliwą niebezpieczną sytuację. W przypadku nieprzestrzegania skutkiem mogą być lekkie lub nieznaczne obrażenia ciała jak również uszkodzenia sprzętu!</p> <p>Uwaga! Wymagane dwie osoby</p> <p>Uwaga!</p> <p style="text-align: center;"></p> <p>Oznacza określony sposób postępowania. W przypadku nieprzestrzegania istnieje możliwość uszkodzenia produktu lub elementów otoczenia. (Montaż kabiny parowej musi być przeprowadzony przez dwie osoby)!</p>	<p>Symbole použité v tomto montážním návodu jsou podrobněji popsány v následujícím textu.</p> <p>Nebezpečí úrazu elektrickým proudem!</p> <p>Nebezpečí!</p> <p style="text-align: center;"></p> <p>Označuje bezprostředně hrozící nebezpečí úrazu elektrickým proudem. Jestliže se mu nevyhnete, dojde k usmrcení nebo velmi těžkým zraněním.</p> <p>Výstraha!</p> <p style="text-align: center;"></p> <p>Označuje potenciálně nebezpečnou situaci. Jestliže se jí nevyhnete, může dojít k usmrcení nebo velmi těžkým zraněním!</p> <p>Opatrně!</p> <p style="text-align: center;"></p> <p>Označuje potenciálně nebezpečnou situaci. Jestliže se tomu nevyhnete, mohou následovat lehká nebo nepatrná zranění jakož i věcné škody!</p> <p>Pozor, zapotřebí dvě osoby!</p> <p>Pozor!</p> <p style="text-align: center;"></p> <p>Označuje určitý postup. Jestliže tento nedodržíte, může dojít k poškození výrobku nebo něčeho jiného v jeho okolí. (Montáž parní prchy musí provádět dvě osoby)!</p>	<p>Более точное описание символов, применяемых в инструкции по монтажу.</p> <p>Опасность удара током!</p> <p>Опасно!</p> <p style="text-align: center;"></p> <p>Обозначает непосредственную опасность удара током. Несоблюдение правил безопасности приводит к летальному исходу или к тяжёлым телесным повреждениям!</p> <p>Внимание!</p> <p style="text-align: center;"></p> <p>Возможность возникновения опасной ситуации. В случае несоблюдения правил безопасности возможен летальный исход или тяжёлые телесные повреждения!</p> <p>Осторожно!</p> <p style="text-align: center;"></p> <p>Возможность возникновения опасной ситуации. В случае несоблюдения правил безопасности возможны лёгкие или незначительные телесные повреждения, а также повреждение имущества!</p> <p>Внимание, необходимо 2 человека!</p> <p>Внимание!</p> <p style="text-align: center;"></p> <p>Обозначает определённое действие, при несоблюдении которого продукт или предметы, находящиеся в его окружении, могут быть повреждены. (Монтаж парового душа должен производиться двумя людьми)!</p>

Polski	Česky	Русский
<p>Wskazówka: </p> <p>(Tabliczka informacyjna np. i) Oznacza podpowiedzi i inne szczególnie przydatne informacje, przy których nie występuje niebezpieczeństwo lub zagrożenia.</p> <p>Konieczny instalator!</p> <p>Instalator! </p> <p>Opisuje prace montażowe, które mogą być przeprowadzone wyłącznie przez instalatora.</p> <p>Konieczny elektryk!</p> <p>Elektryk! </p> <p>Opisuje prace montażowe, które mogą być przeprowadzone wyłącznie przez specjalistę elektryka.</p>	<p>Upozornění: </p> <p>(Štítek s odkazem např. i) Označuje informace o aplikaci a jiné důležité speciální situace, přičemž se nevyskytnou nebezpečné nebo škodlivé situace.</p> <p>Nutný zásah instalátora!</p> <p>Instalátor! </p> <p>Popisuje montážní práce, které smí provádět pouze instalátor.</p> <p>Nutný zásah elektrikáře!</p> <p>Elektrikář! </p> <p>Popisuje montážní práce, které smí provádět pouze odborník s elektrotechnikou kvalifikací.</p>	<p>Указание: </p> <p>(Знак, напр. "i") Обозначает инструкции по применению или другие полезные советы, при несоблюдении которых не возникают опасные ситуации или повреждения.</p> <p>Необходим сантехник!</p> <p>Сантехник! </p> <p>Описывает монтажные работы, которые должны проводиться только сантехником.</p> <p>Необходим электрик!</p> <p>Электрик! </p> <p>Описывает монтажные работы, которые должны проводиться только электриком.</p>

Polski

Česky

Русский

Dane techniczne:

Minimalne ciśnienie przepływu: 2 bar
 Ciśnienie eksploatacyjne: maks. 10 bar
 Zalecane ciśnienie eksploatacyjne: 2 – 5 bar
 Ciśnienie próbne: 16 bar
 Temperatura gorącej wody: maks. 70 °C
 Zalecana temperatura gorącej wody: 60 °C
 Zakres temperatury: 20 - 60 °C
 Blokada bezpieczeństwa: 38 °C

Wydajność przepływowa przy 3 bar:

Prysznic ręczny: 15,5 l/min
 Prysznic ręczny i głowica natryskowa: 25,6 l/min
 Prysznic ręczny i tylny: 25,3 l/min
 Natryski boczne: 20,3 l/min
 Głowica natryskowa: 19,6 l/min
 Głowica natryskowa i natryski boczne: 28,0 l/min
 Natrysk na kark: 15,8 l/min
 Prysznic tylny: 24,1 l/min
 Prysznic tylny i natrysk na kark: 25,3 l/min
 Wytwornica pary: 2,0 l/30min

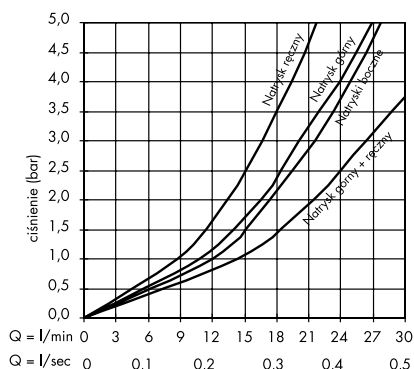

Zdolność do funkcjonowania od 2 bar. Maksymalnie można włączyć jednocześnie dwa urządzenia zużywające wodę. Przyłącza dopływu i odpływu wody należy zainstalować zgodnie z aktualnymi przepisami DIN 1988/EN1717 oraz lokalnymi.

Wskazówka:



Ogrzewacz przepływowy:

Kabina parowa może być wykorzystywana w połączeniu z hydraulicznie, elektronicznie i termicznie sterowanym ogrzewaczem przepływowym.

Różnice ciśnień:

Ciśnienia pomiędzy przyłączami zimnej i ciepłej wody muszą być wyrównane.

Materiał:

Akryl sanitarny z ABS jako zbrojenie.

Technické údaje :

Min.proud.tlak: 2 bary
 Provozní tlak: max. 10 barů
 Doporučený provozní tlak: 2 – 5 barů
 Zkušební tlak: 16 barů
 Teplota horké vody: max. 70 °C
 Doporučená teplota horké vody: 60 °C
 Teplotní stupnice: 20 – 60 °C
 Bezpečnostní pojistka: 38 °C

Průtokový výkon při 3 barech:

Ruční sprcha: 15,5 l/min
 Ruční a hlavová sprcha: 25,6 l/min
 Ruční a zádová sprcha: 25,3 l/min
 Boční sprchy: 20,3 l/min
 Hlavová sprcha: 19,6 l/min
 Hlavová a boční sprcha: 28,0 l/min
 Šíjová sprcha: 15,8 l/min
 Zádová sprcha: 24,1 l/min
 Zádová a šíjová sprcha: 25,3 l/min
 Vytvječ páry: 2,0l/30min

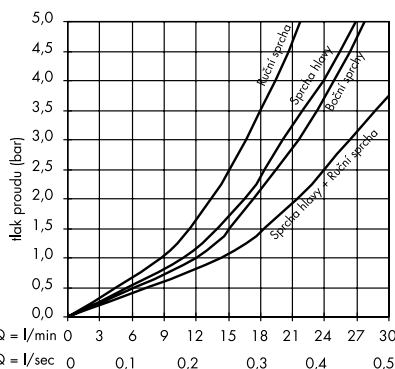

Funkční od 2 barů. Současně smíte zapnout maximálně 2 spotřebiče. Přípojku pro přívod a odtok vody musíte instalovat v souladu s aktuálně platnými normami DIN 1988/EN1717 a místními předpisy.

Upozornění:



Průtokový ohřeváč:

Parní sprchu nemůžete použít ve spojení s hydraulicky, elektricky a tepelně ovládanými průtokovými ohřeváči.

Tlakové rozdíly:

Tlaky mezi přípojkami studené a teplé vody musí být vyrovnány.

Materiál:

Sanitární akryl s ABS.

Технические данные:

Минимальный напор воды: 2 бар
 Рабочий напор: макс. 10 бар
 Рекомендуемый рабочий напор: 2 – 5 бар
 Испытательный напор: 16 бар
 Температура горячей воды: макс. 70 °C
 Рекомендуемая температура горячей воды: 60 °C
 Шкала температуры: 20 – 60 °C
 Защитный стопор: 38 °C

Расход воды при 3 бар:

Ручной душ: 15,5 л/мин
 Ручной и верхний душ: 25,6 л/мин
 Ручной душ и форсунка для массажа спины: 25,3 л/мин
 Боковые форсунки: 20,3 л/мин
 Верхний душ: 19,6 л/мин
 Верхний душ и боковые форсунки: 28,0 л/мин
 Форсунка для шейного массажа: 15,8 л/мин
 Форсунка для массажа спины: 24,1 л/мин
 Форсунка для шейного массажа и для массажа спины: 25,3 л/мин
 парогенератор: 2,0 л/30 мин

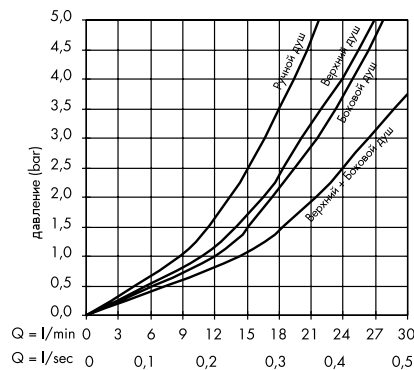

Работает от 2 бар. Одновременно могут быть включены максимально 2 функции. Подключение воды (подвод воды и водосток) следует проводить согласно действительному в настоящее время стандарту DIN 1988/EN1717 и согласно местным предписаниям.

Указание:



Прямоточный подогреватель: Паровой душ нельзя применять с прямоточным подогревателем с гидравлическим, электронным или термуправлением.

Разница давлений:

Разница давлений между подсоединениями холодной и горячей воды должна быть выровнена.

Материал:

Санитарный акрил с ABS в качестве композита.

**Lista elementów
Kontrolní seznam
Номенклатурный перечень**

Polski	Česky	Русский
<p>A. Brodzik/dach/osłona/ wypozażeniemontażowe</p> <p>Brodzik Osłona brodzika Pokrywa dachu Pokrycie górne (dach) Wąż prysznicowy Prysznic ręczny: Uchwyty drzwiowe Zestaw śrub Zestaw montażowy (kątowniki wzmacniające) Uszczelka drzwiowa Kolanko G 1/2 z odcięciem dopływu</p> <p>B. Ściana tylna</p> <p>Ściana tylna Profil wyrównujący (przedni prawy) Profil wyrównujący (przedni lewy) Profil wyrównujący ścienny Osłona boczna</p> <p>C. Drzwi, szyba boczna</p> <p>Drzwi przesuwne Rama nośna</p>	<p>A. Sprchová vana/střecha/čelní kryt/ Montážpříslušenství</p> <p>Sprchová vana Čelní kryt vany Zastřešení Horní kryt (střecha) Hadice sprchy Ruční sprcha Dvěřní úchyt Sada šroubů Montážní sada (spojovací úhel) Těsnění dveří Koleno G 1/2 s uzávěrem</p> <p>B. Zadní stěna</p> <p>Zadní stěna Vyrovnávací profil (vpředu vpravo) Vyrovnávací profil (vpředu vlevo) Vyrovnávací profil stěny Boční obložení</p> <p>C. Dvěře, boční tabule</p> <p>Posuvné dveře Nosný rám</p>	<p>A. Поддон/крыша/облицовочный профиль/монтажные принадлежности</p> <p>Поддон Облицовочный профиль Крыша Верхнее покрытие (крыша) Шланг душевой Ручной душ Ручки дверцы Набор винтов Монтажный набор (крепежные углы) Прокладка дверцы Уголок G 1/2 с запором</p> <p>B. Задняя стенка</p> <p>Задняя стенка Компенсационный профиль (вперед справа) Компенсационный профиль (вперед слева) Компенсационный профиль стены Боковая стенка</p> <p>C. Дверца, боковое стекло</p> <p>Раздвижная дверца Рама-носитель</p>

Brodzik/dach/osłona/wyposażenie montażowe
Sprchová vana/střecha/čelní kryt/montážní příslušenství
Поддон/крыша/лицевочный профиль/монтажные принадлежности

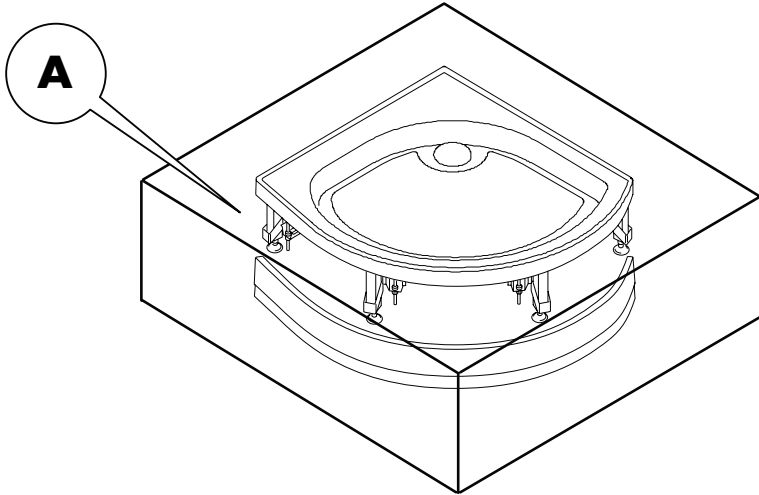

Ściana tylna
Zadní stěna
Задняя стенка

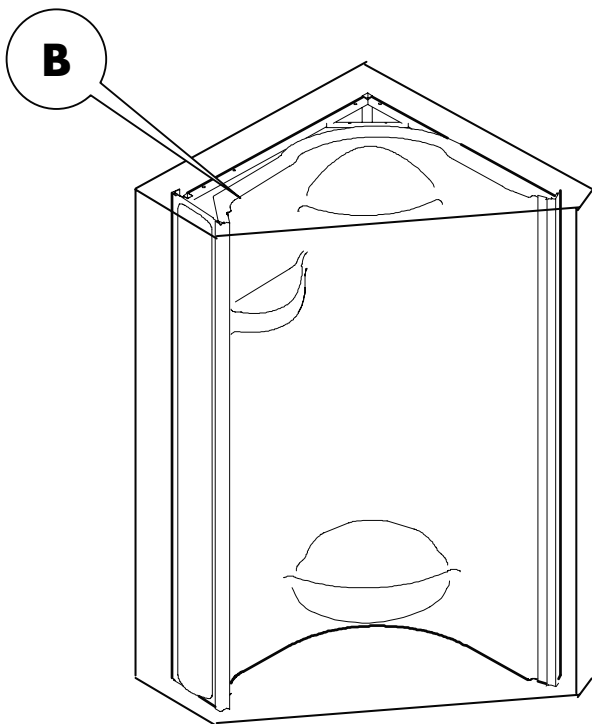

Drzwi, szyba boczna
Dveře/boční tabule
Дверца/боковое стекло

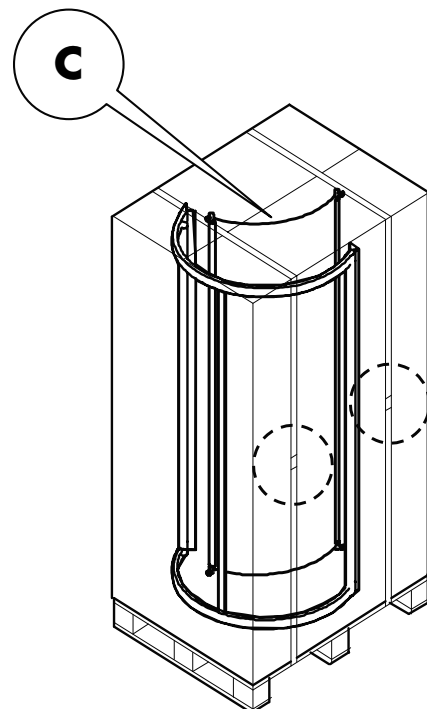

Wymagane narzędzia
Potřebné nářadí
Необходимые инструменты





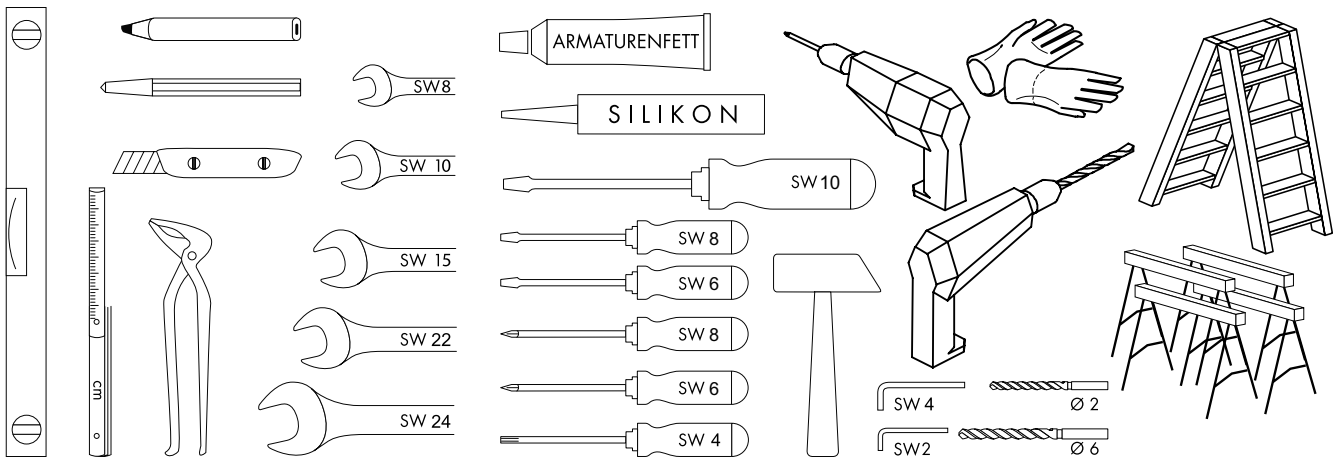

Polski	Česky	Русский
<p>Wymienione poniżej narzędzia i wyposażenie są konieczne do przeprowadzenia montażu:</p> <ul style="list-style-type: none"> - Poziomica - Przymiar - Znacznik i punktak - Kleszcze, tzw. "żabka" - Zestaw kluczy płaskich (SW 8, 10, 15, 22, 24) - Klucze imbusowe (SW 2, 4) - Śrubokręt wielozębny (4 mm) - Śrubokręt czworokątny (6, 8 mm) - Śrubokręt płaski (6, 8, 10 mm) - Młotek (mały młotek ślusarski) - Smar armaturowy - Silikon (bez kwasu octowego) - Wiertła (2, 6 mm) - Nóż - Wiertarka - Wkrętak akumulatorowy - 4 stojaki montażowe - Drabina 	<p>V následujícím textu najdete přehled nářadí a přípravků, potřebných k montáži:</p> <ul style="list-style-type: none"> - vodováha - skládací metr - tužka a důlčák - kleště sikovky - sada otevřených klíčů (SW 8, 10, 15, 22, 24) - imbusový klíč (SW 2, 4) - hvězdicový šroubovák (4 mm) - křížový šroubovák (6, 8 mm) - (plochý) šroubovák (6, 8, 10 mm) - kladívko (malé zámečnické kladívko) - tuk do armatur - silikon (bez obsahu kyseliny octové) - vrták (2, 6 mm) - nůž - vrtačka - AKU šroubovák - 4 montážní stojky - žebřík 	<p>Следующие инструменты и принадлежности требуются для монтажа:</p> <ul style="list-style-type: none"> - Уровень - Метр - Карандаш и кернер - Газовый ключ - Набор гаечных ключей (8, 10, 15, 22, 24) - Шестигранные ключи (2, 4) - Многогранная отвёртка (4 мм) - Крестовые отвёртки (6, 8 мм) - Отвёртки (6, 8, 10 мм) - Молоток (маленький слесарный молоток) - Арматурная смазка - Силикон (нейтральный) - Свёрла (2, 6 мм) - Нож - Электродрель - Ручная дрель - Козлы 4 шт. - Стремянка

Armaturenfett = smar
 mazací tuk
 Арматурная смазка

Silikon = silikon
 silikon
 Силикон





Ustawienie nóg brodzika/wyrównanie brodzika
Nastavení nožek vany/vyrovnnání sprchové vany
Установка ножек поддона/установка поддона по уровню

Polski	Česky	Русский
<p>Ustawienie wstępne (rysunki A i B):</p> <ul style="list-style-type: none"> • Nogi brodzika (3) przy podstawie należy tak ustawić, żeby odstęp od krawędzi dolnej brodzika (5) do podłogi wynosił 158 mm. <p>Uwaga! </p> <ul style="list-style-type: none"> • Ostrożnie, we dwoje, umieścić brodzik w pozycji do zabudowy. • Sprawdzić pozycję zabudowy osłony brodzika (6). • Po dokładnym ustawieniu zabezpieczyć tylną nogę brodzika (2) przy pomocy klucza płaskiego SW 15 i nakrętki kontrującej. <p>Dokładne ustawienie (rysunek C):</p> <ul style="list-style-type: none"> • Wypoziomować brodzik (1) przy pomocy poziomiccy (4). Dokładne ustawienie odbywa się poprzez wkręcenie lub wykręcenie nogi brodzika (3). Zabezpieczyć nakrętkę kontrującą przy pomocy klucza płaskiego SW 15. <p>Wskazówka: </p> <p>Przednia krawędź brodzika (rys. C) musi zostać sprawdzona przy pomocy poziomiccy (4) i dokładnie ustawiona przy pomocy nóg brodzika (3).</p> <p>W celu łatwiejszego nadbudowania kabiny należy nieznacznie wyciągnąć we dwoje brodzik z rogu.</p>	<p>Předběžné nastavení (Obrázek A a B):</p> <ul style="list-style-type: none"> • Nožky vany (3) na podstavci vany nastavte tak, aby vzdálenost mezi spodní hranou sprchové vany (5) a podlahy činila 158 mm . <p>Pozor! </p> <ul style="list-style-type: none"> • Postavte ve dvou sprchovou vanu opatrně do instalační polohy. • Zkontrolujte pozici instalace čelního krytu vany (6) . • Zadní nožku vany (2) po přesném nastavení zajistěte otevřeným klíčem SW 15 přítužnou maticí! <p>Jemné seřízení (Obrázek C):</p> <ul style="list-style-type: none"> • Sprchovou vanu(1) vyrovnejte vodováhou (4) . Přesné nastavení dosáhnete zašroubováním nebo vyšroubováním nožek vany (3). Zajišťovací matici nožek vany dotáhněte otevřeným klíčem SW 15 . <p>Upozornění: </p> <p>Přední hranu sprchové vany (obr. C) musíte zkontrolovat vodováhou (4) a pomocí nožek vany (3) přesně nastavit!</p> <p>K usnadnění montáže kabiny sprchovou vanu ve dvou opět z rohu vysuňte.</p>	<p>Предварительная установка (рисунок А и В):</p> <ul style="list-style-type: none"> • Ножки поддона (3) так установить на каркасе поддона, чтобы расстояние от нижней кромки поддона (5) до пола составляло 158 мм. <p>Внимание! </p> <ul style="list-style-type: none"> • С большой осторожностью привести поддон вдвоём в монтажное положение. • Проверить монтажное положение облицовочного профиля (6). • После точной установки зафиксировать заднюю ножку поддона (2) контргайкой с помощью гаечного ключа на 15! <p>Точная установка (рисунок С):</p> <ul style="list-style-type: none"> • Выровнять поддон (1) с помощью уровня (4). Точно установить поддон, выкручивая или закручивая ножки поддона (3). Зафиксировать ножки поддона контргайкой с помощью гаечного ключа на 15. <p>Указание: </p> <p>Передний край поддона (рис. С) следует выровнять и точно установить по уровню (4) и с помощью ножек поддона (3)!</p> <p>Для облегчения сборки кабины немного выдвинуть вдвоём поддон из угла.</p>

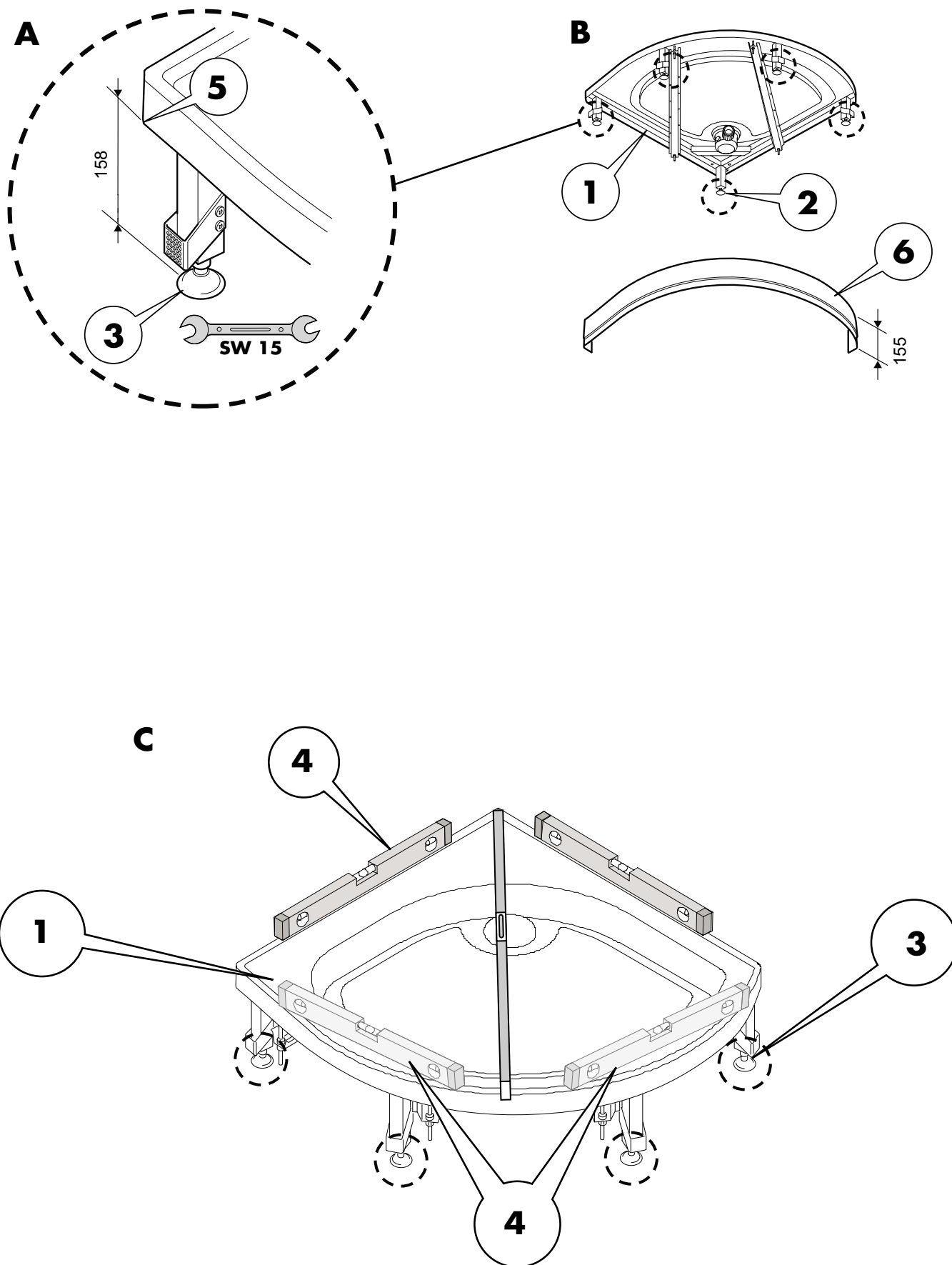
Ustawienie nóg brodzika/wyrównanie brodzika
Nastavení nožek vany/vyrovnání sprchové vany
Установка ножек поддона/установка поддона по уровню



Ściąganie osłon bocznych
Odejměte boční obložení
Удаление боковой стенки

Polski	Česky	Русский
<ul style="list-style-type: none">• Usunąć osłonę boczną (2) profil wyrównujący ścienny (1) ze ściany tylnej.• Poluzować śrubokrętem (5) śruby (3) i usunąć je wraz z podkładkami (4) (rys. B).• Ściągnąć obudowę boczną i profil wyrównujący ścienny. <p>Wskazówka: </p> <p>Ścienny profil wyrównujący (1) jest wyposażony w listwę zaciskową i może być w ten sposób przesunięty do ściany (rys. A).</p>	<ul style="list-style-type: none">• Odejměte boční obložení (2) a vyrovnávací profil stěny (1) pro zadní stěnu.• Šroubovákem (5) uvolněte šrouby (3) a odstraňte je i s podložkami (4) (obr. B).• Odejměte boční obložení a vyrovnávací profil stěny. <p>Upozornění: </p> <p>Na vyrovnávacím profilu stěny (1) je svěrací lišta a může se takto posunout ke zdi (obr. A).</p>	<ul style="list-style-type: none">• Снять с задней стенки боковую стенку (2) и компенсационный профиль стены (1).• Ослабить отверткой (5) винты (3) и удалить вместе с подкладными шайбами (4) (рис. B).• Снять боковую стенку и компенсационный профиль стены. <p>Указание: </p> <p>Компенсационный профиль стены (1) оснащён зажимной пластиной, благодаря чему его можно пододвинуть к стене (рис. A).</p>

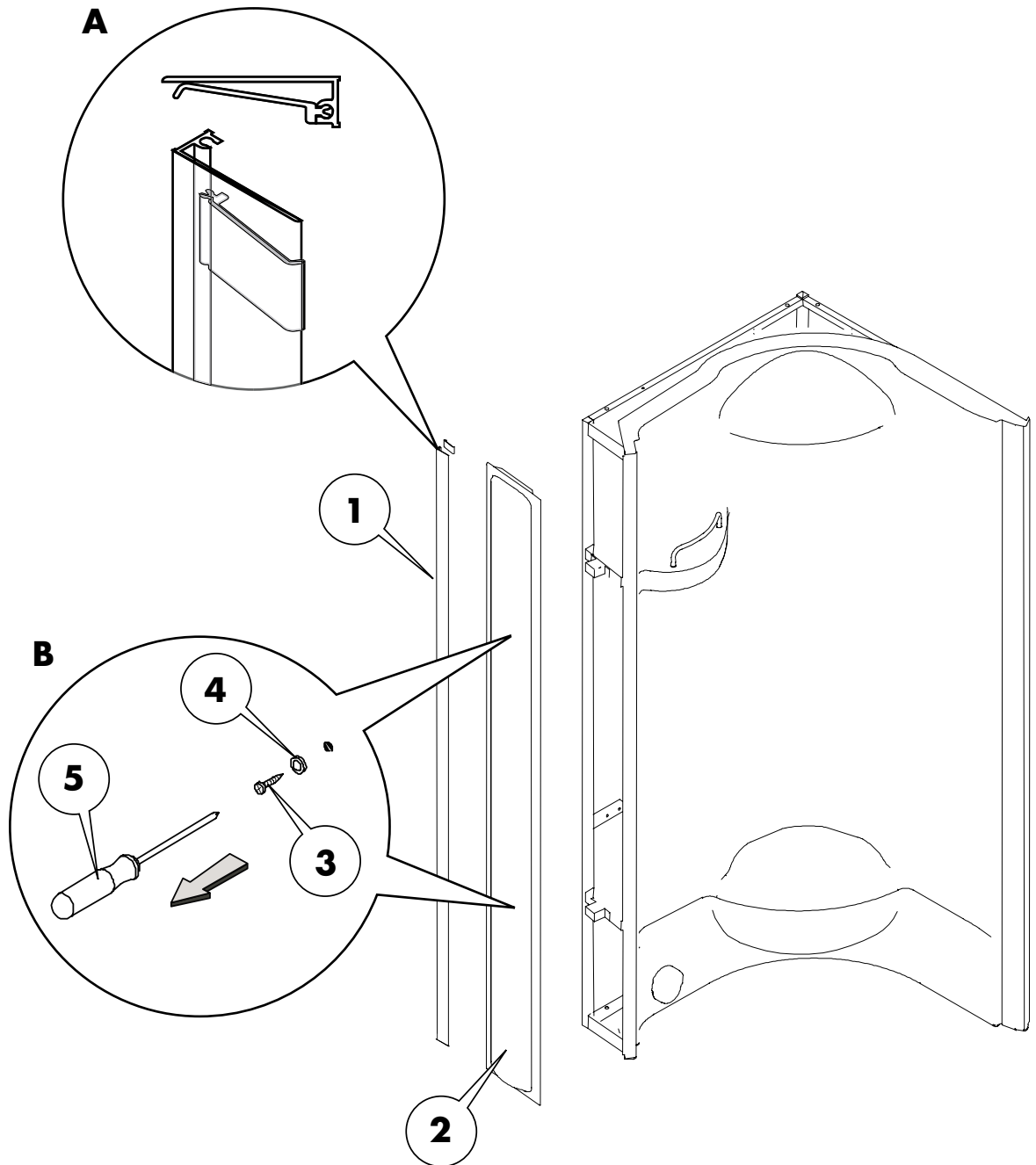

Montaż tylnej ściany
Montáž zadní stěny
Монтаж задней стенки

Polski

- Umieścić tylną ścianę w miejscu zabudowy.

Wskazówka:



Powierzchnie styku tylnej ściany i brodzika należy wyczyścić wolną od pyłu szmatką (rys. A).

- Nałożyć ciągnęte ściegi silikonu (**bez zawartości kwasu octowego**) na całej długości powierzchni styku ściany tylnej (Abb. A).

Uwaga!



- Ostrożnie nałożyć wraz z drugą osobą ścianę tylną na brodzik (rys. B) tak, żeby gwintowane 4 sworznie brodzika zgadzały się z 4 otworami w podstawie ściany tylnej.
- Nałożyć 4 podkładki 6,4 x 18 (2) i przykręcić kluczem płaskim 10 mm 4 nakrętki M6 (1) i 4 śruby do brodzika (rys. C).

Wskazówka:



Nie dokręcać zbyt mocno śrub mocujących ścianę tylną, aby uniknąć uszkodzeń!

Česky

- Postavte zadní stěnu na místo montáže.

Upozornění:



Stykové plochy zadní stěny a sprchové vany očistěte čistým hadrem (obr. A)!

- Silikon housenku (**bez obsahu kyseliny octové**) naneste plynule po celé délce stykové plochy zadní stěny (obr. A).

Pozor!



- Zadní stěnu usadit ve dvou a velmi opatrně na sprchovou vanu (obr. B) tak, aby se 4 svorníky se závitem sprchové vany kryly s 4 vyvrtanými otvory na podstavci zadní stěny.

- Vložte 4 podložky 6,4 x 18 (2) a otevřeným klíčem 10 mm sešroubujte 4 matice M6 (1) se 4 šrouby na sprchové vaně (obr. C).

Upozornění:



Spojovací šrouby zadní stěny příliš neutahujte, aby nedošlo k poškození!

Русский

- Принести заднюю стенку на место монтажа

Указание:



Очистить места соприкосновения задней стенки и поддона чистой тряпкой (рис. А)!

- Нанести сплошной слой (**нейтрального**) силикона по всей длине поверхности соприкосновения задней стенки (рис. А).

Внимание!



- С большой осторожностью вдвоём поставить заднюю стенку на поддон таким образом (рис. В), чтобы 4 штифта с резьбой на поддоне совпали с 4 отверстиями на каркасе задней стенки.

- Насадить 4 подкладных шайбы 6,4 x 18 (2) и прикрутить гаечным ключом на 10 мм 4 гайки М6 (1) к 4 штифтам на поддон (рис. С).



Указание:

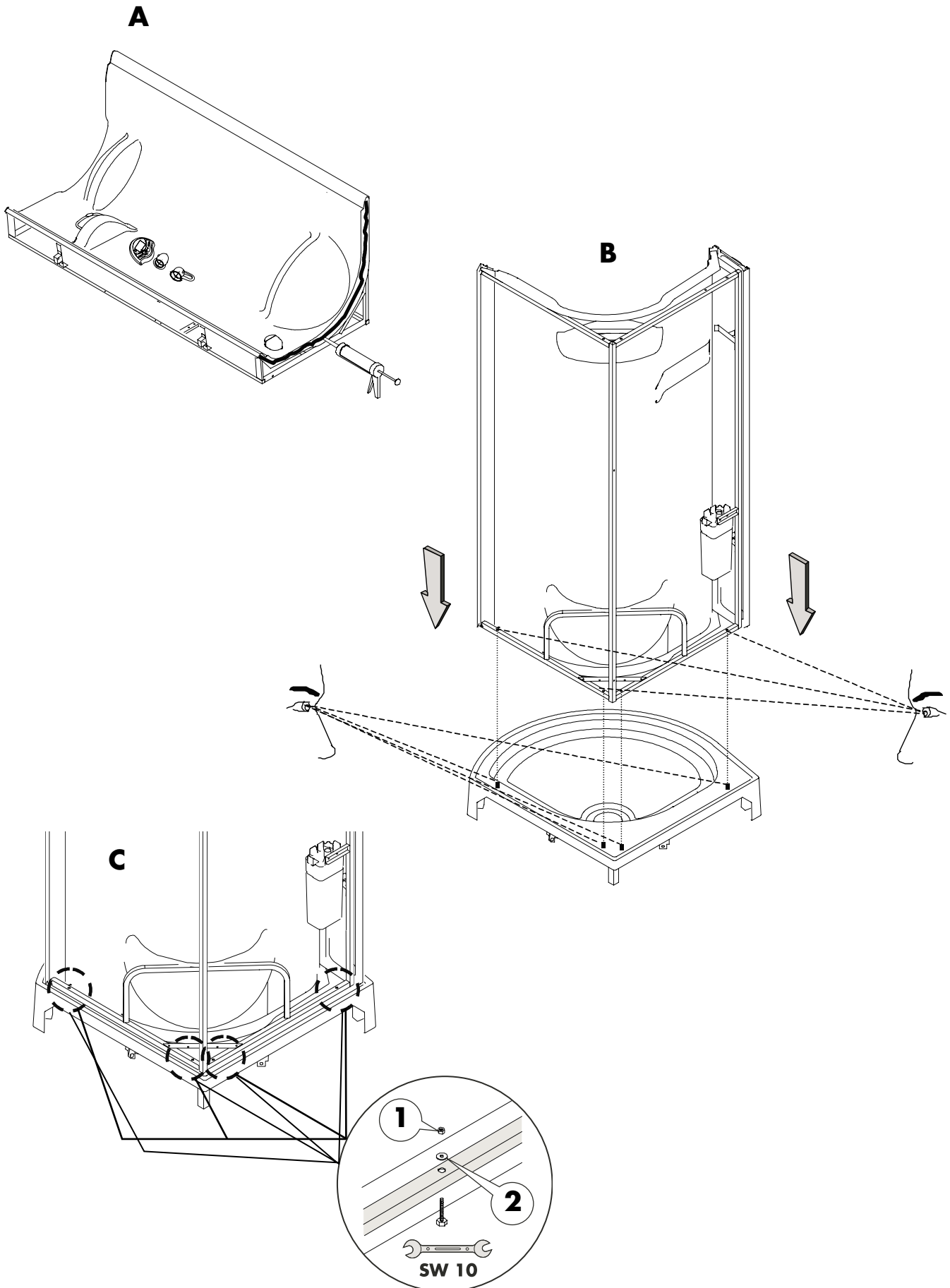

Во избежание повреждений не закручивать крепёжные винты задней стенки слишком сильно!



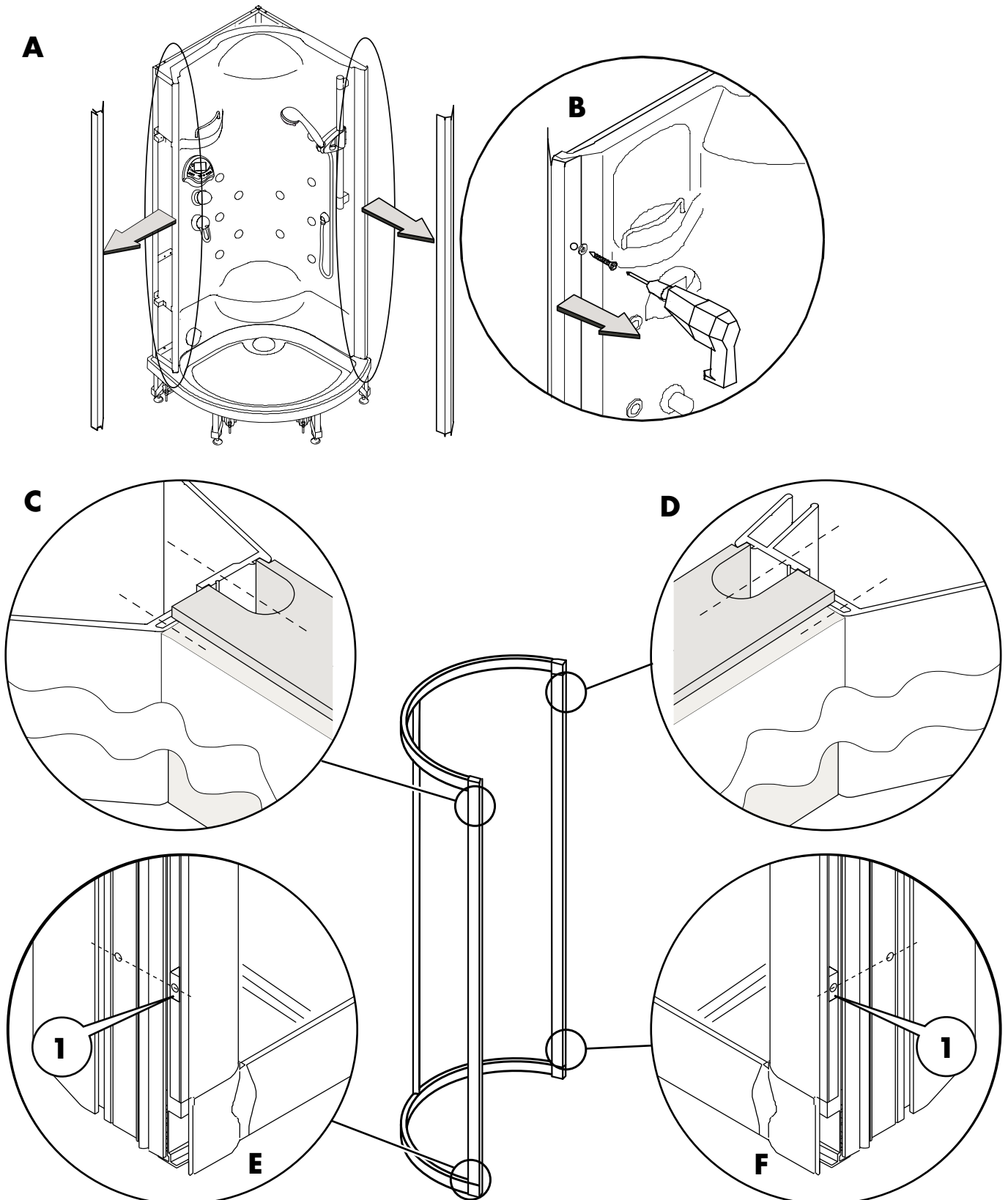

Przygotowanie montażu ramy nośnej
Příprava montáže nosného rámu
Подготовка монтажа рамы-носителя

Polski	Česky	Русский
<ul style="list-style-type: none"> Wykręcić 4 śruby mocujące przy pomocy wkrętaka akumulatorowego (rys. B). Ściągnąć profile wyrównujące (rys. A). <p>Uwaga! </p> <p>Wyciąganie elementów szklanych z opakowania musi odbywać się przy udziale dwóch osób!</p> <ul style="list-style-type: none"> Wyrównać 8 wkładek nakrętkowych (1) w rowku ramy nośnej zgodnie z odstępami otworów każdego profilu (rys. E + F). <p>Odgięcie profilu musi być tak skierowane do góry, aby łączyło się z ramą nośną (rys. C + D).</p>	<ul style="list-style-type: none"> Šroubovákem nebo AKU šroubovákem vyšroubujte 4 spojovací šrouby (obr. B). Odejměte vyrovnávací profily (Abb. A). <p>Pozor! </p> <p>Skleněné prvky musí z balení vyjmout dvě osoby!</p> <ul style="list-style-type: none"> Vyrovnejte 8 vložek matic (1) v drážce nosného rámu podle vzdálenosti otvorů příslušných profilů (obr. E + F). <p>Zalomení vyrovnávacích profilů (obr. C + D) musí být nahoře v jedné rovině s nosným rámem.</p>	<ul style="list-style-type: none"> Отвернуть отвёрткой или ручной дрелью 4 крепёжных винта (рис. B). Снять компенсационные профили (рис. A). <p>Внимание! </p> <p>Стекланные элементы следует вынимать из упаковки вдвоём!</p> <ul style="list-style-type: none"> Распределить 8 вкладок с внутренней резьбой (1) в пазу рамы-носителя на уровне соответствующих отверстий в профилях (рис. E + F). <p>Выемка на компенсационных профилях (рис. C + D) должна быть выставлена вверху на одном уровне с рамой-носителем.</p>



Przygotowanie montażu ramy nośnej
Příprava montáže nosného rámu
Подготовка монтажа рамы-носителя

Polski	Česky	Русский
<p>Uszczelnienie:</p> <ul style="list-style-type: none"> • Nałożyć uszczelniacze w profile wyrównujące i dociąć. • Nałożyć warstwę silikonu (4) wzdłuż uszczelki. • Nałożyć profile wyrównujące (1 i 2) na ramę nośną i przykręcić je śrubami M4 x12 (3). • Nałożyć zaślepkę na dół profilu wyrównującego 2 z otworem wycieku silikonu. <p>Wskazówka: </p> <p>Drzwi przesuwne mogą być wbudowane zarówno z lewej, jak i z prawej strony.</p> <p>Na rysunku B drzwi przesuwne są zamontowane po lewej stronie (5). Na rysunku C drzwi przesuwne znajdują się po prawej (6) stronie!</p> <ul style="list-style-type: none"> • Po zamontowaniu odłożyć ostrożnie ramę nośną na stojaki montażowe, aby uniknąć uszkodzeń (rys. D). • Nałożyć warstwę silikonu na dolną część ramy nośnej na całej długości (Rys. E (6)). • Nałożyć silikon na łączenie między nakładką z tworzywa a ramę nośną (Rys. E (7)). 	<p>Utěsnění:</p> <ul style="list-style-type: none"> • Vložit těsnění do vyrovnávacího profilu a zaříznout. • Podél těsnění naneste pruh silikonu (4). • Vyrovnávací profily (1 a 2) postavte vlevo a vpravo na nosný rám a sešroubujte je pevně šrouby M4 x12 (3) . • Na vyrovnávací profil 2 postavte zástěnu s nepatrným nánosem silikonu . <p>Upozornění: </p> <p>Posuvné dveře můžete namontovat na levé nebo na pravé straně.</p> <p>Na obrázku B jsou posuvné dveře situovány vlevo (5)! Na obrázku C jsou posuvné dveře situovány vpravo (6)!</p> <ul style="list-style-type: none"> • Po montáži vyrovnávacích profilů odložte opatrně nosný rám, abyste se vyhnuli poškození (obr. D). • Na spodní stranu nosného rámu naneste po celé délce pruh silikonu (obr. E (6)). • Naneste pruh silikonu na přechod mezi plastovým krytem a nosným rámem (obr. E (7)). 	<p>Уплотнение:</p> <ul style="list-style-type: none"> • Вставить уплотнение в компенсационные профили и обрезать. • нанести полосу из силикона (4) вдоль уплотнения. • Установить компенсационные профили (1 и 2) слева и справа на раме-носителе и прикрутить винтами M4 x12 (3). • Установить вставку с небольшим количеством силикона внизу на компенсационный профиль 2. <p>Указание: </p> <p>Раздвижную дверцу можно установить с левой или с правой стороны.</p> <p>На рисунке В раздвижная дверца установлена слева (5)! На рисунке С раздвижная дверца установлена справа (6)!</p> <ul style="list-style-type: none"> • Во избежание повреждений осторожно положить раму-носитель после монтажа компенсационных профилей на козлы (рис. D). • нанести полосу из силикона по всей длине на нижнюю часть несущей рамы (рис. E (6)). • нанести полосу из силикона на границу пластикового покрытия и несущей рамы (рис. E (7)).

A

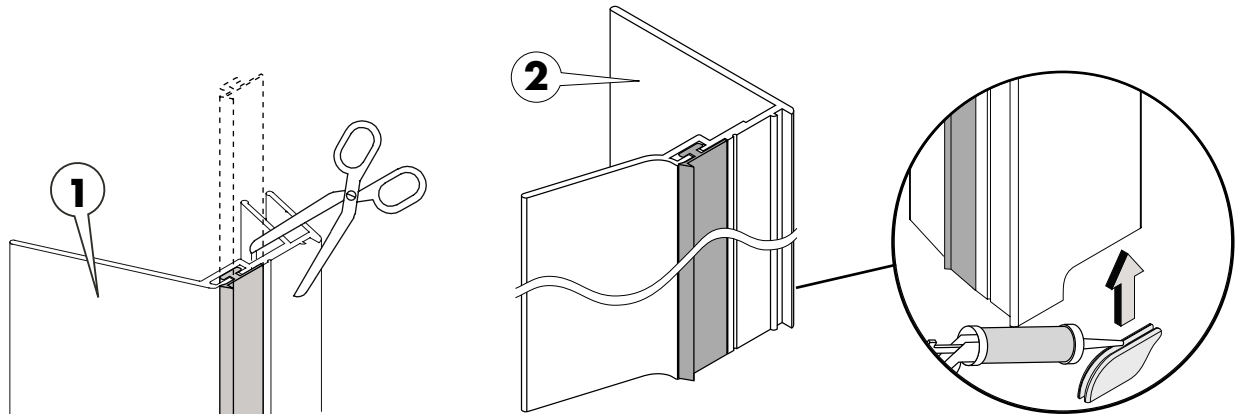

B

Schiebetüre links
 Slide door left
 Porta scorrevole a sinistra

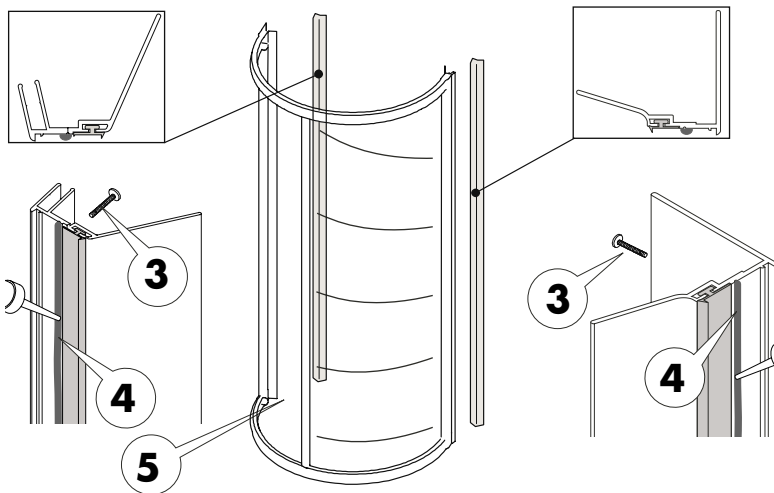

C

Schiebetüre rechts
 Slide door right
 Porta scorrevole a destra

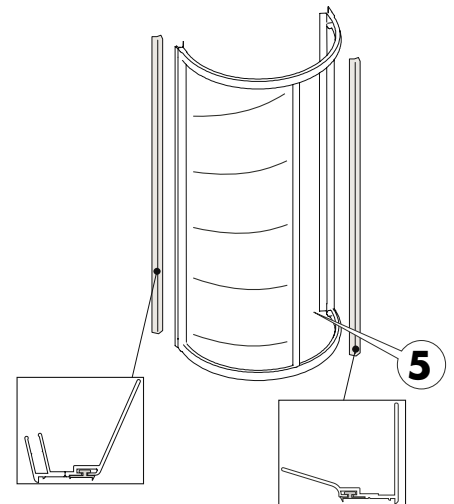



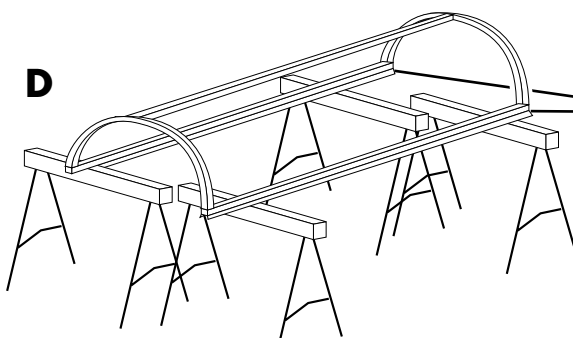

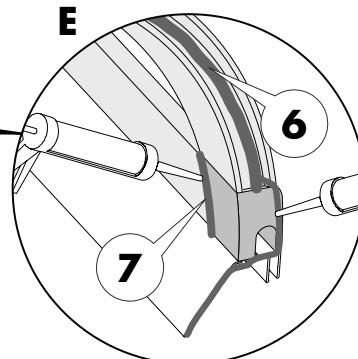

D



E



Przygotowanie montażu ramy nośnej
Příprava montáže nosného rámu
Подготовка монтажа рамы-носителя

Polski	Česky	Русский
<p>Rysunek A</p> <ul style="list-style-type: none"> • Nałożyć silikon przy ścianie tylnej wzdłuż wywierconych otworów i wzdłuż brzegu brodzika ! <p>Rysunek B</p> <p>Uwaga! </p> <p>Podczas zabudowy ścisnąć lekko ramę nośną (2) i unieść ją około 15 mm do góry dostawioną do tylnej ściany, a następnie opuścić (Rys. B).</p> <p>Wskazówka: </p> <p>Nie nasadzać ramy pobrudzonej silikonowym ściegiem. Do przykręcenia użyć uszczelniających podkładek z tworzywa sztucznego (3) i wieczek zamykających (4).</p> <ul style="list-style-type: none"> • Przykręcić mocno ramę nośną (2) do tylnej ściany przy profilach wyrównujących (rys. C) (8 śrub 16 x 4,2 V2A). • Zamknąć zaślepkę przy krawędzi brodzika (rys. D). 	<p>Obrázek A</p> <ul style="list-style-type: none"> • Naneste pruh silikonu podél vyvrtaných děr a v místě okraje sprchové vaničky! <p>Obrázek B</p> <p>Pozor! </p> <p>Nosný rám doporučujeme při montáži mírně sevřít (2) a posunout o cca.15 mm nahoru jej usadit na zadní stěnu a spustit (obr. B)!</p> <p>Upozornění: </p> <p>Nosný rám usadte tak, aniž byste rozmazali silikonovou housenku! K sešroubování použijte plastovou těsnicí podložku (3) a krycí víko (4) !</p> <ul style="list-style-type: none"> • Nosný rám (2) pevně sešroubujte na vyrovnávacích profilech se zadní stěnou (obr. C) (šroub 8 ks. 16 x 4,2 V2A). • Zástěnu nasuňte na okraj vany (obr. D). 	<p>Рисунок А</p> <ul style="list-style-type: none"> • нанести полоску из силикона на задней стенке вдоль отверстий и по кромке поддона! <p>Рисунок В</p> <p>Внимание! </p> <p>При установке слегка сжать раму-носитель (2) приставить к задней стенке на 15 мм повыше и отпустить (рис. В)!</p> <p>Указание: </p> <p>Установить раму-носитель, не размазывая нанесённый слой силикона! При закреплении использовать пластмассовые уплотнительные шайбы (3) и колпачки (4)!</p> <ul style="list-style-type: none"> • Хорошо привернуть раму-носитель (2) к задней стенке на компенсационных профилях (рис. С) (8х винтов 16 x 4,2 V2A). • Придвинуть вставку к краю поддона (рис. D).



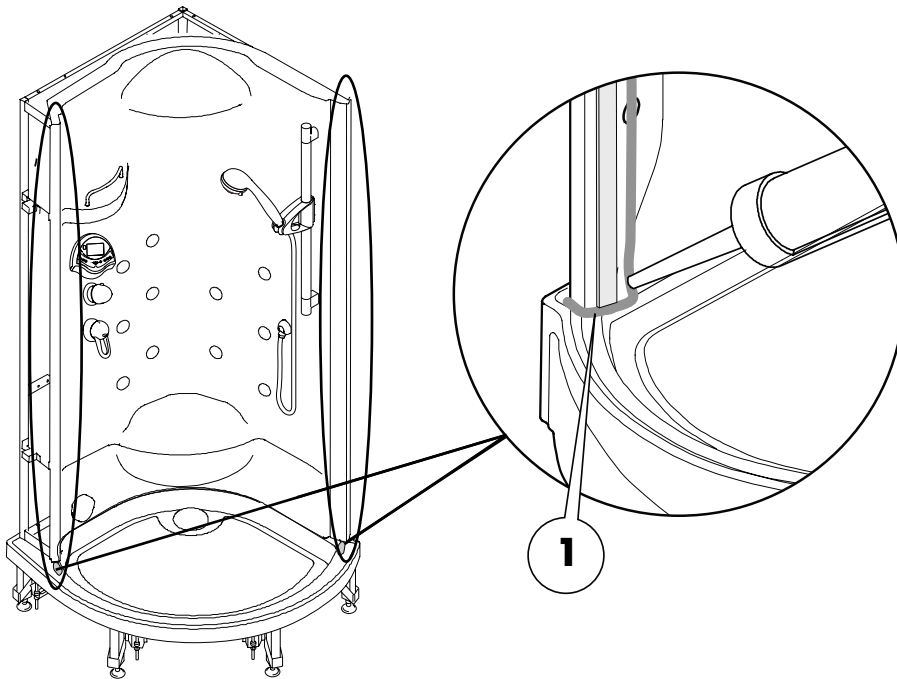



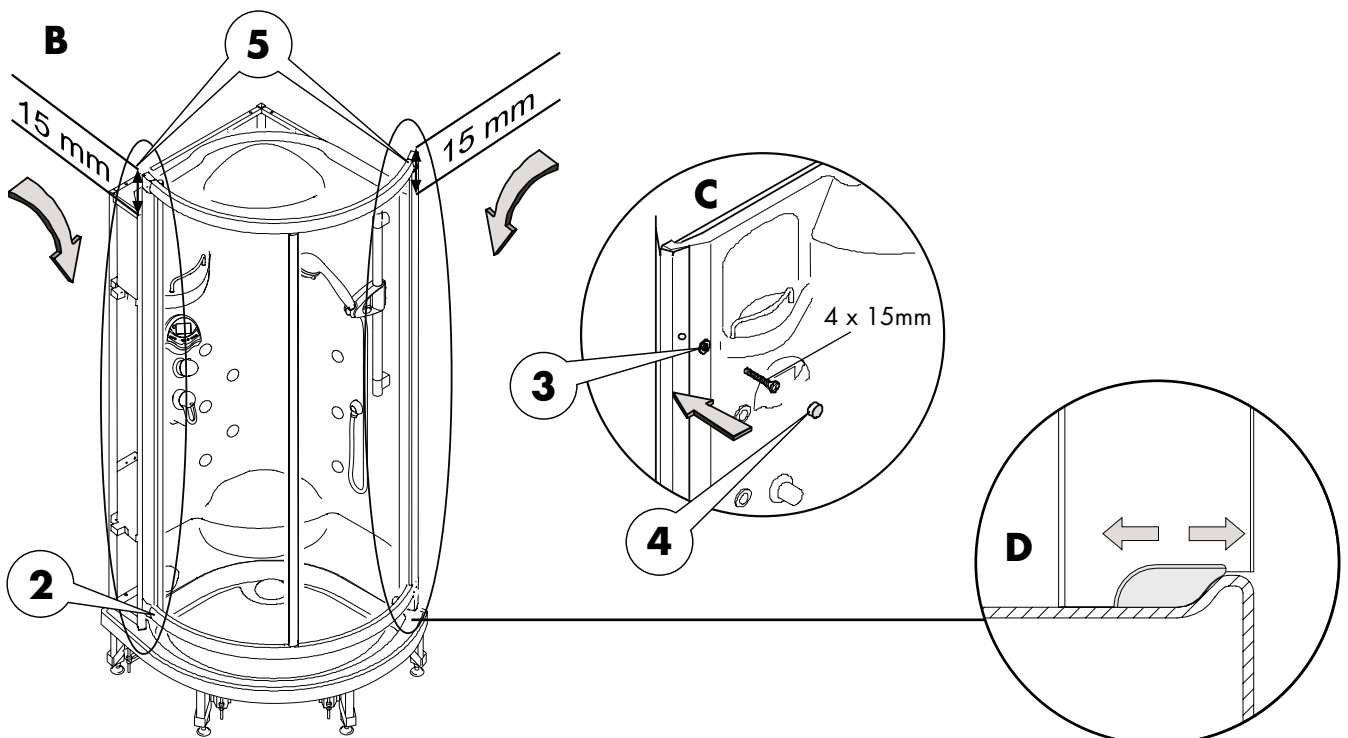

A



B



Montaż/ustawienie drzwi przesuwnych
Montáž/nastavení posuvných dveří
Монтаж и установка раздвижной дверцы

Polski	Česky	Русский
<p>Umocowanie: Zamontować kątownik mocujący (2) do ceownika (3) tylnej ściany, zastosować do tego celu podkładki 6,5 x 18 i nakrętki M6 (1).</p> <p>Wypakować drzwi przesuwne:</p> <p>Wskazówka: </p> <p>Nie opierać drzwi przesuwnych (8) na rolkach. Rolki mogą zostać uszkodzone!</p> <p>Wkładanie drzwi przesuwnych: Włożyć rolki drzwi przesuwnych (8) w górny profil (6) ramy nośnej (rys. B).</p> <p>Wstępne ustawienie drzwi przesuwnych:</p> <ul style="list-style-type: none">• Poluzować kluczem imbusowym (5) SW2 4 gwintowane sworznie w elementach krzywkowych (4).• Obrócić śrubokrętem elementy krzywkowe (4), aż dolne rolki wskoczą w dolny profil ramy nośnej. Obydwa górne elementy krzywkowe unieruchomić przy pomocy klucza imbusowego (5). <p>Wskazówka: </p> <p>Nasmarować prowadnicę drzwi (Rys.B).</p> <p>Montaż uchwytów drzwiowych: Aby zamontować uchwyty, należy włożyć w rowek 4 O-ringi, włożyć śruby i mocno dokręcić uchwyty. Umieszczenie 2 pokryw zamykających.</p> <p>Wskazówka: </p> <p>Uchwyt drzwiowy na zewnątrz: Włożyć śrubę mocującą od dołu. Uchwyt drzwiowy wewnątrz: Włożyć śrubę mocującą od góry.</p>	<p>Upevnění: Spojovací úhelník (2) namontujte na profil C (3) zadní stěny, k tomu použijte podložky 6,5 x 18 a matice M6 (1) .</p> <p>Vybalení posuvných dveří:</p> <p>Upozornění: </p> <p>Posuvné dveře (8) neopírejte o válečky. Válečky by se mohly poškodit!</p> <p>Montáž posuvných dveří: Válečky posuvných dveří (8) zabudujte do horního profilu (6) výtuhy rámu (obr. B).</p> <p>Hrubé nastavení posuvných dveří:</p> <ul style="list-style-type: none">• Imbusovým klíčem (5) SW2 uvolněte 4 svorníky se závitem ve výstředníkových prvcích (4) .• Výstředníkové prvky (4) otáčejte šroubovákem tak dlouho, až spodní válečky zajedou do profilu výtuhy rámu. Imbusovým klíčem (5) aretujte oba horní výstředníkové prvky. <p>Upozornění: </p> <p>Na vodící kolejnici naneste tuk (obr. B).</p> <p>Montáž úchytu dveří: Namontujte úchyty dveří (7) tak, že vložíte 4 O-kroužky do drážky, zasunete šrouby a úchyty pevně sešroubujete. Nasaďte 2 x krycí víko .</p> <p>Upozornění: </p> <p>Vnější úchyt dveří: spojovací šroub se zasune zespod! Vnitřní úchyt dveří: spojovací šroub se zasune shora!</p>	<p>Крепление: Закрепить крепёжные углы (2) на С-образном профиле (3) задней стенки, используя при этом подкладные шайбы 6,5 x 18 и гайки М6 (1).</p> <p>Распаковать раздвижную дверцу:</p> <p>Указание: </p> <p>Раздвижную дверцу (8) на ролики не ставить, так как их при этом можно повредить!</p> <p>Установка раздвижной дверцы: Вставить ролики раздвижной дверцы (8) в верхний профиль (6) рамы-носителя (рис. B).</p> <p>Первичная регулировка раздвижной дверцы:</p> <ul style="list-style-type: none">• Шестигранным ключом (5) на 2 ослабить 4 установочных винта в кривошипных элементах (4).• Так повернуть отвёрткой кривошипные элементы (4), чтобы нижние ролики вошли в профиль рамы-носителя. Оба верхних кривошипных элемента зафиксировать шестигранным ключом (5). <p>Указание: </p> <p>смазать направляющий элемент (рис. B).</p> <p>Монтаж ручки: Перед монтажом ручек дверцы (7) вставить 4 кольца круглого сечения в выемку и прикрутить ручки винтами. Вставить 2 колпачка.</p> <p>Указание: </p> <p>Наружная ручка: Крепёжный винт вставить внизу! Внутренняя ручка: Крепёжный винт вставить сверху!</p>



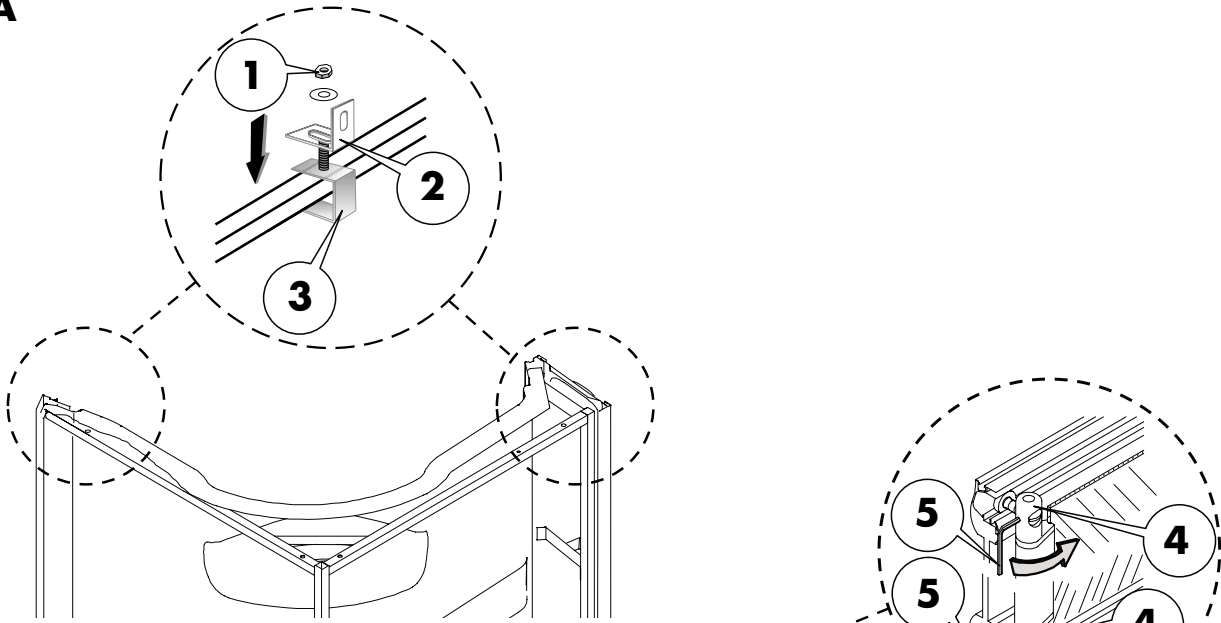

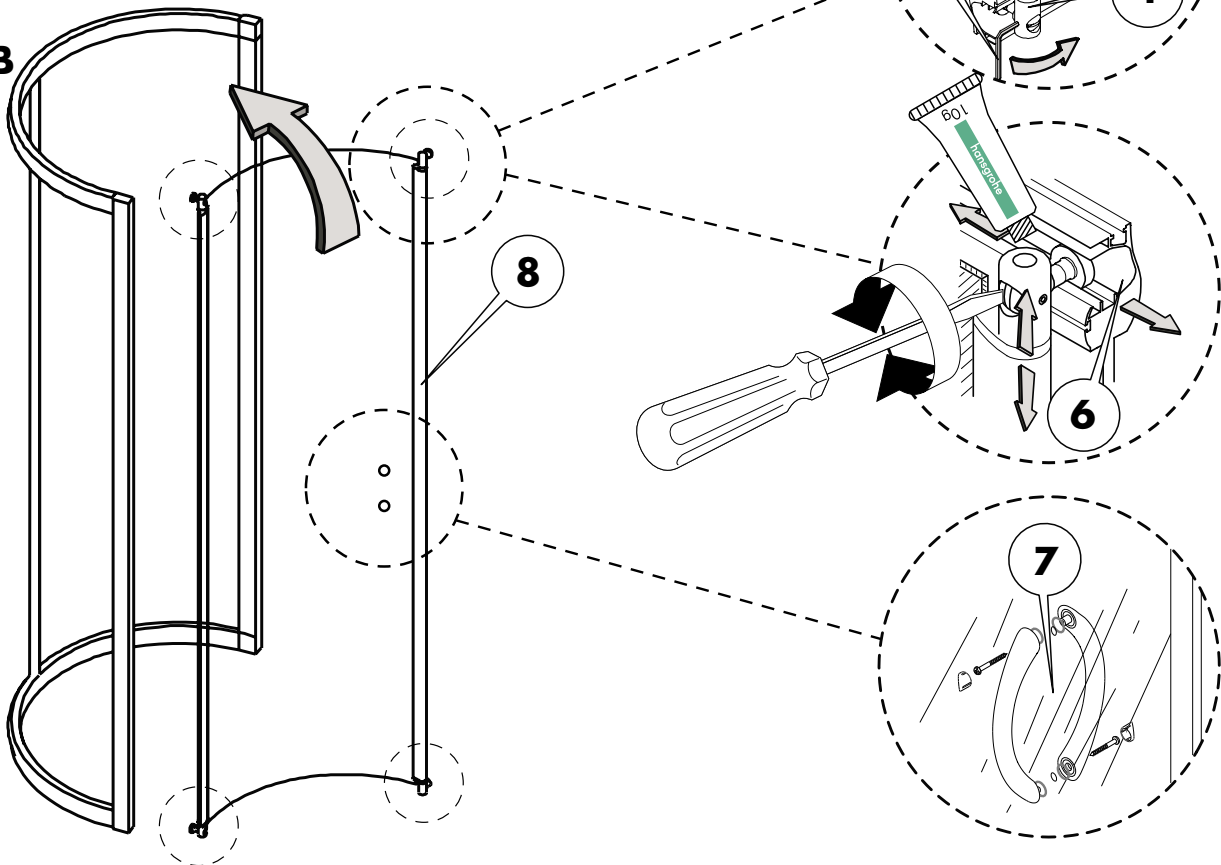

A



B







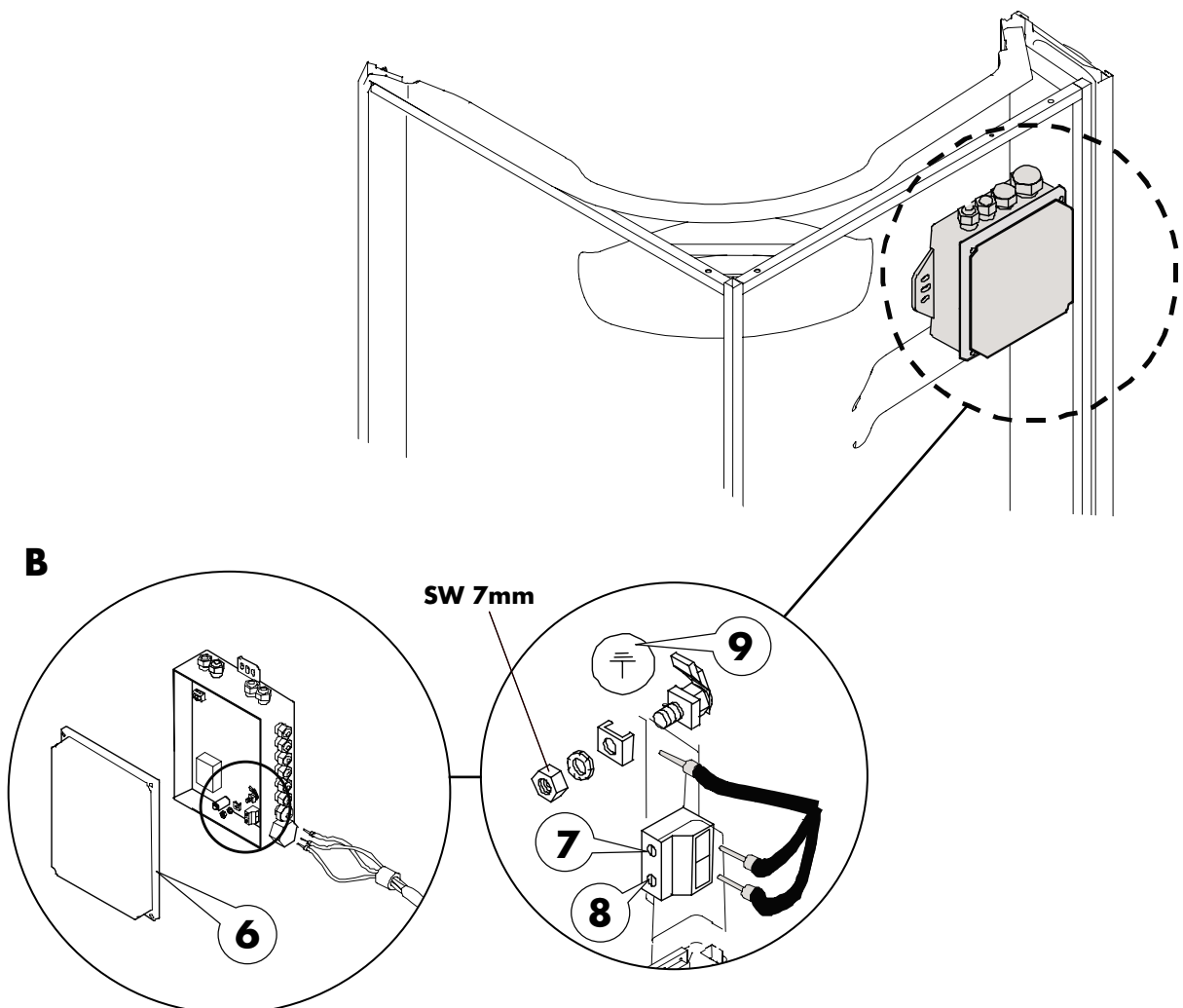

Uziemienie/zasilanie prądem
Uzemnění/ připojení k el. proudu
Заземление/подключение к электросети

Polski	Česky	Русский
<p>Elektryk! </p> <p>Przyłącza elektryczne mogą być wykonane wyłącznie przez elektryka specjalistę.</p> <p>Wskazówka: </p> <p>Uziemienie należy wykonać zgodnie z normą VDE 0100 część 410 i część 540.</p> <p>Przyłącze zasilania energią elektryczną (rys. B):</p> <ul style="list-style-type: none">• Zdjąć pokrywę (6) sterowania i przyłączyć przewód fazowy (7), przewód zerowy (8) i uziemienie (9) (rys. B). Zamknąć ponownie sterowanie i przykręcić do niego uchwyt kabli.	<p>Elektrikář! </p> <p>Elektrické přípojky smí provádět výhradně odborník (elektroinstalátér)!</p> <p>Upozornění: </p> <p>Uzemnění musí být provedeno podle VDE 0100 část 410 a část 540.</p> <p>Připojka zásobení proudem (obr. B):</p> <ul style="list-style-type: none">• Sejměte kryt (6) ovládní a připojte fázi (7), nulový vodič (8) a zemnicí přípojku (9) (obr. B) . Ovládní opět uzavřete a našroubujte držák kabelu na ovládní.	<p>Электрик! </p> <p>Все электрические подключения могут проводиться только специалистом-электриком!</p> <p>Указание: </p> <p>Заземление должно проводиться по VDE 0100 часть 410 и часть 540.</p> <p>Подключение к электросети (рис. B):</p> <ul style="list-style-type: none">• Снять крышку (6) с распределителя и подключить фазу (7), нулевой провод (8) и заземление (9) (рис. B). Закрыть крышку распределительной коробки и прикрутить к ней держатель кабеля.



Montaż górnej pokrywy (dach)
Montáž horního krytu (střecha)
Монтаж верхнего покрытия (крышки)

Polski	Česky	Русский
<ul style="list-style-type: none"> • Nałożyć silikon (3) od góry przy ścianie tylnej na całej długości przylegania (rys. A). • Wsunąć górną pokrywę (1) w rowek (2) przy górnej poprzecznicy ramy nośnej (rys. A). Należy przy tym uważać na zabrudzenia nadmiarem silikonu. <p>Wskazówka: </p> <p>Pokrywa górna musi być w pełni wsunięta wzdłuż krawędzi (od przodu) w rowek.</p> <ul style="list-style-type: none"> • Unieruchomić pokrywę górną (1) poprzez lekkie dociśnięcie i wywiercić w 10 podanych punktach (4) otwory od dołu poprzez ścianę tylną (6) i górną pokrywę (1) przy pomocy wiertła 2 mm. Przykręcić od góry pokrywę górną (1) do tylnej ściany (6) przy pomocy śrub samonacinających (5). • Założyć uszczelkę gumową od strony dolnej ramy drzwi. Pozostałości odciąć nożem (rys. A). • Kabina powinna zostać uszczelniona przy dolnym profilu po lewej i prawej stronie ramy nośnej, od wewnątrz i od zewnątrz przy pomocy silikonu. Należy uszczelnić przynajmniej do wysokości krawędzi brodzika przy pomocy silikonu (7) (rys. C + D). • Przestrzeń za profilem rowkowym, w której osadzona jest osłona boczna, należy wypełnić silikonem do wysokości 100 mm. <p>Wskazówka: </p> <p>Całkowity obszar pomiędzy pierwszym rowkiem a poprzecznicą należy uszczelnić silikonem do wysokości ok. 40 mm (rys. C).</p> <ul style="list-style-type: none"> • Zatyczki zamontować na ramie drzwi (Rys. E). 	<ul style="list-style-type: none"> • Silikon (3) naneste nahoře na zadní stěně po celé délce těsnicí plochy (obr. A). • Horní kryt (1) zasuňte do drážky (2) na horním příčniku nosného rámu (obr. A). Dbejte na to, aby se silikon nerozmazal. <p>Upozornění: </p> <p>Horní kryt musí být podél hrany (vpredu) kompletně zasunut do drážky.</p> <ul style="list-style-type: none"> • Zajistěte horní kryt (1) lehkým přitlačením a vyvrtejte na stanovených 10 bodech (4) vrtákem o velikosti 2 mm zespod otvory procházející zadní stěnou (6) a horním krytem (1). Samořeznými šrouby (5) sešoubujte horní kryt (1) se zadní stěnou (6). • Na spodní straně rámu dveří vložte gumové těsnění. Přesah odřežte nožem (obr. A). • Kabinu musíte na dolním příčném profilu vpravo a vlevo nosného podstavce vně a uvnitř utěsnit silikonem! Utěsnění silikonem (7) proveďte nejméně do výše okraje vany (obr. C + D). • Mezera za drážkovým profilem, do které se zasune boční obložení, musíte vyplnit silikonem až do výše 100 mm. <p>Upozornění: </p> <p>Mezi první drážkou a příčником utěsněte celý rozsah silikonem do výše cca. 40 mm (obr. C).</p> <ul style="list-style-type: none"> • Do rámu dveří namontujte ucpávky (obr. E) 	<ul style="list-style-type: none"> • Нанести слой силикона (3) сверху на задней стенке по всей длине поверхности соприкосновения (рис. А). • Вставить верхнее покрытие (1) в паз (2) в верхней поперечной балке рамы-носителя (рис. А), не размазывая при этом нанесённый слой силикона. <p>Указание: </p> <p>Вдоль передней кромки верхнее покрытие должно полностью войти в паз.</p> <ul style="list-style-type: none"> • Зафиксировать лёгким прижатием верхнюю крышку (1) и просверлить снизу через заднюю стенку (6) и верхнюю крышку (1) в 10 предусмотренных местах (4) отверстия сверлом диаметром 2 мм. Привернуть сверху нарезными винтами (5) верхнюю крышку (1) к задней стенке (6). • Установить резиновую прокладку в нижней части рамы дверцы. Отрезать ножом выступающие края прокладки (рис. А). • Уплотнить нижний поперечный профиль силиконом с внешней и с внутренней стороны на стыке с несущим каркасом левой и правой стороны душевой кабины! Уплотнение силиконом (7) следует выполнить как минимум до верхнего края поддона (рис. C + D). • Промежуточное пространство за профилем с пазом, в который вставляется боковая стенка, заполнить силиконом до высоты в 100 мм. <p>Указание: </p> <p>Всё пространство между первым пазом и поперечной балкой следует уплотнить силиконом высотой в 40 мм (рис. С).</p> <ul style="list-style-type: none"> • Закрепить заглушки на дверной раме (рис. E).

Montaż górnej pokrywy (dach)
Montáž horního krytu (střecha)
Монтаж верхнего покрытия (крыши)

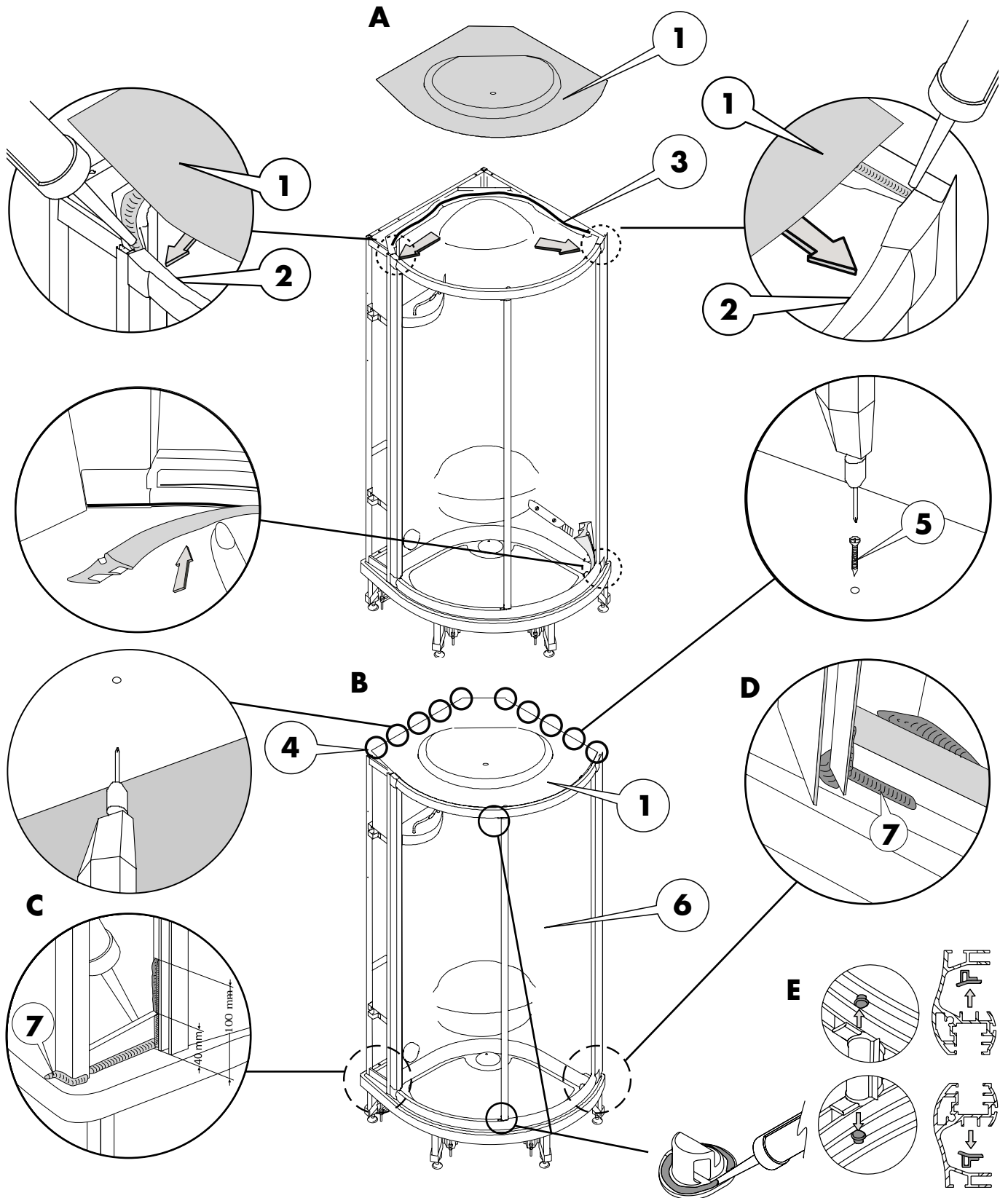

Przyłączenie oświetlenia/głośnika
Připojení osvětlení/reproduktorů
Подключение освещения/динамика

Polski	Česky	Русский
<p>Elektryk! </p> <p>Przyłączenie oświetlenia(1): (tylko wariant Deluxe) Połączyć wtyk oświetlenia z wtykiem gniazda.</p> <p>Przyłączenie głośnika (2): (tylko wariant Deluxe) Połączyć wtyk głośnika z głośnikiem.</p>	<p>Elektrikář! </p> <p>Připojení osvětlení (1): (pouze u varianty Deluxe) Vidlici osvětlení připojte na vidlici krabice</p> <p>Připojení reproduktoru (2): (pouze u varianty Deluxe) Vidlici reproduktoru připojte na reproduktor</p>	<p>Электрик! </p> <p>Подключение освещения (1): (только в варианте Deluxe) Подсоединить разъем освещения к разъему электросети</p> <p>Подключение динамика (2): (только в варианте Deluxe) Подсоединить штекер для динамика к динамику</p>

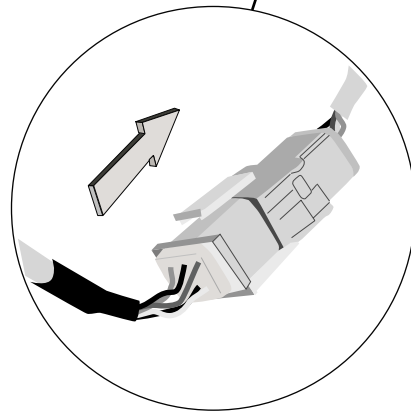
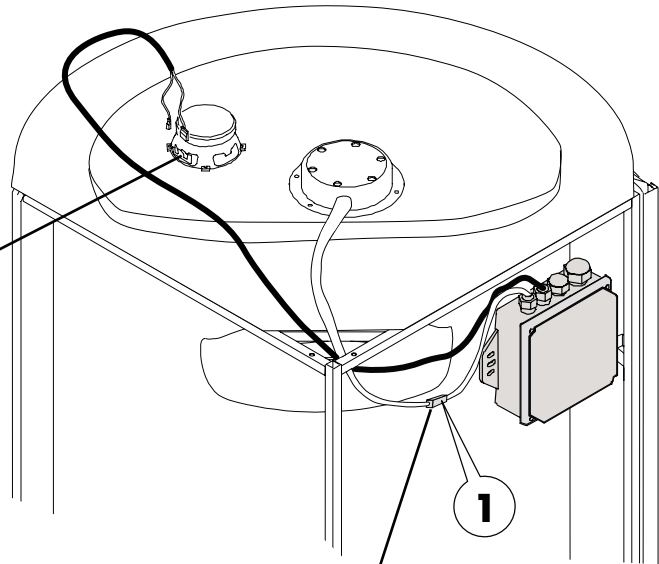
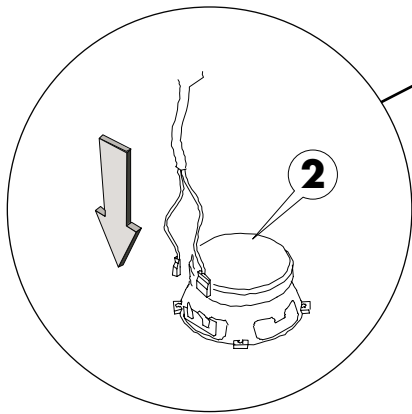
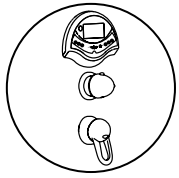



Montaż węży przyłączeniowych/głowicy natryskowej
Montáž připojovacích hadic / horní sprchy
Монтаж соединительных шлангов/верхнего душа

Polski	Česky	Русский
<p>A. Przyłączenie kabiny parowej:</p> <ul style="list-style-type: none"> • Nałożyć wąż przyłączeniowy pomiędzy odpływem (4) a urządzeniem parowym (2) i zabezpieczyć opaskami zaciskowymi. • Nałożyć wąż przyłączeniowy pomiędzy odpływem (4) a dyszą parową (3) i zabezpieczyć opaskami zaciskowymi. <p>A. + B. Przyłącze głowicy natryskowej:</p> <ul style="list-style-type: none"> • Przykręcić uziemienie (8) do elementu gwintowanego (7) głowicy prysznicowej. • Przełożyć wąż przyłączeniowy z mieszalnika (1) dogórnej pokrywy(5)(umocować spinaczem do kabli). • Element przyłączeniowy (6) węża skrócić z elementem gwintowanym (7) głowicy natryskowej. 	<p>A. Připojení parní sprchy:</p> <ul style="list-style-type: none"> • Nasadíte spojovací hadici mezi odpadem (4) a vyvíječem páry (2) a zajistíte hadicovými sponkami. • Nasadíte spojovací hadici mezi odpadem (4) a parní tryskou (3) a zajistíte hadicovými sponkami. <p>A. + B. Připojení hlavové sprchy:</p> <ul style="list-style-type: none"> • Zemnicí drát (8) našroubujte na závitový díl (7) hlavové sprchy. • Spojovací hadici instalujte od mísiče(1) k hornímu krytu (5) (zajistíte kabelovým spojovacím prostředkem). • Připojku(6) spojovací hadice sešroubujte se závitovým dílem(7) hlavové sprchy . 	<p>A. Подключение парового душа:</p> <ul style="list-style-type: none"> • Подсоединить соединительный шланг к стоку (4) и к парогенератору (2) и зажать хомутиками. • Подсоединить соединительный шланг к стоку (4) и к паровому соплу (3) и зажать хомутиками. <p>A. + B. Подключение верхнего душа:</p> <ul style="list-style-type: none"> • Подсоединить заземление (8) к элементу с резьбой (7) на верхней душевой лейке. • Провести соединительный шланг смесителя (1) к верхнему покрытию (5) (и зафиксировать крепёжным ремешком). • Подсоединить стыковой элемент (6) соединительного шланга к элементу с резьбой (7) на верхнем душе.

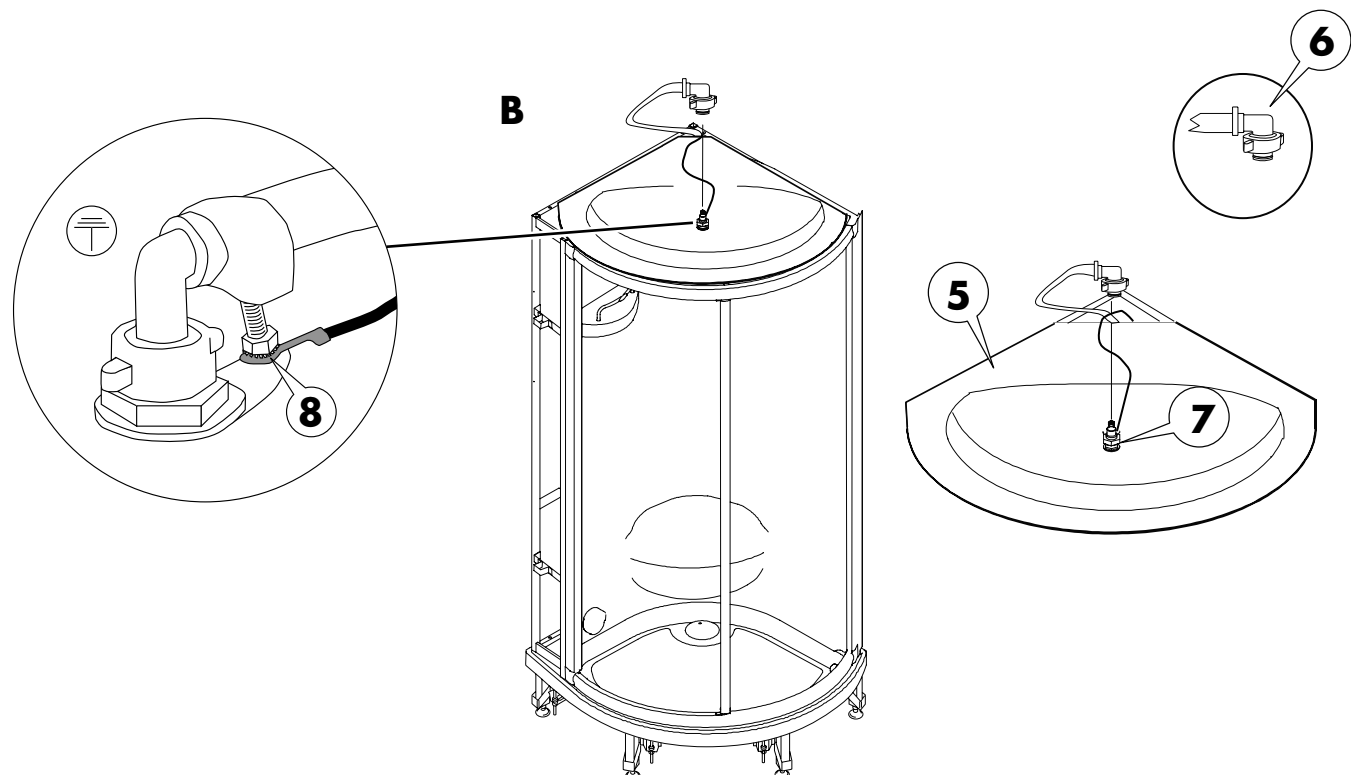
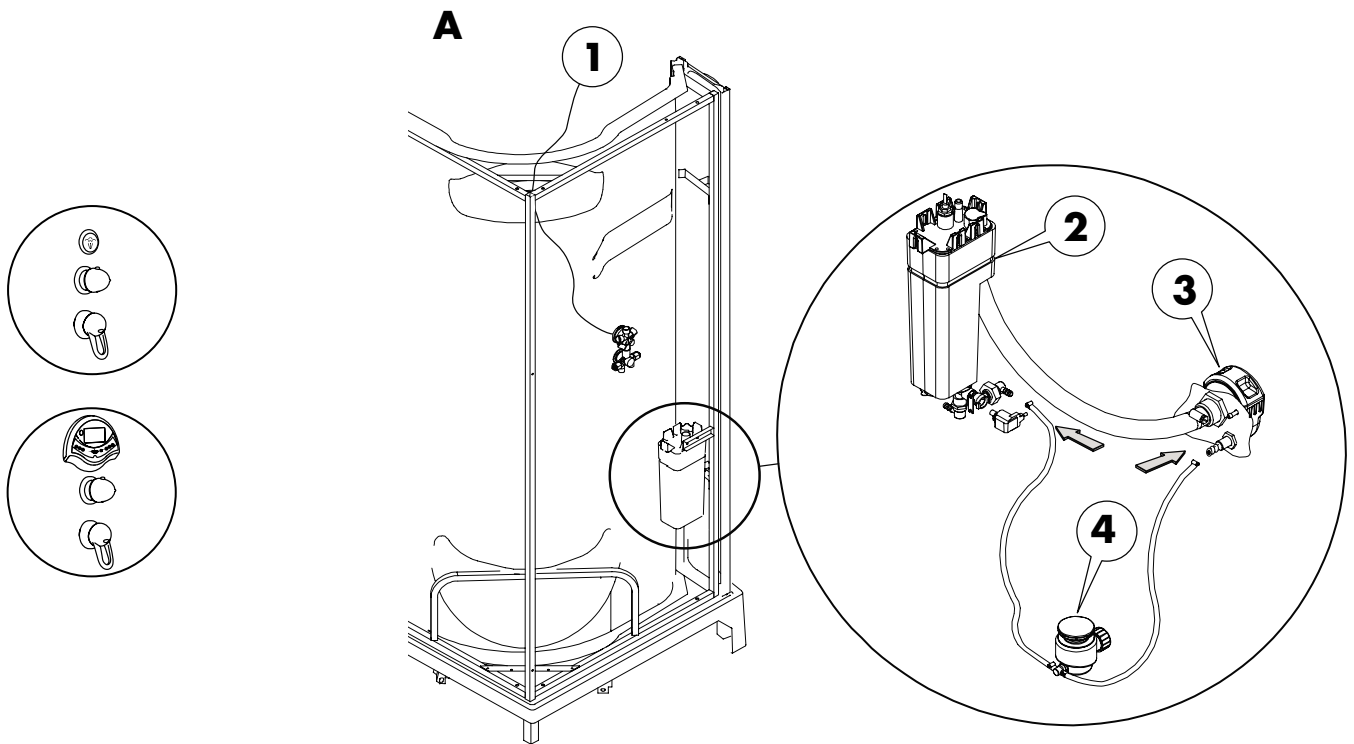
Montaż węży przyłączeniowych/głowicy natryskowej
Montáž připojovacích hadic / horní sprchy
Монтаж соединительных шлангов/верхнего душа



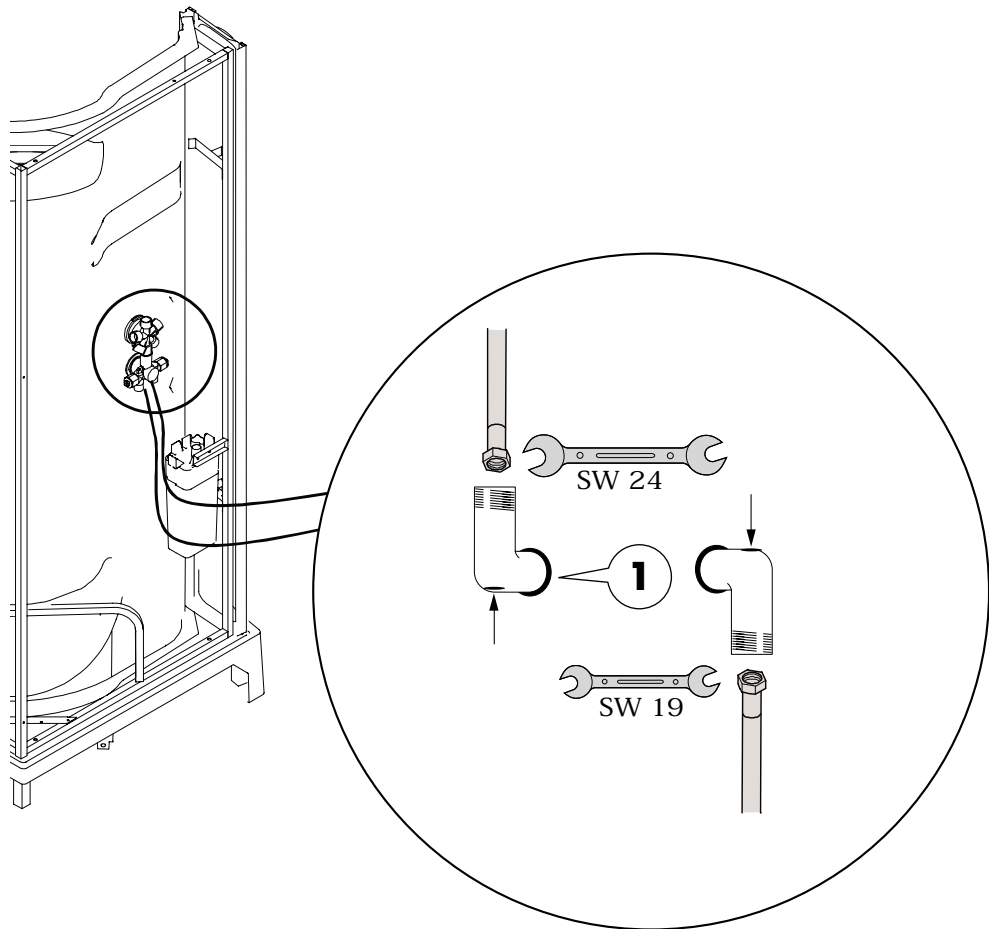

Montaż przyłączy wodnych
Montáž přívodů vody
Подключение к водопроводу

Polski	Česky	Русский
<ul style="list-style-type: none">• Zamknąć dopływ wody.• Uszczelnić kolanko przyłączeniowe (1) i wkręcić przy pomocy klucza płaskiego SW 19.• Otworzyć dopływ wody i sprawdzić szczelność kolanka.• Przykręcić węże wodne do kolanka przyłączeniowego (1) i dokręcić je kluczem płaskim SW 24. <p>Wskazówka: </p> <p>Stosować wyłącznie kolanka przyłączeniowe z odcięciem dopływu (1) (znajdują się w opakowaniu)</p>	<ul style="list-style-type: none">• Uzavřete hlavní přívod vody.• Utěsníte přípojovací koleno (1) a zašroubujete otevřeným klíčem SW 19 .• Otevřete hlavní přívod vody a zkontrolujte těsnost.• Hadice na vodu našroubujte na koncovky (1) a utáhněte otevřeným klíčem SW 24 . <p>Upozornění: </p> <p>Používejte pouze uzavíratelné koncovky (1) (součást dodávky)!</p>	<ul style="list-style-type: none">• Закрыть главную подачу воды.• Уплотнить соединительный уголок (1) и привернуть гаечным ключом на 19.• Открыть главную подачу воды и проверить соединительный уголок на герметичность.• Подсоединить водные шланги к соединительному уголку (1) и затянуть гаечным ключом на 24. <p>Указание: </p> <p>Используйте только соединительные уголки (1) с запором (приложены в комплекте)!</p>



Montaż kabiny parowej/pokrywy górnej/osłon bocznych
Montáž parní kabiny/zastřešení/bočního obložení
Монтаж парового душа/крыши/боковых стенок



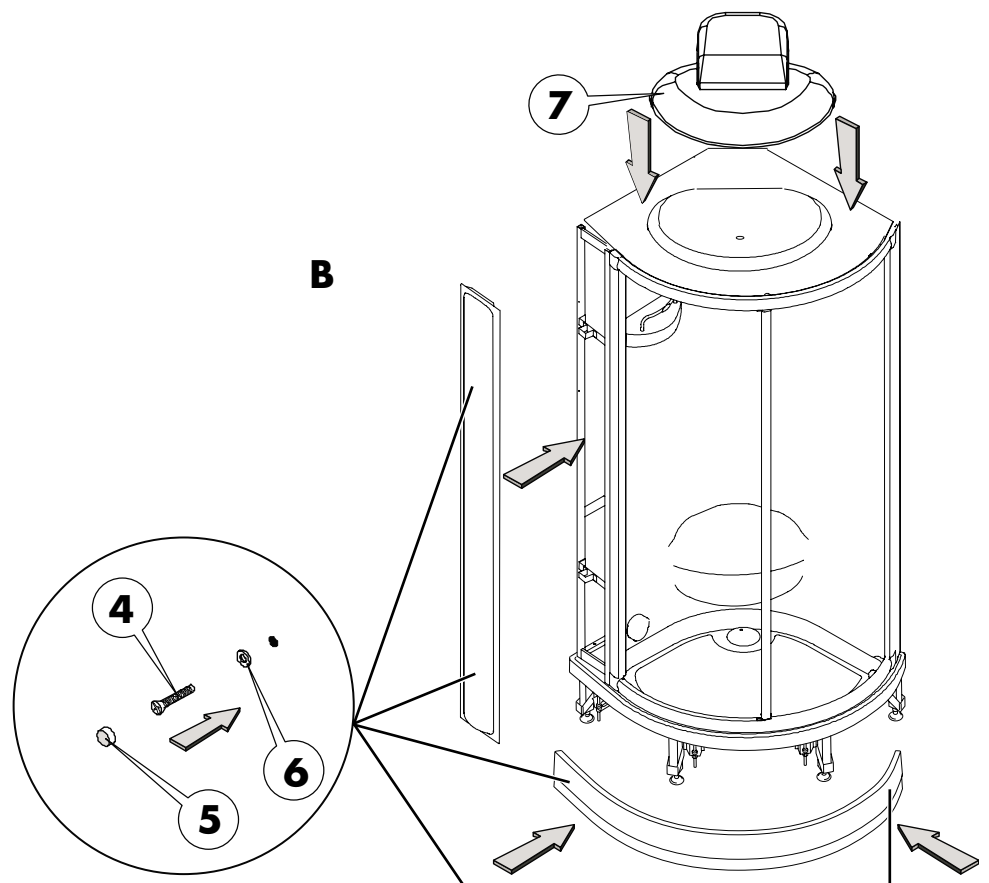
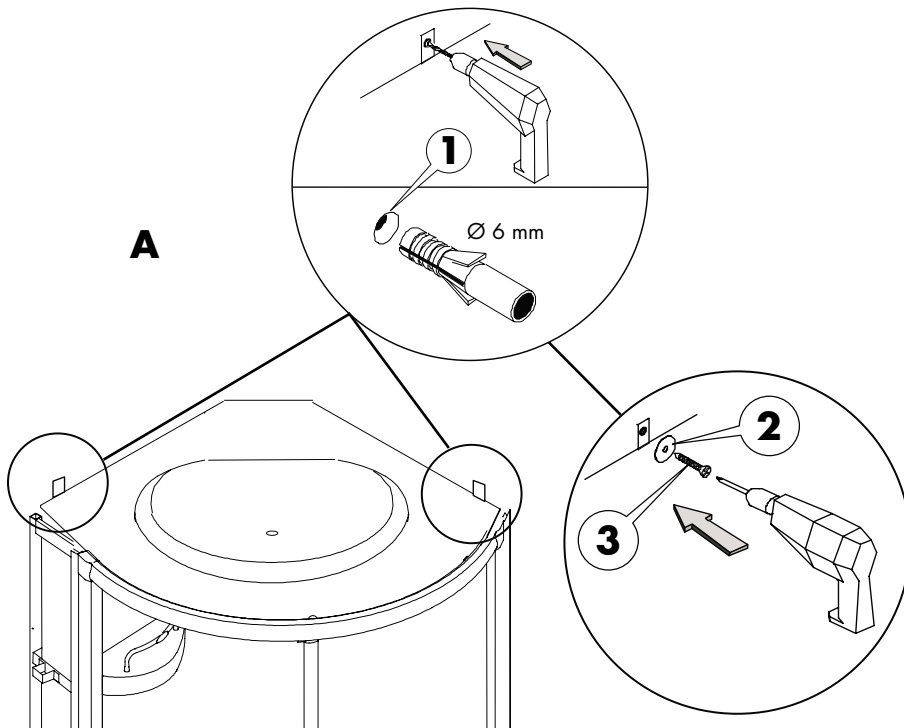





Polski	Česky	Русский
<p>Wskazówka: </p> <p>Przed wbudowaniem kabiny parowej należy przeprowadzić kontrolę ciśnienia.</p> <p>Kontrola ciśnienia:</p> <ul style="list-style-type: none"> • Sprawdzić właściwą pozycję wszystkich połączeń węzowych i rurowych. • Otworzyć dopływy wody ciepłej i zimnej. • Sprawdzić wizualnie szczelność połączeń węzowych i rurowych. • Uszczelnić nieszczelne połączenia i przyłącza. <p>Umocowanie (rys. A):</p> <p>Ostrożnie! </p> <p>Porażenie prądem lub wyciek wody. Podczas wiercenia uważać na instalacje elektryczne i wodne!</p> <ul style="list-style-type: none"> • Umieścićabinę parową w pozycji do zabudowy i podłączyć instalację odwadniającą. <p>Wskazówka: </p> <p>Podczas wiercenia: używać odsysania! Wyrównaćabinę parową do pionu (poziomica: pozycja pionowa).</p> <ul style="list-style-type: none"> • Wyprowadzić otwory mocujące Ø 6 mm (1) włożyć w nie dyble Ø 6. <p>Umocowanie (rys. B):</p> <ul style="list-style-type: none"> • Utwierdzić w ostatecznej pozycji przy pomocy śrub mocujących (3) 4 x 40 mm. Zastosować podkładki (2) 4,3 x 16 mm. • Usunąć folie z zaślepek bocznych i osłonę brodzika • Umocować osłonę boczną i osłonę brodzika przy pomocy śrub samonacinających (4) 4 x 24 mm i podkładek uszczelniających ze sztucznego tworzywa (6). Nałożyć zatyczki (5). Nałożyć pokrywę (7) na górne pokrycie. 	<p>Upozornění: </p> <p>Před montáží parní kabiny musíte provést tlakovou zkoušku!</p> <p>Tlaková zkouška:</p> <ul style="list-style-type: none"> • Zkontrolujte správné usazení všech hadicových a trubkových spojů. • Otevřete přívod studené a teplé vody. • Zkontrolujte vizuálně event. netěsnost hadicových a trubkových spojů. • Netěsné přípojky a spoje utěsněte. <p>Upevnění (obr. A):</p> <p>Opatrně! </p> <p>Úraz elektrickým proudem nebo unikání vody. Při vrtání dejte pozor na elektrická vedení a vodovodní potrubí!</p> <ul style="list-style-type: none"> • Parní kabinu ustavte do montážní polohy a připojte odpadní potrubí. <p>Upozornění: </p> <p>Při vrtání: použijte odsávání! Svislé vyrovnání parní sprchy (vodováha: svislá poloha)!</p> <ul style="list-style-type: none"> • Vyvrtejte spojovací otvory o Ø 6 mm (1) a vložte hmoždinky o Ø 6 mm. <p>Upevnění (obr. B):</p> <ul style="list-style-type: none"> • Spojovacími šrouby (3) 4 x 40 mm zajistěte konečnou polohu. Použijte podložky (2) 4,3 x 16 mm . • Sejměte folii z postranních zástěn a čelního krytu vany • Boční obložení vany a čelní kryt vany upevněte samořeznými šrouby (4) 4 x 24 mm za použití plastových těsnících podložek (6). Nasaďte krycí víka (5) . Víko (7) nasaďte na horní kryt. 	<p>Указание: </p> <p>Перед установкой парового душа следует проверить напор!</p> <p>Проверка напора:</p> <ul style="list-style-type: none"> • Проверить, правильно ли подсоединены все шланги и трубы. • Открыть холодную и горячую воду. • Проверить, не протекают ли подсоединения шлангов и труб. • Уплотнить негерметичные соединения. <p>Крепление (рис. А):</p> <p>Осторожно! </p> <p>Утечка воды или опасность удара током. При сверлении обратить внимание на проложенные трубы или электрической кабель!</p> <ul style="list-style-type: none"> • Привести паровой душ в монтажное положение и подключить к водостоку. <p>Указание: </p> <p>При сверлении отсасывать пыль! Установить паровой душ по вертикальному уровню!</p> <ul style="list-style-type: none"> • Засверлить крепёжные отверстия Ø 6 мм (1) и вставить дюбеля Ø 6 мм. <p>Крепление (рис. В):</p> <ul style="list-style-type: none"> • Зафиксировать конечное положение крепёжными винтами (3) 4 x 40 мм, используя при этом подкладные шайбы (2) 4,3 x 16 мм. • Удалить плёнку с боковых стенок и с облицовочного профиля • Закрепить боковые стенки и облицовочный профиль нарезными винтами (4) 4 x 24 мм, используя пластмассовые уплотнительные шайбы (6). Надеть колпачки (5). Поставить крышку (7) на верхнее покрытие.



Ustawienie drzwi przesuwnych

Nastavení posuvných dveří

Установка раздвижной двери

Polski	Česky	Русский
<p>Ustawienie drzwi przesuwnych:</p> <ul style="list-style-type: none">• Poluzować kluczem imbusowym SW2 gwintowane sworznie w górnych elementach krzywkowych.• Ustawić ogranicznik drzwi przez sworznie krzywkowe (1) na górze i na dole przy pomocy śrubokręta. <p>Wskazówka: </p> <p>Przeprowadzić ustawienie od wewnątrz przy zamkniętych drzwiach przesuwnych.</p> <ul style="list-style-type: none">• Unieruchomić 4 trzpienie w elementach krzywkowych (2) przy pomocy klucza imbusowego SW 2 (3). <p>Wskazówka: </p> <p>Drzwi przesuwne muszą domykać się dokładnie po stronie ogranicznika na całej długości!</p> <ul style="list-style-type: none">• Ustawienie ukośne drzwi przesuwnych może nastąpić poprzez przestawienie sworznia krzywkowego (2) przy pomocy klucza imbusowego SW 2.• Unieruchomić ponownie kluczem imbusowym SW2 4 gwintowane sworznie w elementach krzywkowych.• Przy pomocy tępego przedmiotu umieścić uszczelnienie korytkowe (4) na wewnętrznej stronie kabiny (rys. C). <p>Wskazówka: </p> <p>Uszczelnienia muszą właściwie przylegać!</p>	<p>Nastavení posuvných dveří:</p> <ul style="list-style-type: none">• Imbusovým klíčem SW 2 uvolněte 2 stavěcí šrouby se zářezem v horních výstředníkových prvcích.• Dveřní špaletu nastavte nahoře a dole šroubovákem na výstředníkovém čepu (1). <p>Upozornění: </p> <p>Nastavení provedte při zavřených posuvných dveřích.</p> <ul style="list-style-type: none">• Imbusovým klíčem SW 2 (3) zajistěte 4 čepy ve výstředníkových prvcích (2). <p>Upozornění: </p> <p>Posuvné dveře musí na straně špalety po celé délce řádně doléhat!</p> <ul style="list-style-type: none">• Šikmou polohu posuvných dveří můžete nastavit přestavením výstředního čepu (2) pomocí imbusového klíče SW 2!• Imbusovým klíčem SW 2 opět zajistěte 4 stavěcí šrouby se zářezem ve výstředníkových prvcích.• Tupým předmětem přitlačte těsnicí profil (4) na vnitřní stranu sprchové kabiny (obr. C). <p>Upozornění: </p> <p>Těsnicí profil musí bezvadně přiléhat!</p>	<p>Установка раздвижной двери</p> <ul style="list-style-type: none">• Ослабить шестигранным ключом на 2 два установочных винта в верхних кривошипных элементах.• Установить упор двери сверху и внизу с помощью отвёртки посредством кривошипных штифтов (1). <p>Указание: </p> <p>При проведении установки внутри раздвижная дверь должна быть закрыта.</p> <ul style="list-style-type: none">• Зафиксировать шестигранным ключом на 2 (3) 4 штифта в кривошипных элементах (2). <p>Указание: </p> <p>Со стороны упора раздвижная дверь должна полностью закрываться по всей длине!</p> <ul style="list-style-type: none">• Перекос раздвижной двери можно выровнять, устанавливая кривошипный штифт (2) шестигранным ключом на 2!• Повторно зафиксировать шестигранным ключом на 2 4 установочных винта в кривошипных элементах.• Тупым предметом установить уплотнительную пластинку (4) со внутренней стороны душевой кабины (рис. C). <p>Указание: </p> <p>Уплотнительные пластинки должны плотно прилегать!</p>

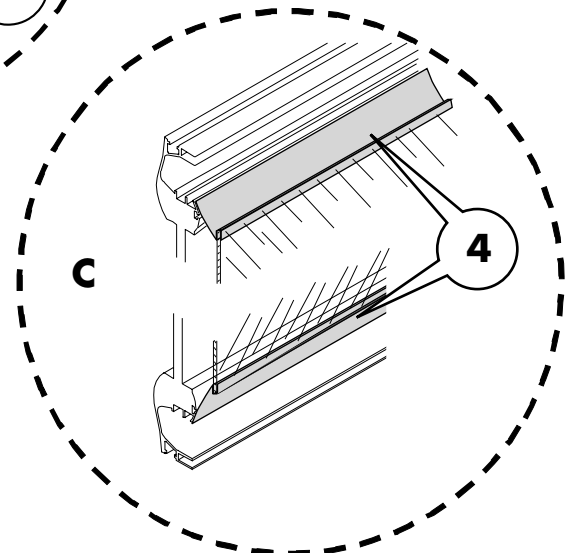
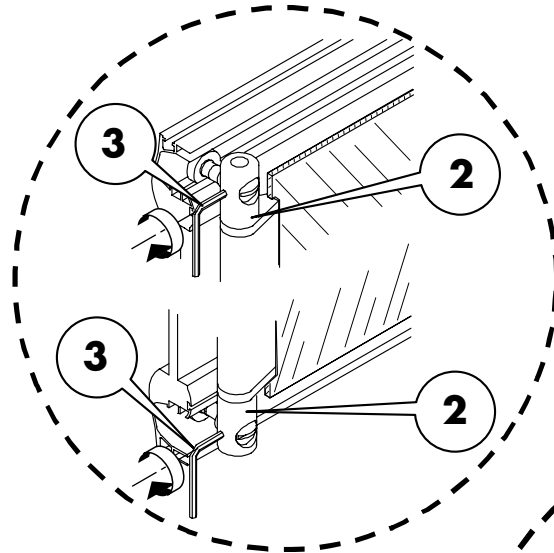
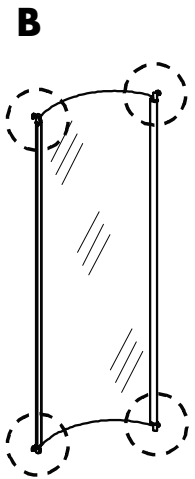
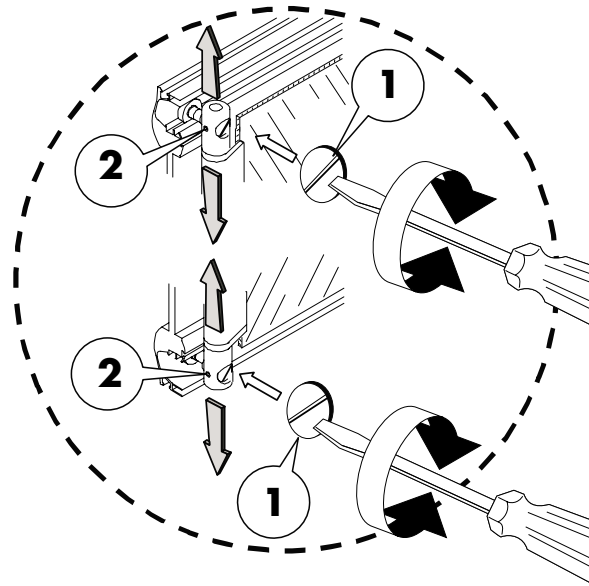
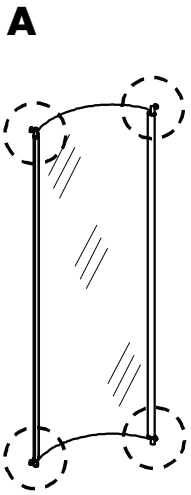

Montaż węża/słuchawki prysznicowej
Montáž hadice/ruční sprchy
Монтаж шланга/ручного душа

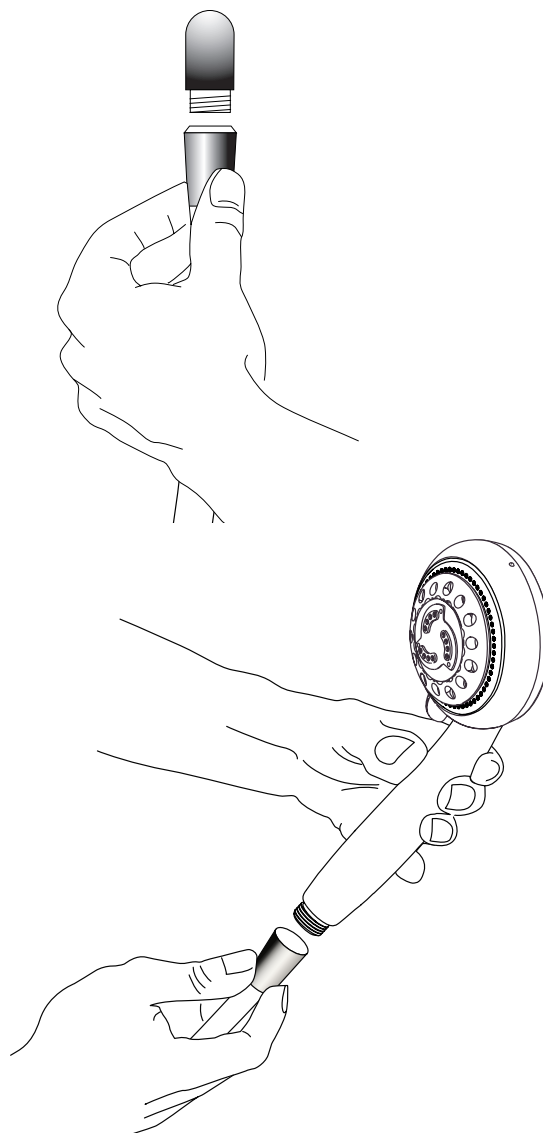
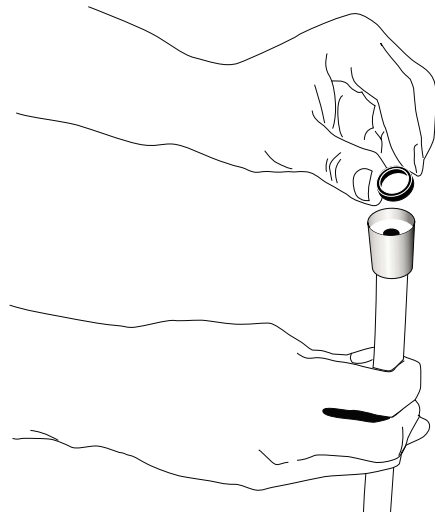
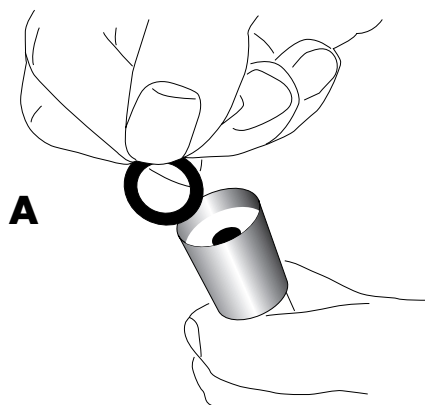
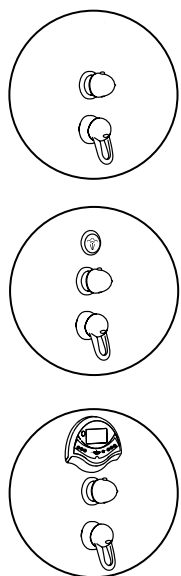

Polski	Česky	Русский
<p>Rysunek A:</p> <ol style="list-style-type: none"> 1. Pierścień uszczelniający w wężu prysznicowym umieścić w przyłączy ściennym. 2. Dokręcić wąż prysznicowy do przyłącza ściennego. 3. Pierścień uszczelniający w wężu prysznicowym umieścić w prysznicu ręcznym. 4. Podłączyć wąż prysznicowy do słuchawki. <p>Rysunek B:</p> <p>Element przesuwny (drążek ścienny) umożliwia łatwiejsze lub trudniejsze przesuwanie, dostosowywane dzięki śrubie regulacyjnej.</p>	<p>Obrázek A:</p> <ol style="list-style-type: none"> 1. Vložte těsnicí kroužek do hadice sprchy pro přípojku do stěny. 2. Připojte hadici sprchy na přípojku ve stěně. 3. Vložte těsnicí kroužek do hadice pro přípojku k ruční sprše. 4. Připojte hadici sprchy k ruční sprše. <p>Obrázek B:</p> <p>Posouvací prvek (na sprchové tyči) můžete otáčením regulačního šroubu nastavit na lehčí nebo těžší chod posuvu.</p>	<p>Рисунок А:</p> <ol style="list-style-type: none"> 1. Вставить уплотнительное кольцо в шланг душевой лейки со стороны стыка в стене. 2. Подсоединить шланг к стыку в стене. 3. Вставить уплотнительное кольцо в шланг со стороны душевой лейки. 4. Подсоединить шланг к душевой лейке. <p>Рисунок В:</p> <p>Передвижной держатель (на душевой штанге) можно установить для более лёгкого или более тяжёлого хода посредством установочного винта.</p>

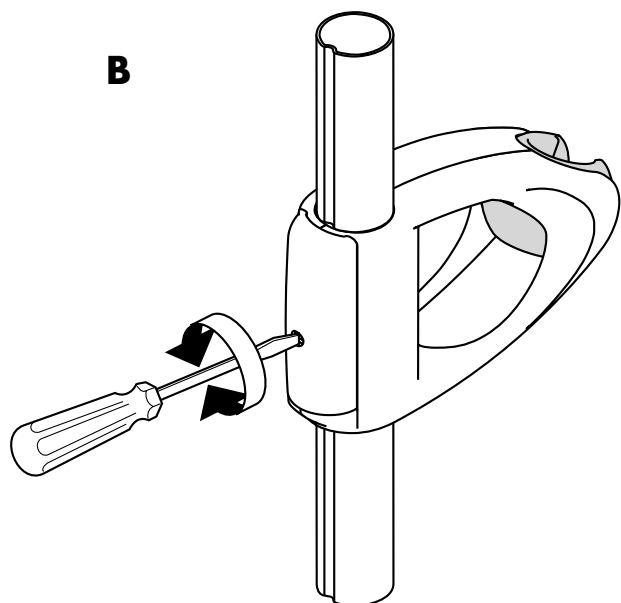

B



Ustawianie/konserwacja termostatu
Nastavení/údržba termostatu
Установка/обслуживание термостата

Polski	Česky	Русский
<p>Ustawianie termostatu:</p> <ul style="list-style-type: none">• Nałożyć uchwyt przełączający (1), dokręcić śrubę (imbus SW 4).• Przeszawić uchwyt przełączający do pozycji "prysznic ręczny" (2) i otworzyć.• Wyregulować termostat do temperatury 38 °C (3).• Poluzować śrubę mocującą uchwytu termostatu (5).• Zdjąć uchwyt termostatu.• Ustawić uchwyt termostatu w pozycji pionowej i osadzić (czerwony przycisk (4) do góry).• Dokręcić uchwyt termostatu (5). <p>Wskazówka: </p> <p>W przypadku niebezpieczeństwa zamarznięcia i opróżnienia instalacji rurowej: wymontować jednostkę regulacyjną, otworzyć uchwyt przełączający i osuszyć jednostkę instalacyjną poprzez przedmuchiwanie sprężonym powietrzem (bez wody).</p>	<p>Nastavení termostatu:</p> <ul style="list-style-type: none">• Nasaďte přepínací páčku (1), utáhněte šroub (klíč SW 4).• Přepínací páčku nastavte do polohy "ruční sprcha" (2) a otevřete.• Seřídít termostat na 38 °C (3).• Uvolněte spojovací šroub (5) páčky termostatu.• Sejměte páčku termostatu.• Páčku svisle vyrovnajte a nasaďte (červený knoflík (4) ukazuje nahoru).• Utáhněte páčku termostatu (5). <p>Upozornění: </p> <p>Při nebezpečí mrazu a vypuštění potrubí: vymontujte regulační jednotku, otevřete přepínací páčku a instalační jednotku usušitě vyfoukáním stlačených vzduchem (bez obsahu vody).</p>	<p>Установка термостата:</p> <ul style="list-style-type: none">• Насадить ручку переключения (1) и затянуть винт (шестигранным ключом на 4).• Поставить ручку переключения в положение "душевая лейка" (2) и открыть.• Отрегулировать термостат на 38 °C (3).• Ослабить крепежный винт (5) на ручке термостата.• Снять ручку термостата.• Привести ручку термостата в вертикальное положение и вставить её обратно (красная кнопка (4) должна показывать наверх).• Прикрутить ручку термостата (5). <p>Указание: </p> <p>В случае возникновения опасности замораживания и при выпуске воды из трубопровода: Снять регулирующее устройство, открыть ручку переключения и просушить установленные элементы вдуванием сжатого воздуха (при отключенной воде).</p>

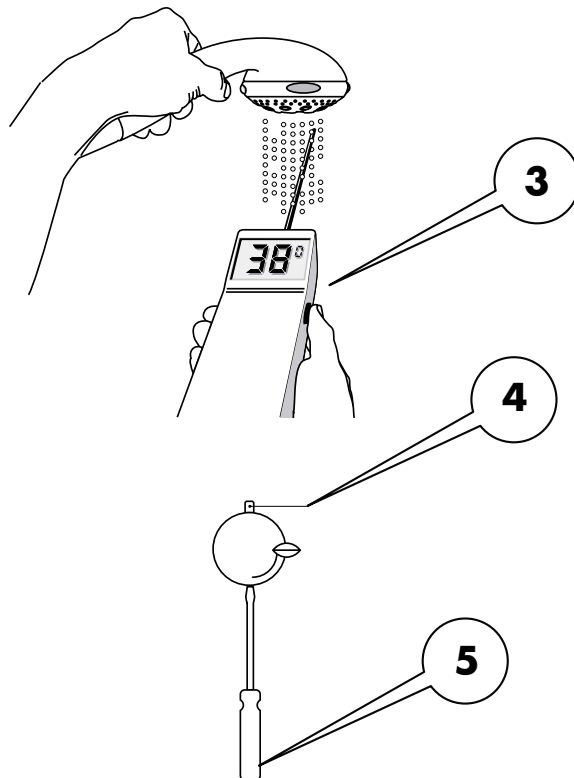
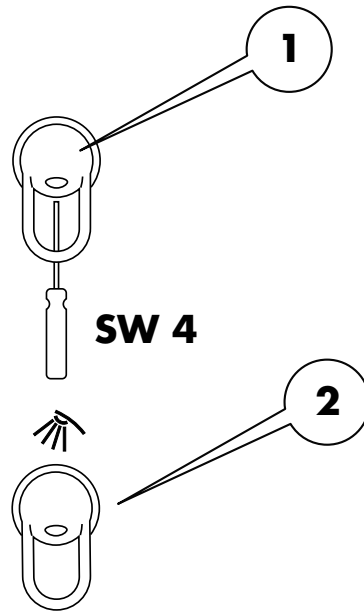
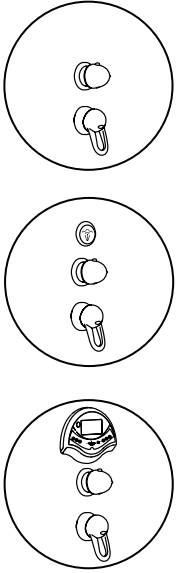

Polski	Česky	Русский
<p>Natrysk Mistral 3:</p> <ol style="list-style-type: none">1. Strumień delikatny2. Strumień zwykły3. Strumień masujący <p>Głowica natryskowa Raindance:</p> <ol style="list-style-type: none">1. Strumień zraszający2. Mix 13. Balance4. Mix 25. Strumień wirowy	<p>Ruční sprcha Mistral 3:</p> <ol style="list-style-type: none">1. Jemný proud2. Normální proud3. Masážní proud <p>Horní sprcha Raindance:</p> <ol style="list-style-type: none">1. Děšový proud2. Mix 13. Balance4. Mix 25. Vířivý proud	<p>Ручной душ Mistral 3:</p> <ol style="list-style-type: none">1. Мягкая струя2. Нормальная струя3. Массажная струя <p>Верхний душ Raindance:</p> <ol style="list-style-type: none">1. Дождевая струя Rain2. Смешанная струя Mix 13. Смешанная струя Balance4. Смешанная струя Mix 25. Спиралеобразная струя Whirl

A

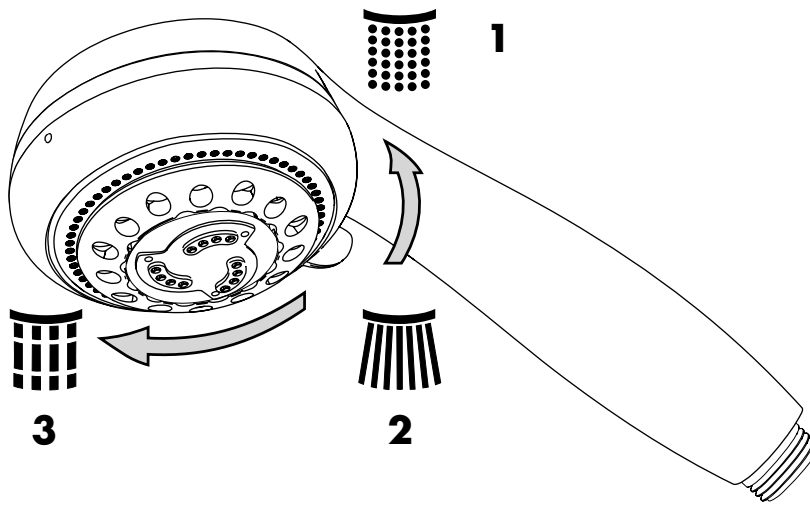



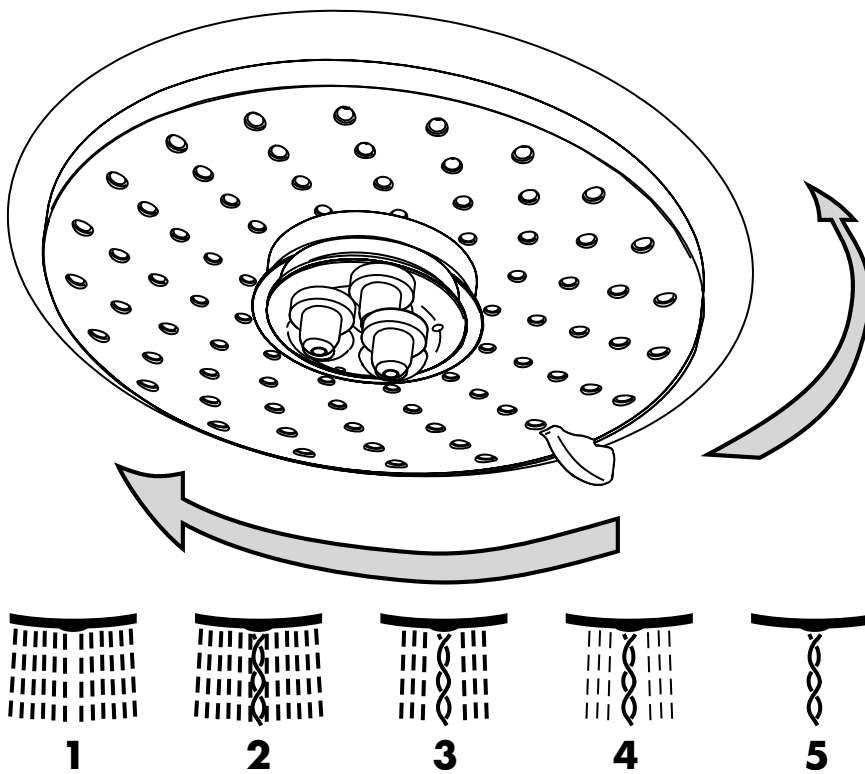



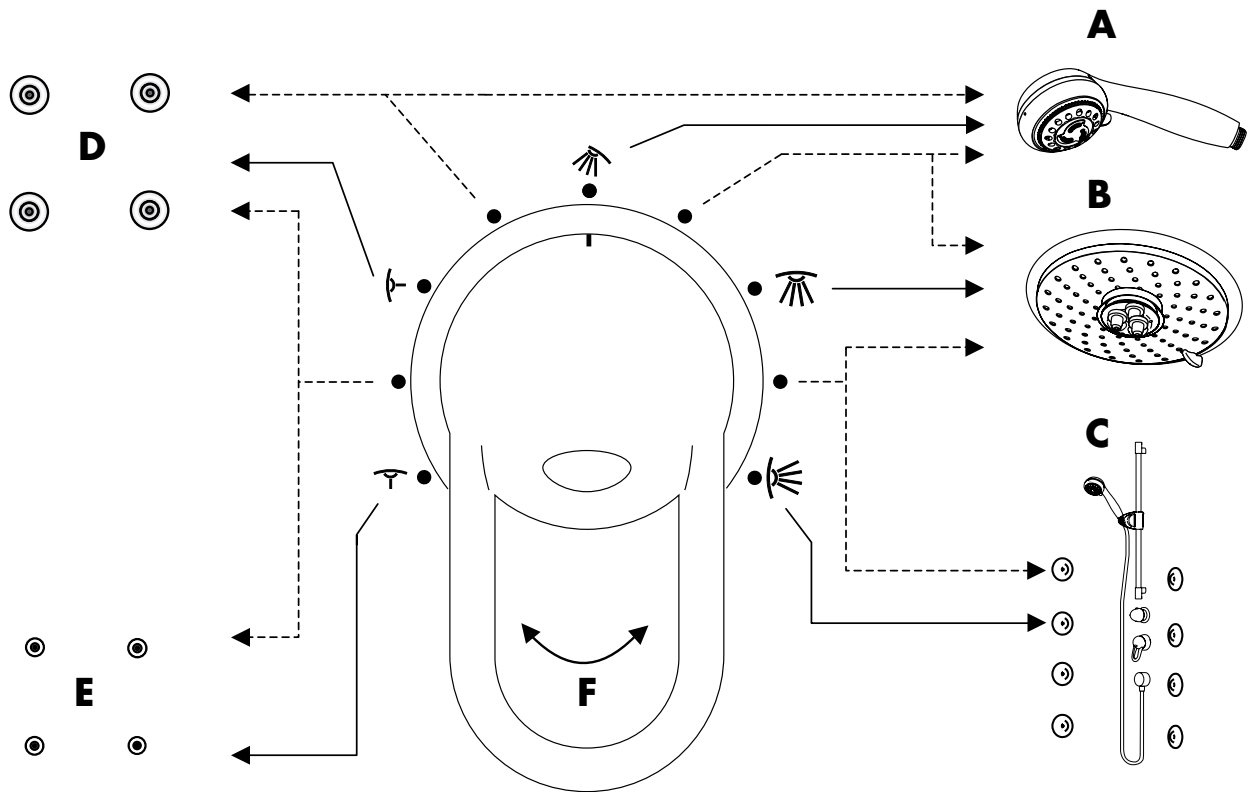



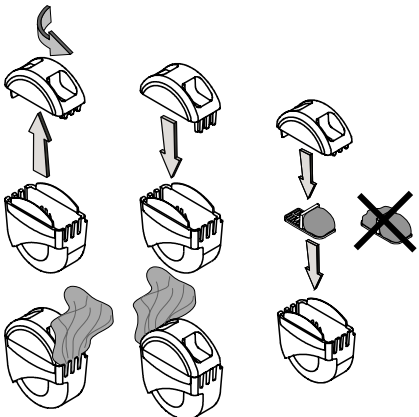

B

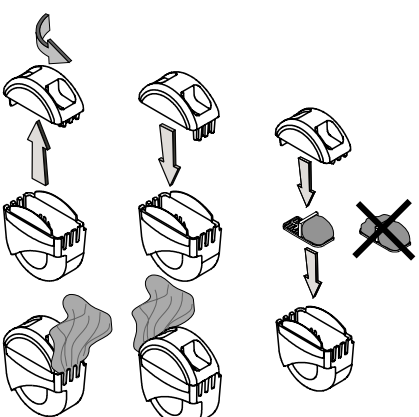



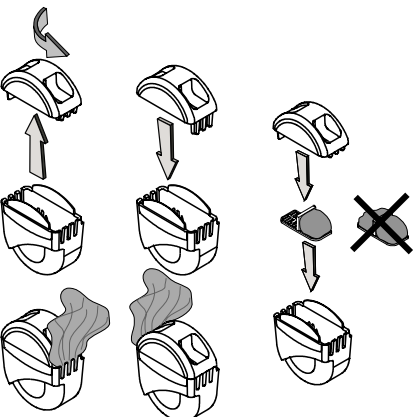



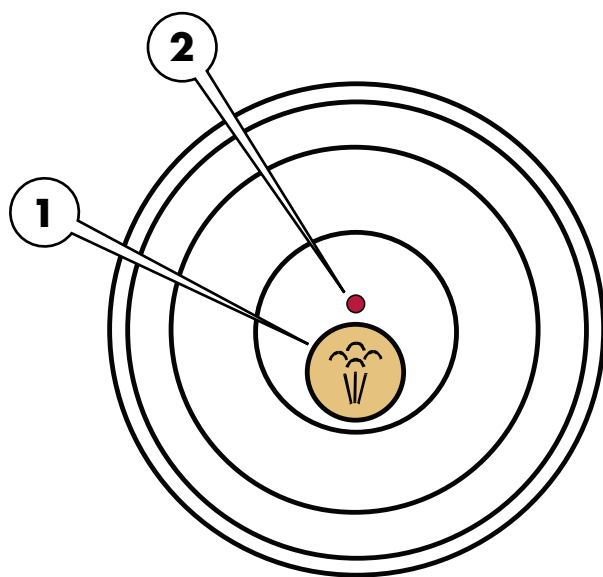
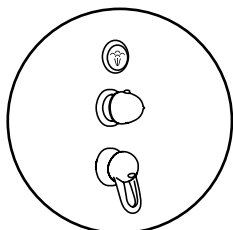























Polski	Česky	Русский
<p>Kombinacja natrysków: Przełącznik Variotherm umożliwia aktywowanie natrysków lub ich kombinacji:</p> <p>Włączenie pojedyncze: Linia ciągła (patrz rysunek)</p> <p>Włączenie kombinacyjne: Linia kreskowa (patrz rysunek)</p> <p>D. 4 Natryski tylne (dysze) Włączenie pojedyncze i kombinacja z przysznikiem ręcznym i natryskiem na kark.</p> <p>A. Prysznic ręczny Włączenie pojedyncze i kombinacja z natryskiem tylnym i głowicą natryskową.</p> <p>B. Głowica natryskowa Włączenie pojedyncze i kombinacja z przysznikiem ręcznym lub 8 natryskami bocznymi.</p> <p>C. 8 natrysków bocznych (dysze) Włączenie pojedyncze i kombinacja z głowicą natryskową.</p> <p>E. 4 natryski na kark Włączenie pojedyncze i kombinacja z 4 natryskami tylnymi.</p> <p>F. Variotherm Włączenie pojedyncze i kombinacja różnych natrysków.</p>	<p>Kombinace sprch: Přepínání Variotherm umožní aktivovat a kombinovat sprchy:</p> <p>Jednotlivé zapínání: Plná čára (viz obrázek)</p> <p>Kombinované zapínání: Přerušovaná čára (viz obrázek)</p> <p>D. 4 sprchy směrované na záda (trysky) Jednotlivé zapínání a kombinace s ruční sprchou nebo šíjovými tryskami.</p> <p>A. Ruční sprcha Jednotlivé zapínání a kombinace se zádovou nebo hlavovou sprchou.</p> <p>B. Horní sprcha Jednotlivé zapínání a kombinace s ruční sprchou nebo 8 bočními sprchami.</p> <p>C. 8 bočních sprch (trysky) Jednotlivé zapínání a kombinace s hlavovou sprchou.</p> <p>E. 4 šíjové sprchy (šíjové trysky) Jednotlivé zapínání a kombinace s 4 zádovými sprchami.</p> <p>F. Variotherm Jednotlivé zapínání a kombinace s různými sprchami.</p>	<p>Комбинирование режимов: Переключатель Variotherm позволяет выбор и комбинирование определённых режимов:</p> <p>Обычный режим: Сплошная линия (см. рисунок)</p> <p>Комбинированный режим: Пунктирная линия (см. рисунок)</p> <p>D. 4 форсунки для массажа спины Обычный режим и комбинированный режим с ручным душем или форсунками для шейного массажа.</p> <p>A. Ручной душ Обычный режим и комбинированный режим с форсунками для массажа спины или верхним душем.</p> <p>B. Верхний душ Обычный режим и комбинированный режим с ручным душем или с 8 боковыми форсунками.</p> <p>C. 8 боковых форсунок Обычный режим и комбинированный режим с верхним душем.</p> <p>E. 4 форсунки для шейного массажа Обычный режим и комбинированный режим с 4 форсунками для массажа спины.</p> <p>F. Переключатель Variotherm Обычный режим и комбинирование различных режимов.</p>



Polski	Česky	Русский
<p> Kąpiel parowa Ta funkcja umożliwia kąpiel parową.</p> <p>Ostrzeżenie! </p> <p>Niebezpieczeństwo poparzenia się parą Przed włączeniem funkcji należy tak obrócić przykrycie dyszy pary aby wyłot odbywał się w kierunku przeciwnym od strony użytkującego.</p> <p>Do sitka C dozownika zapachów można włożyć również substancję zapachową w postaci suchej, np. suche listki lub nasączony zapachem wacik.</p>  <p>Włączenie (aktywowanie) kąpeli parowej 1. Zamknąć drzwi, aby para nie mogła się wydostać na zewnątrz. 2. Nacisnąć przycisk pary (1), dioda świecąca (2) nad przyciskiem świeci się. Po upływie ok. 3 minut z dyszy wydostaje się para.</p> <p>Wskazówka: </p> <p>Maksymalny czas trwania: ok. 50 min Po upływie czasu zostaje przerwany wypływ pary, a system powraca do swojej pozycji spoczynkowej.</p> <p>W celu wcześniejszego zakończenia można ponownie nacisnąć przycisk pary (1).</p> <p>Wskazówka: </p> <p>Po automatycznym lub ręcznym zakończeniu funkcji pary generator pary ochładza się w wyniku opróżnienia i napełniania. Wskazuje to migająca dioda świecąca (2) nad przyciskiem pary.</p>	<p> Parní lázeň Tato funkce umožňuje dopřávat si parní lázeň.</p> <p>Výstraha! </p> <p>Nebezpečí opaření Víko parní trysky nastavte směrem od uživatele, aby její pára přímo nezasáhla!</p> <p>Do sítkové vložky C rozptylovače aroma může být vložena pevná aromatická látka, např. usušené listy nebo také chomáček vaty nasycený vonnou látkou.</p>  <p>Zapnout (aktivovat) parní lázeň 1. Zavřete dveře, aby pára nemohla uniknout. 2. Stiskněte tlačítko páry (1), rozsvítí se kontrolka (2) nad tlačítkem. Přibližně po 3 minutách začne z trysky vystupovat pára.</p> <p>Upozornění: </p> <p>Maximální doba působení: přibližně 50 minut. Po uplynutí dané doby je výstup páry přerušen a systém se vrátí do své klidové polohy.</p> <p>Pro předčasné ukončení provozu je možné znovu stisknout tlačítko páry (1).</p> <p>Upozornění: </p> <p>Po automatickém nebo ručním ukončení provozu s párou se generátor páry vyprázdní a novým naplněním ochladí. To je signalizováno blikající kontrolkou (2) nad tlačítkem páry.</p>	<p> Паровая баня Этот режим позволяет принимать паровые ванны.</p> <p>Внимание! </p> <p>Опасность получения ожога Перед включением крышку дюзы необходимо установить в такое положение, чтобы пар шел в направлении, противоположном пользователю.</p> <p>Сито ароматизатора можно заполнять твердыми ароматическими веществами, например, сухими листьями или ватой, пропитанной душистым веществом.</p>  <p>Включить (активировать) паровую баню 1. Чтобы пар не улетучивался, закрыть дверцу. 2. Нажать клавишу пара (1) - над ней загорится красная лампочка (2). Спустя примерно 3 минуты пар начнет поступать из форсунки.</p> <p>Указание: </p> <p>Максимальная длительность: 50 мин. По истечении времени подача пара прекращается и система переключается в исходное положение.</p> <p>Для прекращения подачи пара до истечения 50 мин снова нажмите на клавишу пара (1).</p> <p>Указание: </p> <p>После автоматического или ручного отключения функции подачи пара парогенератор будет охлаждаться с помощью промыва. Это будет отображено миганием светодиода (2) над клавишей пара.</p>



Sterowanie elektroniczne (Comfort)
Elektronický ovládací prvek (Comfort)
Электронный пульт управления (Comfort)

Polski	Česky	Русский
<p>A. Podstawowe funkcje:</p> <ol style="list-style-type: none"> Wyświetlacz Przycisk zmniejszający wartość Przycisk zwiększający wartość Przycisk ON-/OFF (włącz/wyłącz) Przycisk strzałkowy prawy (kursor na prawo) Przycisk strzałkowy lewy (kursor na lewo) Przycisk programowania Przycisk alarmowy <p>B. Wszelkie opisane tutaj symbole są widoczne na wyświetlaczu:</p> <p> Wskaźnik kursora (migocze podczas wybierania i pali się w stanie pracy/przy aktywnym programie)</p> <p> OFF (wyłączony wyświetlacz)</p> <p> ON (włączony wyświetlacz)</p> <p>< Przycisk strzałkowy lewy > Przycisk strzałkowy prawy</p> <p>Funkcje:</p> <p> Blokada klawiatury (zabezpieczenie przed dziećmi)</p> <p> Przycisk alarmowy</p> <p> "Back Rain" (8 natrysków bocznych) (możliwe włączanie w odstępach)</p> <p> 4 natryski tylne (możliwe włączanie w odstępach)</p> <p> Natrysk na kark (4 dysze) (możliwe włączanie w odstępach)</p> <p> Kąpiel parowa</p> <p> Białe światło</p>	<p>A. Základní funkce:</p> <ol style="list-style-type: none"> Displej Tlačítko snížení Tlačítko zvýšení Tlačítko ON/OFF Tlačítko s šipkou vpravo (kurzor doprava) Tlačítko s šipkou vlevo (kurzor doleva) Programovací tlačítko Alarmové tlačítko <p>B. Veškeré symboly, které jsou zde popsány, jsou zobrazeny na displeji:</p> <p> Indikace kurzoru (bliká při volbě a svítí v provozním stavu/za aktivního programu!)</p> <p> OFF (displej vypnut)</p> <p> ON (displej zapnut)</p> <p>< Tlačítko "Šipka" doleva > Tlačítko "Šipka" doprava</p> <p>Funkce:</p> <p> Blokování tlačítek (dětská pojistka)</p> <p> Alarmové tlačítko</p> <p> "Back Rain" (8 x boční sprcha) (pulzní spínání možné)</p> <p> 4 x zádová sprcha (pulzní spínání možné)</p> <p> "Šijové trysky" (4 x šijové trysky) (pulzní spínání možné)</p> <p> Parní lázeň</p> <p> Bílé světlo</p>	<p>A. Базовые функции:</p> <ol style="list-style-type: none"> Дисплей Клавиша уменьшения Клавиша увеличения Клавиша ON/OFF (вкл/выкл) Клавиша со стрелкой вправо (курсор вправо) Клавиша со стрелкой влево (курсор влево) Клавиша программирования Аварийная клавиша <p>B. Все описанные здесь символы высвечиваются на дисплее:</p> <p> Курсор (мигает при выборе и горит в рабочем состоянии/при активированной программе!)</p> <p> OFF (дисплей выключен)</p> <p> ON (дисплей включен)</p> <p>< Клавиша со стрелкой влево > Клавиша со стрелкой вправо</p> <p>Функции:</p> <p> Блокировка клавиш ("защита от детей")</p> <p> Аварийная клавиша</p> <p> "Back Rain" (8 x боковых форсунок) (возможен выбор пульсирующей струи)</p> <p> 4 x форсунки для массажа спины (возможен выбор пульсирующей струи)</p> <p> "Шейный массаж" (4 x форсунки для массажа шеи) (возможен выбор пульсирующей струи)</p> <p> Паровая баня</p> <p> Белый свет</p>

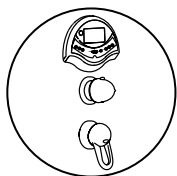



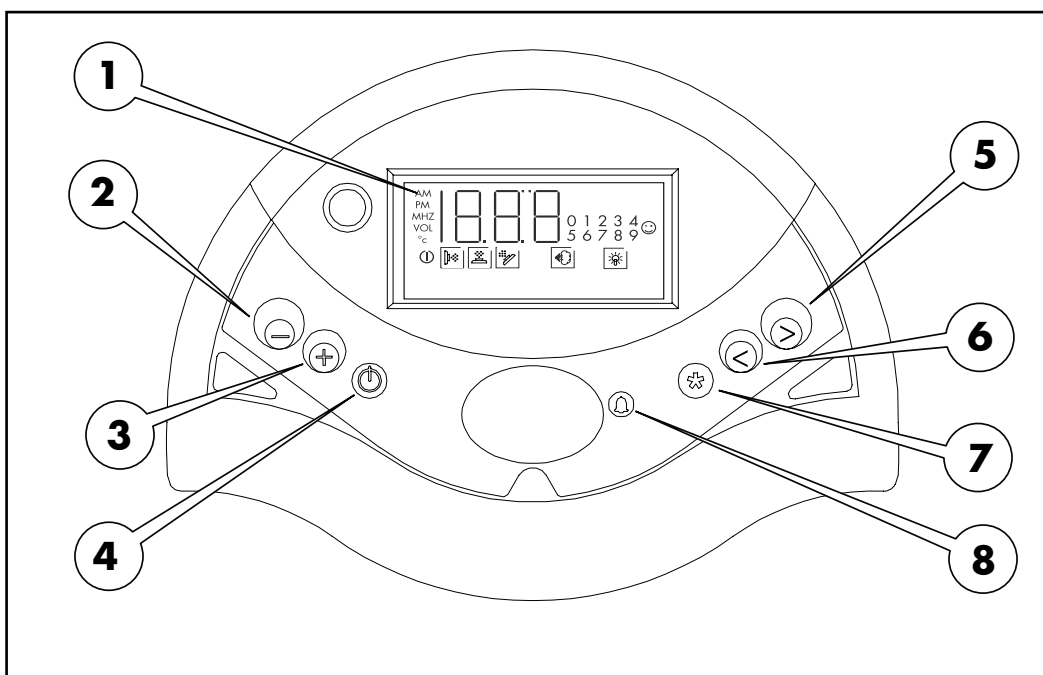



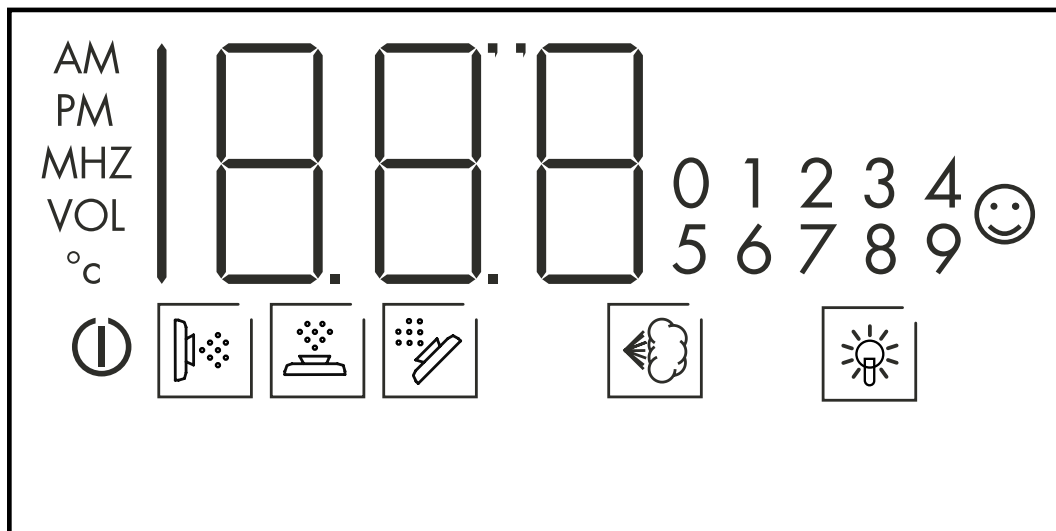



















A



B



Sterowanie elektroniczne (Deluxe)
Elektronický ovladač (Deluxe)
Электронный пульт управления (Deluxe)

Polski	Česky	Русский
<p>A. Podstawowe funkcje:</p> <ol style="list-style-type: none"> Wyświetlacz Przycisk zmniejszający wartość Przycisk zwiększający wartość Przycisk ON-/OFF (włącz/wyłącz) Przycisk strzałkowy prawy (kursor na prawo) Przycisk strzałkowy lewy (kursor na lewo) Przycisk programowania Przycisk alarmowy <p>B. Wszelkie opisane tutaj symbole są widoczne na wyświetlaczu:</p> <p><input type="checkbox"/> Wskaźnik kursora (migocze podczas wybierania i pali się w stanie pracy/przy aktywnym programie)</p> <p><input type="radio"/> OFF (wyłączony wyświetlacz)</p> <p><input checked="" type="radio"/> ON (włączony wyświetlacz)</p> <p>< Przycisk strzałkowy lewy > Przycisk strzałkowy prawy</p> <p>Funkcje:</p> <p> Blokada klawiatury (zabezpieczenie przed dziećmi)</p> <p> Przycisk alarmowy</p> <p> "Back Rain" (8 natrysków bocznych) (możliwe włączenie w odstępach)</p> <p> 4 natryski tylne (możliwe włączenie w odstępach)</p> <p> Natrysk na kark (4 dysze) (możliwe włączenie w odstępach)</p> <p> Prysznic "szkocki" (domieszka zimnej wody)</p> <p> Kąpiel parowa</p> <p> "Radio"</p> <p> Chromoterapia</p>	<p>A. Základní funkce:</p> <ol style="list-style-type: none"> Displej Tlačítko snížení Tlačítko zvýšení Tlačítko ON/OFF Tlačítko s šipkou vpravo (kurzor doprava) Tlačítko s šipkou vlevo (kurzor doleva) Programovací tlačítko Alarmové tlačítko <p>B. Veškeré symboly, které jsou zde popsány, jsou zobrazeny na displeji:</p> <p><input type="checkbox"/> Indikace kurzoru (bliká při volbě a svítí v provozním stavu/za aktivního programu!)</p> <p><input type="radio"/> OFF (displej vypnut)</p> <p><input checked="" type="radio"/> ON (displej zapnut)</p> <p>< Tlačítko "Šipka" doleva > Tlačítko "Šipka" doprava</p> <p>Funkce:</p> <p> Blokování tlačítek (dětská pojistka)</p> <p> Alarmové tlačítko</p> <p> "Back Rain" (8 x boční sprcha) (pulzní spínání možné)</p> <p> 4 x zádová sprcha (pulzní spínání možné)</p> <p> "Šíjové trysky" (4 x šíjové trysky) (pulzní spínání možné)</p> <p> "Skotské střiky" (přimísení studené vody)</p> <p> Parní lázeň</p> <p> "Rádio"</p> <p> Chromoterapie</p>	<p>A. Базовые функции:</p> <ol style="list-style-type: none"> Дисплей Клавиша уменьшения Клавиша увеличения Клавиша ON/OFF (вкл/выкл) Клавиша со стрелкой вправо (курсор вправо) Клавиша со стрелкой влево (курсор влево) Клавиша программирования Аварийная клавиша <p>B. Все описанные здесь символы высвечиваются на дисплее:</p> <p><input type="checkbox"/> Курсор (мигает при выборе и горит в рабочем состоянии/при активированной программе!)</p> <p><input type="radio"/> OFF (дисплей выключен)</p> <p><input checked="" type="radio"/> ON (дисплей включен)</p> <p>< Клавиша со стрелкой влево > Клавиша со стрелкой вправо</p> <p>Функции:</p> <p> Блокировка клавиш ("защита от детей")</p> <p> Аварийная клавиша</p> <p> "Back Rain" (8 x боковых форсунок) (возможен выбор пульсирующей струи)</p> <p> 4 x форсунки для массажа спины (возможен выбор пульсирующей струи)</p> <p> "Шейный массаж" (4 x форсунки для массажа шеи) (возможен выбор пульсирующей струи)</p> <p> "Шотландский душ" (Добавочный впуск холодной воды)</p> <p> Паровая баня</p> <p> "Радио"</p> <p> Хромотерапия</p>

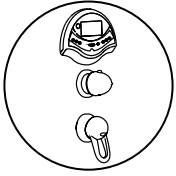



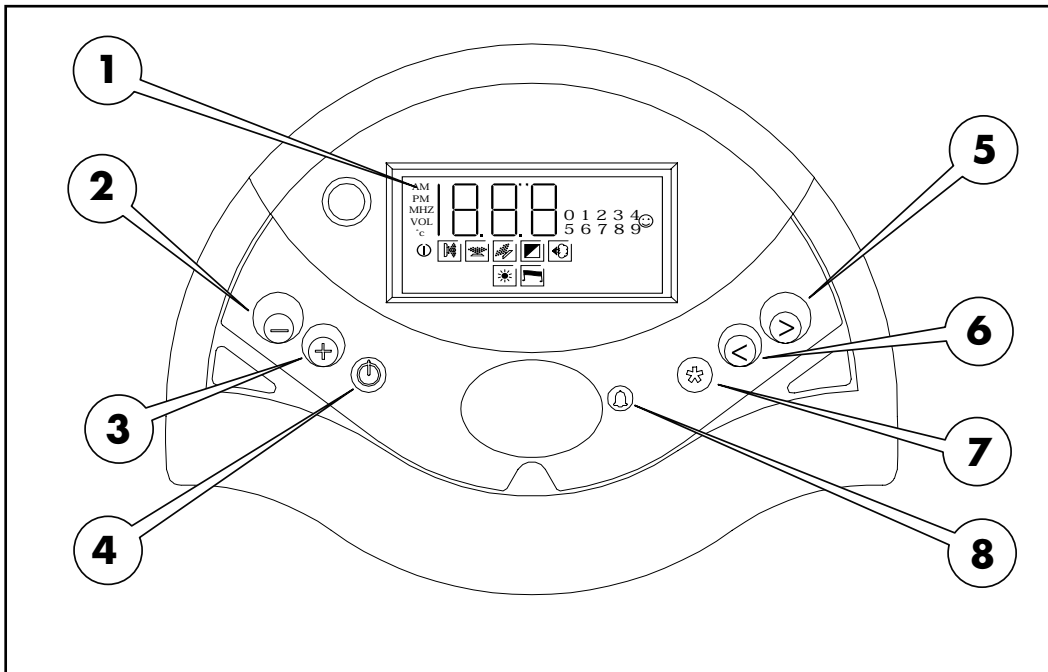



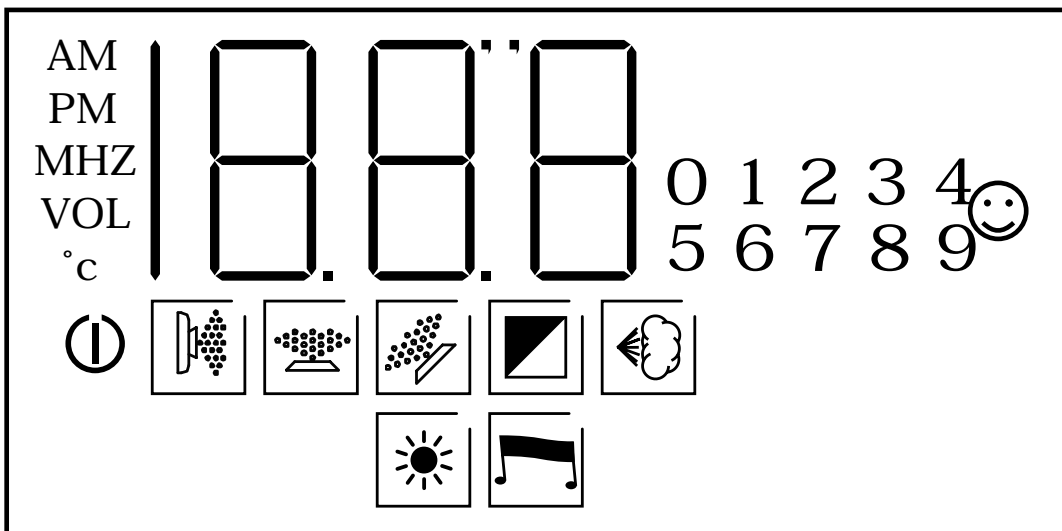





A



B



Polski	Česky	Русский
<p> Blokada klawiatury (blokada rodzicielska)</p> <p>Aktywacja i dezaktywacja następuje poprzez równoczesne naciśnięcie przycisków strzałkowych (< / >)</p> <p> Przycisk alarmowy (Wyłączenie awaryjne)</p> <p>Poprzez naciśnięcie "przycisku alarmowego" przerywa się pracę wszystkich funkcji urządzenia. Sygnał alarmowy brzmi przez 3 minuty. Włączone pozostają oświetlenie i radio.</p> <p>Wskazówka: </p> <p>Wciskając "przycisk alarmowy" można przerwać działanie funkcji alarmu.</p> <p> Funkcja "Back Rain" (Masaż całego ciała)</p> <p>Funkcja ta umożliwi uruchamianie 4 par dysz bocznych Pharo (4 x 2; ze strumieniem masującym) po kolei jedna po drugiej.</p> <p>Funkcje programów:</p> <ul style="list-style-type: none">• Włączanie, wyłączenie poszczególnych par dysz bocznych• Funkcja czasu: czas działania całego masażu• Funkcja czasu: wypływ wody/czas przerwy <p>Ustawienie podstawowe: W ustawieniu podstawowym natryski boczne Pharo są aktywowane kolejno po sobie od dołu do góry.</p>	<p> Blokování tlačítek (indikace dětské pojistky)</p> <p>Aktivace a deaktivace současným stisknutím obou "tlačítek s šipkou" (< / >)</p> <p> Alarmové tlačítko (havarijní vypnutí)</p> <p>Aktivací tlačítka "Alarm" se přeruší veškeré provozní funkce. Alarmový signál zní po dobu 3 minut. Osvětlení a rádio zůstanou zapnuty.</p> <p>Upozornění: </p> <p>Tlačítkem "Alarm" se může funkce alarmu přerušit!</p> <p> "Back Rain" funkce (masáž celého těla)</p> <p>Tato funkce umožňuje postupnou aktivaci čtyř párů bočních sprch Pharo (4 x 2, s masážním proudem) zdola směrem vzhůru.</p> <p>Programovatelné funkce:</p> <ul style="list-style-type: none">• Zapínání a vypínání jednotlivých párů bočních sprch• Časování: celková doba trvání masáže• Časování: poměr doby výtoku vody a přestávek <p>Základní nastavení: V základním nastavení jsou boční sprchy Pharo postupně aktivovány zdola směrem nahoru.</p>	<p> Блокировка клавиш (Символ на дисплее "защита от детей")</p> <p>Активировать и деактивировать одновременным нажатием обеих клавиш со стрелкой (< / >)</p> <p> Аварийная клавиша (Аварийное выключение)</p> <p>Нажатием аварийной клавиши отключаются все рабочие функции. На 3 минуты включается аварийный сигнал. Освещение и радио остаются включёнными.</p> <p>Указание: </p> <p>Посредством аварийной клавиши можно прервать аварийное выключение!</p> <p> Режим "Back Rain" (Массаж всего тела)</p> <p>В этом режиме можно активировать 4 пары боковых форсунок Pharo (4 x 2; с массажной струей), включающихся поочередно снизу вверх.</p> <p>Программные функции:</p> <ul style="list-style-type: none">• Функция времени: Продолжительность массажа• Функция времени: подача воды/перерывы в подаче• Включение или выключение отдельных боковых форсунок <p>Базовая установка: В базовой установке боковые форсунки Pharo включаются поочередно сверху вниз</p>

Polski

Česky

Русский

Włączanie lub wyłączenie natrysków bocznych:

1. Ustawić kursor przy pomocy przycisków strzałkowych (w lewo lub w prawo) na symbolu **"Back Rain"**. Potwierdzić przyciskiem z gwiazdką
2. Na wyświetlaczu pojawia się komunikat **„ON”** (aktywny) i cyfra **„1”**, która zaczyna błyskać. **„1”** oznacza pierwszą od dołu parę dysz bocznych. Numeracja rośnie od dołu w górę.
3. Wybrać parę dysz bocznych (1,2,3,4) przyciskiem strzałkowym w lewo lub prawo i aktywować przyciskiem (+) lub dezaktywować przyciskiem (-). Wybór potwierdzić przyciskiem z gwiazdką.

Wskazówka:



Ustawienie będzie przechowywane w systemie aż do następnego programowania. W razie przerwy w dostawie energii elektrycznej ustawienia zostaną wykasowane.

4. Ustawić kursor na symbolu **"Back Rain"**.
5. Uaktywnić ustawienie przyciskiem **"ON/OFF"**.

Czas trwania masażu:

Ustawić czas (np. 20 minut) przy pomocy przycisków "plus" i "minus". W przypadku przytrzymania przycisków "plus" i "minus" nastąpi wyświetlenie kolejnych cyfr minut rosnąco lub malejąco poprzedzających symbol **"d"**. Potwierdzić przyciskiem z gwiazdką

Wskazówka:



Minimalny czas trwania: 5 minut
Maksymalny czas trwania: 60 minut

Tryb pracy:

Podczas trybu pracy można dokonać zmiany ustawień.
1. Czas trwania (**"Back Rain"**): wcisnąć przycisk z gwiazdką. Zmienić przyciskami "plus" lub "minus". Potwierdzić przyciskiem z gwiazdką

Boční sprchy zapnout nebo vypnout:

1. Tlačítkem s šipkou (vlevo nebo vpravo) polohujte kurzor na symbol **"Back Rain"**. Potvrďte tlačítkem s hvězdičkou
2. Na displeji se zobrazí hlášení **"ON"** (aktivní) a číslice **"1"**, která začne blikat. Číslice **"1"** označuje nespodnější pár bočních sprch. Číslování probíhá zdola směrem vzhůru.
3. Páry bočních sprch (1, 2, 3, 4) zvolte tlačítkem se šipkou vlevo nebo vpravo a tlačítkem mínus je deaktivujete nebo tlačítkem plus aktivujete. Volbu potvrďte tlačítkem s hvězdičkou.

Upozornění:



Nastavení jsou uložena v systému až do následujícího programování! Při přerušení zásobení elektrickým proudem dojde k vymazání těchto nastavení!

4. Kurzor s tlačítka s šipkami polohujte na symbol **"Back Rain"**.
5. Tlačítkem **"ON/OFF"** aktivujete nastavení.

Trvání masáže:

Dobu (například 20 minut) nastavte tlačítkem plus nebo mínus. Jestliže budete tlačítka plus nebo mínus držet stisknutá, jsou nárůst nebo snížení minutového údaje indikovány následovným **"d"**. Volbu potvrďte tlačítkem s hvězdičkou.

Upozornění:



Minimální doba: 5 minut
Maximální doba: 60 minut

Provoz:

Nastavení můžete během provozu měnit.
1. Doba funkce (**"Back Rain"**): stiskněte tlačítko s hvězdičkou. Změnu provedete stisknutím tlačítka plus nebo mínus. Volbu potvrďte tlačítkem s hvězdičkou.

Включение или выключение боковых форсунок:

1. Выбрать клавишей со стрелкой (движением влево или вправо) символ **"Back Rain"**. Подтвердить клавишей "звездочка"
2. На дисплее высвечивается сигнал **"ON"** (активировано) и мигающая цифра **"1"**. Цифра **"1"** обозначает первую боковую форсунку. Форсунки пронумерованы сверху вниз.
3. Выбрать боковые форсунки (1,2,3,4) движением клавиш со стрелкой влево или вправо и деактивировать клавишей "минус" или активировать клавишей "плюс". Подтвердить выбор клавишей "звездочка".

Указание:



Установки сохраняются в системе до следующего программирования! При отключении электропитания установки стираются!

4. Выбрать клавишей со стрелкой символ **"Back Rain"**.
5. Активировать установку клавишей **"ON/OFF"**.

Продолжительность массажа:

Продолжительность (напр. 20 минут) устанавливается клавишей "плюс" или "минус". При постоянном нажатии клавиши "плюс" или "минус" заданные минуты увеличиваются или уменьшаются и за ними высвечивается символ **"d"**. Подтвердить выбор клавишей "звездочка".

Указание:



Минимальная продолжительность: 5 минут
Максимальная продолжительность: 60 минут







Рабочий режим:



Во время рабочего режима можно изменять установку.

1. Продолжительность режима (**"Back Rain"**): Нажать клавишу "звездочка". Сделать изменения нажатием клавиши "плюс" или "минус". Подтвердить выбор клавишей "звездочка"

Sterowanie elektroniczne (Comfort/Deluxe)
Elektronický ovladač (Comfort/Deluxe)
Электронный пульт управления (Comfort/Deluxe)

Polski	Česky	Русский
<p>Po potwierdzeniu pojawia się symbol "A" poprzedzający czas uderzenia (podawania wody) natrysków bocznych w sekundach.</p> <p>2. Ustawić czas uderzenia (w sekundach) natrysków bocznych poprzez przyciski "plus" lub "minus".</p> <p>Wskazówka: </p> <p>Minimalny czas trwania: 1 sekunda Maksymalny czas trwania: 9,5 sekundy</p> <p>3. Potwierdzić czas uderzenia przyciskiem z gwiazdką.</p> <p>Po potwierdzeniu pojawia się symbol "S" poprzedzający czas przerwy (brak podawania wody).</p> <p>4. Ustawić przerwy przyciskami "plus" lub "minus".</p> <p>Wskazówka: </p> <p>Minimalny czas trwania: 0 sekund Maksymalny czas trwania: 9,5 sekundy</p> <p>5. <Potwierdzić czas przerwy przyciskiem z gwiazdką.</p> <p>Aby zakończyć, ustawić kursor na symbolu "Back Rain", następnie wcisnąć przycisk "ON/OFF". Po upływie czasu pracy lub przedwczesnym zakończeniu rozlegnie się sygnał (2 sek.).</p> <p> Natryski tylnie (Masaż pleców)</p> <p>Ta funkcja umożliwi aktywowanie natrysków tylnych Pharo x 4 (ze strumieniem masującym) na określony czas.</p> <p>Funkcja programu:</p> <ul style="list-style-type: none">• Funkcja czasu: Czas trwania masażu	<p>Po potvrzení se zobrazí písmeno "A" následováno dobou otevření (dodávka vody) bočních sprch v sekundách.</p> <p>2. Dobu otevření (v sekundách) boční sprchy nastavte tlačítkem plus nebo minus.</p> <p>Upozornění: </p> <p>Minimální doba: 1 sekunda Maximální doba: 9,5 sekund</p> <p>3. Dobu otevření dodávky vody potvrďte tlačítkem s hvězdičkou.</p> <p>Po potvrzení se zobrazí písmeno "S" následováno přestávkou (žádná dodávka vody).</p> <p>4. Přestávky nastavte tlačítkem plus nebo minus.</p> <p>Upozornění: </p> <p>Minimální doba: 0 sekund Maximální doba: 9,5 sekund</p> <p>5. Dobu přestávky potvrďte tlačítkem s hvězdičkou.</p> <p>K ukončení provozu polohujte kursor s tlačítkem s šipkou na symbol "Back Rain", poté stiskněte tlačítko "ON/OFF". Po uplynutí doby provozu nebo předčasném ukončení provozu se ozve signál (2 sek.).</p> <p> Zádová sprcha (masáž zád)</p> <p>Tato funkce umožní, 4 x zádovou sprchu Pharo (s masážním proudem) otevřít (aktivovat) na určitou dobu.</p> <p>Funkce programu:</p> <ul style="list-style-type: none">• Časová funkce: doba masáže	<p>После подтверждения высвечивается буква "A", а за ней продолжительность подачи воды из боковых форсунок в секундах.</p> <p>2. Выбрать продолжительность подачи воды из боковых форсунок (в секундах) нажатием клавиши "плюс" или "минус".</p> <p>Указание: </p> <p>Минимальная продолжительность: 1 секунда Максимальная продолжительность: 9,5 секунд</p> <p>3. Подтвердить выбор продолжительности подачи воды нажатием клавиши "звездочка".</p> <p>После подтверждения высвечивается буква "S", а за ней указание перерывов между подачей воды.</p> <p>4. Установить продолжительность перерывов нажатием клавиши "плюс" или "минус".</p> <p>Указание: </p> <p>Минимальная продолжительность: 0 секунд Максимальная продолжительность: 9,5 секунд</p> <p>5. Подтвердить выбор перерывов нажатием клавиши "звездочка".</p> <p>Для прекращения рабочего режима выбрать клавишей со стрелкой символ "Back Rain" и затем нажать клавишу "ON/OFF". По завершению рабочего режима или при преждевременном прекращении рабочего режима подаётся звуковой сигнал (2 сек.).</p> <p> Форсунки для массажа спины (Массаж спины)</p> <p>В этом режиме можно открыть (активировать) на определённое время 4 форсунки для массажа спины Pharo (с массажной струёй).</p> <p>Программные функции:</p> <ul style="list-style-type: none">• Функция времени: Продолжительность массажа.

Polski	Česky	Русский
<p>Czas trwania masażu:</p> <p>1. <Ustawić kursor przy pomocy przycisków strzałkowych (w lewo lub w prawo) na symbolu "Natryski tylnie". Potwierdzić przyciskiem z gwiazdką</p> <p>2. Ustawić czas (ustawienie wstępne np. 20 minut) przy pomocy przycisków "plus" i "minus". W przypadku przytrzymania przycisków "plus" lub "minus" nastąpi wyświetlenie kolejnych cyfr minut rosnąco lub malejąco poprzedzających symbol "d". Potwierdzić wybór przyciskiem z gwiazdką.</p> <p>Wskazówka: </p> <p>Minimalny czas trwania: 5 minut Maksymalny czas trwania: 60 minut</p> <p>Ustawienie będzie przechowywane w systemie aż do następnego programowania. W razie przerwy w dostawie energii elektrycznej ustawienia zostaną wykasowane.</p> <p>Aby zakończyć, ustawić kursor na symbolu "Natryski tylnie", następnie wcisnąć przycisk "ON-OFF". Po upływie czasu pracy lub przedwczesnym zakończeniu rozlegnie się sygnał (2 sek.).</p> <p> "Funkcja natrysku na kark" (Masaż karku i pleców)</p> <p>Ta funkcja umożliwi aktywowanie 4 natrysków na kark na określony czas.</p> <p>Funkcja programu:</p> <ul style="list-style-type: none">• Funkcja czasu: Czas trwania masażu	<p>Doba masáže:</p> <p>1. Tlačítkem s šipkou (vlevo nebo vpravo) polohujete kurzor na symbol "Žádová sprcha". Volbu potvrdíte tlačítkem s hvězdičkou.</p> <p>2. Dobu (předběžné nastavení například 20 minut) nastavte tlačítkem plus nebo minus. Jestliže budete tlačítka plus nebo minus držet stisknutá, jsou nárůst resp. snížení minutového údaje indikovány s následovným "d". Volbu potvrdíte tlačítkem s hvězdičkou.</p> <p>Upozornění: </p> <p>Minimální doba: 5 minut Maximální doba: 60 minut</p> <p>Nastavení jsou uložena v systému až do následujícího programování! Při přerušení zásobení elektrickým proudem dojde k vymazání nastavení!</p> <p>K ukončení provozu polohujete kurzor s tlačítkem s šipkou na symbol "Žádová sprcha", poté stisknete tlačítko "ON/OFF". Po uplynutí doby provozu nebo předčasném ukončení provozu se ozve signál (2 sek.).</p> <p> Funkce "Šijové trysky" (masáž šíje a zád)</p> <p>Tato funkce umožní otevřít (aktivovat) 4 šijové trysky na určitou dobu.</p> <p>Funkce programu:</p> <ul style="list-style-type: none">• Časová funkce: doba masáže	<p>Продолжительность массажа:</p> <p>1. Выбрать движением клавиши со стрелкой влево или вправо символ "форсулки для массажа спины". Подтвердить выбор клавишей "звездочка"</p> <p>2. Продолжительность можно установить клавишей "плюс" или "минус" (базовая установка - 20 минут). При постоянном нажатии клавиши "плюс" или "минус" заданные минуты увеличиваются или уменьшаются и за ними высвечивается символ "d". Подтвердить выбор клавишей „звездочка“.</p> <p>Указание: </p> <p>Минимальная продолжительность: 5 минут Максимальная продолжительность: 60 минут</p> <p>Установки сохраняются в системе до следующего программирования! При отключении электропитания установки стираются!</p> <p>Для прекращения рабочего режима выбрать клавишей со стрелкой символ "форсулки для массажа спины" и затем нажать клавишу "ON-OFF". По завершению рабочего режима или при преждевременном прекращении рабочего режима подаётся звуковой сигнал (2 сек.).</p> <p> Форсулки для шейного массажа (Массаж шеи и спины)</p> <p>В этом режиме можно открыть (активировать) на определённое время 4 форсулки для шейного массажа.</p> <p>Программные функции:</p> <ul style="list-style-type: none">• Функция времени: Продолжительность массажа:

Polski	Česky	Русский
<p>Czas trwania masażu:</p> <p>1. Ustawić kursor przy pomocy przycisków strzałkowych (w lewo lub w prawo) na symbolu "Natrysk na kark". Potwierdzić wybór przyciskiem z gwiazdką</p> <p>2. Ustawić czas (ustawiony 20 minut) przy pomocy przycisków "plus" i "minus".W przypadku przytrzymania przycisków "plus" lub "minus" minut nastąpi wyświetlenie kolejnych cyfr minut rosnąco lub malejąco poprzedzających symbo "d".Potwierdzić wybór przyciskiem z gwiazdką</p> <p>Wskazówka: </p> <p>Minimalny czas trwania: 5 minut Maksymalny czas trwania: 60 minut</p> <p>Ustawienie będzie przechowywane w systemie aż do następnego programowania. W razie przerwy w dostawie energii elektrycznej ustawienia zostaną wykasowane.</p> <p>Aby zakończyć, ustawić kursor na symbolu "Natrysk na kark", następnie wcisnąć przycisk "ON-/OFF". Po upływie czasu pracy lub przedwczesnym zakończeniu rozlegnie się sygnał (2 sek.).</p>	<p>Doba masáže:</p> <p>1. Tlačítkem s šipkou (vlevo nebo vpravo) polohujte kurzor na symbol "Šijová tryska". Volbu potvrďte tlačítkem s hvězdičkou.</p> <p>2. Dobu (zadání 20 minut) nastavte tlačítkem plus nebo minus. Jestliže budete tlačítko plus a minus držet stisknuté, jsou nárůst a snížení minutového údaje indikovány s následným "d" . Volbu potvrďte tlačítkem s hvězdičkou.</p> <p>Upozornění: </p> <p>Minimální doba: 5 minut Maximální doba: 60 minut</p> <p>Nastavení jsou uložena v systému až do následujícího programování! Při přerušení zásobení elektrickým proudem dojde k vymazání nastavení!</p> <p>K ukončení provozu polohujte kurzor s tlačítkem se šipkou na symbol "Šijová tryska", poté stiskněte tlačítko "ON/OFF". Po uplynutí doby provozu nebo předčasném ukončení provozu zazní signál (2 sek.).</p>	<p>Продолжительность массажа:</p> <p>1. Выбрать клавишей со стрелкой (движением вправо или влево) символ "форсунок для шейного массажа". Подтвердить выбор клавишей "звёздочка"</p> <p>2. Продолжительность устанавливается клавишей "плюс" или "минус" (базовая установка - 20 минут). При постоянном нажатии клавиши "плюс" или "минус" заданные минуты увеличиваются или уменьшаются и за ними высвечивается символ "d". Подтвердить выбор клавишей "звёздочка"</p> <p>Указание: </p> <p>Минимальная продолжительность: 5 минут Максимальная продолжительность: 60 минут</p> <p>Установки сохраняются в системе до следующего программирования! При отключении электропитания установки стираются!</p> <p>Для прекращения рабочего режима выбрать клавишей со стрелкой символ "форсунок для шейного массажа" и затем нажать клавишу "ON/OFF". По завершению рабочего режима или при преждевременном прекращении рабочего режима подаётся звуковой сигнал (2 сек.).</p>

Polski	Česky	Русский
--------	-------	---------

 **Kąpiel parowa** (jeżeli jest dostępna)

Ta funkcja umożliwia wzięcie kąpeli parowej w temperaturze 35 do 50 °C.

Funkcja programu:

- Funkcja czasu: Czas trwania kąpeli parowej
- Ustawienie temperatury

Ostrzeżenie!



Niebezpieczeństwo poparzenia się parą

Przed włączeniem funkcji należy tak obrócić przykrycie dyszy aby wylot odbywał się w kierunku przeciwnym od strony użytkującego.

Do sitka C dozownika zapachów można włożyć również substancję zapachową w postaci suchej, np. suche listki lub nasączony zapachem wacik.

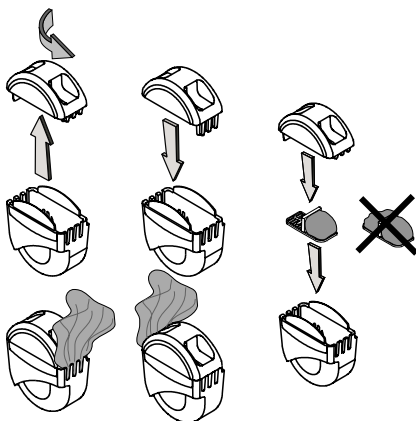

Włączenie (aktywowanie) kąpeli parowej

1. Zamknąć drzwi, aby para nie mogła się wydostać na zewnątrz.
2. Ustawić kursor przy pomocy przycisków strzałkowych (w lewo lub w prawo) na symbolu "Kąpiel parowa". Potwierdzić wybór przyciskiem z gwiazdką
3. Ustawić czas (ustawienie wstępne np. 20 minut) przy pomocy przycisków "plus" i "minus". W przypadku przytrzymania przycisków "plus" lub "minus" minut nastąpi wyświetlenie kolejnych cyfr minut rosnąco lub malejąco poprzedzających symbol "d". Potwierdzić przyciskiem z gwiazdką.

 **Parní lázeň** (pokud k dispozici!)

Tato funkce umožní parní lázeň v teplotním rozsahu od 35 do 50 °C.

Funkce programu:

- Časová funkce: doba parní lázně
- Nastavení teploty

Výstraha!



Nebezpečí opaření

Viko parní trysky nastavte směrem od uživatele, aby její pára přímo nezasáhla!

Do sítkové vložky C rozptylovače aroma může být vložena pevná aromatická látka, např. usušené listy nebo také chomáček vaty nasycený vonnou látkou.

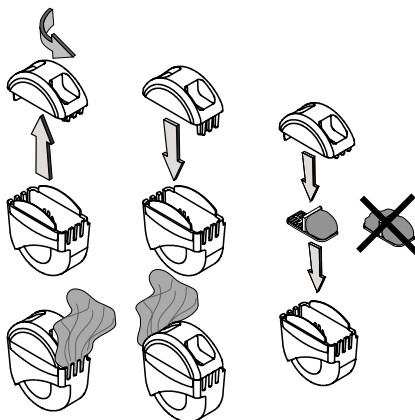

Zapnout (aktivovat) parní lázeň

1. Zavřete dveře, aby pára nemohla uniknout.
2. Tlačítkem "s šipkou" (vlevo nebo vpravo) nastavte kurzor na symbol "Parní lázeň". Volbu potvrďte tlačítkem s hvězdičkou.
3. Doba (předběžné nastavení například 20 minut) nastavte tlačítky plus nebo minus. Jestliže tlačítko plus nebo minus držíte stisknuté, jsou nárůst resp. snížení minutového údaje indikovány následovným "d". Volbu potvrďte tlačítkem s hvězdičkou.

 **Паровая баня** (если имеется в комплекте!)

Эта функция позволяет принимать паровую баню при температурах от 35 до 50 °C.

Программные функции:

- Функция времени: Продолжительность принятия паровой бани
- Установка температуры

Внимание!



Опасность получения ожога

Перед включением крышку дюзы необходимо установить в такое положение, чтобы пар шел в направлении, противоположном пользователю.

Сито ароматизатора можно заполнять твердыми ароматическими веществами, например, сухими листьями или ватой, пропитанной душистым веществом.

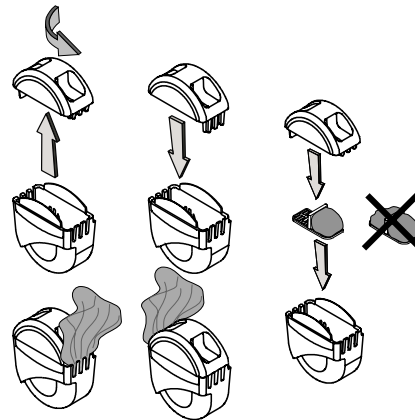















Включить (активировать) паровую баню

1. Чтобы пар не улетучивался, закрыть дверьцу.
2. Выбрать клавишей со стрелкой (движением влево или вправо) символ „паровая баня“. Подтвердить выбор клавишей „звездочка“.
3. Установить продолжительность клавишей „плюс“ или „минус“ (базовая установка - 20 минут). При постоянном нажатии клавиши „плюс“ или „минус“ заданные минуты увеличиваются или уменьшаются и за ними высвечивается символ „d“. Подтвердить выбор клавишей „звездочка“.



Polski
Česky
Русский



Sterowanie elektroniczne (Comfort/Deluxe)
Elektronický ovladač (Comfort/Deluxe)
Электронный пульт управления (Comfort/Deluxe)

Polski	Česky	Русский
<p>Wskaźówka: </p> <p>Minimalny czas trwania: 20 minut Maksymalny czas trwania: 60 minut</p> <p>4. Ustawić wydajność przyciskami "plus" lub "minus". W przypadku przytrzymania przycisków "plus" lub "minus" minut nastąpi wyświetlenie cyfr wprowadzanej temperatury poprzedzających symbol "P". Potwierdzić wybór przyciskiem z gwiazdką.</p>	<p>Upozornění: </p> <p>Minimální doba: 20 minut Maximální doba: 60 minut</p> <p>4. Výkon nastavte tlačítky plus nebo mínus. Jestliže tlačítka plus nebo mínus držíte stisknutá, jsou nárůst resp. snížení údaje teploty indikovány následným "P". Volbu potvrďte tlačítkem s hvězdičkou.</p>	<p>Указание: </p> <p>Минимальная продолжительность: 20 минут Максимальная продолжительность: 60 минут</p> <p>4. Установить температуру нажатием клавиши „плюс“ или „минус“. При постоянном нажатии клавиши „плюс“ или „минус“ температура увеличивается или уменьшается и за ней высвечивается символ „P“. Подтвердить выбор клавишей „звездочка“.</p>
<p>Wskaźówka: </p> <p>Minimalna wydajność: 65% Maksymalna wydajność: 99%</p> <p>5. Przyciskiem strzałkowym (w lewo lub w prawo) zmienić na symbol "Kąpiel parowa" i potwierdzić przyciskiem "ON-/OFF". Teraz można opuścić kabinę.</p>	<p>Upozornění: </p> <p>Minimální výkon páry: 65 % Maximální výkon páry: 99 %</p> <p>5. Tlačítkem s šipkou (vlevo nebo vpravo) přejděte na symbol "Parní lázeň" a potvrďte tlačítkem "ON/OFF". Nyní můžete kabinu opustit.</p>	<p>Указание: </p> <p>Минимальная мощность пара: 65 % Максимальная мощность пара: 99 %</p> <p>5. Переключить клавишей со стрелкой (нажатием вправо или влево) на символ „паровая баня“ и подтвердить нажатием клавиши „ON-/OFF“. Теперь кабину можно покинуть.</p>
<p>Wskaźówka: </p> <p>Po około 3 minutach od aktywacji będzie wydobywać się para. Wydajność wzrasta do ustawionej wartości.</p> <p>6. Potwierdzić żądany czas przyciskiem z gwiazdką.</p> <p>7. Zmiana ustawienia temperatury i czasu może nastąpić podczas trybu pracy poprzez przyciski strzałkowe. Potwierdzić nową wartość przyciskiem z gwiazdką</p>	<p>Upozornění: </p> <p>Pára začne vystupovat cca.3 minuty po aktivaci. Výkon stoupá až do dosažení nastavené hodnoty.</p> <p>6. Požadovanou dobu potvrďte tlačítkem s hvězdičkou.</p> <p>7. Nastavení doby a teploty můžete během provozu změnit stisknutím tlačítka s hvězdičkou. Novou hodnotu potvrďte tlačítkem s hvězdičkou.</p>	<p>Указание: </p> <p>Спустя примерно 3 минуты после включения начинает выходить пар. Мощность возрастает до установленного значения.</p> <p>6. Подтвердить выбор продолжительности нажатием клавиши „звездочка“.</p> <p>7. Продолжительность и температуру можно изменить во время рабочего режима нажатием клавиши „звездочка“. Подтвердить новую установку нажатием клавиши „звездочка“.</p>
<p>Wskaźówka: </p> <p>Po upływie czasu zostaje przerwany wypływ pary, a system powraca do swojej pozycji spoczynkowej.</p> <p>Faza podgrzewania może trwać maksymalnie 60 minut. Jeżeli w tym czasie nie zostanie osiągnięta ustawiona temperatura, system powraca do swojej pozycji spoczynkowej.</p> <p>Aby zakończyć, ustawić kursor na symbolu "Kąpiel parowa", następnie wcisnąć przycisk "ON-/OFF". Po upływie czasu pracy lub przedwczesnym zakończeniu rozlegnie się sygnał (2 sek.).</p>	<p>Upozornění: </p> <p>Po uplynutí dané doby je výstup páry přerušen a systém se vrátí do své klidové polohy.</p> <p>Fáze ohřevu může trvat maximálně 60 minut. V případě, že nastavená teplota během této doby nebude dosažena, vrátí se systém zpět do své klidové polohy.</p> <p>K ukončení provozu polohujte kurzor s tlačítkem s šipkou na symbol "Parní lázeň", poté stiskněte tlačítko "ON/OFF". Po uplynutí doby provozu nebo předčasném ukončení provozu zazní signál (2 sek.).</p>	<p>Указание: </p> <p>По истечении времени подача пара прекращается и система переключается в исходное положение.</p> <p>Подогревание длится максимально 60 минут. Если за это время заданная температура не достигается, то система переключается в исходное положение.</p> <p>Для прекращения рабочего режима выбрать клавишей со стрелкой символ „паровая баня“ и затем нажать клавишу „ON-/OFF“. После завершения рабочего режима или при преждевременном прекращении рабочего режима подаётся звуковой сигнал (2 сек.).</p>
<p>Wskaźówka: </p> <p>Przerwa nastąpi tylko wtedy, gdy na wyświetlaczu pojawi się pozostały czas.</p>	<p>Upozornění: </p> <p>K přerušení dojde pouze tehdy, jestliže se na displeji zobrazí zbylá doba!</p>	<p>Указание: </p> <p>Прекращение рабочего режима происходит только тогда, когда на дисплее высвечивается оставшееся время!</p>













Polski	Česky	Русский
<p> "Bicze szkockie" (Masaż karku i pleców) "Bicze szkockie" aktywują naprzemiennie wypływanie zimnej i ciepłej wody. Jest to najskuteczniejsza metoda poprawienia formy i samopoczucia.</p> <p>"Bicze szkockie" mogą być aktywowane podczas trybów "Back Rain", "Natryski tylnie" i "Natrysk na kark".</p> <p>Funkcja programu:</p> <ul style="list-style-type: none">• Funkcja czasu: Czas trwania domieszki zimnej wody• Ustawienia osobiste:<ul style="list-style-type: none">- Prysznic naprzemienny <p>Możliwe programy w połączeniu z "Back Rain":</p> <p>Program 1 Każda para natrysków oddaje przez ponad 70% czasu ciepłą wodę i przez 30% czasu zimną wodę.</p> <p>Program 2 Podczas cyklicznego przełączania z jednej pary natrysków wypływa kolejno zimna, a z drugiej ciepła woda.</p> <p>Program 3 Po trzech cyklicznych przełączeniach systemu następują dwa cykle tylko ciepłej wody i trzeci cykl zimnej.</p> <ol style="list-style-type: none">1. Ustawić kursor przy pomocy przycisków strzałkowych (w lewo lub w prawo) na symbolu "Bicze szkockie". Potwierdzić wybór przyciskiem z gwiazdką2. Na wyświetlaczu pojawi się komunikat "Pr 1" (dla Programu 1)3. Wybrać program 1, 2 lub 3 przy pomocy przycisków "plus" lub "minus". Potwierdzić wybór przyciskiem z gwiazdką <p>Do programu 1:</p> <ol style="list-style-type: none">1. Na wyświetlaczu pojawia się komunikat "pc" poprzedzający liczbę w procentach czasu (trwania) podawania zimnej wody.2. Ustawić przyciskami "plus" lub "minus" wartość, która zawiera się w granicach 10% do 70%. Jeżeli przytrzymamy przycisk "plus" lub "minus", wyświetlony zostanie przyrost lub zmniejszenie się liczby procentowej. Potwierdzić wybór przyciskiem z gwiazdką	<p> "Skotské střiky" (masáž šíje a zád) "Skotské střiky" aktivují střídavý výstup teplé a studené vody. Metoda je účinná metoda k udržení "formy" a zlepšení "zdravotního stavu".</p> <p>"Skotské střiky" se mohou použít v průběhu funkce "Back Rain", "Zádová sprcha" a "Šíjová tryska".</p> <p>Funkce programu:</p> <ul style="list-style-type: none">• Časové funkce: doba přimísení studené vody• Individuální nastavení:<ul style="list-style-type: none">- střídavé sprchování <p>Možné programy ve spojení s "Back Rain":</p> <p>Program 1 Každý sprchový pár přivádí ze 70% doby teplou vodu a z 30% doby studenou vodu.</p> <p>Program 2 Během cyklického přepnutí vystupuje následně z jednoho sprchového páru studená voda a z jiného teplá voda.</p> <p>Program 3 Po třech cyklických přepnutích systému vystupuje ze sprch u dvou cyklů pouze teplá voda a u třetího cyklu pouze studená voda.</p> <ol style="list-style-type: none">1. Tlačítkem s šipkou (vlevo nebo vpravo) polohujte kurzor na symbol "Skotské střiky". Volbu potvrďte tlačítkem s hvězdičkou.2. Na displeji se zobrazí hlášení "Pr 1" (pro program 1).3. Tlačítkem plus nebo minus zvolte program 1, 2 nebo 3. Volbu potvrďte tlačítkem s hvězdičkou. <p>K programu 1:</p> <ol style="list-style-type: none">1. Na displeji se objeví hlášení "pc" následovány procenty k času (době) přivádění studené vody.2. Tlačítky plus nebo minus nastavte hodnotu ležící mezi 10% a 70%. Jestliže tlačítko plus nebo minus držíte stisknuté, jsou indikovány nárůst resp. snížení procentového údaje. Volbu potvrďte tlačítkem s hvězdičkou.	<p> "Шотландский душ" (Массаж шеи и спины) В режиме "шотландский душ" попеременно подаётся холодная и горячая вода. Это действенный метод для улучшения состояния и приведения в форму.</p> <p>"Шотландский душ" можно активировать во время режимов "Back Rain", "массажа спины" и "массажа шеи".</p> <p>Программные функции:</p> <ul style="list-style-type: none">• Функция времени: Продолжительность добавки холодной воды• Индивидуальные установки:<ul style="list-style-type: none">- Контрастный душ <p>Возможные программы в сочетании с режимом "Back Rain":</p> <p>Программа 1 Каждая пара форсунок выдаёт 70% времени горячую воду и 30% времени холодную воду.</p> <p>Программа 2 Во ходе цикла переключений поочередно из одной пары форсунок выдаётся холодная вода, а из другой пары форсунок - горячая вода.</p> <p>Программа 3 После завершения трёх циклов в двух циклах из форсунок подаётся только горячая вода, а в третьем - только холодная.</p> <ol style="list-style-type: none">1. Выбрать клавишей со стрелкой (движением влево или вправо) символ "шотландский душ". Подтвердить выбор клавишей "звёздочка"2. На дисплее высвечивается сигнал "Pr 1" (программа 1)3. Выбрать программу 1, 2 или 3 клавишей "плюс" или "минус". Подтвердить выбор клавишей "звёздочка" <p>К программе 1:</p> <ol style="list-style-type: none">1. На дисплее высвечивается сигнал "pc" и за ним продолжительность подачи холодной воды в процентах.2. Клавишей "плюс" или "минус" выбрать процентное соотношение от 10% до 70%. При постоянном нажатии клавиши "плюс" или "минус" процентное соотношение возрастает или уменьшается. Подтвердить выбор клавишей "звёздочка"









Sterowanie elektroniczne (Deluxe)
Elektronický ovladač (Deluxe)
Электронный пульт управления (Deluxe)

Polski	Česky	Русский
<p>Ustawienie będzie przechowywane w systemie aż do następnego programowania. W razie przerwy w dostawie energii elektrycznej ustawienia zostaną wykasowane.</p> <p>Przykład:</p> <ul style="list-style-type: none"> • Wybór programu: "Pr 1" • Czas trwania cyklu "ON": 5 sekund (Ustawienie wstępne 5 sek. / natrysk otwarty) • Podawanie zimnej wody (czas trwania): "pc" 40% • Przełączanie cykliczne: Natrysk 1 + 2 + 3 + 4: 2 sekundy zimna woda (40% łącznego czasu) 3 sekundy ciepłej wody (60% łącznego czasu). <p>Do programu 2:</p> <ol style="list-style-type: none"> 1. Wybór programu <p>Wskazówka: </p> <p>W przypadku programu 2 ustawienie osobiste nie jest konieczne. Ten program uruchamia się automatycznie wypływem zimnej wody z jednej pary natrysków i ciepłej z trzech innych par natrysków. Cyklicznie z każdej jednej pary wypływa przez jeden cykl zimna woda, podczas gdy z trzech pozostałych - ciepła woda.</p> <ol style="list-style-type: none"> 2. Potwierdzić wybór przyciskiem z gwiazdką <p>Przykłady programowania (ustawienia indywidualne)</p> <ol style="list-style-type: none"> 1. Żądany program: "Pr2" 2. Przełączanie cykli w następujący sposób: <p>Cykl 1: Natrysk 1: zimna woda Natrysk 2: ciepła woda Natrysk 3: ciepła woda Natrysk 4: ciepła woda</p>	<p>Nastavení jsou uložena v systému až do následujícího programování! Při přerušení zásobení proudem dojde k vymazání nastavení!</p> <p>Příklad:</p> <ul style="list-style-type: none"> • Volba programu: "Pr 1" • Doba " cyklu ON": 5 sekund (předběžné nastavení 5 sek. / sprcha otevřena) • Přivádění studené vody (doba): "pc" 40% • Cyklické přepínání: Sprcha 1 + 2 + 3 + 4: 2 sekundy studená voda (40% celkové doby) 3 sekundy teplá voda (60% celkové doby). <p>K programu 2:</p> <ol style="list-style-type: none"> 1. Zvolte program <p>Upozornění: </p> <p>U programu 2 není nutné individuální nastavení. Program startuje automaticky s výstupem studené vody z jednoho sprchového páru a teplé vody z jiných sprchových párů. Obvodově vystupuje ze všech proudových párů v jednom cyklu jen studená voda, zatím co z ostatních teplá voda.</p> <ol style="list-style-type: none"> 2. Volbu potvrďte tlačítkem s hvězdičkou. <p>Příklady programování (individuální nastavení)</p> <ol style="list-style-type: none"> 1. Požadovaný program: "Pr2" 2. Přepnutí cyklu podle následujícího popisu: <p>Cyklus 1: Sprcha 1: studená voda Sprcha 2: teplá voda Sprcha 3: teplá voda Sprcha 4: teplá voda</p>	<p>Установки сохраняются в системе до следующего программирования! При отключении электропитания установки стираются!</p> <p>Пример:</p> <ul style="list-style-type: none"> • Выбор программы: "Pr 1" • Продолжительность включённого цикла": 5 секунд (Базовая установка 5 сек. / открытые форсунки) • Подача холодной воды (продолжительность): "pc" 40% • Циклическое переключение: Форсунки 1 + 2 + 3 + 4: 2 секунды холодная вода (40% общего времени) 3 секунды горячая вода (60% общего времени). <p>K программе 2:</p> <ol style="list-style-type: none"> 1. Выбрать программу <p>Указание: </p> <p>При программе 2 не требуется проведения индивидуальных установок. Программа начинается автоматически подачей холодной воды из одной пары форсунок и горячей воды из остальных трёх пар форсунок. Поочередно в ходе одного цикла из каждой пары форсунок выпрыскивается струя холодной воды, а из остальных форсунок горячая вода.</p> <ol style="list-style-type: none"> 2. Подтвердить выбор клавишей "звёздочка". <p>Примеры программирования (индивидуальные установки)</p> <ol style="list-style-type: none"> 1. Выбранная программа: "Pr2" 2. Следующее переключение циклов: <p>Цикл 1: Форсунка 1: холодная вода Форсунка 2: горячая вода Форсунка 3: горячая вода Форсунка 4: горячая вода</p>







Polski	Česky	Русский
<p>Cykl 2: Natrysk 1: ciepła woda Natrysk 2: zimna woda Natrysk 3: ciepła woda Natrysk 4: ciepła woda</p> <p>Cykl 3: Natrysk 1: ciepła woda Natrysk 2: ciepła woda Natrysk 3: zimna woda Natrysk 4: ciepła woda</p> <p>Cykl 4: Natrysk 1: ciepła woda Natrysk 2: ciepła woda Natrysk 3: ciepła woda Natrysk 4: zimna woda</p> <p>Do programu 3: 1. Na wyświetlaczu pojawi się komunikat "ci" poprzedzający liczbę cykli ciepłej wody (2 do 9). 2. Ustawić przyciskami "plus" lub "minus" wartość i potwierdzić ją przyciskiem z gwiazdką.</p> <p>Wskazówka: </p> <p>Po cyklu ciepłej wody następuje zawsze cykl wody zimnej.</p> <p>Ustawienie będzie przechowywane w systemie aż do następnego programowania. W razie przerwy w dostawie energii elektrycznej ustawienia zostaną wykasowane.</p> <p>Przykłady programowania (ustawienia indywidualne) 1. Żądany program: "Pr3" 2. Liczba cykli z wypływem ciepłej wody 3. Przełączanie cykli w następujący sposób:</p>	<p>Cyklus 2: Sprcha 1: teplá voda Sprcha 2: studená voda Sprcha 3: teplá voda Sprcha 4: teplá voda</p> <p>Cyklus 3: Sprcha 1: teplá voda Sprcha 2: teplá voda Sprcha 3: studená voda Sprcha 4: teplá voda</p> <p>Cyklus 4: Sprcha 1: teplá voda Sprcha 2: teplá voda Sprcha 3: teplá voda Sprcha 4: studená voda</p> <p>K programu 3: 1. Na displeji se zobrazí hlášení "ci" následováno počtem cyklů s teplou vodou (2 až 9). 2. Tlačítky plus nebo minus nastavte hodnotu a potvrďte tlačítkem s hvězdičkou.</p> <p>Upozornění: </p> <p>Po cyklu s teplou vodou následuje vždy cyklus se studenou vodou.</p> <p>Nastavení jsou uložena v systému až do následujícího programování! Při přerušení zásobení elektrickým proudem dojde k vymazání nastavení!</p> <p>Příklady programování (individuální nastavení) 1. Požadovaný program: "Pr3" 2. Počet cyklů s výstupem teplé vody 3. Přepnutí cyklu podle následujícího popisu:</p>	<p>Цикл 2: Форсунка 1: горячая вода Форсунка 2: холодная вода Форсунка 3: горячая вода Форсунка 4: горячая вода</p> <p>Цикл 3: Форсунка 1: горячая вода Форсунка 2: горячая вода Форсунка 3: холодная вода Форсунка 4: горячая вода</p> <p>Цикл 4: Форсунка 1: горячая вода Форсунка 2: горячая вода Форсунка 3: горячая вода Форсунка 4: холодная вода</p> <p>К программе 3: 1. На дисплее высвечивается сигнал "ci" и за ним количество циклов горячей воды (от 2 до 9). 2. Клавишей "плюс" или "минус" выбрать нужное значение и подтвердить клавишей "звездочка".</p> <p>Указание: </p> <p>За циклом горячей воды всегда следует цикл холодной воды.</p> <p>Установки сохраняются в системе до следующего программирования! При отключении электропитания установки стираются!</p> <p>Примеры программирования (индивидуальные установки) 1. Выбранная программа: "Pr3" 2. Количество циклов подачи горячей воды 3. Следующее переключение циклов:</p>

Sterowanie elektroniczne (Deluxe)
Elektronický ovladač (Deluxe)
Электронный пульт управления (Deluxe)

Polski	Česky	Русский
<p>Cykl 1: Natrysk 1: ciepła woda Natrysk 2: ciepła woda Natrysk 3: ciepła woda Natrysk 4: ciepła woda</p> <p>Cykl 2: Natrysk 1: ciepła woda Natrysk 2: ciepła woda Natrysk 3: ciepła woda Natrysk 4: ciepła woda</p> <p>Cykl 3: Natrysk 1: ciepła woda Natrysk 2: ciepła woda Natrysk 3: ciepła woda Natrysk 4: ciepła woda</p> <p>Cykl 4: Natrysk 1: zimna woda Natrysk 2: zimna woda Natrysk 3: zimna woda Natrysk 4: zimna woda</p> <p>Wskazówka: </p> <p>Dodatkowo musi zostać uaktywniona jedna z następujących funkcji:</p> <p> Funkcja "Back Rain" (Masaż całego ciała)</p> <p> Funkcja "natryski tyłne" (Masaż pleców)</p> <p> "Funkcja natrysku na kark" (Masaż karku i pleców)</p> <p>3. Przyciskiem strzałkowym (w lewo lub w prawo) zmienić na symbol "Bicze szkockie" i potwierdzić przyciskiem "ON-/OFF".</p> <p>Po upływie czasu pracy lub przedwczesnym zakończeniu rozlegnie się sygnał (2 sek.).</p>	<p>Cyklus 1: Sprcha 1: teplá voda Sprcha 2: teplá voda Sprcha 3: teplá voda Sprcha 4: teplá voda</p> <p>Cyklus 2: Sprcha 1: teplá voda Sprcha 2: teplá voda Sprcha 3: teplá voda Sprcha 4: teplá voda</p> <p>Cyklus 3: Sprcha 1: teplá voda Sprcha 2: teplá voda Sprcha 3: teplá voda Sprcha 4: teplá voda</p> <p>Cyklus 4: Sprcha 1: studená voda Sprcha 2: studená voda Sprcha 3: studená voda Sprcha 4: studená voda</p> <p>Upozornění: </p> <p>Navíc se musí aktivovat jedna z funkcí:</p> <p> "Back Rain" (masáž celého těla)</p> <p> "Žádová sprcha" (masáž zád)</p> <p> "Šijová tryska" (masáž šíje a zád)</p> <p>3. Tlačítkem s šipkou (vlevo nebo vpravo) přejděte na symbol "Skotské střiky" a potvrďte tlačítkem "ON/OFF".</p> <p>Po uplynutí provozní doby nebo předčasném ukončení provozu se ozve signál (2 sek.).</p>	<p>Цикл 1: Форсунка 1: горячая вода Форсунка 2: горячая вода Форсунка 3: горячая вода Форсунка 4: горячая вода</p> <p>Цикл 2: Форсунка 1: горячая вода Форсунка 2: горячая вода Форсунка 3: горячая вода Форсунка 4: горячая вода</p> <p>Цикл 3: Форсунка 1: горячая вода Форсунка 2: горячая вода Форсунка 3: горячая вода Форсунка 4: горячая вода</p> <p>Цикл 4: Форсунка 1: холодная вода Форсунка 2: холодная вода Форсунка 3: холодная вода Форсунка 4: холодная вода</p> <p>Указание: </p> <p>Дополнительно должен быть выбран один из режимов:</p> <p> Режим "Back Rain" (Массаж всего тела)</p> <p> Режим "массаж спины" (Массаж спины)</p> <p> Режим "массаж шеи" (Массаж шеи и спины)</p> <p>3. Переключить клавишей со стрелкой (нажатием влево или вправо) на символ "шотландский душ" и подтвердить нажатием клавиши "ON-/OFF".</p> <p>После завершения рабочего режима или при преждевременном прекращении рабочего режима подаётся звуковой сигнал (2 сек.).</p>

Polski	Česky	Русский
<p> "Radio" (jeżeli jest dostępne) (Wyjście przez głośnik sufitowy)</p> <p>1. Ustawić kursor przy pomocy przycisków strzałkowych (w lewo lub w prawo) na symbolu "Radio". Potwierdzić przyciskiem "ON-/OFF".</p> <p>Funkcja jest teraz aktywna. Na wyświetlaczu pojawia się komunikat "ON".</p> <p>2. Ustawić głośność (1 do 20) za pomocą przycisków "plus" i "minus".</p> <p>Wskazówka: </p> <p>Wcisnąć przycisk z gwiazdką. Wyświetlone zostają częstotliwość oraz zapamiętane stacje (1-8).</p> <p>3. Wybrać przyciskiem strzałkowym (w lewo lub w prawo) żądaną zapamiętaną stację (1-8).</p> <p>4. Przyciskiem "plus" lub "minus" wybrać żądaną częstotliwość radiową. Potwierdzić wybór przyciskiem z gwiazdką</p> <p>Wskazówka: </p> <p>Wolnych jeszcze 7 miejsc w pamięci stacji. Zajęcie pozostałych miejsc: taki sam sposób postępowania</p> <p>Wybieranie nadawców (programów) radiowych:</p> <p>1. Ustawić kursor przy pomocy przycisków strzałkowych (w lewo lub w prawo) na symbolu.</p> <p>2. Wcisnąć przycisk z gwiazdką i przyciskami strzałkowymi (w lewo lub w prawo) wybrać żądany program (nadawcę 1-8). Potwierdzić przyciskiem "ON-/OFF".</p> <p>Aby zakończyć, ustawić kursor na symbolu "Radio", następnie wcisnąć przycisk "ON-/OFF". Po zakończeniu rozlegnie się sygnał (2 sek.). Na wyświetlaczu pojawia się komunikat "OFF".</p>	<p> "Rádio" (pokud k dispozici!) (Příjem přes stropní reproduktory)</p> <p>1. Tlačítkem s šipkou (vlevo nebo vpravo) polohujete kurzor na symbol "Rádio". Potvrďte tlačítkem "ON/OFF".</p> <p>Funkce je nyní aktivní. Nad displeji se zobrazí hlášení "On".</p> <p>2. Hlasitost (1 - 20) nastavte tlačítky plus nebo mínus.</p> <p>Upozornění: </p> <p>Stiskněte tlačítko s hvězdičkou. Indikovaný jsou frekvence a paměťová místa (1-8).</p> <p>3. Tlačítkem s šipkou (vlevo nebo vpravo) zvolte dané místo v paměti (1-8).</p> <p>4. Tlačítky plus nebo mínus zvolte podle přání frekvenci rádia. Volbu potvrďte tlačítkem s hvězdičkou.</p> <p>Upozornění: </p> <p>7 x ještě volná místa v paměti! Další obsazení: stejným postupem!</p> <p>Vyvolání rádiových stanic (programů):</p> <p>1. Tlačítkem s šipkou (vlevo nebo vpravo) polohujete kurzor na symbol "Rádio". Potvrďte tlačítkem "ON/OFF".</p> <p>2. Stiskněte tlačítko s hvězdičkou a tlačítkem s šipkou (vlevo nebo vpravo) zvolte podle přání program (stanici 1-8). Potvrďte tlačítkem "ON/OFF".</p> <p>K vypnutí rádia polohujete kurzor s tlačítkem se šipkou na symbol "Rádio", poté stiskněte tlačítko "ON/OFF". Po ukončení se ozve signál (2 sek.). Na displeji se zobrazí hlášení "Off".</p>	<p> „Радио“ (если имеется в комплекте!) (Выход через динамики, встроенные в потолок кабины)</p> <p>1. Выбрать клавишей со стрелкой (движением вправо или влево) символ „Радио“. Подтвердить нажатием клавиши „ON-/OFF“.</p> <p>Данная функция включена. На дисплее высвечивается сигнал „On“.</p> <p>2. Громкость (от 1 до 20) устанавливается клавишей „плюс“ или „минус“.</p> <p>Указание: </p> <p>Нажать клавишу „звездочка“. Высвечиваются частоты и номер канала, введённого в память (1-8).</p> <p>3. Выбрать клавишей со стрелкой (движением влево или вправо) требуемый номер канала (1-8).</p> <p>4. Выбрать клавишей „плюс“ или „минус“ желаемую частоту. Подтвердить выбор клавишей „звездочка“.</p> <p>Указание: </p> <p>7 свободных каналов в памяти! Последующее занесение частот в память: Производится таким же образом!</p> <p>Выбор нужной частоты (программы):</p> <p>1. Выбрать клавишей со стрелкой (движением влево или вправо) символ „радио“. Подтвердить нажатием клавиши „ON-/OFF“.</p> <p>2. Нажать клавишу „звездочка“ и выбрать с помощью клавиши со стрелкой (нажатием влево или вправо) нужный канал (1 - 8). Подтвердить нажатием клавиши „ON-/OFF“.</p> <p>Для прекращения рабочего режима выбрать клавишей со стрелкой символ „радио“ и затем нажать клавишу „ON- /OFF“. После завершения рабочего режима подаётся звуковой сигнал (2 сек.). На дисплее высвечивается сигнал „Off“.</p>





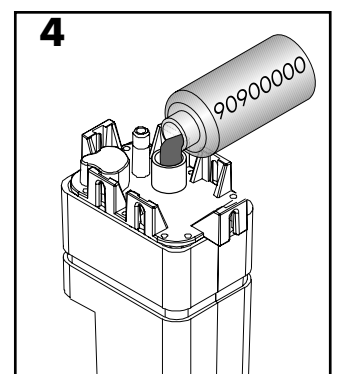
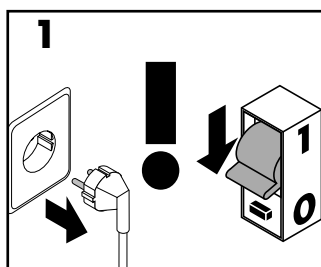
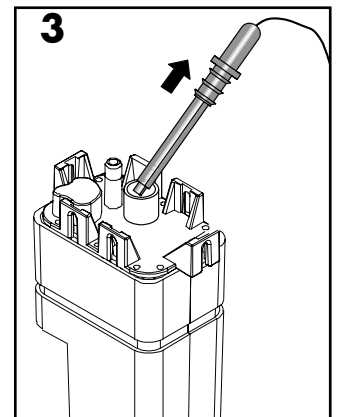
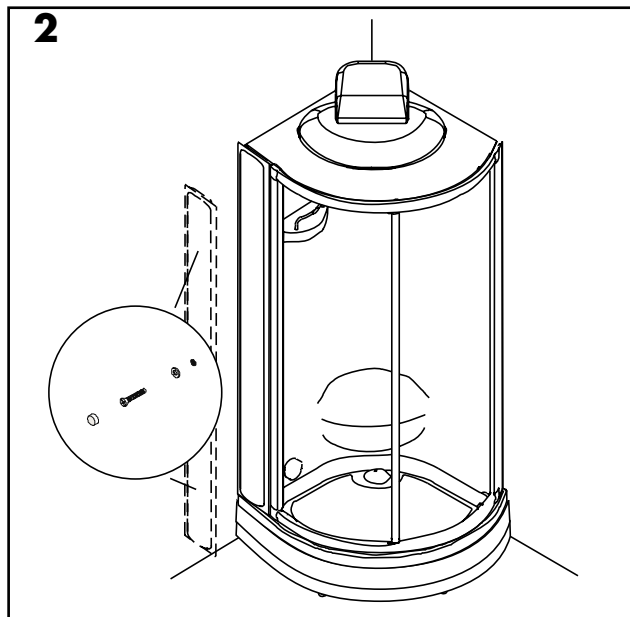
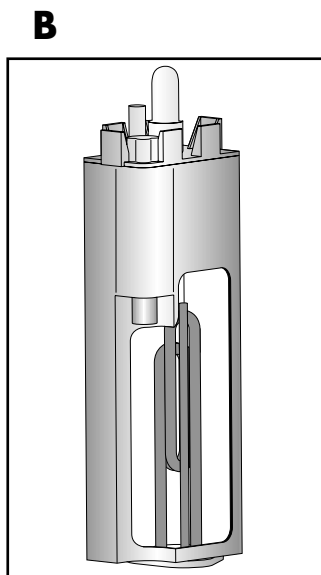
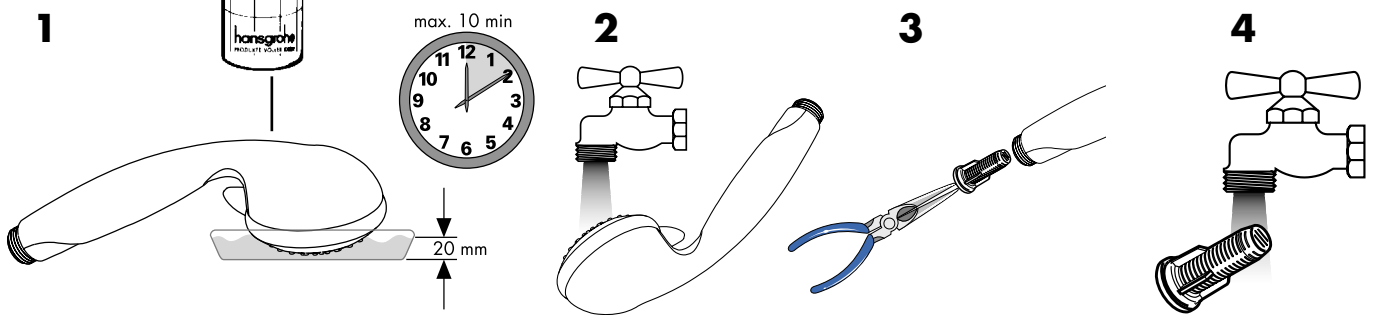
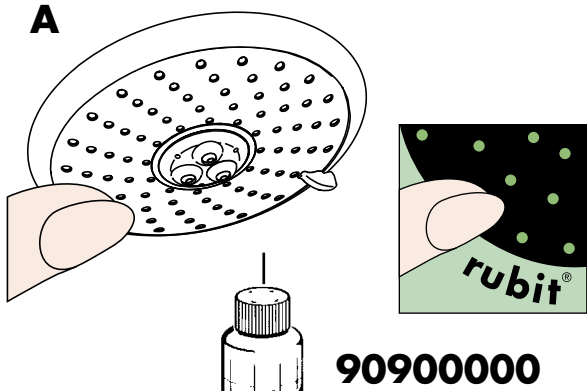

Sterowanie elektroniczne (Deluxe)
Elektronický ovladač (Deluxe)
Электронный пульт управления (Deluxe)

Polski	Česky	Русский
<p> "Chromoterapia" (jeżeli jest dostępna) (Terapia świetlna dla dobrego samopoczucia)</p> <p>Ostrożnie! </p> <p>Niebezpieczeństwo zapalenia spojówek Nie patrzeć na element świetlny przez dłuższy czas!</p> <p>1. Ustawić kursor przy pomocy przycisków strzałkowych (w lewo lub w prawo) na symbolu "Chromoterapia". Potwierdzić przyciskiem "ON-/OFF"</p> <p>2. Funkcja jest teraz aktywna. Na wyświetlaczu pojawi się komunikat "C7" ("C7" oznacza "białe światło").</p> <p>Możliwy jest wybór następujących cykli: C1: Cykl demonstracyjny C2: Cykl odprężający C3: Cykl pobudzający C4: Cykl regenerujący C5: Cykl odświeżający C6: Cykl rozweselający C7: "Białe światło"</p> <p>Ustawić żądane światło przyciskami "plus" lub "minus".</p> <p>Aby zakończyć, ustawić kursor przy pomocy strzałek na symbolu "Chromoterapia", następnie wcisnąć przycisk "ON/OFF".</p> <p>Cykl prezentacyjny (na targach lub wystawach) po włączeniu trwa do momentu ręcznego wyłączenia. Cykle C1 do C6 trwają 60 minut, cykl C7 trwa 30 minut. Po tym czasie światło wyłącza się automatycznie.</p>	<p> "Chromoterapie" (pokud je k dispozici!) (světelná terapie pro zdraví)</p> <p>Opatrně! </p> <p>Nebezpečí zánění očí Nedívejte se delší dobu do světelného zdroje!</p> <p>1. Tlačítkem s šipkou (vlevo nebo vpravo) polohujte kursor na symbol "Chromoterapie". Potvrďte tlačítkem "ON/OFF".</p> <p>2. Funkce je nyní aktivní. Na displeji se zobrazí hlášení "C7" ("C7" znamená bílé světlo).</p> <p>Volba následujících cyklů možná: C1: Předváděcí cyklus C2: Oddechový cyklus C3: Povzbuzující cyklus C4: Regenerační cyklus C5: Osvěžující cyklus C6: Cyklus rozjaření C7: Bílé světlo</p> <p>Tlačítka plus nebo minus zvolte podle přání příslušné světlo.</p> <p>K ukončení této funkce polohujte kursor s tlačítkem "s šipkou" na symbol "Chromoterapie", Poté stiskněte tlačítko "ON/OFF".</p> <p>Předváděcí cyklus (uvažovaný pro veletrhy a výstavy) běží po spuštění nepřetržitě, dokud není zase ručně vypnut. Cykly C1 až C6 trvají 60 minut, cyklus C7 30 minut. Poté se světlo automaticky vypne.</p>	<p> "Хромотерапия" (если имеется в комплекте!) (Светотерапия для улучшения самочувствия)</p> <p>Осторожно! </p> <p>Опасность воспаления глаз Не смотрите долгое время на осветительный элемент!</p> <p>1. Выбрать клавишей со стрелкой (движением влево или вправо) символ "хромотерапия". Подтвердить нажатием клавиши "ON-/OFF".</p> <p>2. Данная функция включена. На дисплее высвечивается сигнал „С7“ („С7“ означает белый свет).</p> <p>Возможен выбор следующих циклов: C1: Демонстрационный цикл C2: Расслабляющий цикл C3: Стимулирующий цикл C4: Восстанавливающий цикл C5: Освежающий цикл C6: Цикл улучшения настроения C7: Белый свет</p> <p>Выбрать нужный свет нажатием клавиши „плюс“ или „минус“.</p> <p>Для прекращения рабочего режима выбрать "клавишей со стрелкой" символ "хромотерапия" и затем нажать клавишу "ON-/OFF".</p> <p>Демонстрационный цикл (разработан для выставок) работает после включения непрерывно до тех пор, пока его вручную не отключат. Циклы от C2 до C6 длятся 60 минут, цикл C7 – 30 минут. После этого свет отключается автоматически.</p>

Polski	Česky	Русский
<p>Czyszczenie słuchawki i głowicy natryskowej (Rys. A) Przy pomocy „rubit®”, ręcznej funkcji czyszczącej, formierze strumienia można oczyścić z kamienia poprzez zwykłe zdrapywanie.</p> <p>Czyszczenie słuchawki prysznicowej (Rys. A) Prysznic Mistral 3 przy pomocy "Quiclean", funkcji oczyszczającej z kamienia. Podczas przełączania rodzajów strumienia małe kołeczki czyszczące usuwają złoży wapnia.</p> <p>Usuwanie kamienia z generatora pary (Rys. B)</p> <p>Uwaga! </p> <p>Aby przedłużyć okresy między usuwaniem kamienia lub w celu ochrony instalacji domowej przed uszkodzeniami, należy od 14° niemieckiego stopnia twardości (~ 2,5 mmol/l) zainstalować centralne urządzenie do zmiękczenia wody.</p> <p>Kiedy należy usuwać kamień:</p> <ul style="list-style-type: none"> • jeżeli moc pary zmniejszyła się • jeżeli uzyskanie odpowiedniej temperatury w kabinie trwa dłużej niż zwykle • jeżeli w czasie kąpieli parowej z dyszy wypływa ciepła woda <p>Usuwanie kamienia (Rys. B):</p> <ul style="list-style-type: none"> • odłączyć od sieci elektrycznej • zdjęć osłonę boczną • czujnik poziomu wody wyjąć z obudowy generatora pary i napełnić ok. 2 litrami płynu usuwającego kamień „Schnellentkalker” firmy Hansgrohe” (nr art. 90901000). <p>Element obsługi Steam:</p> <ul style="list-style-type: none"> • podłączyć do sieci elektrycznej, uaktywnić funkcję pary i po ok. 30 s ponownie wyłączyć. Generator pary opróżnia się. <p>Element obsługi Deluxe:</p> <ul style="list-style-type: none"> • podłączyć do sieci elektrycznej, przyciskiem „ze strzałką” ustawić kursor na symbolu „kapiel parowa” i potwierdzić wybór przyciskiem „ON/OFF”. Po ok. 5 s ponownie zakończyć funkcję pary. Generator pary opróżnia się. (O obsłudze elementu obsługi można przeczytać w tej instrukcji montażu) <p>Uwaga! </p> <p>W celu całkowitego wypłukania płynu do usuwania kamienia „Schnellentkalker” wielokrotnie włączając i opróżniając generator pary.</p> <ul style="list-style-type: none"> • Z powrotem założyć osłonę boczną. 	<p>Čištění ruční a hlavové sprchy (obr. A) "rubit®", manuální čističí funkcí, je možno tvarovače proudu jednoduchým třením zbavit vápenatého nánosu.</p> <p>Čištění ruční sprchy (obr. A) Mistral 3 ruční sprchy s "Quiclean", čističí funkcí proti vápenatému nánosu. Při přepnutí typu proudu odstraní malé čističí kolíky usazeniny vápna.</p> <p>Odstraňování vodního kamene z parního generátoru (obr. B)</p> <p>Pozor! </p> <p>Aby bylo možné prodloužit intervaly odstraňování vodního kamene, případně aby byl váš domovní rozvod vody chráněn před poškozením, musí být od stupně 14 tvrdosti vody (~2,5 mmol/l) instalováno centrální zařízení pro změkčování vody.</p> <p>Kdy se odstraňuje vodní kámen:</p> <ul style="list-style-type: none"> • klesá množství vyvíjené páry, • dosažení požadované teploty v kabině trvá déle než obvykle, • během provozu s párou vychází z trysky i horká voda. <p>Odstraňování vodního kamene (obr. B):</p> <ul style="list-style-type: none"> • Vypněte přívod elektrické energie. • Odmontujte na levé straně boční obložení. • Z tělesa generátoru páry vyjměte hladinový snímač a generátor naplňte přibližně 2 l rychloodvápňovače Hansgrohe (obj. čís. 90901000). Snímač hladiny opět zasuněte. Rychloodvápňovač nechejte působit přibližně 1 hodinu. <p>Ovládání Steam:</p> <ul style="list-style-type: none"> • Znovu zapněte přívod energie, aktivujte funkci vývinu páry a po přibližně 30 sekundách ji opět vypněte. Generátor páry se vyprázdní. <p>Ovládání Deluxe:</p> <ul style="list-style-type: none"> • Znovu zapněte přívod energie, tlačítkem se šipkou nastavte kurzor na symbol „Dampf-bad“ (parní lázeň) a volbu potvrďte tlačítkem „ON/OFF”. Po přibližně 5 sekundách funkci vývinu páry opět ukončete. Generátor páry se vyprázdní. (O obsluze ovládacích prvků je možné se dočíst v tomto návodu.) <p>Pozor! </p> <p>Pro úplné vypláchnutí od rychloodvápňovače parní generátor několikrát po sobě aktivujte a nechejte vyprázdnit.</p> <ul style="list-style-type: none"> • Boční obložení vraťte na své místo. 	<p>Очистка ручного и верхнего душей (рис. А) Благодаря „rubit®”, функции для чистки вручную, известковые отложения на струеобразовательной сетке можно просто стереть.</p> <p>Очистка ручного душа (рис. А) Душевая лейка Mistral 3 оснащена функцией удаления известковых отложений „Quiclean”. При переключении режима струи небольшие штифты удаляют известковые отложения.</p> <p>Очистка от налета парогенератора (рис. В)</p> <p>Осторожно! </p> <p>Для того, чтобы сократить количество чисток (а также защитить другие потребители воды от налета), с 14 dH (2,5 mmol/l) рекомендуется установить фильтр-умягчитель воды.</p> <p>Когда проводить очистку:</p> <ul style="list-style-type: none"> • Мощность пара уменьшилась • Нужна температура внутри кабины достигается за больший интервал времени • Во время включения парогенератора из него выходит горячая вода <p>Очистка (рис. В):</p> <ul style="list-style-type: none"> • отключить электропитание • снять левую боковую стенку • вынуть сенсор уровня воды из корпуса парогенератора и залить туда около 2 литров жидкости для быстрого удаления налета Hansgrohe (Art. 90901000). Вернуть на место сенсор. Жидкость оставить в парогенераторе на 1 час. <p>Управление Steam:</p> <ul style="list-style-type: none"> • отключить электропитание, активировать функцию подачи пара и снова отключить ее через 30 сек. Парогенератор произведет самоочистку. <p>Управление Deluxe:</p> <ul style="list-style-type: none"> • отключить электропитание, клавишей со стрелкой подвести курсор к символу „Dampf-bad” (паровая баня) и подтвердить выбор клавишей „ON/OFF”. Примерно через 5 сек выключить функцию подачи пара. Парогенератор произведет самоочистку. (Инструкцию по пользованию элементами управления Вы можете найти в данной инструкции по монтажу) <p>Осторожно! </p> <p>Для полной очистки от жидкости для удаления налета несколько раз включить и выключить парогенератор.</p> <ul style="list-style-type: none"> • Установить на место боковую стенку.



Ustawienie drzwi przesuwnych
Nastavení posuvných dveří
Уход, неисправности и их устранение

Polski	Česky	Русский
<p>Kontrola instalacji elektrycznej Jeżeli wystąpią zakłócenia w zasilaniu energią elektryczną, należy podjąć następujące czynności sprawdzające:</p> <p>Elektryk! </p> <p>Prace przy urządzeniach elektrycznych może podjąć wyłącznie wykwalifikowany personel.</p> <ol style="list-style-type: none">1. Przełącznik włączony (zdolny do działania).2. Dostępne napięcie zasilania. Sprawdzić przyłącze do sieci elektrycznej. <p>Niebezpieczeństwo!</p> <p></p> <p>Przed otwarciem sterowania odłączyć prąd (odłączyć kabinę parową od sieci)!</p>	<p>Kontrola elektroinstalace Dojde-li k poruchám v zásobení elektrickým proudem, pak laskavě zachovejte následující zkušební postup:</p> <p>Elektrikář! </p> <p>Práce na elektrických zařízeních smí provádět pouze odborný personál.</p> <ol style="list-style-type: none">1. Vypínač zapnut (funkční).2. Zásobení proudem k dispozici. Zkontrolujte připojení k síti. <p>Nebezpečí!</p> <p></p> <p>Před otevřením ovládní vypněte proud (parní sprchu odpojte od sítě)!</p>	<p>Проверка электрической части При возникновении неполадок в электропитании провести следующие проверки:</p> <p>Электрик! </p> <p>Работы по электрической части должны проводиться только специалистами.</p> <ol style="list-style-type: none">1. Выключатель включён (в рабочем состоянии).2. Электричество подключено. Проверить подсоединение к электросети. <p>Опасность!</p> <p></p> <p>Прежде чем открыть распределительную коробку следует отключить паровой душ от электросети!</p>

Adresy
Adresy
Адреса

A
Hansgrohe
Postfach 85
2355 Wr. Neudorf
Telefon: 0 22 36 / 6 28 30
Telefax: 0 22 36 / 62 83 019

D
Hansgrohe
D-77757
Schiltach / Schwarzwald
Telefon: 0 78 36 / 51-0
Telefax: 0 78 36 / 51 13 00

F
Hansgrohe
6/8 rue Henri-Poincaré Z. A.
92167 Antony Cedex
Téléphone: 01 40 96 40 00
Télécopie: 01 46 66 49 89

HR **BiH** **YU**
Hansgrohe
Omega Nova-Sibenik D.O.O.
K.Zvonimira BB
22000 Sibeni
Telefon: 00 385/(0)22/310 450
Telefax: 00 385/(0)22/330 221

NL
Pharo Nederland
Cleopatra B.V.
Handelsweg 45
NL - 1525 RG Westknollendam
Telefoon: 075 6478200
Telefax: 075 6478500

RO
Representative Office
Apsa Sasori
Bd.O.Goga nr.4(106),bl M26,sc.3,ap.68
7000 Bucuresti
Romania
Tel./Fax: (0040) 0 21 326 10 01

SLO
Representative Office Hansgrohe
Riharjeva 2
1000 Ljubljana
Slovenia
Tel.:00386 1 429 23 32
Fax:00386 1 429 23 33

USA
Hansgrohe
1490 Bluegrass Lakes Parkway
Alpharetta, GA 30004/USA
Tel.: 770-360-9880
Fax: 770-360-9887

B **L**
Hansgrohe
Rue Vanderschrick Straat 91
1060 Bruxelles/Brussel
Téléphone: 02 / 5 43 01 40
Telefax: 02 / 5 37 94 86

DK **N**
Hansgrohe
Jegstrupvej 6
8361 Hasselager
Telefon: 86 28 74 00
Telefax: 86 28 74 01

FIN
Hansgrohe
Juhani Niemi Oy
Mäntytie 11
00270 Helsinki
Puh: (09) 47 77 030
Telefax: (09) 24 17 554

I
Pharo Italia
Glass Idromassaggio s.r.l
Via Baite 12/E
31046 Oderzo (TV)
Telefono: +39-0422-7146
Telefax: +39-0422-816839

P
HGAXorPharo SA
R. Antoine de Saint-Exupéry
Alapraia
2765-043 Estoril
Telephone: 21 466 71 10
Fax: 21 466 71 19

RUS
Hansgrohe
Усачева 33/1
119048 Россия Москва
Tel.: 095 / 9333170
Fax: 095 / 9333171

TR
Dizayn Ev Gerecleri
San. ve Tic. Ltd. Sti.
Ortaklar Cad. No. 1
Mecidiyeköy-Istanbul 80290
Tel.: 0090-212-266 50 80
Fax: 0090-212-275 75 12

CH
Hansgrohe
Industriestr. 9
5432 Neuenhof
Telefon: 056/416 26 26
Telefax: 056/416 26 27

E
Hansgrohe
Riera Can Pahissa 26 B
08750 Molins de Rei
Telefon: 93 680 39 00
Telefax: 93 680 39 09

GR
Nikitas Vlachos
Niveco SA
Posidonos Ave 46
17561 P. Faliro
Telefon: (01) 9880180
Telefax: (01) 9883847

IND
Jaquar Mercantile
D-26, SMA Co-operative Industrial Estate
G.T. Karnal Road
Delhi-110033
Tel : +91-11-27464808-17
Fax:+91-11-27240388, 27466808

PL
Hansgrohe
Ul. Sowia 12
PL-62-080 Tarnowo Podgórne
Telefon: (061) 8168600
Telefax: (061) 8168609

S
Hansgrohe
Almviksvägen 41
23044 Bunkflostrand
Telefon: +46/(0)40/51 91 50
Telefon: +46/(0)40/13 05 92

UA
Hansgrohe
Ukrainian office
Vasilkovskaya St., 1, office 301
03040 Kiev
Ukraine
Tel./Fax: 0038 (044) 56 85 012

CZ **SK**
Hansgrohe
Moravanská 85
CZ-619 00 Brno
Telefon: +420/547 212 334
Telefax: +420/547 212 521

EE
OÜ Dreesis
Laki 16-407
10621 Tallinn
Estonia
Tel.: 00372 61 29 811
Fax: 00372 65 63 310

H
Hansgrohe Kft.
Forgách utca 11-13
1139 Budapest
Telefon: 0036 /1 236 9090
Telefax: 0036 /1 236 9098

LT
Santoza
Pašilaičių 1-28
LT-06115 Vilnius
Tel.: +37(0) 5 2407666
Fax: +37(0) 5 2407666

PRC
上海市松江工业区俞塘路512号
天威工业城底层
邮编: 201600
电话: 0086-21-57741239
传真: 0086-21-57741233

SGP
Hans Grohe Pte Ltd
60B Martin Road
#11-03/04 Trade Mart Singapore
SINGAPORE 239067
Tel.: 0065-7322002
Fax: 0065-7320030

UK
Hansgrohe
Units D1 & D2 Sandown Park
Trading Estate Royal Mills
Esher Surrey KT10 8BL
Telephone: 0 13 72 46 56 55
Telefax: 0 13 72 47 06 70

hansgrohe

AXOR | PHARO

Hansgrohe · Postfach 1145 · D-77761 Schiltach · Telefon +49 (0) 78 36/51-1282 · Telefax +49 (0) 7836/511440
E-Mail: info@hansgrohe.com · Internet: www.hansgrohe.com