

# Montageanleitung

Istruzioni di montaggio  
Instrucciones de montaje  
Montagehandleiding

## Duschtempel® 100



ML40L	29 36x xxx	(Porta con battente sinistro)	(Puerta a la izquierda)	(deur aanslag links)
ML40R	29 38x xxx	(Porta con battente destro)	(Puerta a la derecha)	(deur aanslag rechts)
M40L	29 42x xxx	(Porta con battente sinistro)	(Puerta a la izquierda)	(deur aanslag links)
M40R	29 43x xxx	(Porta con battente destro)	(Puerta a la derecha)	(deur aanslag rechts)

**PHARO**®  
hansgrohe

## Italiano

Dotazione	4
Misure	5
Dati tecnici, norme di sicurezza	6
Schema delle misure con pannello di protezione	8
Schema delle misure senza pannello di protezione	9
Contenuto della confezione d'imballaggio/varianti	10
Utensili	13
Attacco dell'acqua	14
Preparativi con i piedi della doccia	15
Montaggio dei piedi della doccia, regolazione del supporto magnetico	16
Regolazione dei piedi della doccia / messa a livello e posizionamento del piatto doccia	17
Preparativi per l'attacco del sifone	21
Piazzamento del piatto doccia, collegamenti delle masse	22
Preparativi per il montaggio Listello di bloccaggio/profilato di compensazione parete / angolo di fissaggio	24
Preparativi per l'alimentazione di corrente, montaggio dell'angolo di fissaggio	28
Preparativi e montaggio della colonna funzionale, collegamento dell'alimentazione dell'acqua	29
Preparativi e montaggio della traversa	32
Montaggio della lastra di vetro laterale sinistra	35
Montaggio di porta con battente destro	40
Montaggio delle coperture / listello di copertura	44
Isolamento	45
Montaggio del tubo / doccetta a mano	48
Impostazione del termostato / Manutenzione del termostato	49
Impostazione delle funzioni della doccia	50
Illuminazione	51
Smontare il soffione doccia centrale	52
Parti di ricambio	53
Istruzioni per la manutenzione	54

## Español

Equipamiento	4
Vistas acotados	5
Datos técnicos, Normas de seguridad	6
Croquis de dimensiones con faldón	8
Croquis de dimensiones sin faldón	9
Contenido del paquete/variantes	10
Herramientas	13
Conexión de agua	14
Preparación de las patas del plato	15
Montaje de las patas de plato, Ajuste de los soportes magnéticos	16
Ajuste de las patas de plato / Alineación y posicionamiento del plato de ducha	17
Preparación de la conexión de desagüe	21
Colocación del plato de ducha, Medidas de puesta a tierra	22
Preparación del montaje del listón de apriete/perfil de compensación de pared/escuadra de sujeción	25
Preparación de la alimentación eléctrica, Montaje de la escuadra de sujeción	28

Preparación y montaje de la columna de funciones, Conexión del suministro de agua	29
Preparación y montaje del travesaño	32
Montaje del cristal lateral a la izquierda	25
Montaje de la puerta a la derecha	40
Montaje de las tapas protectoras/del listón protector	44
Sellado	45
Montaje de la manguera/ducha de mano	48
Ajuste del termostato/Mantenimiento del termostato	49
Ajuste de las funciones de ducha	50
Iluminación	51
Desmontar la ducha fija	52
Repuestos	53
Consejo para el cuidado	54

### Nederlands

Uitvoering	4
Afmetingen	5
Technische gegevens, veiligheidsvoorschriften	6
Afmetingen met kuipafdekking	8
Afmetingen zonder kuipafdekking	9
Inhoud verpakking/varianten	10
Gereedschap	13
Wateraansluiting	14
Kuipvoeten voorbereiden	15
Kuipvoeten monteren, magneethouders instellen	16
Kuipvoeten afstellen / douchebak uitlijnen en positioneren	17
Afvoeraansluiting voorbereiden	21
Douchekuip plaatsen, aarding	22
Montage klemlat/wandcompensatielat/ophanghoekstuk voorbereiden	26
Stroomtoevoer voorbereiden, ophanghoekstuk monteren	28
Functiezuil voorbereiden en monteren, watertoevoer aansluiten	29
Traverse voorbereiden en monteren	32
Zijruit links monteren	35
Deur met aanslag rechts monteren	40
Afdekkingen/afdeklat monteren	44
Afdichting	45
Slang/handsproeier monteren	48
Thermostaat/Thermostaat onderhoud	49
Sproeierfuncties instellen	50
Verlichting	51
Douchekop boven monteren	52
Service onderdelen	53
Onderhoudsinstructies	55

**ATTENZIONE: Montaggio del piatto doccia sotto le piastrelle, cabina doccia sopra le piastrelle! Il bordo del piatto doccia deve sporgere sotto le piastrelle, min. 5 mm, max. 10 mm.**

**¡ATENCIÓN! ¡: ¡Montaje del plato de ducha por debajo de las losas, cabina de ducha sobre las losas! El borde del plato de ducha debe estar por debajo de las losas, mín. 5 mm, máx. 10 mm.**

**LET OP: Inbouw van de douchebak onder de tegels, douchecabine op de tegels! De douchebakrand dient zich onder de tegelrand te bevinden, min 10mm, max. 10mm.**

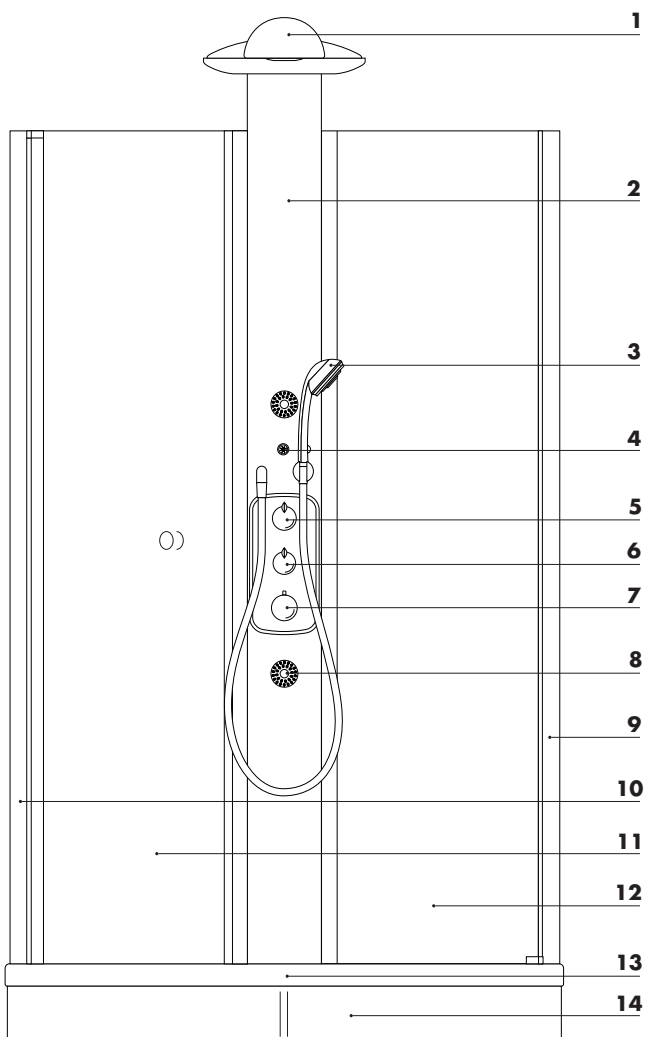

DT 100 ML40R (Porta con battente destro) Num. art. 29 380 000

DT 100 ML40L (Porta con battente sinistro) Num. art. 29 360 000

DT 100 ML40R (Puerta a la derecha) n° de prod. 29 380 000

DT 100 ML40L (Puerta a la izquierda) n° de prod. 29 360 000

DT 100 ML40R (deur aanslag rechts) art.-nr. 29 380 000

DT 100 ML40L (deur aanslag links) art.-nr. 29 360 000

DT 100 M40R (Porta con battente destro) Num. art. 29 430 000

DT 100 M40L (Porta con battente sinistro) Num. art. 29 420 000

DT 100 M40R (Puerta a la derecha) n° de prod. 29 430 000

DT 100 M40L (Puerta a la izquierda) n° de prod. 29 420 000

DT 100 M40R (deur aanslag rechts) art.-nr. 29 430 000

DT 100 M40L (deur aanslag links) art.-nr. 29 420 000

### Italiano

- |  |  |
|--|--|
| 1. Traversa / soffione doccia centrale                   | 1. Travesaño/Ducha fija                |
| 2. Colonna funzionale                                    | 2. Columna de funciones                |
| 3. Doccetta Aktiva F'6                                   | 3. Ducha de mano Aktiva F'6            |
| 4. Pulsante dell'illuminazione*                          | 4. Pulsador Iluminación *              |
| 5. Selettore "Trio Stop" soffione doccia centrale        | 5. Ducha fija Trio Stop, Ducha lateral |
| 6. Valvola di chiusura, doccetta a mano                  | 6. Válvula de cierre, Ducha de mano    |
| 7. Termostato  | 7. Termostato                          |
| 8. Doccette laterali Bodyvette                           | 8. Duchas laterales Bodyvette          |
| 9. Listello di bloccaggio                                | 9. Listón de apriete                   |
| 10. Profilato di compensazione parete                    | 10. Perfil de compensación de pared    |
| 11. Porta (con battente destro)                          | 11. Puerta (a la derecha)              |
| 12. Lastra   | 12. Cristal                            |
| 13. Piatto doccia  | 13. Plato de ducha                     |
| 14. Pannello di rivestimento del piatto doccia (Opzione) | 14. Faldón del plato (Opción)          |

### Español

### Nederlands

- |  |
|--|
| 1. Traverse/sproeier boven               |
| 2. Functiezuil                           |
| 3. Handsproeier Aktiva F'6               |
| 4. Knop verlichting *                    |
| 5. Trio Stop sproeier boven, zijsproeier |
| 6. Afsluitklep, handsproeier             |
| 7. Thermostaat                           |
| 8. Zijsproeiers Bodyvette                |
| 9. Klemlat                               |
| 10. Wandcompensatieprofiel               |
| 11. Deur (aanslag rechts)                |
| 12. Ruit                                 |
| 13. Douchekuip                           |
| 14. Kuipafdekking (Optie)                |

\* non nello shower temple 29 42x xxx e 29 43x xxx

\* no disponible en el Templo de ducha 29 42x xxx y el 29 43x xxx

\* niet aanwezig bij douchetempel 29 42x xxx en 29 43x xxx

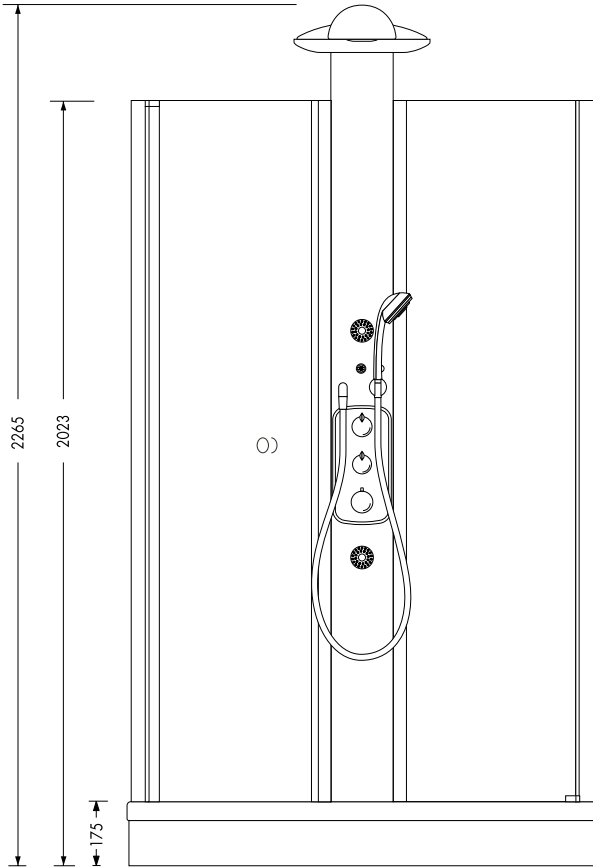

**Vista interna, Colonna funzionale 1:20**  
**Vista interior, Columna de funciones 1:20**  
**Binnenaanzicht, functiezuil 1:20**

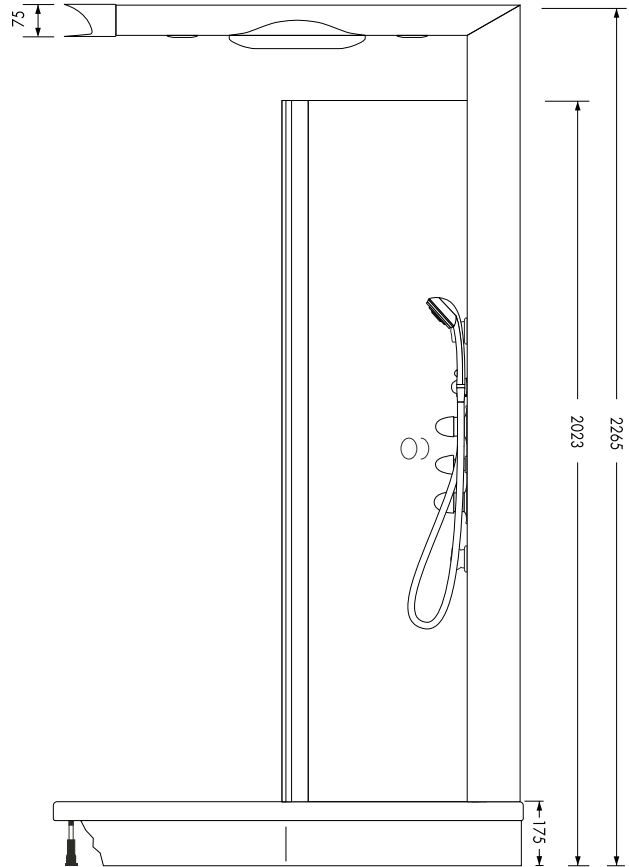

**Vista laterale 1:20**  
**Vista lateral 1:20**  
**Zijaanzicht 1:20**

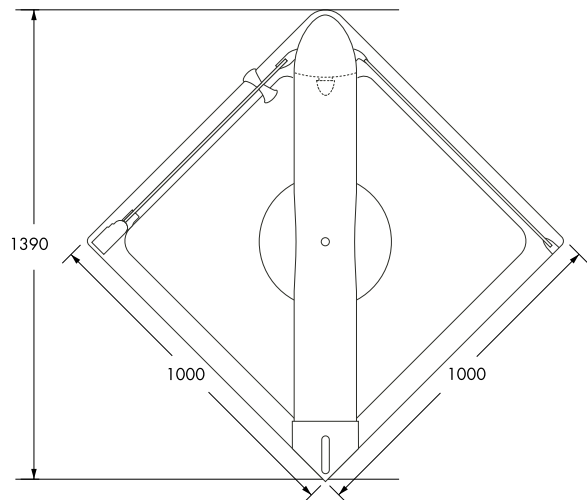

**Schema della base 1:20 / Planta 1:20**  
**Bouwtekening 1:20**

**Italiano**

**Dati tecnici**

Pressione minima:	2 bar
Pressione di servizio:	max. 10 bar
Pressione di servizio consigliata:	2 – 5 bar
Pressione di prova:	16 bar
Temperatura acqua calda:	max. 70 °C
Temperatura acqua calda consigliata:	60 °C
Scala temperatura:	20 – 60 °C
Blocco di sicurezza:	38 °C

**Portata a 3 bar**

Docchetta a mano:	14,5 l/min
Docchette laterali:	13,6 l/min
Soffione doccia centrale:	20,3 l/min
Soffione doccia centrale + Docchetta a mano:	29,1 l/min

**Funziona a partire da 2 bar. È possibile collegare al massimo due utenze contemporaneamente.**

**Scaldabagno istantaneo:**

La cabina doccia Duschtempel non può essere utilizzata in combinazione con scaldabagni istantanei idraulici, elettronici e termostatici.

**Differenze di pressione**

È necessario compensare le differenze di pressione esistenti tra gli attacchi dell'acqua fredda e quelli dell'acqua calda.

**Norme di sicurezza per l'allacciamento della cabina doccia Duschtempel con l'illuminazione: \***

Quando si installa la cabina doccia Duschtempel con l'illuminazione si deve fare attenzione al collegamento a spina per il Duschtempel e per l'alimentazione di corrente. Dietro il Duschtempel si deve lasciare un tratto di cavo supplementare in modo che, in caso di eventuali lavori di manutenzione, la cabina doccia Duschtempel possa essere rimossa.

Per l'allacciamento elettrico del pannello doccia è sufficiente una semplice presa di corrente. Il sistema di illuminazione è alimentato tramite un trasformatore esterno.

L'installazione della presa deve essere effettuata esclusivamente da un tecnico specializzato o dal proprio elettrotecnico. La completa alimentazione elettrica avviene tramite un allacciamento a corrente alternata a 230 V/ 50 Hz.

L'installazione elettrica deve essere effettuata conformemente alle vigenti norme locali e nazionali. I lavori di installazione e di controllo devono essere effettuati da elettricisti qualificati ed autorizzati. Qualsiasi intervento sul pannello doccia deve avvenire in assenza di corrente.

La potenza del trasformatore esterno è di 30 VA. Per il cavo di alimentazione della corrente si deve prevedere una guaina di rivestimento con un diametro di minimo 25 mm (vedere pagina 3). Il cavo fornito permette d'installare il trasformatore in una zona asciutta (zona di protezione 3) ad una distanza massima di circa 7 metri dalla cabina doccia Duschtempel. Il trasformatore deve essere accessibile in qualsiasi momento. Una conduttura d'allacciamento danneggiata non può essere sostituita. In tal caso non è più permesso utilizzare il trasformatore.

**Español**

**Datos técnicos**

Presión de flujo mínima:	2 bar
Presión de servicio:	máx. 10 bar
Presión de servicio recomendada:	2 – 5 bar
Presión de prueba:	16 bar
Temperatura de agua caliente:	máx. 70 °C
Temperatura de agua caliente recomendada:	60 °C
Escala de temperatura:	20 – 60 °C
Bloqueo de seguridad:	38 °C

**Caudal a 3 bar**

Ducha de mano:	14,5 l/min
Duchas laterales:	13,6 l/min
Ducha fija:	20,3 l/min
Ducha fija + ducha de mano:	29,1 l/min

**En condiciones de funcionar a partir de 2 bar. Pueden conectarse 2 consumidores, como máximo, al mismo tiempo.**

**Calentador de paso continuo:**

El Duschtempel no puede ser utilizado en combinación con calentadores de paso continuo controlados de forma hidráulica, electrónica y térmica.

**Diferencias de presión**

Las diferencias de presión entre las conexiones de agua fría y agua caliente, han de ser compensadas.

**Indicación de seguridad para la conexión del Duschtempel con iluminación: \***

Para el montaje del Duschtempel con iluminación, ha de prestarse atención a la conexión por enchufe hacia el Tempel y hacia la alimentación eléctrica. Detrás del Duschtempel debería estar disponible una longitud restante de cable, de modo que el Duschtempel pueda desmontarse para posibles trabajos de mantenimiento.

Para la conexión eléctrica del Duschtempel sólo se necesita una caja de enchufe. La alimentación eléctrica de la iluminación se realiza a través de un transformador externo.

La instalación de la caja de enchufe debe ser efectuada única y exclusivamente por un especialista: su electricista. La alimentación eléctrica completa se realiza a través de una conexión de corriente alterna de 230 V/50 Hz.

Para la instalación eléctrica han de observarse las correspondientes normas nacionales en la versión vigente, respectivamente. Los trabajos de instalación y comprobación han de ser efectuados por electricistas especializados que estén autorizados. Todos los trabajos en el Duschtempel deberán efectuarse únicamente, estando éste sin tensión eléctrica.

La potencia del transformador externo es de 30 VA. Para la instalación del cable de alimentación eléctrica ha de instalarse un tubo vacío con un diámetro mínimo de 25 mm (véase la página 3). El cable conjuntamente suministrado facilita la instalación del transformador en la zona seca (zona de protección 3), a una distancia máx. de aprox. 7 m del Duschtempel. El transformador siempre ha de estar accesible. Un cable de conexión dañado no puede reemplazarse. En este caso ya no deberá operarse el transformador.

**Nederlands**

**Technische gegevens**

Minimale waterdruk:	2 bar
Bedrijfsdruk:	max. 10 bar
Geadviseerde bedrijfsdruk:	2 – 5 bar
Testdruk:	16 bar
Warmwatertemperatuur:	max. 70 °C
Geadviseerde warmwatertemperatuur:	60 °C
Instelbereik temperatuur:	20 – 60 °C
Veiligheidsblokkering:	38 °C

**Doorstroming bij 3 bar**

Handsproeier:	14,5 l/min
Zijsproeiers:	13,6 l/min
Sproeier boven:	20,3 l/min
Sproeier boven + Handsproeier:	29,1 l/min

**Werkt vanaf 2 bar. Er mogen max. twee verbruikers samen worden geschakeld.**

**Boiler:**

de douchetempel kan niet in combinatie met hydraulisch, elektronisch en thermisch gestuurde boilers worden gebruikt.

**Drukverschillen**

Zorg voor gelijke druk bij de koud- en warmwateraansluiting.

**Veiligheidsvoorschrift voor de aansluiting van douchetempel met verlichting: \***

Bij de montage van de douchetempel met verlichting moet op de stekerverbinding naar de tempel en naar de stroomtoevoer worden gelet. Achter de douchetempel moet voldoende kabel aanwezig zijn, zodat de douchetempel bij eventuele onderhoudswerkzaamheden kan worden verwijderd.

Voor de elektrische aansluiting van de douchetempel is slechts een contactdoos nodig. De verlichting wordt via een externe trafo van stroom voorzien.

De contactdoos mag uitsluitend door een vakman, uw elektricien worden geïnstalleerd. De stroomtoevoer vindt via een 230 V/50 Hz wisselstroomaansluiting plaats.

Bij de elektrische installatie dienen de betreffende nationale voorschriften in acht te worden genomen. De installatie- en controlewerkzaamheden dienen door hiertoe bevoegde elektriciens te worden uitgevoerd. Alle werkzaamheden aan de douchetempel mogen alleen worden uitgevoerd, wanneer deze van het elektriciteitsnet is losgekoppeld.

Het vermogen van de externe trafo's bedraagt 30 VA. Voor het leggen van de voedingskabel dient een lege buis met een diameter van ten minste 25 mm te worden aangebracht (zie blz. 3). Dankzij de meegeleverde kabel kan de trafo in de droge zone (veiligheidszone 3) max. ca. 7 m van de douchetempel worden geïnstalleerd. De trafo moet op ieder moment bereikbaar zijn. Een beschadigde aansluitkabel kan niet worden vervangen. De trafo mag dan niet meer worden gebruikt.

\* non nello shower temple 29 42x xxx e 29 43x xxx  
 \* no disponible en el Templo de ducha 29 42x xxx y el 29 43x xxx  
 \* niet aanwezig bij douchetempel 29 42x xxx en 29 43x xxx

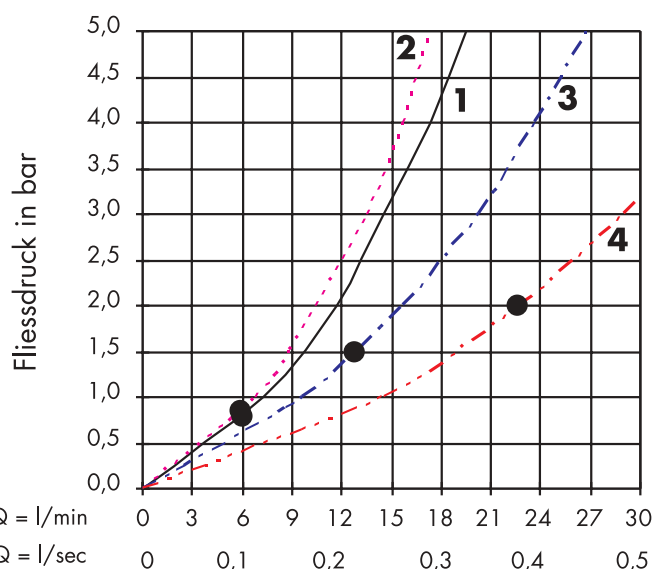

- 1** Doccetta a mano / Ducha de mano / Handsproeier
- 2** Doccette laterali / Duchas laterales / Zijsproeiers
- 3** Soffione doccia centrale / Ducha fija / Sproeier boven
- 4** Soffione doccia centrale + Doccetta a mano / Ducha fija + Ducha de mano / Sproeier boven + Handsproeier

Dal • si garantisce la funzionalità.  
 Mínimo • para el correcto funcionamiento.  
 Vanaf • is het functioneren gegarandeerd.

# Schema delle misure con pannello di protezione Croquis de dimensiones con faldón Afmetingen met kuipafdekking

Tubo vuoto di posa luce Ø interno 25 mm \*  
 Tubo vacío Ø interior 25 mm \*  
 Lege buis licht binnen Ø 25 mm \*

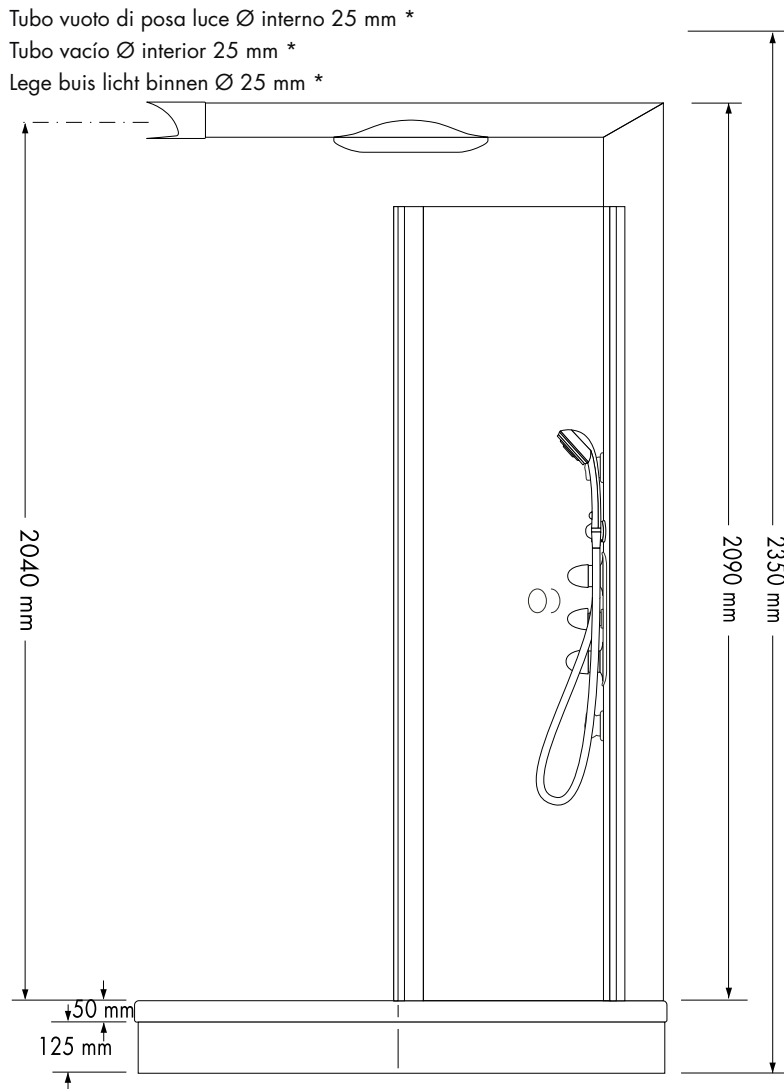

Altezza minima della stanza  
 Altura mínima de la habitación  
 Minimale hoogte badkamer

**Prima del montaggio controllare l'altezza minima necessaria**  
**Comprobar la altura mínima necesaria antes de iniciar el montaje**  
**Vereiste minimale hoogte vóór montage controleren**

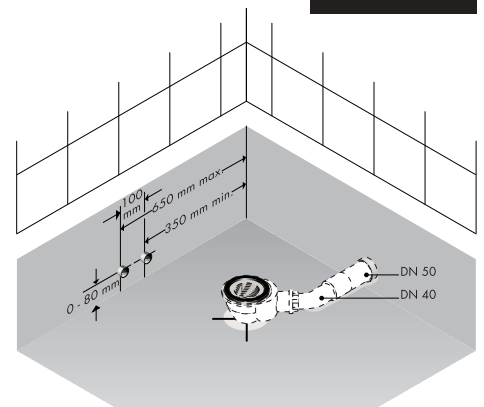

**Figura 1:** Esempio per un attacco fisso.  
**Figura 1:** Ejemplo para una conexión fija.  
**Afb. 1:** voorbeeld voor vaste aansluiting.

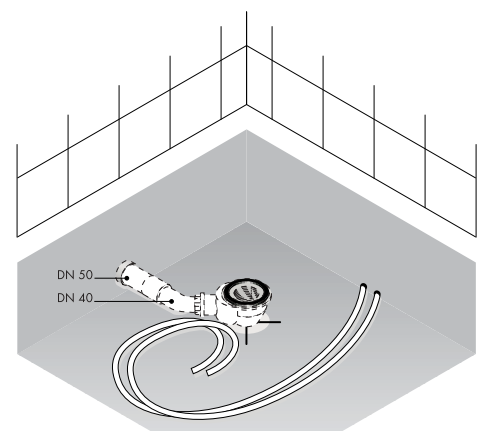
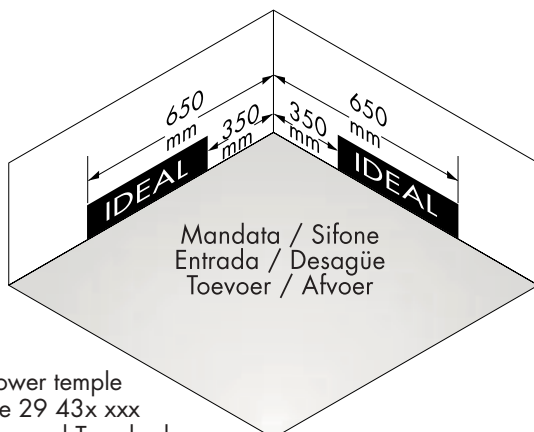

**Figura 2:** Esempio per un attacco flessibile (tubo in materiale sintetico)  
**Figura 2:** Ejemplo para una conexión flexible (tubo plástico)  
**Afb. 2:** Voorbeeld voor flexibele aansluiting (kunststofbuis)

\* non nello shower temple  
 29 42x xxx e 29 43x xxx  
 \* no disponible en el Templo de ducha 29 42x xxx y el 29 43x xxx  
 \* niet aanwezig bij douchetempel  
 29 42x xxx en 29 43x xxx

# Schema delle misure senza pannello di protezione Croquis de dimensiones sin faldón Afmetingen zonder kuipafdekking

Tubo vuoto di posa luce Ø interno 25 mm \*  
 Tubo vacío Ø interior 25 mm \*  
 Lege buis licht binnen Ø 25 mm \*

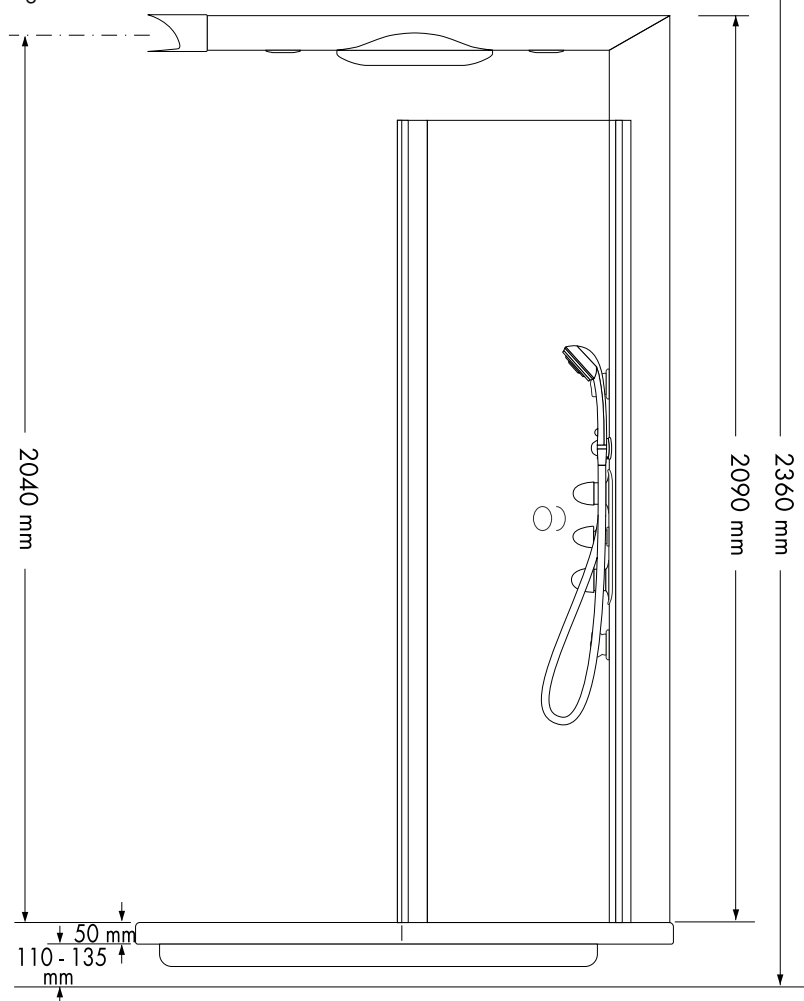

Altezza minima della stanza  
 Altura mínima de la habitación

Minimale hoogte badkamer

**Prima del montaggio controllare l'altezza minima necessaria**

**Comprobar la altura mínima necesaria antes de iniciar el montaje**

**Vereiste minimale hoogte vóór montage controleren.**

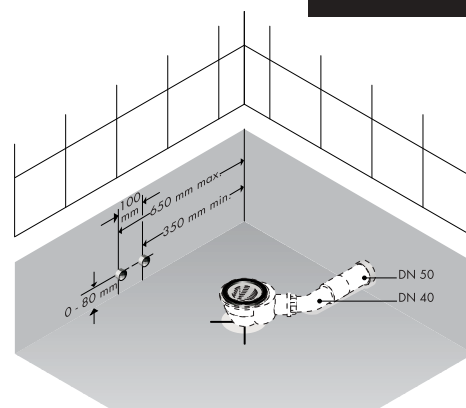

**Figura 1:** Esempio per un attacco fisso.  
**Figura 1:** Ejemplo para una conexión fija.  
**Afb. 1:** voorbeeld voor vaste aansluiting.

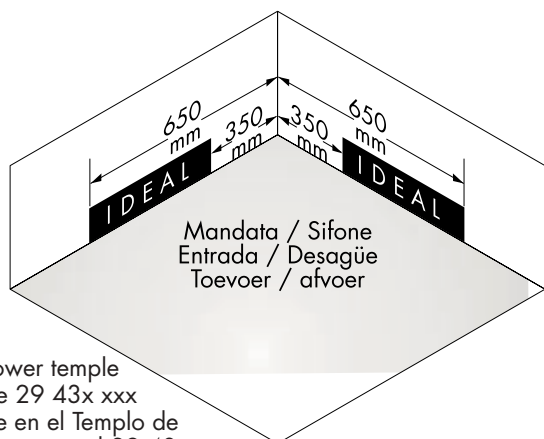

\* non nello shower temple  
 29 42x xxx e 29 43x xxx  
 \* no disponible en el Templo de ducha 29 42x xxx y el 29 43x xxx  
 \* niet aanwezig bij douchetempel  
 29 42x xxx en 29 43x xxx

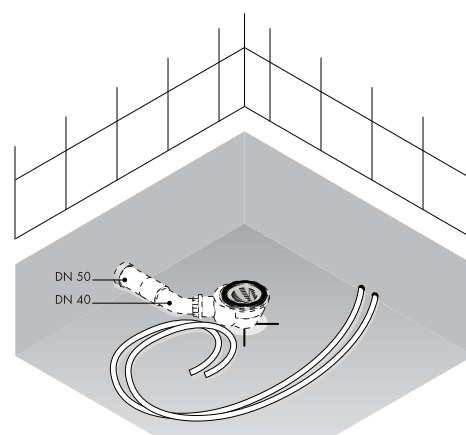

**Figura 2:** Esempio per un attacco flessibile (tubo in materiale sintetico)  
**Figura 2:** Ejemplo para una conexión flexible (tubo plástico)  
**Afb. 2:** Voorbeeld voor flexibele aansluiting (kunststofbuis)

**Contenuto della confezione d'imballaggio/varianti**  
**Contenido del paquete/variantes**  
**Inhoud verpakking/varianten**

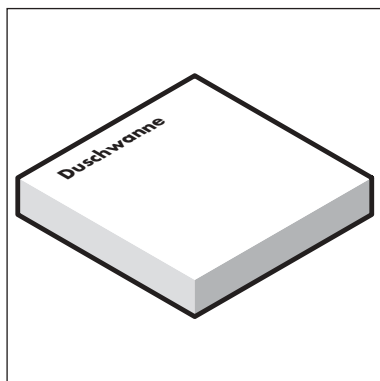

**Piatto doccia**  
**Plato de ducha**  
**Douchekuip**

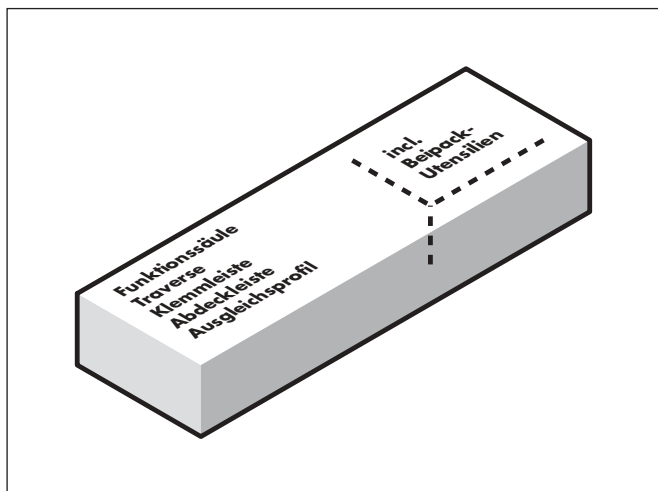

**Lista di controllo per DT 90 Colonna**

28540xxx	Aktiva F'6 Doccetta	1 pezzo
28246xxx	ISIF.1,6 tubo doccia	1 pezzo
1x2281xx	Tappi per listello di bloccaggio	3 pezzi
10583200	Tappi di chiusura	3 pezzi
10053910	Silicone (esente da acido acetico!)	1 pezzo
30903910	Pezzi di fissaggio DT 90	1 pezzo
10020010	Profilato insonorizzante DBP	1 pezzo
1x6387xx	Pannello della traversa	1 pezzo
3x8856xx	Gruppo di copertura Staro 90	1 pezzo
30885510	Corpo del sifone Staro 90	1 pezzo
30867510	Fissaggio del piatto doccia	1 pezzo
30902210	Accessorio per il piatto doccia	1 pezzo
10650565	Adattatore per collegamento dell'acqua	2 pezzo
10566800	Collegamento a bisello tra traversa e colonna funzionale	1 pezzo
10053000	Chiave di montaggio per il sifone	1 pezzo
876010	Trasformatore con cavo *	1 pezzo

**Lista de verificación de la caja adjunta, DT 90-Columna**

28540xxx	Ducha de mano Aktiva F'6	1 unidad
28246xxx	Manguera de ducha ISIF.1,6	1 unidad
1x2281xx	Tapón para el listón de apriete	3 unidades
10583200	Tapón obturador	3 unidades
10053910	Silicona (¡libre de ácido acético!)	1 unidad
30903910	Piezas de fijación DT 90	1 unidad
10020010	Perfil de aislamiento acústico DBP	1 unidad
1x6387xx	Cubierta del travesaño	1 unidad
3x8856xx	Kit de acabado Staro 90	1 unidad
30885510	Kit de base Staro 90	1 unidad
30867510	Fijación del plato	1 unidad
30902210	Accesorios para el plato	1 unidad
10650565	Adaptador para la conexión de agua	2 unidad
10566800	Unión a inglete Travesaño Columna de funciones	1 unidad
10053000	Llave de montaje para sifón	1 unidad
30876010	Transformador con cable *	1 unidad

**Checklist DT 90 zuil**

28540xxx	Aktiva F'6 handsproeier	1 stuk
28246xxx	ISIF.1,6 sproeierslang	1 stuk
1x2281xx	Stop klemlat	3 stuks
10583200	Afsluitstop	3 stuks
10053910	Silicone (azijnzuurvrij!)	1 stuk
30903910	Bevestigingselementen DT 90	1 stuk
10020010	Geluidsisolatieprofiel DBP	1 stuk
1x6387xx	Plaat traverse	1 stuk
3x8856xx	Set Staro 90	1 stuk
30885510	Basisset Staro 90	1 stuk
30867510	Kuipbevestiging	1 stuk
30902210	Toebehoren douchekuip	1 stuk
10650565	Adapter voor wateraansluiting	2 stuk
10566800	Verstekverbinding traverse functiezuil	1 stuk
10053000	Montagesleutel voor sifon	1 stuk
30876010	Trafo met kabel *	1 stuk

\* non nello shower temple 29 42x xxx e 29 43x xxx  
 \* no disponible en el Templo de ducha 29 42x xxx y el 29 43x xxx  
 \* niet aanwezig bij douchetempel 29 42x xxx en 29 43x xxx

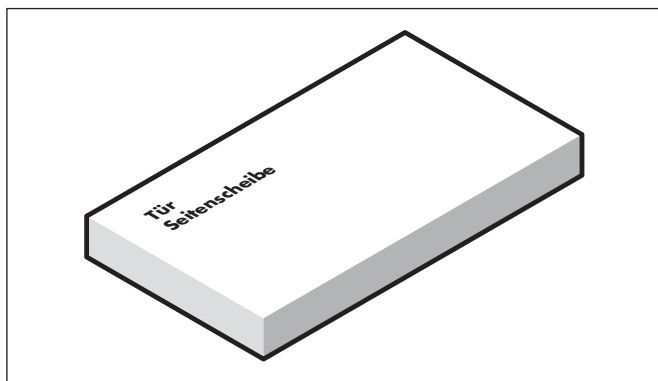

Porta, lastra di vetro laterale  
 Puerta, cristal lateral  
 Deur, zijruit

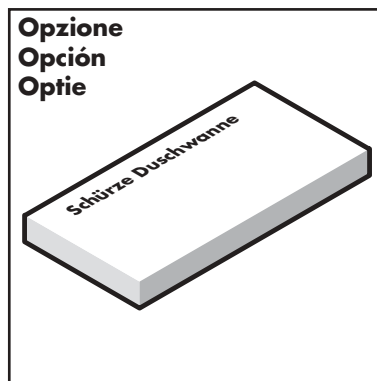

Opzione  
 Opción  
 Optie

Pannello di protezione del piatto doccia  
 Faldón del plato de ducha  
 Afdekking douchekuip

## Duschtempel® DT 100

set di montaggio

kit de montaje

montage-set

Art.-Nr. 2960xxxx (solo in caso di montaggio con rivestimento\*) (sólo para montaje con faldón\*) (alleen bij montage met kuipafdekking\*)

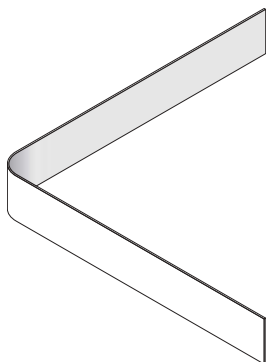

1 pannello di rivestimento del piatto doccia

1 faldón de plato / 1 kuipafdekking

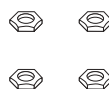
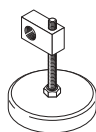
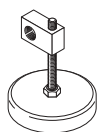

4 controdadi  
 4 contratuercas  
 4 contraoeren

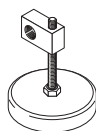
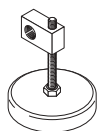

4 supporti magnetici + 4 magneti

4 soportes magnéticos + 4 imanes

4 magneethouders + 4 magneten

\* In caso di montaggio senza rivestimento mancano il pannello di rivestimento ed i magneti

\* En caso de montaje sin faldón, no hacen falta ni el faldón ni los imanes

\* Bij montage zonder kuipafdekking vallen de kuipafdekking en de magneten weg

**Prima di procedere al montaggio, controllare se il piatto doccia abbia subito dei danni durante il trasporto!**  
**¡Antes del montaje, examinar el plato de ducha en cuanto a daños de transporte!**  
**Controleer de douchekuip voor de montage op beschadigen als gevolg van het transport!**

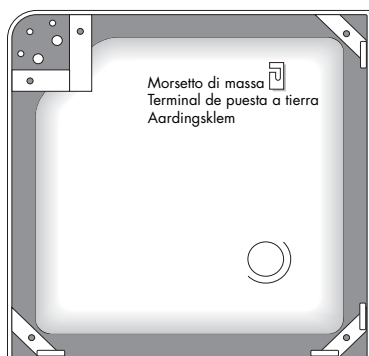

1 piatto doccia (visto da sotto)

1 plato de ducha (vista desde abajo)

1 douchekuip (aanzicht van onderen)

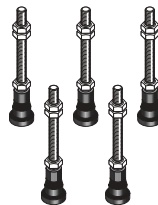

5 piedi del piatto doccia  
 5 patas de plato  
 5 kuipvoeten

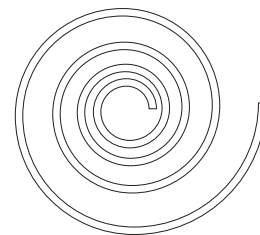

1 nastro insonorizzante  
 1 cinta de aislamiento acústico  
 1 geluidsisolatieband

**Set di fissaggio per il piatto doccia (Fissaggio ad angolo e fissaggio a parete)**  
**Kit de fijación para el plato de ducha (fijación en rincón y en pared)**  
**Montageset douchekuip (hoekmontage en wandmontage)**

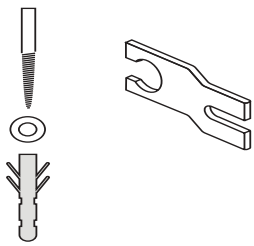

Fissaggio a pavimento:  
 1 viti a testa esagonale, 1 rondelle ad U  
 1 tasselli Ø 8 mm  
 1 piastra di montaggio piatto doccia - pavimento

Fijación al suelo:  
 1 tornillos de cabeza hexagonal, 1 arandelas  
 1 tacos Ø 8 mm  
 1 placa de unión entre plato de ducha y suelo

Vloerbevestiging:  
 1 zeskantbouten, 1 plaatjes  
 1 pluggen Ø 8 mm  
 1 verbindingsplaatje douchekuip - vloer

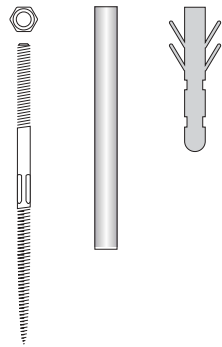

Fissaggio ad angolo:  
 1 vite  
 1 controdado  
 1 manicotto  
 d'insonorizzazione  
 1 tassello Ø 14 mm

Fijación en rincón:  
 1 tornillo con vástago  
 1 contratuerca  
 1 casquillo de  
 aislamiento acústico  
 1 taco Ø 14 mm

Hoekmontage:  
 1 stokschroef  
 1 contraoer  
 1 geluidsisolatiemof  
 1 plug Ø 14 mm

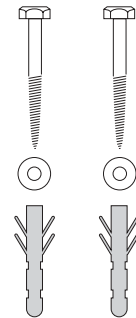

Fissaggio a parete  
 lato sinistro e lato destro:  
 2 viti a testa esagonale  
 2 rondelle ad U  
 2 tasselli Ø 10 mm

Fijación en pared  
 izquierda y derecha:  
 2 tornillos de cabeza  
 hexagonal  
 2 arandelas  
 2 tacos Ø 10 mm

Wandmontage  
 links en rechts:  
 2 zeskantbouten  
 2 plaatjes  
 2 pluggen Ø 10 mm

**Set di fissaggio  
 angolo di fissaggio alla traversa**  
**Kit de fijación  
 Escuadra de sujeción Travesaño**  
**Montageset  
 ophanghoekstuk traverse**

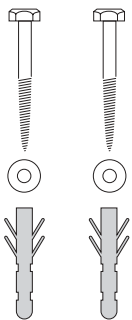

2 viti per legno 8 x 60  
 2 rondelle ad U 8,4  
 2 tasselli Ø 10 mm  
 2 tornillos para madera  
 8-x 60  
 2 arandelas 8,4  
 2 tacos Ø 10 mm  
 2 houtschroeven 8 x 60  
 2 plaatjes 8,4  
 2 pluggen Ø 10 mm

**Set di fissaggio  
 Listello di bloccaggio alla parete**  
**Kit de fijación  
 Listón de apriete Pared**  
**Montageset  
 klemlat wand**

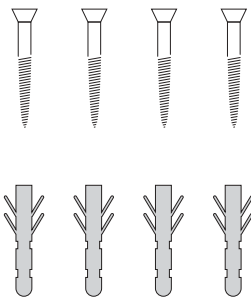

4 viti autofilettanti 4,5 x 35  
 4 tasselli Ø 6 mm

4 tornillos avellanados para chapa 4,5 x 35  
 4 tacos Ø 6 mm

4 verzonken plaatschroeven 4,5 x 35  
 4 pluggen Ø 6 mm

**Set di fissaggio, Profilato di  
 compensazione parete (porta)**  
**Kit de fijación, Perfil de  
 compensación de pared (puerta)**  
**Montageset  
 wandcompensatieprofiel (deur)**

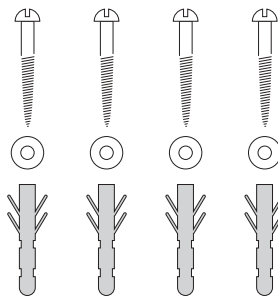

4 viti 4,5 x 35  
 4 rondelle ad U 5,3  
 4 tasselli Ø 6 mm

4 tornillos 4,5 x 35  
 4 arandelas 5,3  
 4 tacos Ø 6 mm

4 schroeven 4,5 x 35  
 4 plaatjes 5,3  
 4 pluggen Ø 6 mm

Utensili / Herramientas / Gereedschap

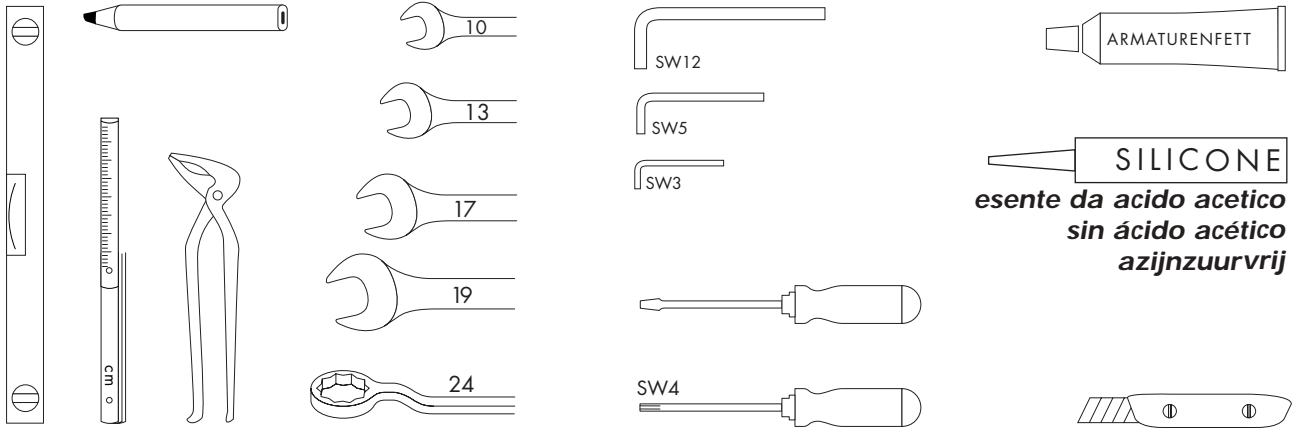

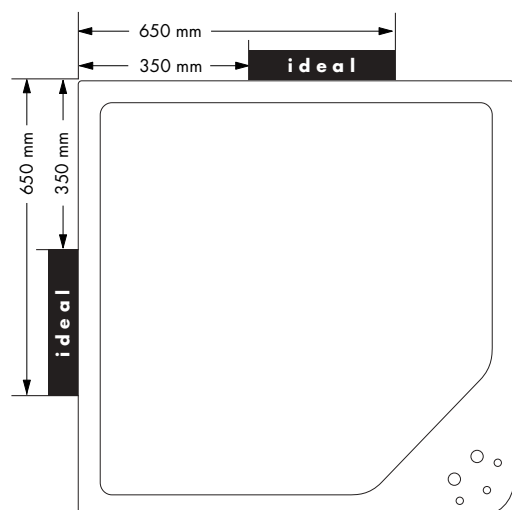

Prima di tutto è necessario installare gli attacchi per l'alimentazione e per lo scarico dell'acqua conformemente alle norme DIN ed alle vigenti norme locali.

**Attenzione:**  
 Campo ideale per gli attacchi di alimentazione e per lo scarico: tra i settori marcati in nero (ideale).

Previamente han de instalarse las conexiones de entrada y salida de agua según las normas DIN vigentes y las normativas locales.

**Atención:**  
 Zona ideal para las conexiones de alimentación y el desagüe: entre los campos marcados en negro (ideal).

Van tevoren dienen de aansluiting voor de wattertoe- en afvoer conform de geldende DIN-normen en de plaatselijke voorschriften te worden geïnstalleerd.

**Attentie:**  
 ideale plaats voor aansluiting van toevoerleidingen en afvoer: tussen de zwart gemarkeerde velden (ideaal).

**Prima di eseguire i collegamenti è estremamente importante sciacquare le tubazioni!**  
**¡Antes de proceder a la conexión, lavar imprescindiblemente las tuberías!**  
**Spool de leidingen voor het aansluiten beslist door!**

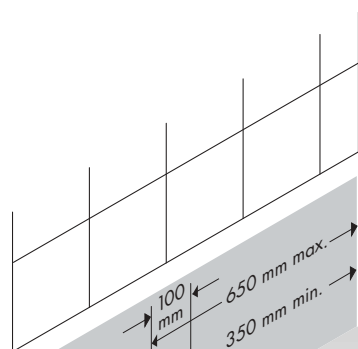

**Figura 1:** Esempio per un attacco fisso.  
**Figura 1:** Ejemplo para una conexión fija.  
**Afb. 1:** voorbeeld voor vaste aansluiting.



La misura 80 mm vale in caso di modello con pannello di rivestimento. Piatto doccia incassato nel pavimento da adattare secondo le esigenze  
 La medida 80 mm rige para la versión con faldón. Plato de ducha empotrado en el suelo: adaptarlo según las necesidades  
 Afstand 80 mm geldt bij uitvoering met kuipafdekking. Douchekuip in de vloer ingebed: naar behoefte aanpassen

L'attacco dell'acqua dovrebbe sporgere all'infuori dall'angolo tra 350 mm e 650 mm – lato destro • lato sinistro.

Per la posa con tubi in materiale sintetico sono necessari 2 tubi in materiale sintetico con una rispettiva lunghezza di 1,5 m e che si applicano sotto il piatto doccia.

La conexión de agua debe estar situada a una distancia de entre 350 mm y 650 mm del rincón - lado derecho • izquierdo.

Para la instalación con tubos plásticos se requieren 2 tubos plásticos debajo del plato con un largo de 1,5 m, respectivamente.

Wateraansluiting dient tussen 350 mm en 650 mm van de hoek af te liggen – rechter- of linkerkant.

Voor het leggen van de aansluiting met kunststofbuizen zijn twee 1,5 m lange kunststofbuizen onder de kuip nodig.

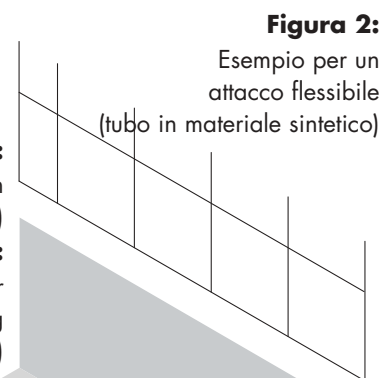

**Figura 2:** Esempio per un attacco flessibile (tubo in materiale sintetico)  
**Figura 2:** Ejemplo para una conexión flexible (tubo plástico)  
**Afb. 2:** Voorbeeld voor flexibele aansluiting (kunststofbuis)



Dadi di fissaggio per piatto doccia – vasca  
 Tuercas de fijación del plato de ducha  
 Bevestigingsmoeren douchekuip

Svitare entrambi i dadi dalla filettatura dei piedi del piatto doccia  
 Desmontar ambas tuercas de la rosca de la pata del plato  
 Neem beide moeren van de schroefdraadpen van de kuipvoeten

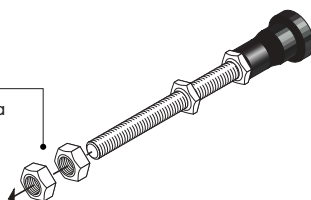

Contrrodado del piede / Contratuerca de la pata / Contramoer voet

Contrrodado per supporto magnetico / Contratuerca del soporte magnético  
 Contramoer magneethouder

Avvitare il supporto magnetico sulla filettatura del piede del piatto doccia  
 Enroscar el soporte magnético en la rosca de la pata del plato  
 Schroef de magneethouder op de schroefdraadpen van de kuipvoet

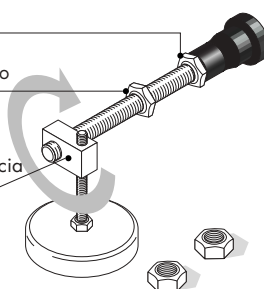

Avvitare di nuovo una madrevite sulla sbarra filettata del piede della doccia

Volver a enroscar una tuerca en la barra roscada de la pata del plato  
 Draai één moer weer op de schroefdraadpen van de kuipvoet

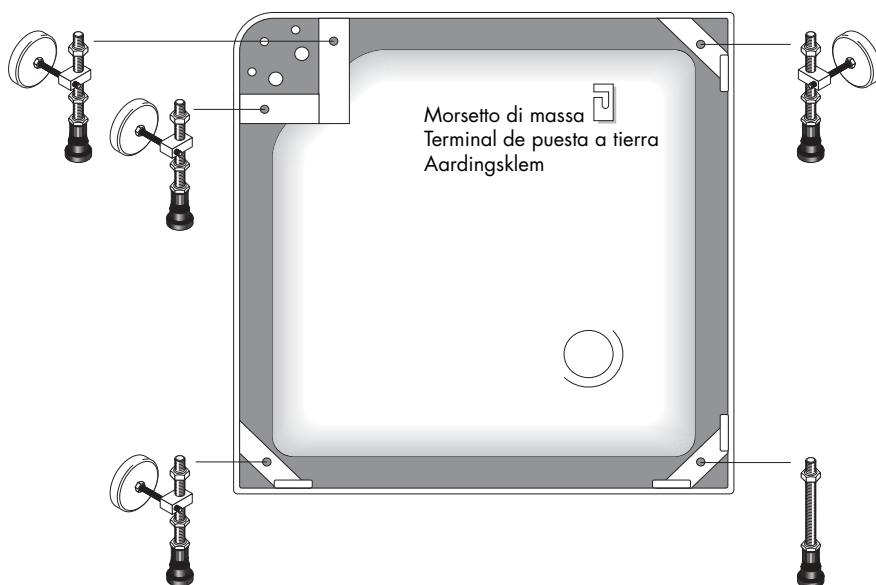
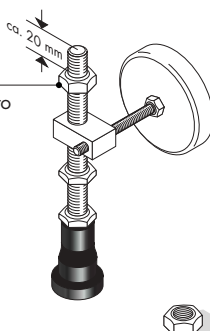

Montaggio dei piedi della doccia

Montaje de las patas del plato

Kuipvoeten monteren

**Montaggio dei piedi della doccia, regolazione del supporto magnetico**  
**Montaje de las patas del plato, Ajuste de los soportes magnéticos**  
**Kuipvoeten monteren, magneethouders instellen**

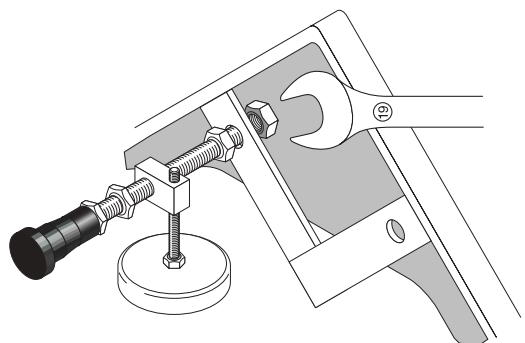

Dopo aver avvitato i supporti magnetici, infilare i piedi del piatto doccia attraverso le rispettive forature, avvitare i dadi di fissaggio e stringere bene utilizzando la chiave SW19.

Pasar las patas del plato con los soportes magnéticos enroscados por los respectivos taladros, enroscar la tuerca de fijación, apretarla con una llave de entrecajas 19.

Steek de kuipvoeten met vastgeschroefde magneethouders door de betreffende boringen, breng de bevestigingsmoeren aan, haal deze aan met sleutel SW19.

Regolazione della distanza: bordo inferiore della vasca fino al bordo superiore del supporto magnetico (a) ca. 40 mm.

Ajustar la distancia: entre la arista inferior del plato y la arista superior del soporte magnético (a) aprox. 40 mm.

Stel de afstand in: van onderkant kuip tot bovenkant magneethouder (a) ca. 40 mm.

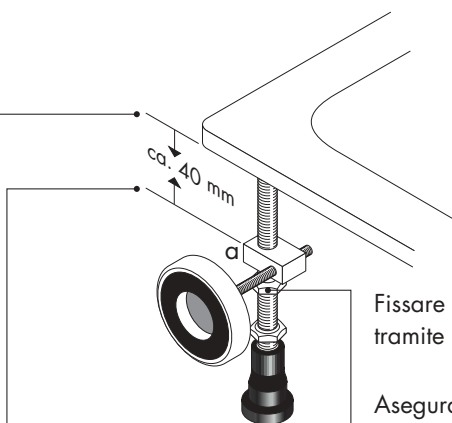

Fissare il livello del supporto magnetico (a) tramite un controdado.

Asegurar el nivel del soporte magnético (a) por medio de la contratuercas.

Borg de magneethouder (a) op de juiste hoogte met de contramoer.

**Registrazione dei magneti**

**Ajuste de los imanes**

**Magneten instellen**

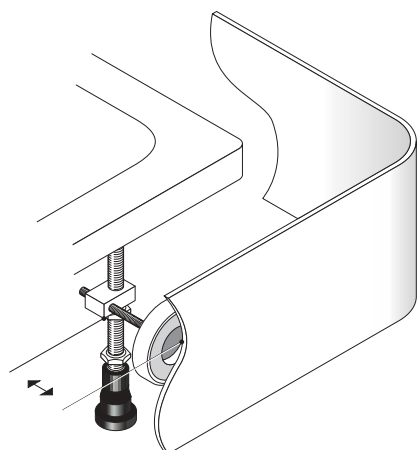

A seconda delle esigenze, registrare la distanza dei singoli magneti rispettivamente al pannello di rivestimento del piatto doccia (avvitare o svitare).

Ajustar la distancia entre los respectivos imanes y el faldón del plato según las necesidades (enroscar o desenroscar).

Stel de afstand van de betreffende magneten tot de kuipafdekking naar wens in (vast- resp. losdraaien).

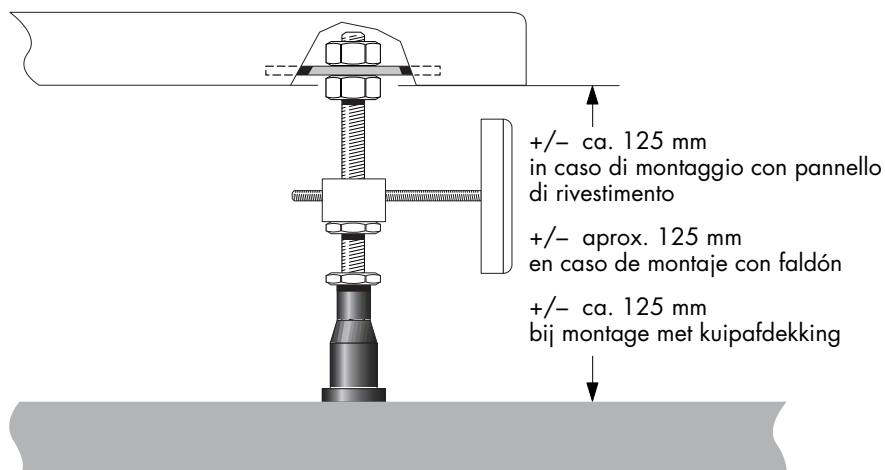

Distanza dal bordo inferiore al pavimento:  
 +/- ca. 125 mm,  
 event. adattare la distanza

Distancia entre la arista inferior del plato y el suelo: +/- aprox. 125 mm, dado el caso, adaptar la distancia.

Afstand tussen onderkant kuip en vloer:  
 +/- ca. 125 mm,  
 pas de afstand zo nodig aan.

+/- ca. 125 mm  
 in caso di montaggio con pannello di rivestimento  
 +/- aprox. 125 mm  
 en caso de montaje con faldón  
 +/- ca. 125 mm  
 bij montage met kuipafdekking

Possibilità di regolazione in caso di montaggio senza pannello di rivestimento:  
 min. 110 mm – max. 135 mm. (Possibile un aumento utilizzando sbarre filettate più lunghe)  
 Posibilidad de ajuste en caso de montaje sin faldón: mín. 110 mm – máx. 135 mm.  
 (un aumento es posible utilizando unas barras roscadas más largas).  
 Instelmogelijkheid bij montage zonder kuipafdekking: min. 110 mm – max. 135 mm.  
 (grotere hoogte mogelijk bij gebruik van langere schroefdraadpennen).

**Messa a livello del piatto doccia**

**Alineación del plato de ducha**

**Douchekuip uitlijnen**

**Avvertenza speciale: Il bordo del piatto doccia deve sporgere sotto le piastrelle, min. 5 mm, max. 10 mm.**  
**Nota especial: El borde del plato de ducha debe estar por debajo de las losas, mín. 5 mm, máx. 10 mm.**  
**Bijzondere aanwijzing: De douchebakrand dient zich onder de tegelrand te bevinden, min 10mm, max.**

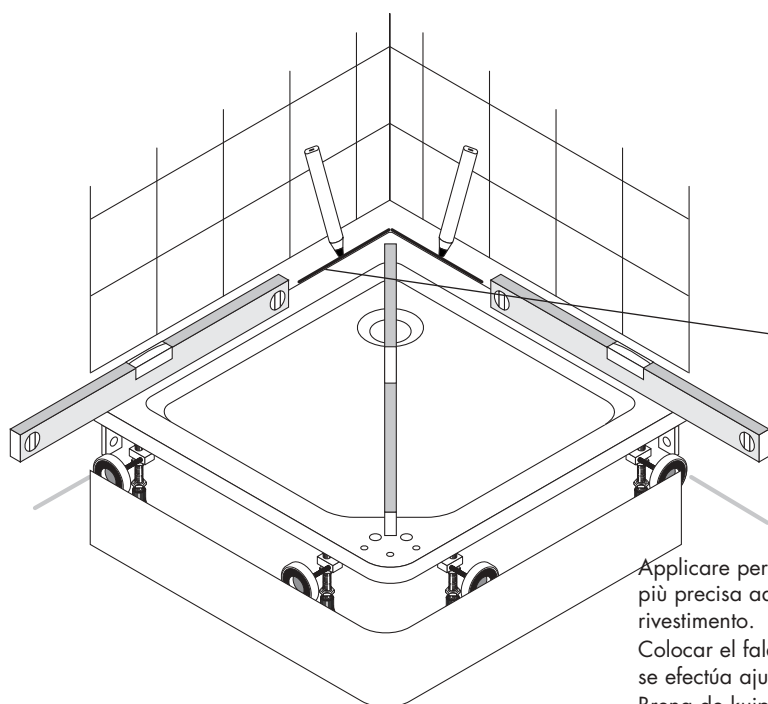

Utilizzando una livella, mettere in piano il piatto doccia. È possibile regolare con maggiore precisione avvitando oppure svitando i piedi del piatto della doccia.

Alinear el plato de ducha con el nivel de burbuja. Un ajuste de precisión es posible enroscando o desenroscando las patas del plato.

Lijn de douchekuip met een waterpas uit. De kuip kan exact worden afgesteld door de kuipvoeten naar binnen of naar buiten te draaien.

Tracciare una linea sulla parete **sinistra oppure su quella destra** all'altezza del bordo superiore del piatto doccia.

Trazar una línea en la pared **izquierda o derecha**, a la altura de la arista superior del plato de ducha.

Trek op de **linker of rechter** muur ter hoogte van de bovenkant van de douchekuip een lijn.

Applicare per prova il pannello di rivestimento ed eseguire una regolazione più precisa adattando le distanze dei magnetici. Rimuovere il pannello di rivestimento.

Colocar el faldón del plato a modo de prueba, la adaptación de precisión se efectúa ajustando las distancias entre los imanes. Volver a retirar el faldón.

Breng de kuipafdekking bij wijze van proef aan, lijn deze exact uit door de afstanden van de magneten in te stellen. Verwijder de kuipafdekking weer.

**Messa a livello del piatto doccia**  
**Alineación del plato de ducha**  
**Douchekuip uitlijnen**

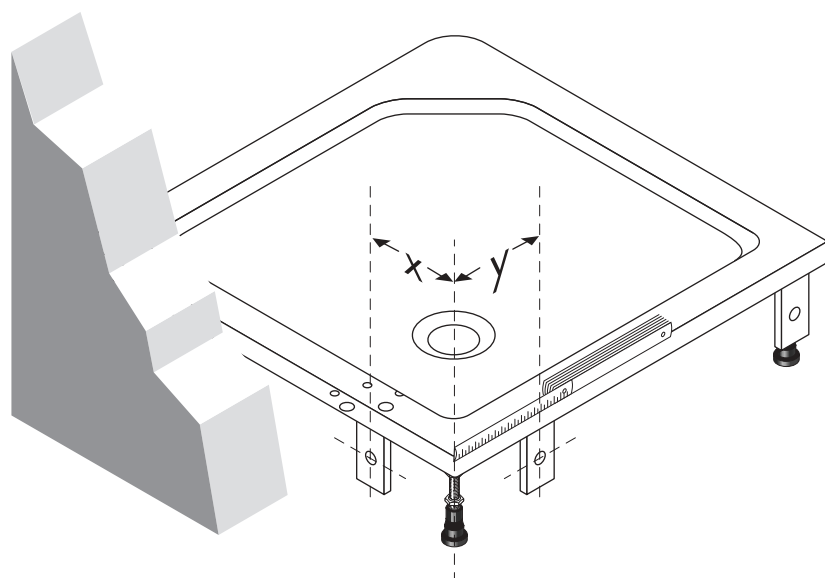

Determinare la distanza dall'angolo del piatto doccia fino al centro della foratura del coprigiunto – con possibili tolleranze di lavorazione.

Determinar la distancia entre la esquina del plato de ducha y el centro del taladro de la lengüeta – Unas tolerancias de fabricación son posibles.

Bepaal de afstand van de hoek van de douchekuip tot het midden van de boring in de plaat – productiefwijkingen zijn mogelijk.

Partendo dall'angolo, segnare a scelta al lato **sinistro oppure al lato destro** la distanza della foratura precedentemente rilevata.

Trazar la distancia del taladro opcionalmente a la **izquierda o derecha**, a partir del rincón.

Teken de bepaalde afstand naar keuze **links of rechts** uit de hoek.

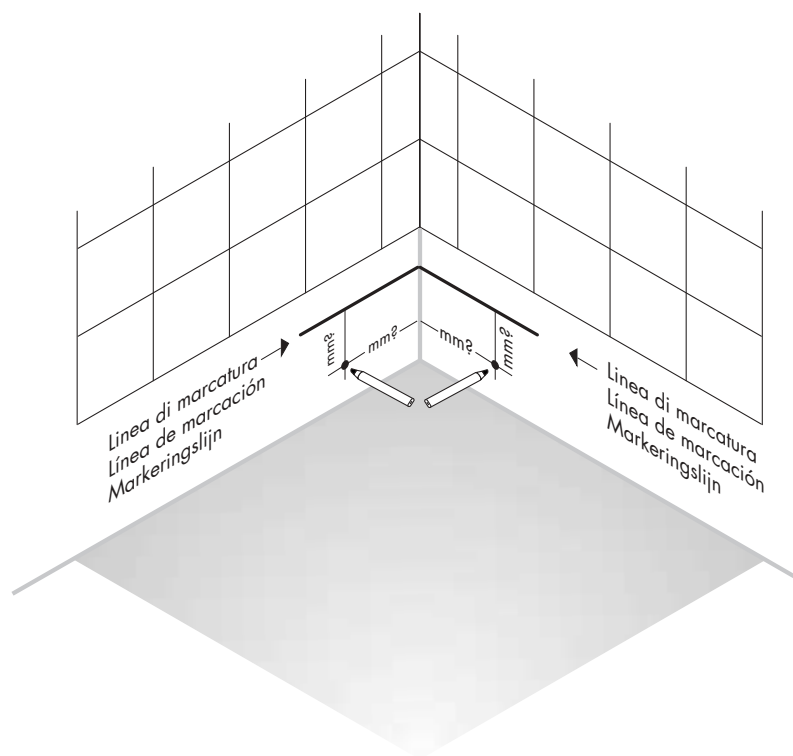

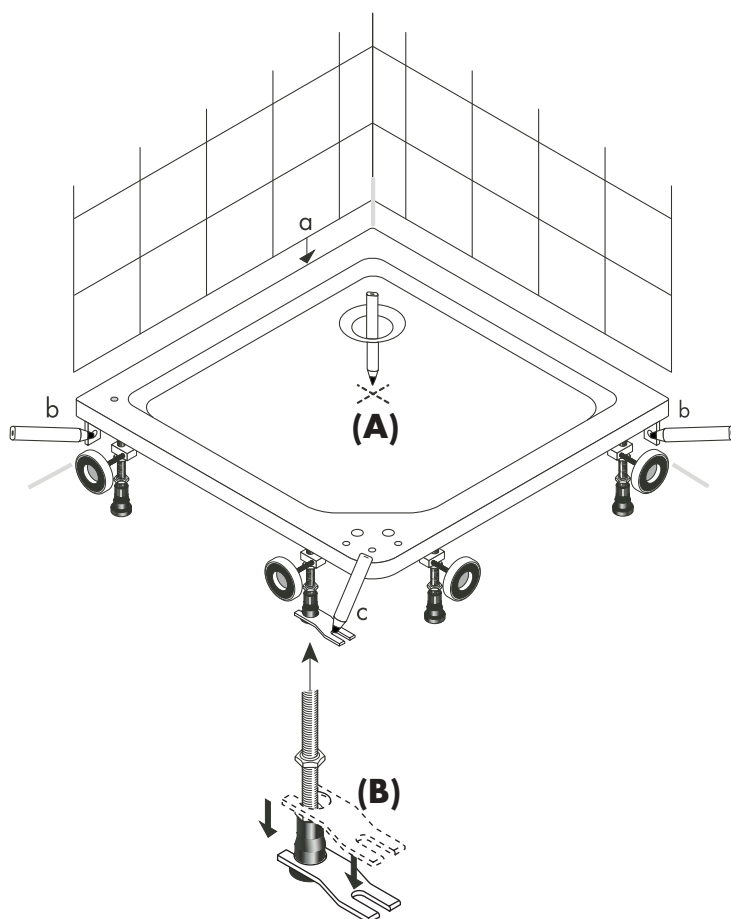

Applicare la piastra di fissaggio piatto doccia/pavimento ad uno dei due piedi anteriori del piatto doccia:  
 Spingere la piastra di fissaggio piatto doccia/pavimento con rientranza oltre la sbarra filettata del piede del piatto doccia **(B)**.  
 Premere verso il basso fino a quando la piastra di fissaggio arriverà a poggiare sul pavimento.

Montar la placa de fijación entre plato/suelo en una de las dos patas delanteras del plato:  
 Correr la placa de fijación entre plato/suelo con la entalladura sobre la barra roscada de la pata del plato **(B)**.  
 Apretar hacia abajo, hasta que la placa de fijación descansa sobre el suelo.

Breng het montageplaatje kuis/vloer op één van de twee voorste kuisvoeten aan:  
 Schuif het bevestigingsplaatje kuis/vloer met de uitsparing over de schroefdraadstang van de kuisvoet **(B)**.  
 Naar beneden drukken tot de bevestigingsplaat de bodem raakt.

Posare il piatto doccia.  
 Marcare con evidenza il centro dello scarico sul pavimento **(A)**.

Controllare il contrassegno della marcatura della foratura per  $\varnothing 14$  mm (a).

Contrassegnare entrambe le marcature per la foratura  $\varnothing 10$  mm attraverso la flangia di fissaggio (b) lato sinistro e destro.

Contrassegnare entrambe le marcature delle forature per  $\varnothing 8$  mm piastra di fissaggio piatto doccia/pavimento (c).

Colocar el plato.  
 Marcar el centro del desagüe claramente en el suelo **(A)**.

Comprobar la marca de taladro trazada para  $\varnothing 14$  mm (a).

Trazar ambas marcas de taladro de  $\varnothing 10$  mm a través de las lengüetas de fijación (b) izquierda y derecha.

Trazar ambas marcas de taladro para la placa de fijación de  $\varnothing 8$  mm entre plato/suelo (c).

Kuij plaatsen.  
 Geef het midden van de afvoer duidelijk op de vloer aan **(A)**.

Controleer de getekende markering van het boorgat voor  $\varnothing 14$  mm (a).

Teken de beide boorgatmarkeringen  $\varnothing 10$  mm door het montageplaatje (b) links en rechts.

Teken de beide boorgatmarkeringen voor  $\varnothing 8$  mm montageplaatje kuis/vloer (c).

**Messa a livello del piatto doccia / posizionamento del piatto doccia**  
**Alineación y posicionamiento del plato de ducha**  
**Douchekuip uitlijnen/douchekuip positioneren**

**Posizionamento del piatto doccia**

**Posicionamiento del plato de ducha**

**Douchekuip positioneren**

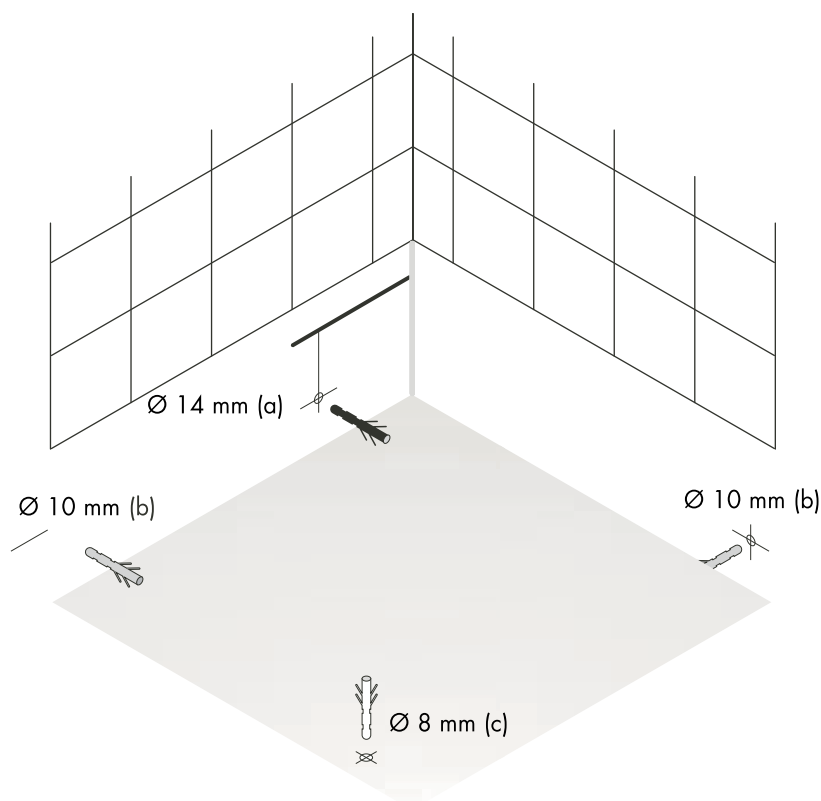

Rimuovere il piatto doccia. Eseguire le forature. Applicare i tasselli.

**Facendo i fori, attenzione alle tubazioni: riscaldamento a pavimento, linee elettriche.**

Esempio con le seguenti marcature:  
 1 foratura dall'angolo lato destro

Ø 14 mm (a)  
 2 forature per fissaggio a parete  
 Ø 10 mm, lato sinistro e destro

1 forature per piastra di fissaggio piatto doccia/pavimento  
 Ø 8 mm, lato anteriore sinistro

Retirar el plato. Taladrar los agujeros, colocar los tacos.

**Al taladrar, prestar atención a las tuberías: Calefacción de suelo, cables eléctricos.**

El ejemplo muestra las siguientes marcas:  
 1 taladro a partir del rincón derecho  
 Ø 14 mm (a)

2 taladros para la fijación a la pared  
 Ø 10 mm, izquierda y derecha

1 taladro para la placa de fijación entre pared/suelo  
 Ø 8 mm, delante a la izquierda

Verwijder de kuip. Boor de gaten, breng pluggen aan.

**Let bij het boren op pijpleidingen: vloerverwarming, elektr. leidingen.**

Voorbeeld toont de volgende markeringen:

1 boring vanuit de hoek rechts, Ø 14 mm (a)

2 boringen voor wandmontage, Ø10 mm, links en rechts

1 boring voor bevestigingsplaatje, kuip/vloer, Ø 8 mm, linksvoor

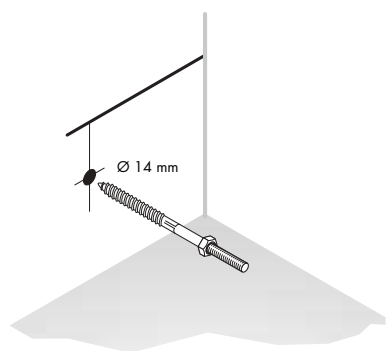

Per avvitare la vite prigioniera, utilizzando la chiave, avvitare sulla filettatura il dado M10 fino alla battuta. Avvitare la vite prigioniera ...

Enroscar hasta el tope la tuerca M10 para enroscar el tornillo con vástago, utilizando una llave de boca. Enroscar el tornillo con vástago...

Draai moer M10 voor het vastdraaien van de stokbout tot aan de aanslag met gaffelsleutel op de schroefdraadpen. Draai de stokbout vast...

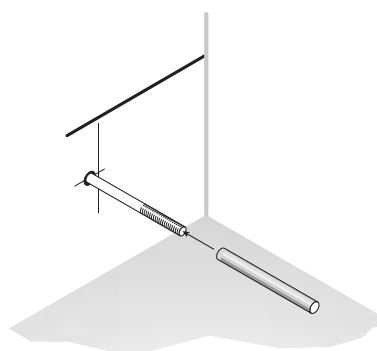

... rimuovere il dado M10, infilare il manicotto d'insonorizzazione sulla vite prigioniera.

...Volver a retirar la tuerca M10, correr el casquillo de aislamiento acústico sobre el tornillo con vástago.

...verwijder moer M10 weer, schuif de geluidsisolatiemoef over de stokbout.

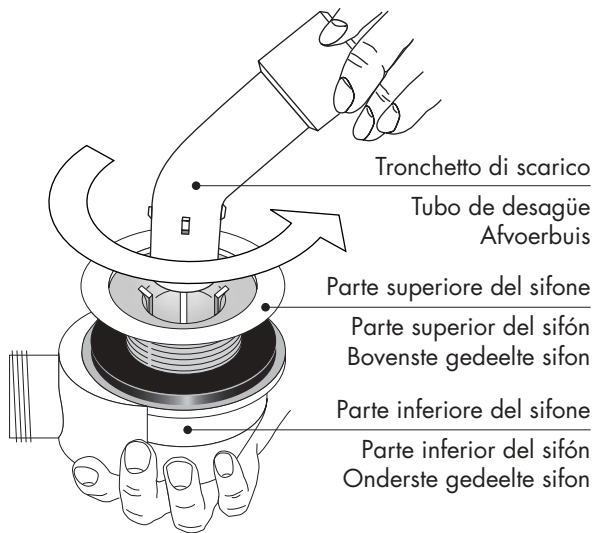

Svitare la parte superiore del sifone  
 (il tronchetto di scarico fornito a corredo può essere  
 utilizzato come una chiave)

Desenroscar la parte superior del sifón  
 (el tubo de desagüe adicionalmente suministrado  
 sirve como llave).

Draai het bovenste gedeelte van de sifon los  
 (extra meegeleverde afvoerbuīs dient als sleutel).

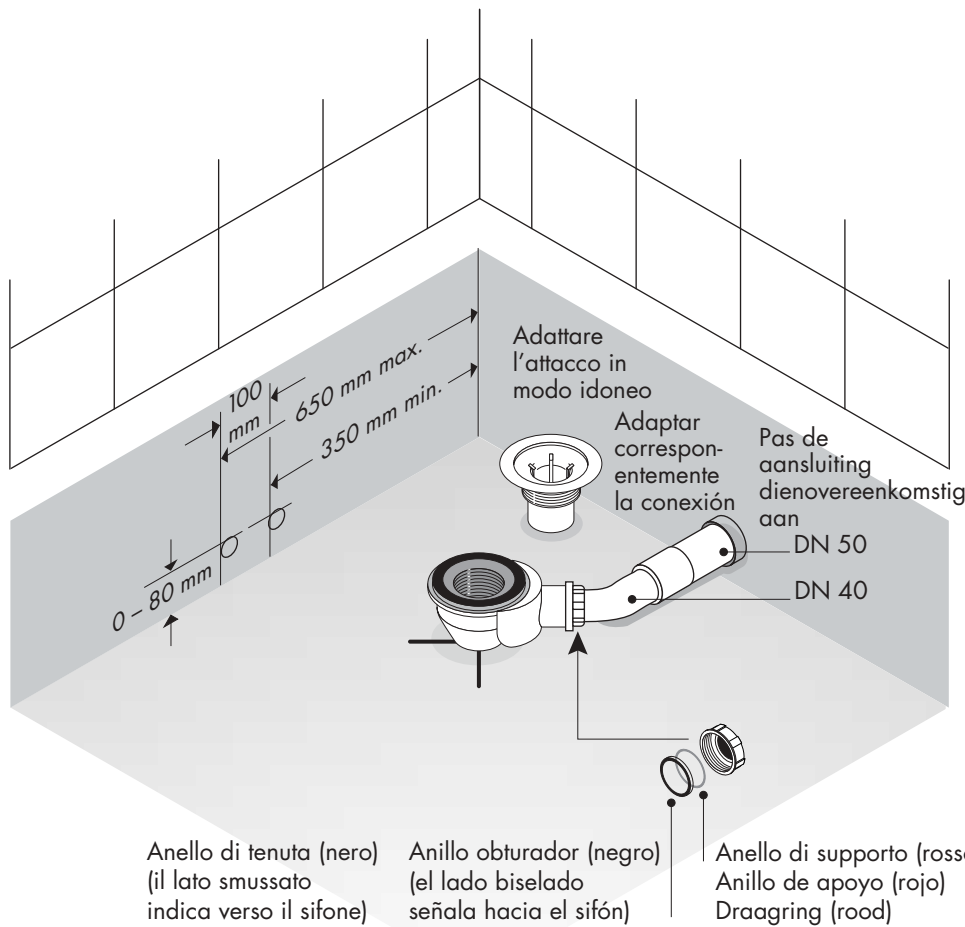

Preparare i tubi di scarico

Preparar los tubos de desagüe.

Breng afvoerbuīszen aan.

Anello di tenuta (nero)  
 (il lato smussato  
 indica verso il sifone)

Anillo obturador (negro)  
 (el lado biselado  
 señala hacia el sifón)

Anello di supporto (rosso)  
 Anillo de apoyo (rojo)  
 Draagrīng (rood)

Afdichtring (zwart)  
 (afgeschuīnde kant  
 wijst naar sifon)

# Piazzamento del piatto doccia Colocación del plato de ducha Douchekuip plaatsen

**Controllare nuovamente l'altezza del locale e la misura del tubo vuoto**

**Verificar nuevamente la altura de la habitación y la medida del tubo vacío**

**Controleer de hoogte van de badkamer en de afmeting van de lege buis nogmaals**

Fissare il nastro insonorizzante, Adattare il piatto doccia

Fijar la cinta de aislamiento acústico, acomodar el plato de ducha.

Befestig de geluidsisolatieband, plaats de kuip hierin.

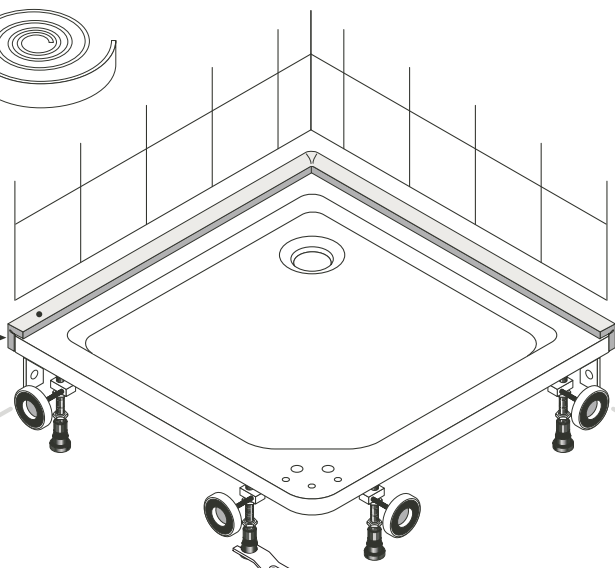
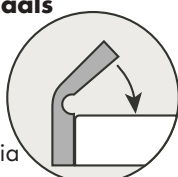

Fissare 4 viti (La vite prigioniera senza dado fissa soltanto l'altezza del piatto doccia)

Controllare di nuovo tramite la livella

Fijar los 4 tornillos (el tornillo con vástago no lleva ninguna tuerca, solamente fija la altura del plato).

Verificar nuevamente por medio del nivel de burbuja

Haal de 4 bouten aan (stokbout krijgt geen moer, deze bepaalt alleen de kuiphogte).

Controleer de kuip nogmaals met een waterpas

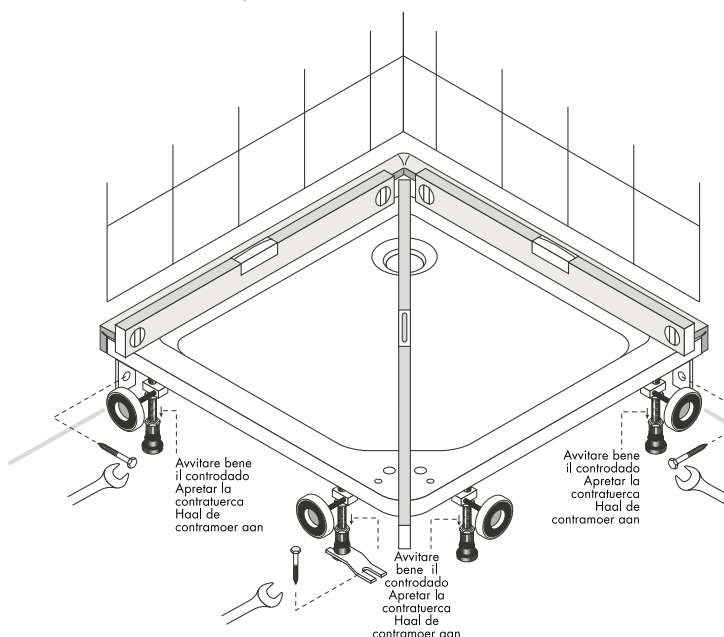

Isolare la circonferenza del foro dello scarico con silicone esente da acido acetico Avvitare bene la parte superiore del sifone con il tronchetto di scarico nella parte inferiore del sifone (il tronchetto di scarico fornito a corredo può essere utilizzato come una chiave.)

## Controllare la tenuta stagna dello scarico.

Collegare il cavo della massa alla parte inferiore del piatto doccia.

Sellar el orificio de desagüe en toda la circunferencia con silicona sin ácido acético.

Apretar la parte superior del sifón junto con el tubo de desagüe en la parte inferior del sifón (el tubo de desagüe adicionalmente suministrado sirve como llave).

## Comprobar la estanqueidad del desagüe.

Conectar el cable de puesta a tierra en la parte inferior del plato de ducha.

Dicht de afvoeropening rondom af met azijnzuurvrije silicone.

Draai het bovenste gedeelte van de sifon met de afvoerbuis in het onderste gedeelte vast (extra meegeleverde afvoerbuis dient als sleutel).

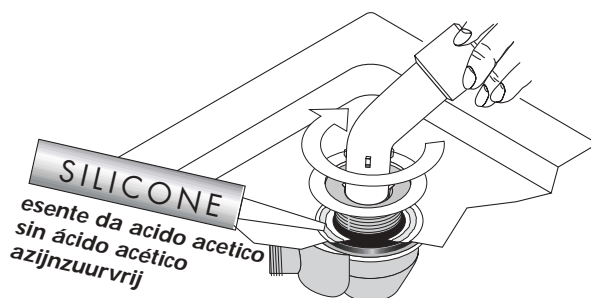

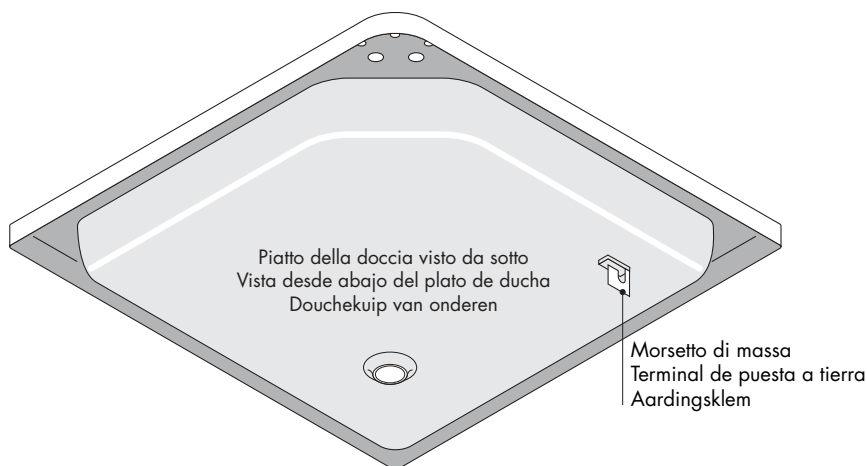

La messa a terra deve essere eseguita conformemente alle vigenti norme locali.

La medida de puesta a tierra ha de realizarse conforme a las normativas locales en vigor.

De aarding dient te voldoen aan de plaatselijk geldende voorschriften.

**Preparativi per il listello di bloccaggio /profilato di compensazione parete**  
**Preparación del listón de apriete/perfil de compensación de pared**  
**Klemlat/wandcompensatieprofiel voorbereiden**

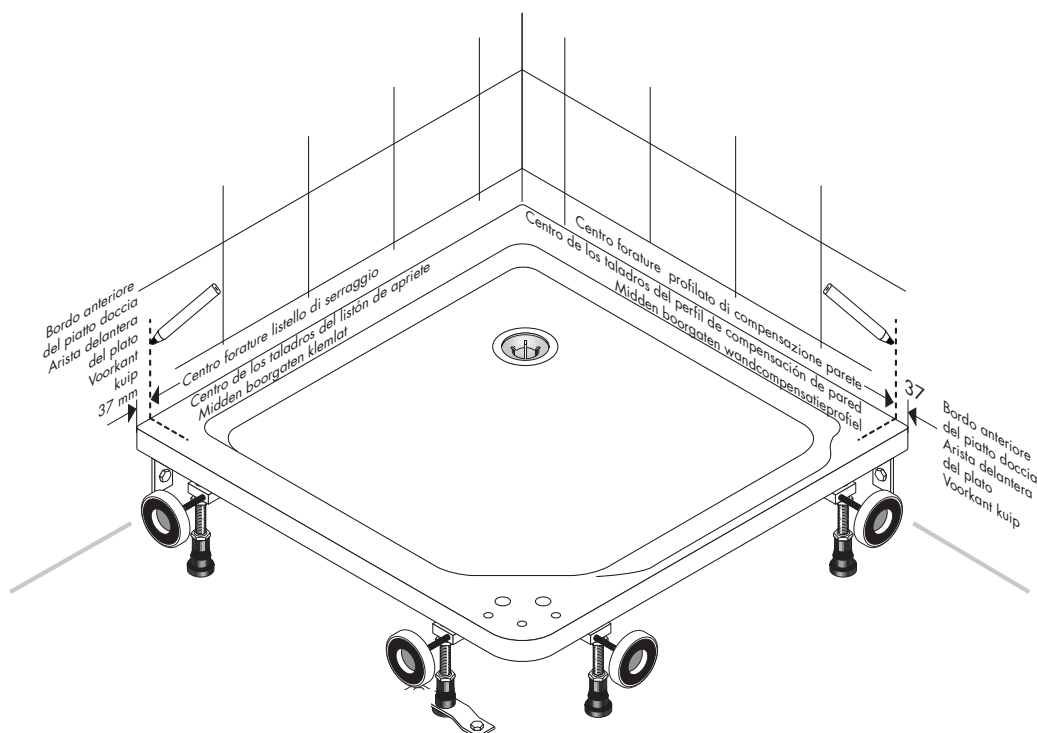

**Prima di continuare con l'operazione di montaggio, finire tutti i lavori di piastrellatura**

Montaggio della porta destra: Marcare fino al centro dei fori del listello di bloccaggio risp. profilato di compensazione parete: 37 mm

**Antes de continuar con el montaje han de terminarse los trabajos de alicatado**

Montaje de la puerta a la derecha: Trazar hasta el centro de los taladros del listón de apriete o del perfil de compensación de pared: 37 mm

**Alvorens de montage wordt voortgezet, dient de betegeling te worden aangebracht**

Montage deur rechts: Teken de boorgaten voor klemlat resp. wandcompensatieprofiel tot het midden: 37 mm

**Preparativi per montaggio del listello di bloccaggio/  
 Profilato di compensazione parete/  
 Angolo di fissaggio (porta con battente destro)**

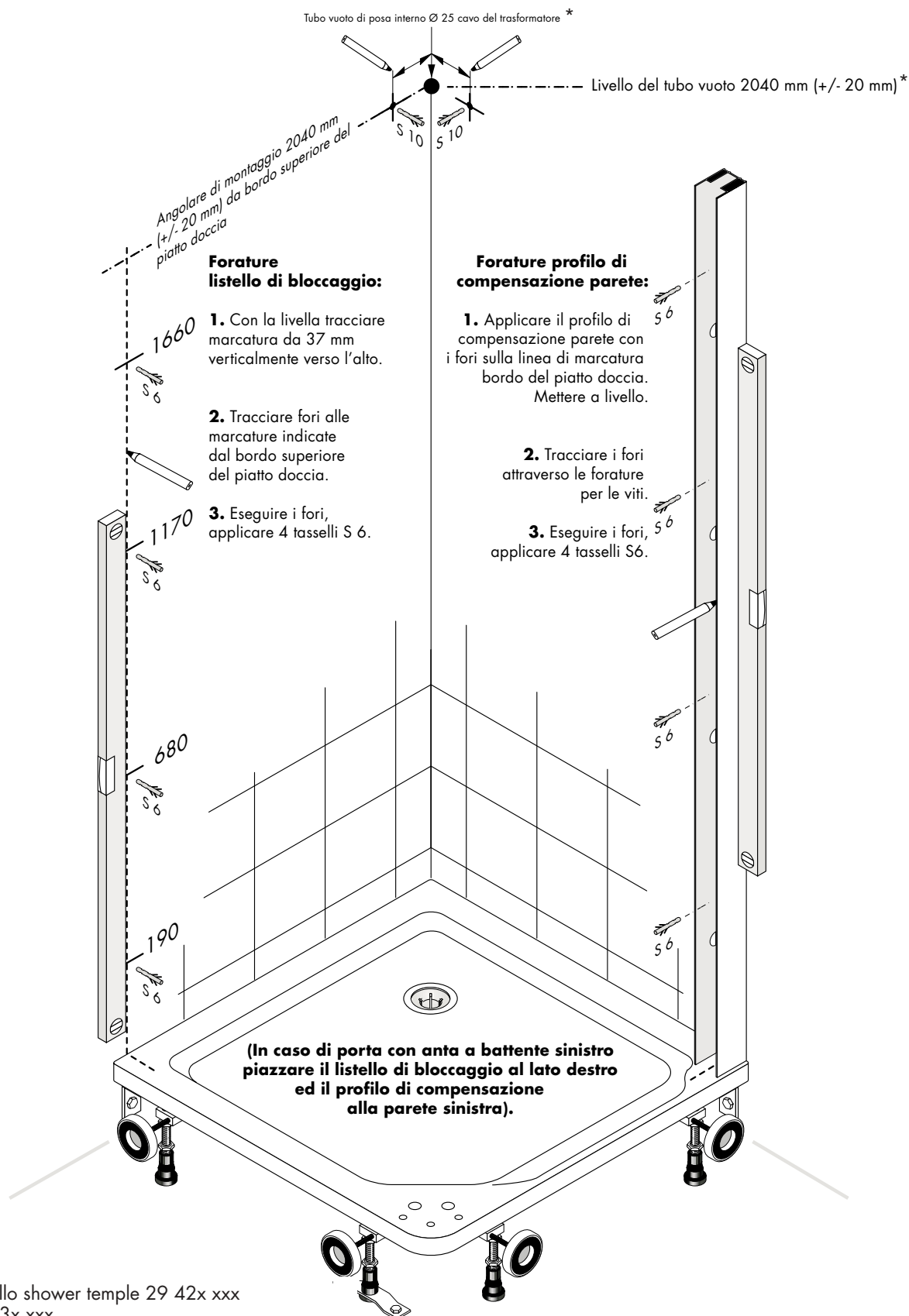

\* non nello shower temple 29 42x xxx e 29 43x xxx

# Preparación del montaje del listón de apriete/ perfil de compensación de pared/ escuadra de sujeción del travesaño (puerta a la derecha)

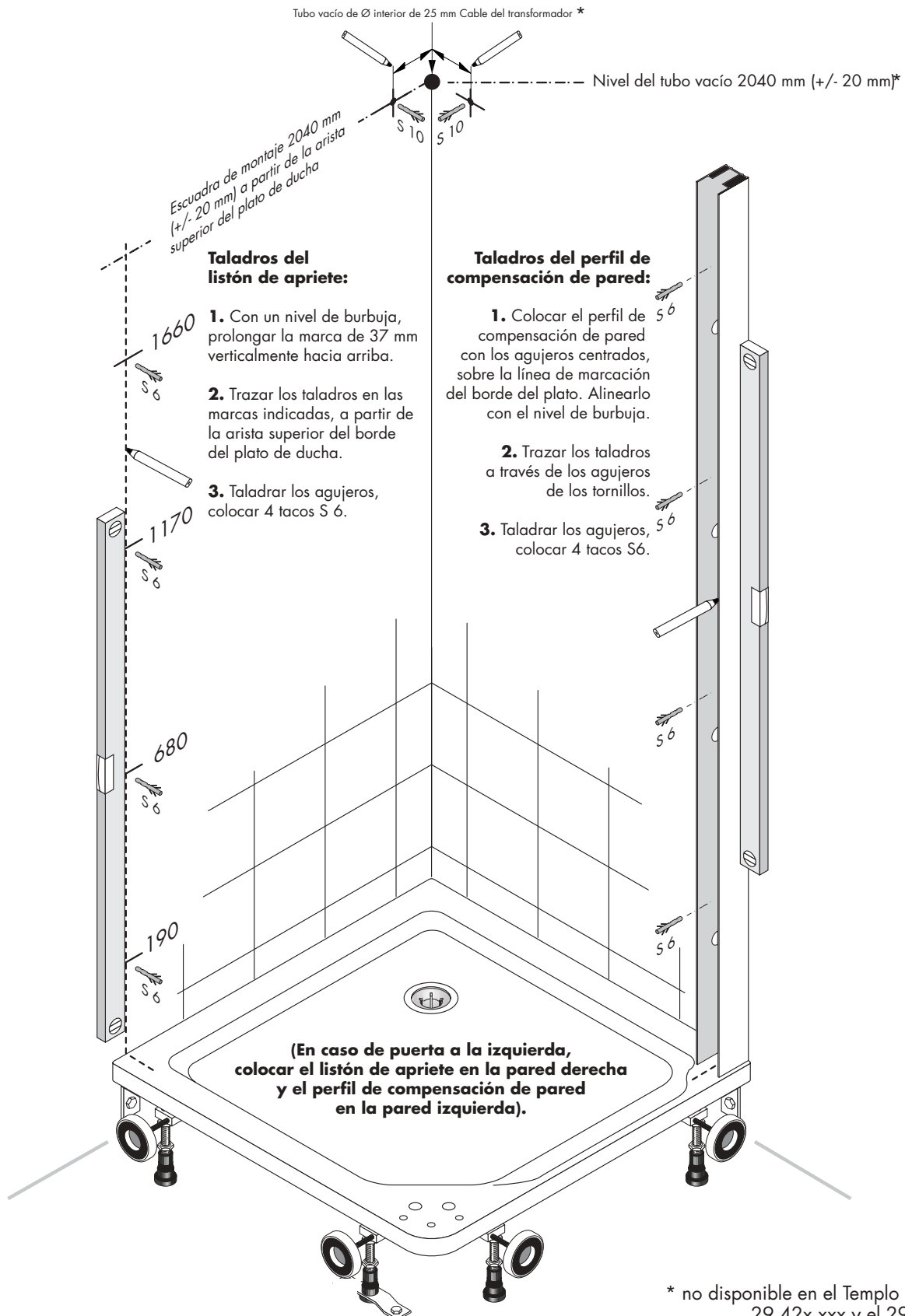

\* no disponible en el Templo de ducha 29 42x xxx y el 29 43x xxx

# Montage klemlat/ wandcompensatieprofiel/ ophanghoekstuk traverse (deuraanslag rechts) voorbereiden

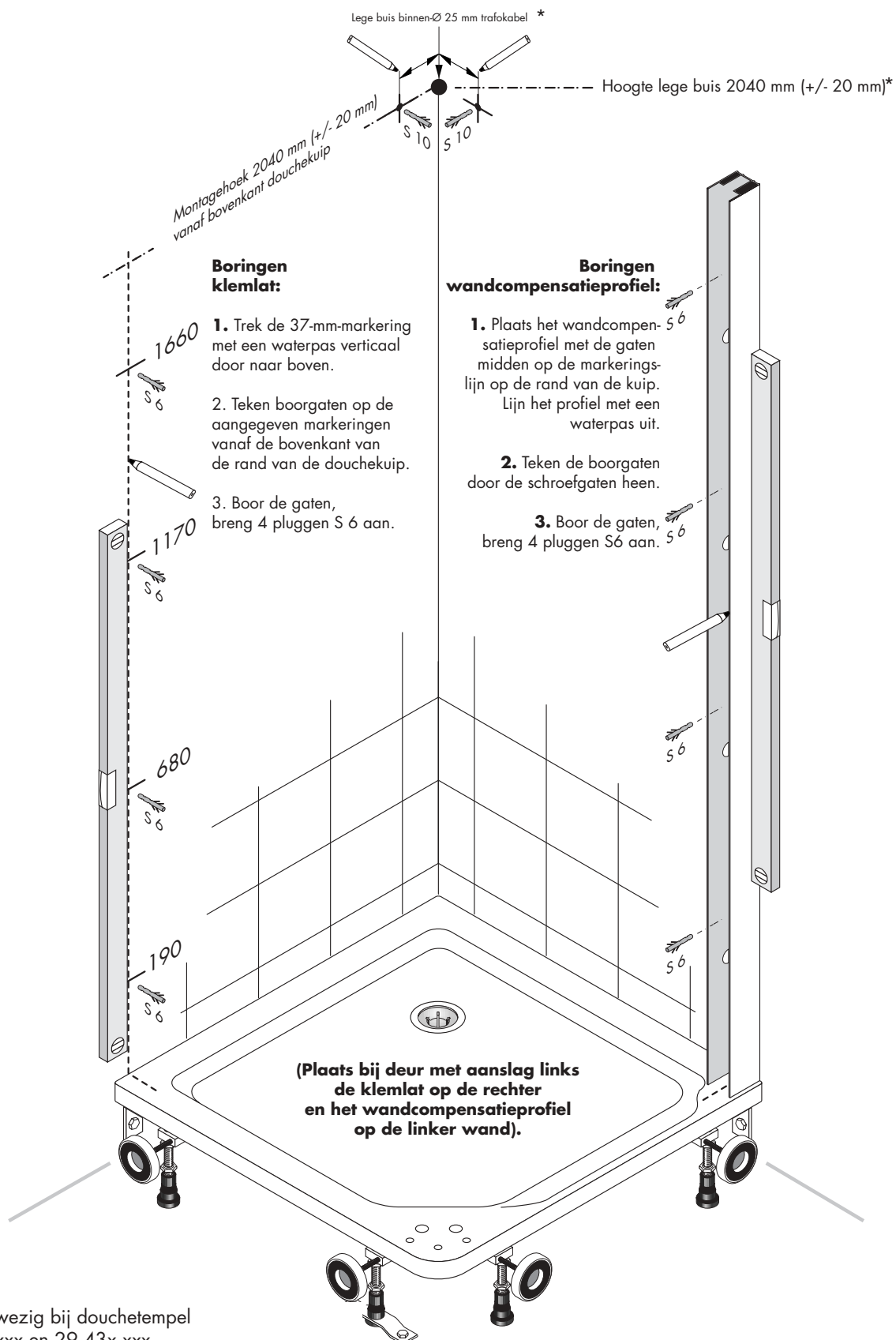

\* niet aanwezig bij douchetempel  
29 42x xxx en 29 43x xxx

**Listello di bloccaggio/profilato di compensazione parete (porta con battente destro)**  
**Montaje del listón de apriete/perfil de compensación de pared (puerta a la derecha)**  
**Klemlat/wandcompensatieprofiel monteren (deuraanslag rechts)**

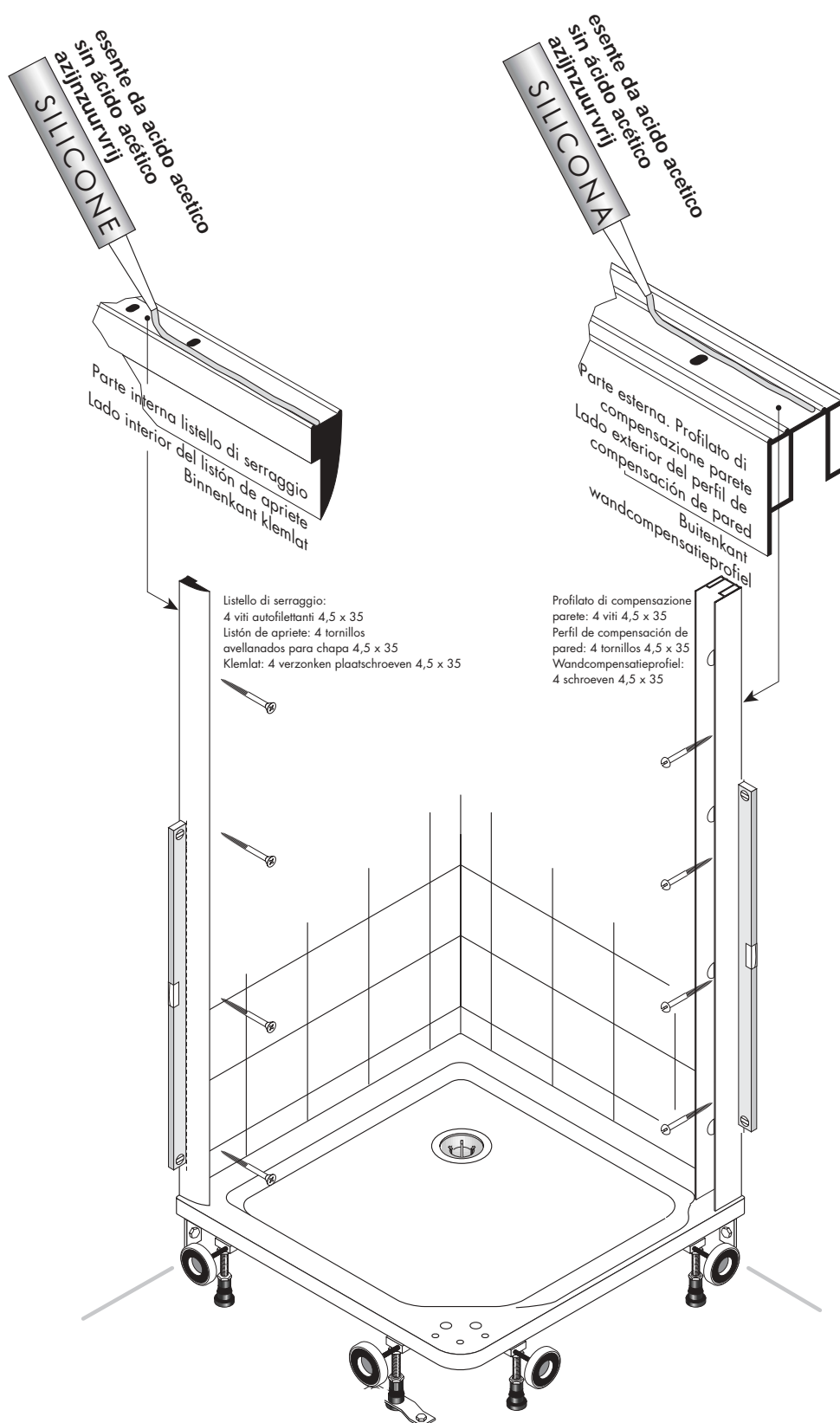

**Prima** di fissare definitivamente il listello di serraggio ed il profilato di compensazione parete:

Applicare rispettivamente su tutta la lunghezza silicone (**silicone esente da acido acetico**).

**Antes** de atornillar el listón de apriete y el perfil de compensación de pared:

Aplicar un cordón continuo de silicona (**sin ácido acético**) a lo largo de ambos elementos.

Alvorens de klemlat en het wandcompensatieprofiel vast te schroeven: steeds over de hele lengte overall silicone (**azijnzuurvrij**) aanbrengen.

Avvitare bene il listello di serraggio ed il profilato di compensazione parete.

Atornillar el listón de apriete y el perfil de compensación de pared.

Schroef de klemlat en het wandcompensatieprofiel vast.

**Preparativi per l'alimentazione di corrente, montaggio dell'angolo di fissaggio**  
**Preparación de la alimentación eléctrica, Montaje de la escuadra de sujeción**  
**Stroomtoevoer voorbereiden, ophanghoekstuk monteren**

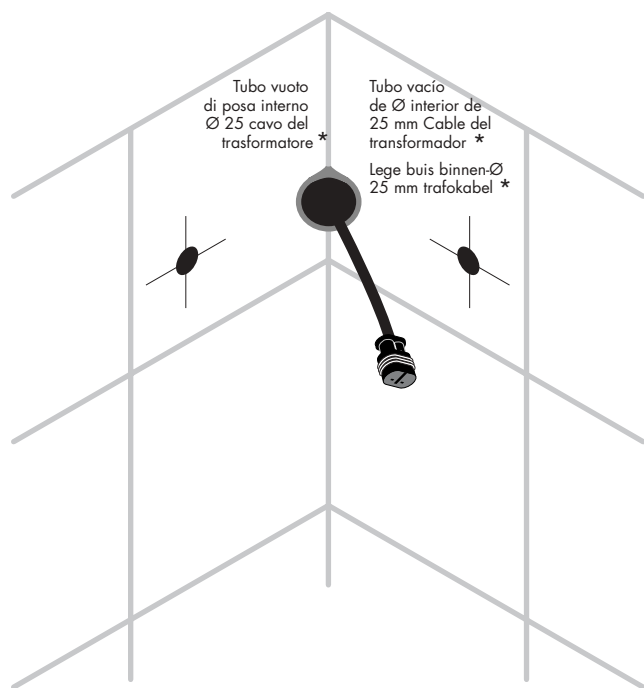

Far passare attraverso la guaina di rivestimento il cavo di corrente per l'illuminazione. \*

Pasar el cable de alimentación eléctrica para la iluminación por el tubo vacío. \*

Trek de elektriciteitskabel voor de verlichting door de lege buis. \*

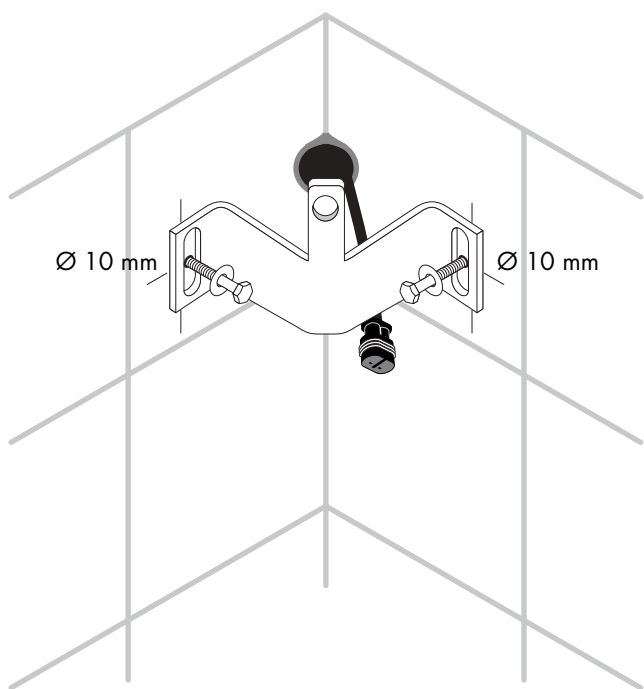

Montare l'angolo di fissaggio alla traversa:  
2 viti per legno 8 x 60 (SW 8)  
2 rondelle ad U 8,4

Montar la escuadra de sujeción para el travesaño:  
2 tornillos para madera 8 x 60 (entrecaras 8)  
2 arandelas 8,4

Ophanghoekstuk voor traverse monteren:  
2 houtschroeven 8 x 60 (SW 8)  
2 plaatjes 8,4

\* non nello shower temple 29 42x xxx e 29 43x xxx  
\* no disponible en el Templo de ducha 29 42x xxx y el 29 43x xxx  
\* niet aanwezig bij douchetempel 29 42x xxx en 29 43x xxx

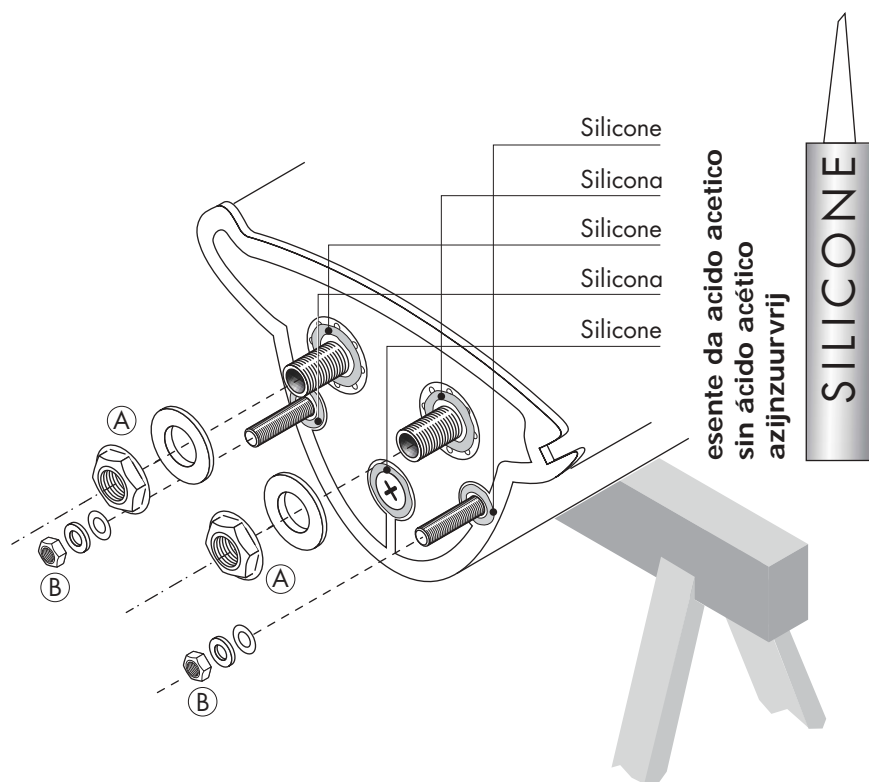
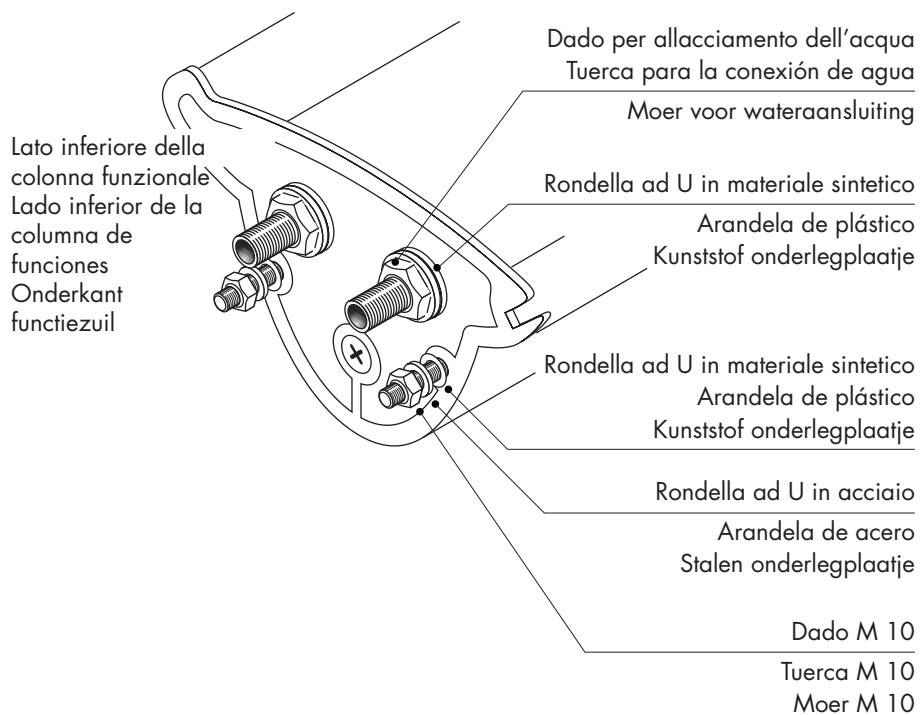

Dadi/Rondelle. Rimuovere (A) e (B).  
 Applicare silicone.

Retirar las tuercas/arandelas (A) y (B).  
 Aplicar silicona.

Verwijder moeren/onderlegplaatjes  
 (A) en (B).  
 Breng silicone aan.

# Montaggio della colonna funzionale

## Montaje de la columna de funciones

### Montage functiezuil

**Stringere le viti in modo tale che il labbro della guarnizione sagomata non arrivi a premere verso l'esterno**  
**Apretar los tornillos solamente en tal medida que la falda de la junta moldeada no sea apretada hacia fuera**  
**Haal de bouten slechts zo stevig aan, dat de strip van de afdichting niet naar buiten wordt gedrukt**

Labbro della guarnizione sagomata non deve premere verso l'esterno

La falda de la junta moldeada no debe ser apretada hacia fuera

Applicare la colonna della doccia nel piatto doccia, fissare con dadi M10.

Colocar la columna de ducha en el plato, asegurarla con tuercas M 10.

Plaats de douchezuil in de douchekuip, borg deze met moeren M 10.

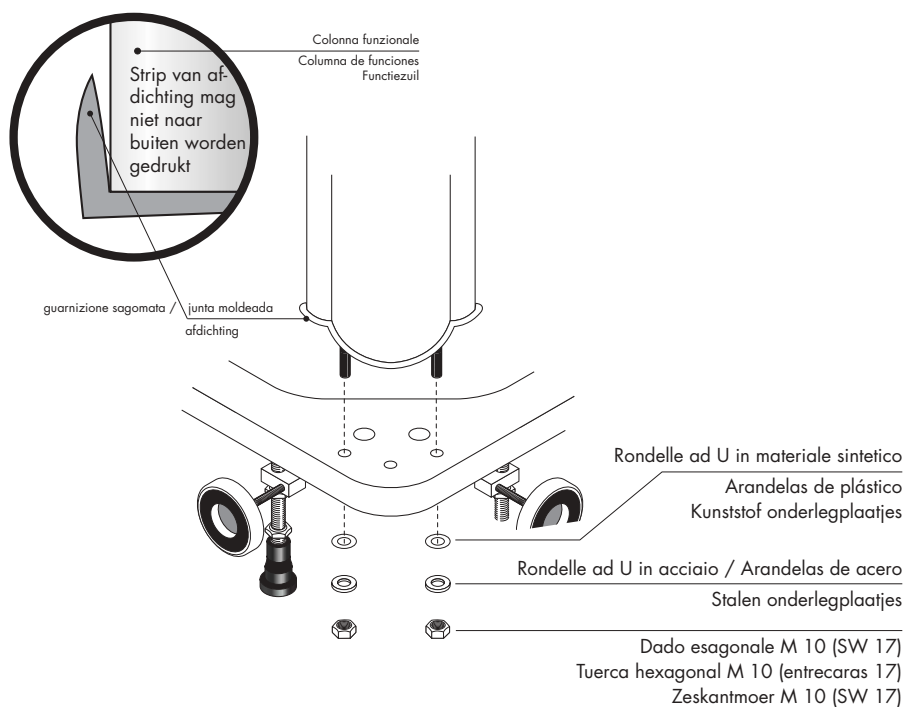

Avvitare a mano su entrambi gli attacchi dell'acqua le rondelle ad U in materiale sintetico ed i dadi G 1/2" (SW 24)

Enroscar las arandelas de plástico y las tuercas G 1/2" (entrecaras 24) a mano en las dos conexiones de agua.

Draai de kunststof onderlegplaatjes en de moeren G 1/2" (SW 24) met de hand op de beide wateraansluitingen.

Fissare l'attacco dell'acqua con la chiave a brugola SW 12, avvitare il dado con la chiave ad anello SW 24.

Fijar la conexión de agua con una llave Allen de entrecaras 12, apretar la tuerca con una llave poligonal de entrecaras 24.

Zet de wateraansluiting met een inbussleutel SW 12 vast, haal de moer met een ringsleutel SW 24 aan.

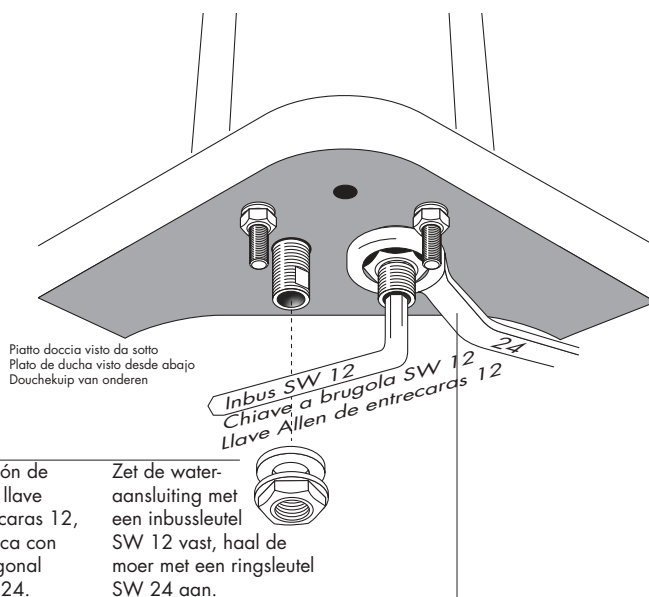

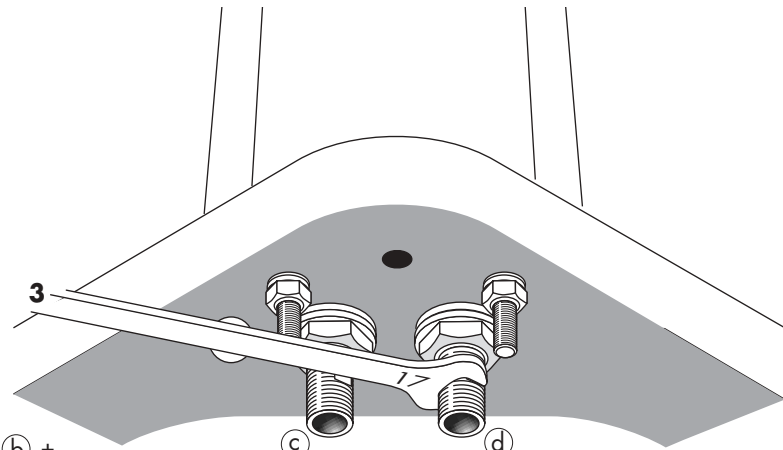

Preparare adattatore (a) (b)  
 + curva da 90° e tubo in  
 materiale sintetico:  
 Preparar los adaptadores (a) (b) +  
 codo de 90° y manguera de plástico:  
 Adapters (a) (b) + 90°-bochtstuk  
 en de kunststof slang installeren:

Adattatore  
 (è obbligatorio utilizzarlo!)  
 Adaptador (debe utilizarse  
 imprescindiblemente!)  
 Adapter  
 (beslist gebruiken!)

**Chiodere ermeticamente  
 con canapa curva 90°  
 all'adattatore**  
**Estanqueizar con cáñamo  
 el codo de 90° en el  
 adaptador**  
**Dicht het 90°-  
 bochtstuk bij  
 de adapter af  
 met hennep**

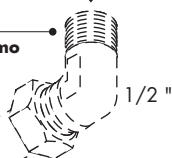
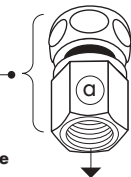

**2**  
 Collegare gli attacchi (a) (b)  
 preparati con (c) (d)  
 Unir las conexiones (a) (b)  
 preparadas con (c) (d)  
 Verbind de voorbereide  
 aansluitingen (a) (b)  
 met (c) (d)

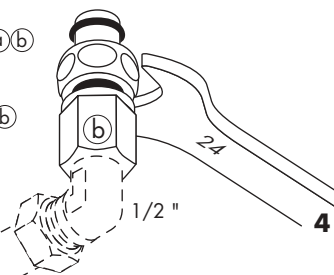

Piatto doccia visto da sotto  
 Vista desde abajo del plato de ducha  
 Onderaanzicht douchekeup

(Tubazioni in materiale sintetico e curva  
 da 90° non compresi nella fornitura)

(Las tuberías de plástico y los codos de 90°  
 no forman parte del volumen de suministro)

(kunststof leidingen en 90°-bochtstuk  
 maken geen deel uit van de levering)

**1** Avvitare i rispettivi adattatori sugli adattatori dei  
 tubi (a) (b) (p.es. tubi in materiale sintetico)  
**Chiodere ermeticamente con canapa.**

**2** Avvitare gli adattatori con i tubi collegati ai rispetti-  
 vi attacchi dell'acqua della colonna della doccia (c) (d).

**3** Utilizzando una chiave 17, tenere fermo il raccordo  
 di collegamento (c) (d) della colonna funzionale.

**4** Utilizzando la chiave 24, avvitare bene il dado a  
 risvolto.

**1** Enrosar los respectivos adaptadores (a) (b) en los  
 adaptadores de las mangueras (p.ej. mangueras de  
 plástico) **Estanqueizar con cáñamo.**

**2** Enrosar los adaptadores con las mangueras aco-  
 pladas en las respectivas conexiones de agua de la  
 columna de ducha (c) (d).

**3** Con una llave de boca de 17, sujetar el racor de  
 conexión (c) (d) de la columna de funciones.

**4** Con una llave de boca de 24, apretar la tuerca  
 de racor.

**1** Schroef de betreffende adapters op de adapters  
 van de slangen (a) (b) (bijv. kunststof slangen)  
**Dicht af met hennep.**

**2** Schroef de adapters met de vastgeschroefde  
 slangen op de betreffende wateraansluitingen van de  
 douchezuil (c) (d).

**3** Houd met een 17-gaffelsleutel de koppelstukken (c)  
 (d) van de functiezuil vast.

**4** Haal de wartelmoer aan met een 24-gaffelsleutel.

# Preparativi e montaggio della traversa

## Preparación y montaje del travesaño

### Montage traverse voorbereiden

Alimentazione trasformatore / Cable de alimentación del transformador /  
Toevoerleiding trafo \*

Collegamento a spina per l'illuminazione / Conexión por enchufe de luz /  
Stekkerverbinding licht \*

Collegamento a spina per l'illuminazione / Conexión por enchufe de luz /  
Stekkerverbinding licht \*

Spina di connettore attacco dell'acqua  
(applicarvi un leggero strato di grasso  
per batterie)  
Acoplamiento de la conexión de agua  
(engrasar ligeramente con grasa para  
grifería)

Contrastekker  
wateraansluiting  
(licht invetten met vet)

Applicare il pezzo in materiale  
sintetico sulla colonna funzionale

Insertar la pieza preformada  
de plástico en la columna de  
funciones

Plaats het voorgevormde onderdeel  
van kunststof op de functiezuil

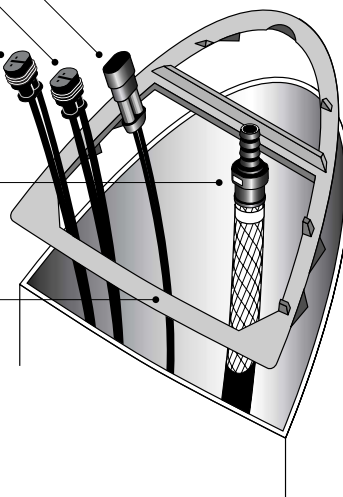

## Attacchi alla colonna funzionale / Conexiones hacia la columna de funciones

### Aansluitingen voor functiezuil

Spina di connettore attacco dell'acqua / Acoplamiento de la conexión de agua / Contrastekker wateraansluiting

Collegamento a spina per l'illuminazione / Conexión por enchufe de luz / Stekkerverbinding licht \*

Collegamento a spina per l'illuminazione / Conexión por enchufe de luz / Stekkerverbinding licht \*

Alimentazione trasformatore / Cable de alimentación del transformador / Toevoerleiding trafo \*

## Fissaggio angolare di montaggio

### Alimentazione trasformatore \*

### Sujeción de la escuadra de montaje

### Cable de alimentación del transformador \*

### Montagehoek toevoerleiding

### trafo bevestiging \*

**1** Togliere il dado di fissaggio  
Retirar la tuerca de fijación  
Verwijder fixeermoer

**2** Spingere il pannello  
sulla traversa  
Empujar la cubierta  
sobre el travesaño  
Schuif afdekking  
op de traverse

Dado di fissaggio/  
regolazione

Tuerca de sujeción/ajuste  
Borg-/stelmoer

Dado di fissaggio  
Tuerca de fijación  
Fixeermoer

Alimentazione trasformatore \*

Cable de alimentación  
del transformador \*

Toevoerleiding trafo \*

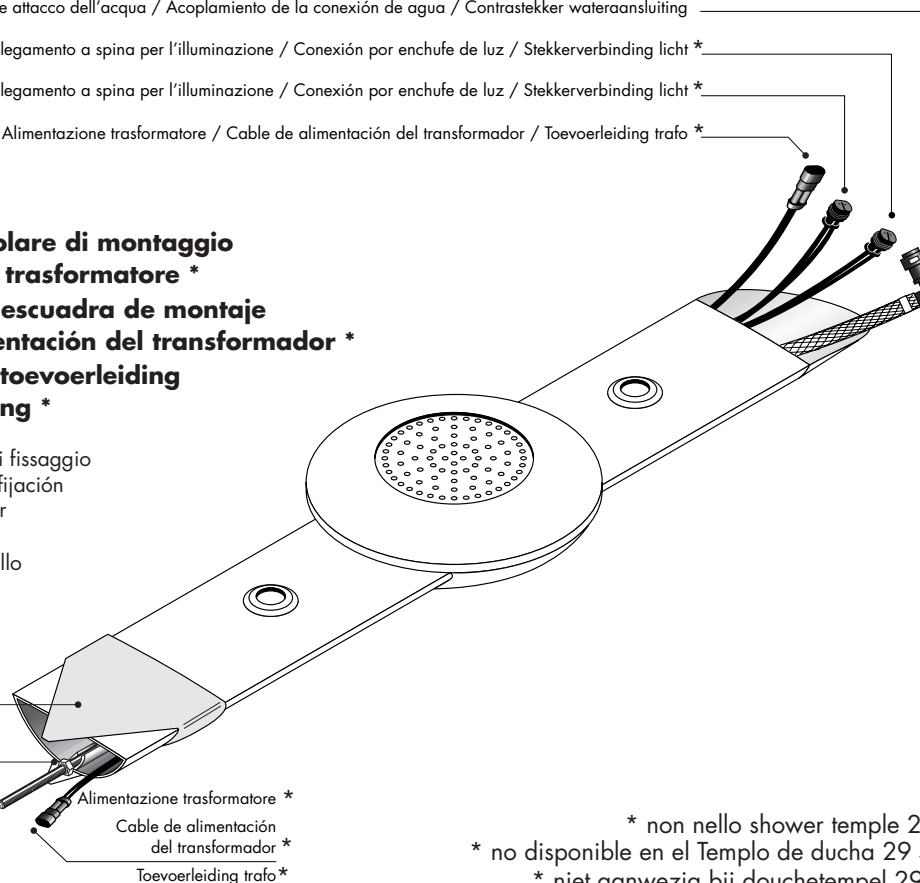

\* non nello shower temple 29 42x xxx e 29 43x xxx  
\* no disponible en el Templo de ducha 29 42x xxx y el 29 43x xxx  
\* niet aanwezig bij douchetempel 29 42x xxx en 29 43x xxx

Infilare la traversa nell'angolare di fissaggio, **bloccare immediatamente con il dado di fissaggio.**

Insertar el travesaño en la escuadra de sujeción, **asegurar inmediatamente con la tuerca de fijación.**

Schuif de traverse in het hoekstuk, **borg meteen met de fixeermoer.**

Adattare l'apertura della traversa all'innesto in materiale sintetico della colonna funzionale perpendicolare.

Cercare di realizzare un collegamento uniforme (collegamento a bisello) tra traversa e colonna funzionale.

Ajustar el orificio del travesaño al elemento insertable de plástico de la columna de funciones vertical.

Procurar una unión uniforme (inglete) entre columna de ducha y travesaño.

Avvitare leggermente la vite a testa svasata M 8 x 50 utilizzando la chiave a brugola.

Dopo aver messo a livello perpendicolarmente la colonna funzionale (livella in senso perpendicolare) fissare con il **rispettivo** dado la posizione definitiva del dado di **fissaggio/regolazione.**

- 2 collegamenti a spina (illuminazione) \*
- Alimentazione trasformatore \*
- Collegare la spina di connessione dell'attacco dell'acqua
- Unir las 2 conexiones por enchufe (luz) \*
- el cable de alimentación del transformador \*
- el acoplamiento de la conexión de agua
- 2 stekkerverbindingen (licht) \*
- Toevoerleiding trafo \*
- Verbind contrastekker en wateraansluiting

Plaats de opening van de traverse op het kunststof inzetstuk van de verticale functiezuil.

Zorg voor een gelijkmatige verbinding (verstekverbinding) douchezuil/traverse.

Apretar ligeramente el tornillo avellanado M 8 x 50 con una llave Allen.

Tras alinear verticalmente la columna de funciones (nivel de burbuja: posición vertical), fijar por medio de la **tuerca de fijación** la posición definitiva de la tuerca de **sujeción/ajuste.**

Haal de verzonken schroef M 8 x 50 licht aan met een inbussleutel.

Nadat u de functiezuil verticaal heeft uitgelijnd (waterpas: verticale stand), dient de definitieve positie van de **borg-/stelmoer** met de **fixeermoer** te worden vastgezet.

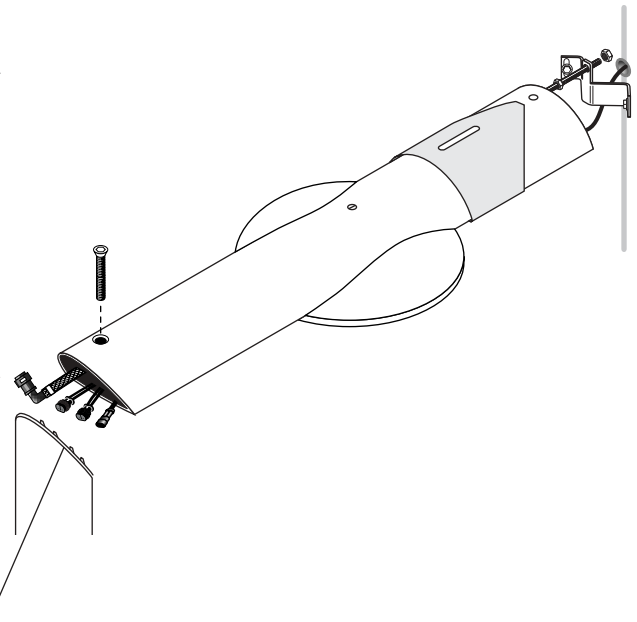

Cavo del trasformatore traversa: collegare con cavo trasformatore dal tubo vuoto

Trafokabel traverse: verbind deze met de trafokabel uit lege buis

Unir el cable de transformador del travesaño con el cable de transformador del tubo vacío

Inbus / Chiave a brugola / Llave Allen 5 mm / 5 mm

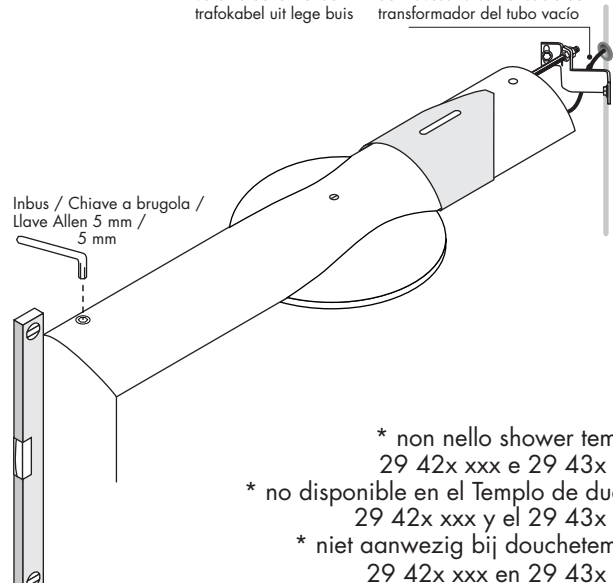

- \* non nello shower temple 29 42x xxx e 29 43x xxx
- \* no disponible en el Templo de ducha 29 42x xxx y el 29 43x xxx
- \* niet aanwezig bij douchetempel 29 42x xxx en 29 43x xxx

# Montaggio della traversa

## Montaje del travesaño

### Traverse monteren

In caso di fessura tra traversa e colonna funzionale, possibilità di regolazione tramite angolo di fissaggio.

Si se ve una rendija entre el travesaño y la columna de funciones, realizar el ajuste de precisión a través de la escuadra de sujeción.

Wanneer er tussen de traverse en de functiezuil een ruimte zichtbaar is, dient er met het hoekstuk te worden bijgesteld.

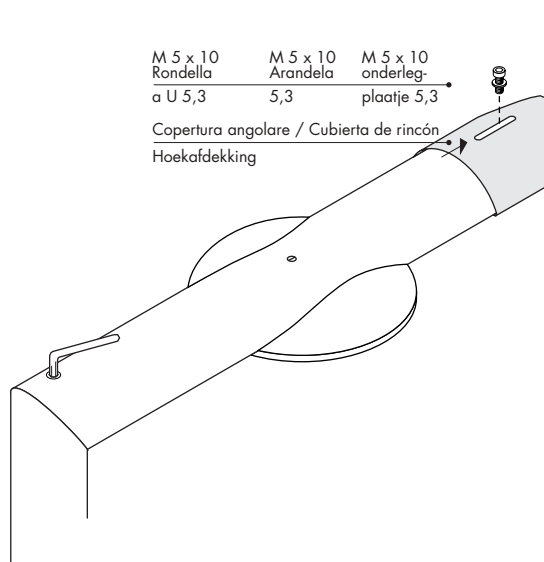
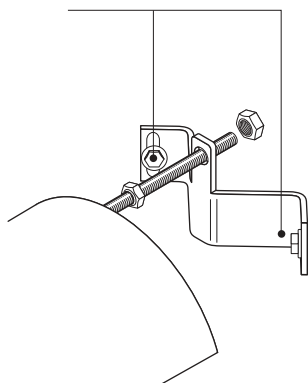

Avvitare la vite a testa svastata. Spingere la copertura angolare sull'angolo, fissare con vite M 5 x 10 e rondella ad U 5,3.

Apretar el tornillo avellanado. Empujar la cubierta hacia el rincón, y fijarla con un tornillo M 5 x 10 y una arandela 5,3.

Haal de verzonken schroef aan. Schuif de hoekafdekking in de hoek, zet deze vast met bout M 5 x 10 en onderlegplaatje 5,3.

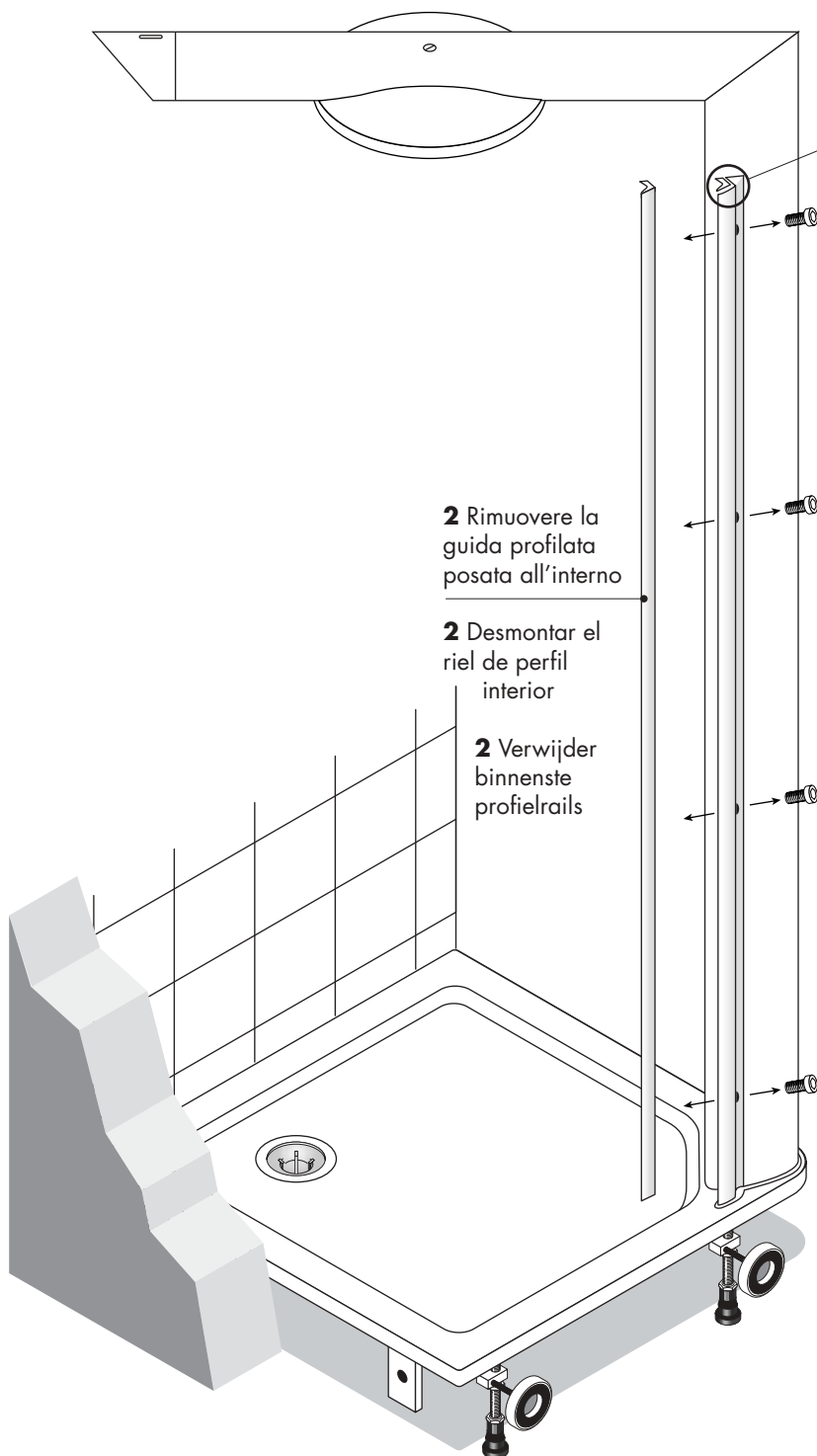

**2** Rimuovere la guida profilata posata all'interno

**2** Desmontar el riel de perfil interior

**2** Verwijder binnenste profielrails

**1** Rimuovere la guida profilata posata all'esterno (copertura delle viti); allentare le viti diventate accessibili.

**1** Desmontar el riel de perfil exterior (tapas protectoras de tornillo), soltar los tornillos dejados al descubierto.

**1** Verwijder buitenste profielrails (boutafdekking), draai vrijgekomen bouten los.

**(In caso di porta con anta a battente sinistro, applicare il listello di fissaggio alla parete destra ed il profilato di compensazione alla parete sinistra).**

**(En caso de puerta a la izquierda, colocar el listón de apriete en la pared derecha y el perfil de compensación de pared en la pared izquierda).**

**(Plaats bij deuraanslag links de klemstrip tegen de rechter en het wandcompensatieprofiel tegen de linker wand).**



# Montaggio della lastra di vetro laterale sinistra

## Montaje del cristal lateral a la izquierda

### Linker zijruit monteren

Utilizzare la chiave a brugola SW4, applicare le viti in linea retta

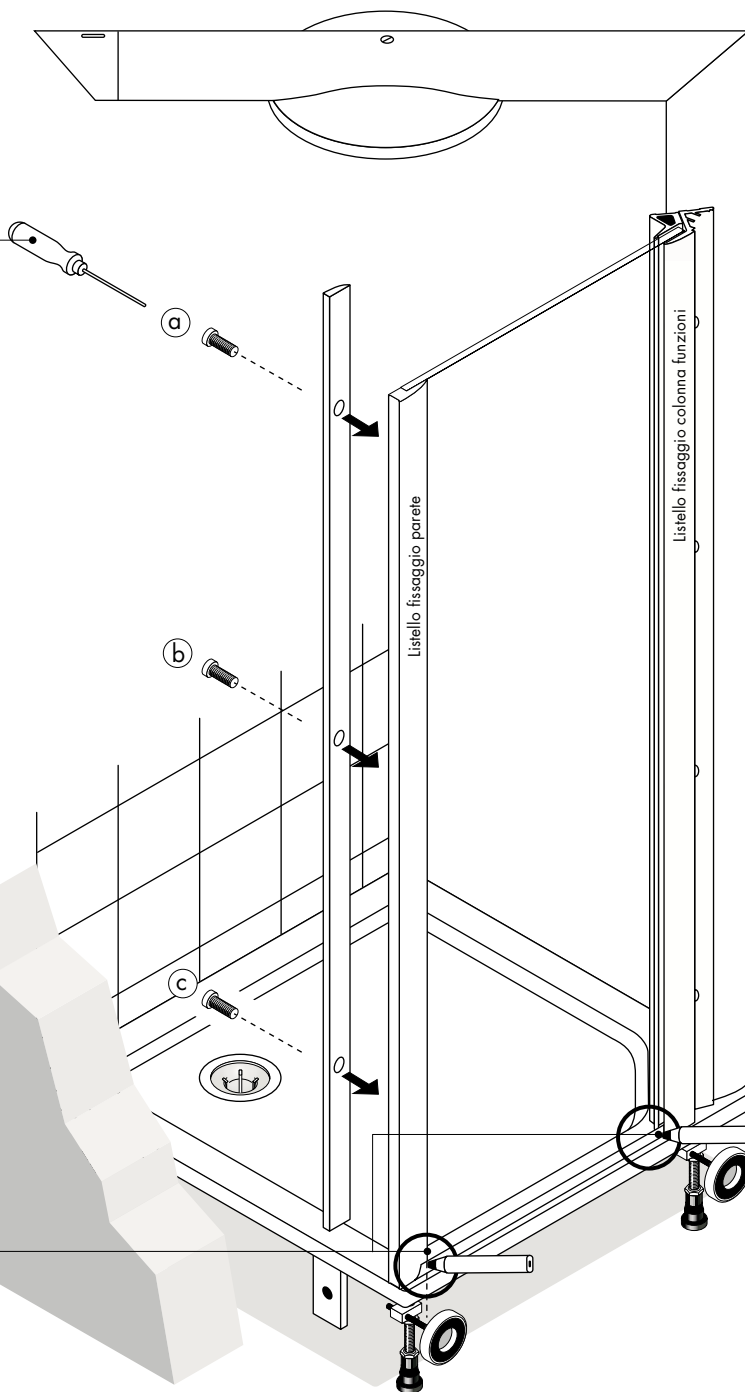

Accorciare appropriatamente il labbro di tenuta della parete di cristallo:

Piazzare la parete sul bordo del piatto doccia tra il listello di fissaggio parete ed il listello di fissaggio della colonna funzioni.

Contrassegnare la sporgenza sul profilo di tenuta.

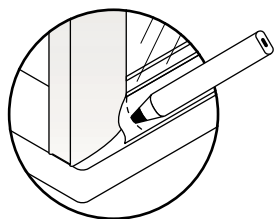

Estrarre di nuovo la parete e tagliare il profilato di tenuta al punto contrassegnato.

Adattare nuovamente la parete.

Fissare il componente interno listello di fissaggio **parete** (d) con 3 viti (a, b e c) in modo tale che la parete resti mobile.

**(In caso di porta con anta a battente sinistro, applicare il listello di fissaggio alla parete destra ed il profilato di compensazione alla parete sinistra).**

Utilizar una llave Allen M4 recta, colocar los tornillos de forma recta.

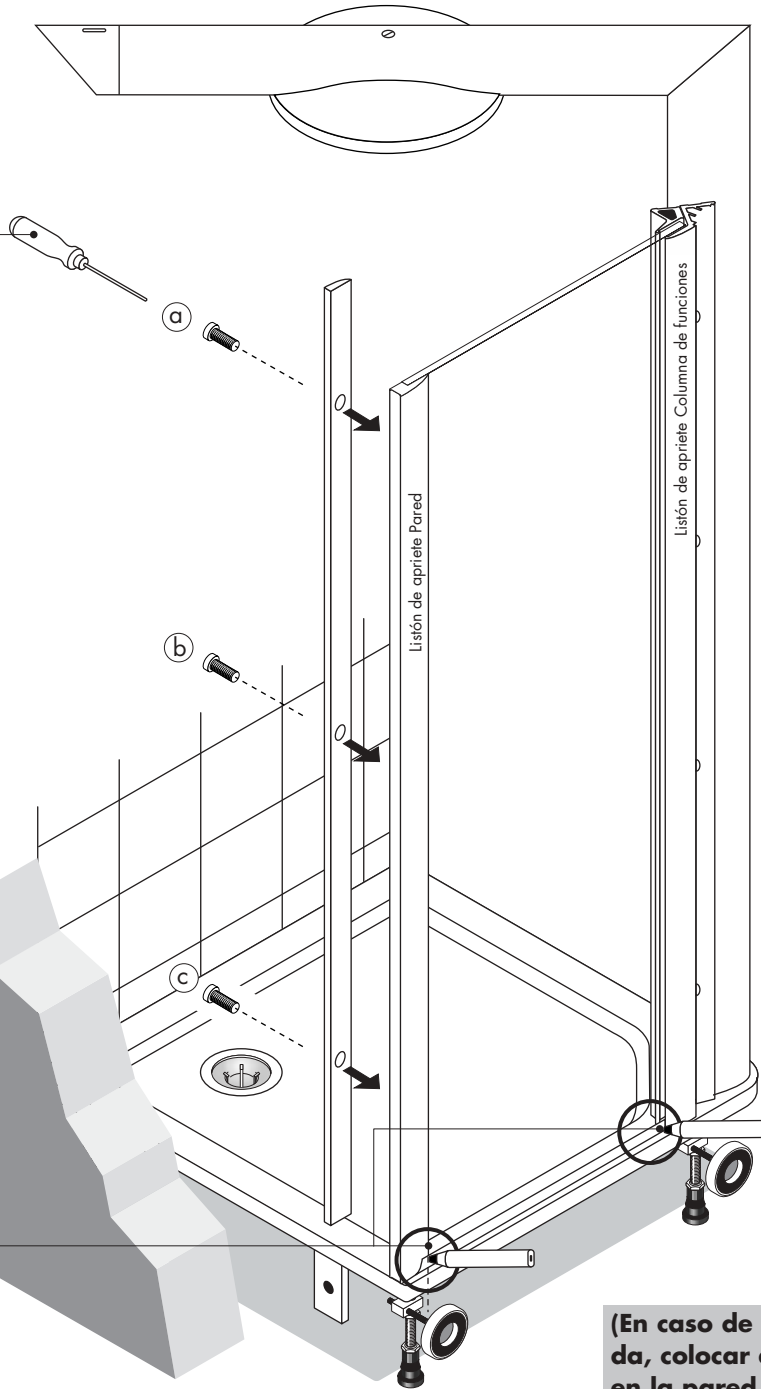

Cortar correspondientemente la falda obturadora del cristal:

Colocar el cristal sobre el borde del plato, entre el listón de apriete de la pared y el listón de apriete de la columna de ducha.

Marcar el extremo saliente en el perfil obturador.

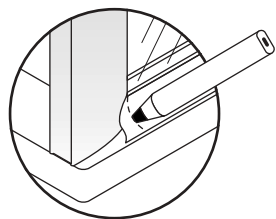

(En caso de puerta a la izquierda, colocar el listón de apriete en la pared derecha y el perfil de compensación de pared en la pared izquierda).

Volver a acomodar el cristal.

Volver a extraer el cristal y cortar el perfil obturador en los puntos marcados.

Fijar la parte interior del listón de apriete de la **pared** (d) con 3 tornillos (a, b y c), de tal modo que el cristal aún pueda moverse con facilidad.

# Montaggio della lastra di vetro laterale sinistra

## Montaje del cristal lateral a la izquierda

### Linker zijruit monteren

Gebruik een rechte inbussleutel M4, breng de bouten recht aan.

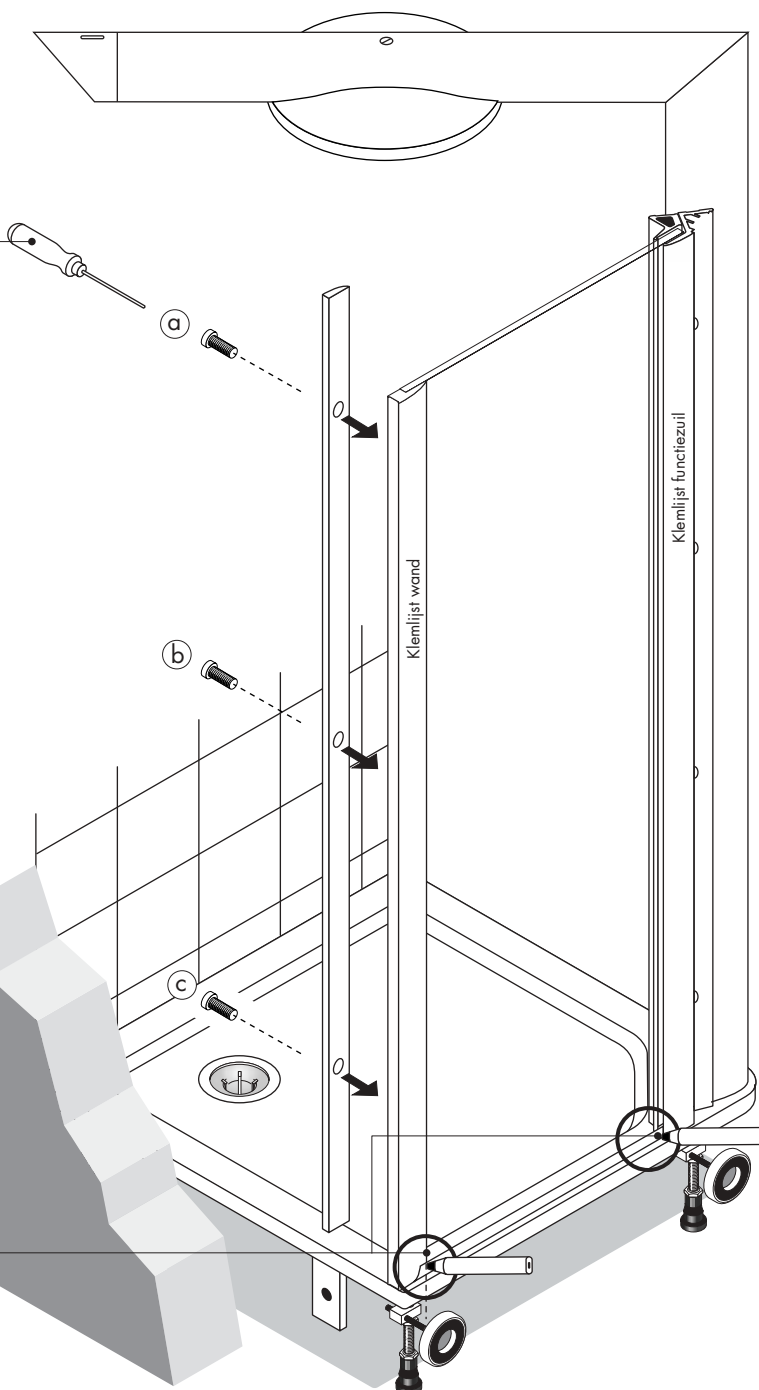

Maak de afdichtstrip op de ruit zoveel korter als nodig:

Plaats de ruit op de rand van de kuip tussen klemstrip wand en klemstrip douchezuil.

Markeer het uitstekende stuk op het afdichtprofiel.

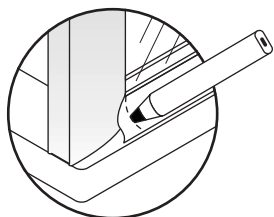

Neem de ruit weer weg en snijd het gemarkeerde gedeelte van het afdichtprofiel af.

Breng de ruit opnieuw aan.

Bevestig het binnenste deel van klemstrip **wand** (d) met drie bouten (a, b en c) zodat de ruit nog kan bewegen.

**(Plaats bij deuraanslag links de klemstrip tegen de rechter en het wandcompensatieprofiel tegen de linker wand).**

Facendo forza con una mano, tirare verso il basso verticalmente la lastra di vetro laterale (così facendo si schiaccia il labbro di tenuta sul bordo del piatto doccia) ed avvitare contemporaneamente la vite centrale b.

Avvitare dunque le due viti a e c.

Avvitare bene le 4 viti al listello profilato della colonna funzionale (c)

Apretar el cristal lateral con una mano con fuerza verticalmente hacia abajo (la falda obturadora es apretada contra el borde del plato), mientras tanto apretar el tornillo central b.

A continuación, apretar los dos tornillos a y c.

Apretar los 4 tornillos en el listón de perfil de la columna de funciones (c)

Trek de zijruit met één hand verticaal, krachtig naar beneden (afdichtstrip wordt daarbij op de rand van de kuip gedrukt), haal gelijktijdig met het trekken de middelste bout b aan.

Haal vervolgens de beide bouten a en c aan.

Haal de 4 bouten op de profiellat van de functiezuil aan (c)

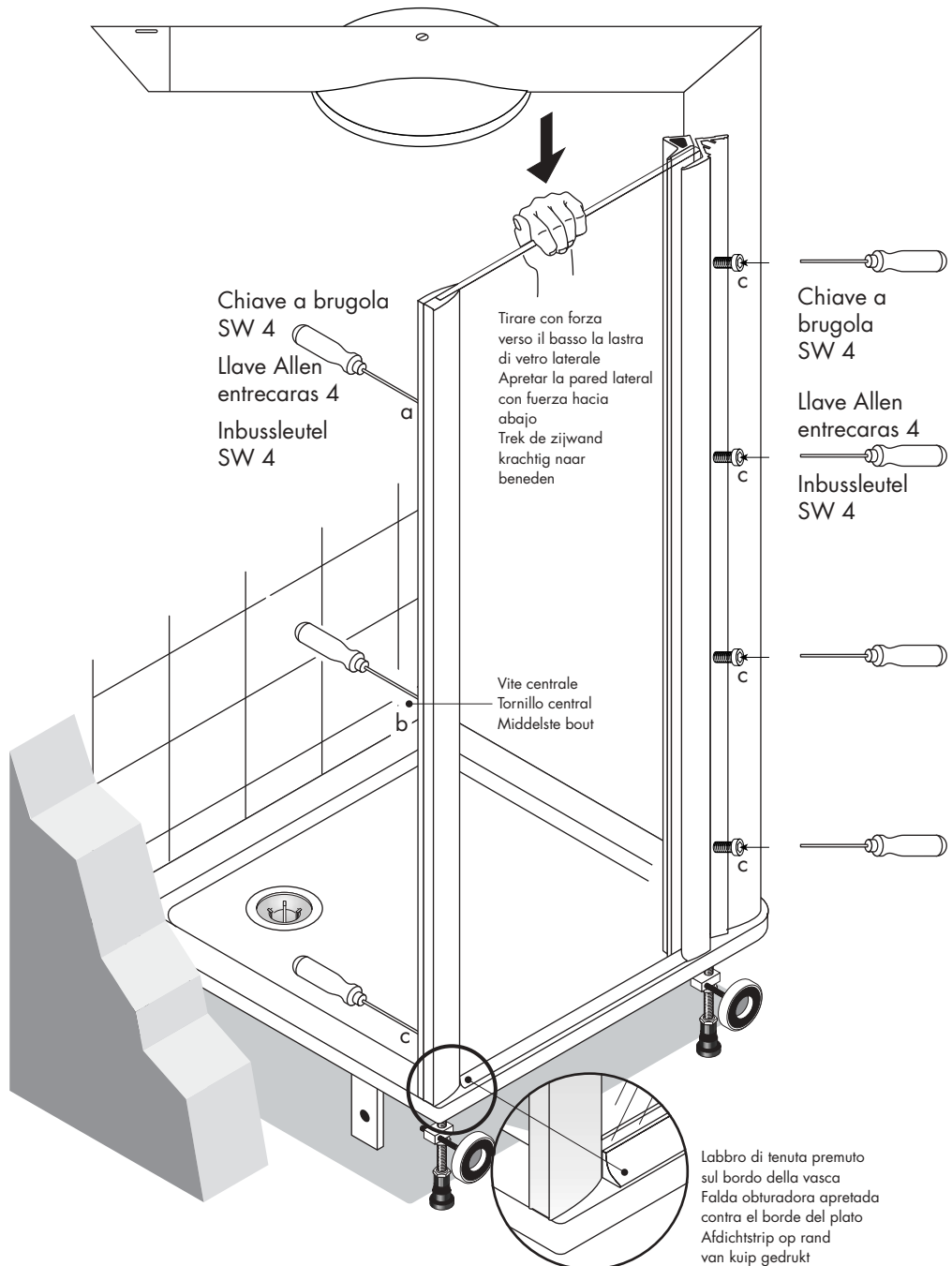

**(In caso di porta con anta a battente sinistro, applicare il listello di fissaggio alla parete destra ed il profilato di compensazione alla parete sinistra).**

**(En caso de puerta a la izquierda, colocar el listón de apriete en la pared derecha y el perfil de compensación de pared en la pared izquierda).**

**(Plaats bij deuraanslag links de klemstrip tegen de rechter en het wandcompensatieprofiel tegen de linker wand).**

**Montaggio di porta con battente destro**  
**Montaje de la puerta a la derecha**  
**Deur met aanslag rechts monteren**

---

Posare la porta nel profilato di compensazione parete.

Insertar la puerta en el perfil de compensación de pared.

Plaats de deur in het wand-compensatieprofiel.

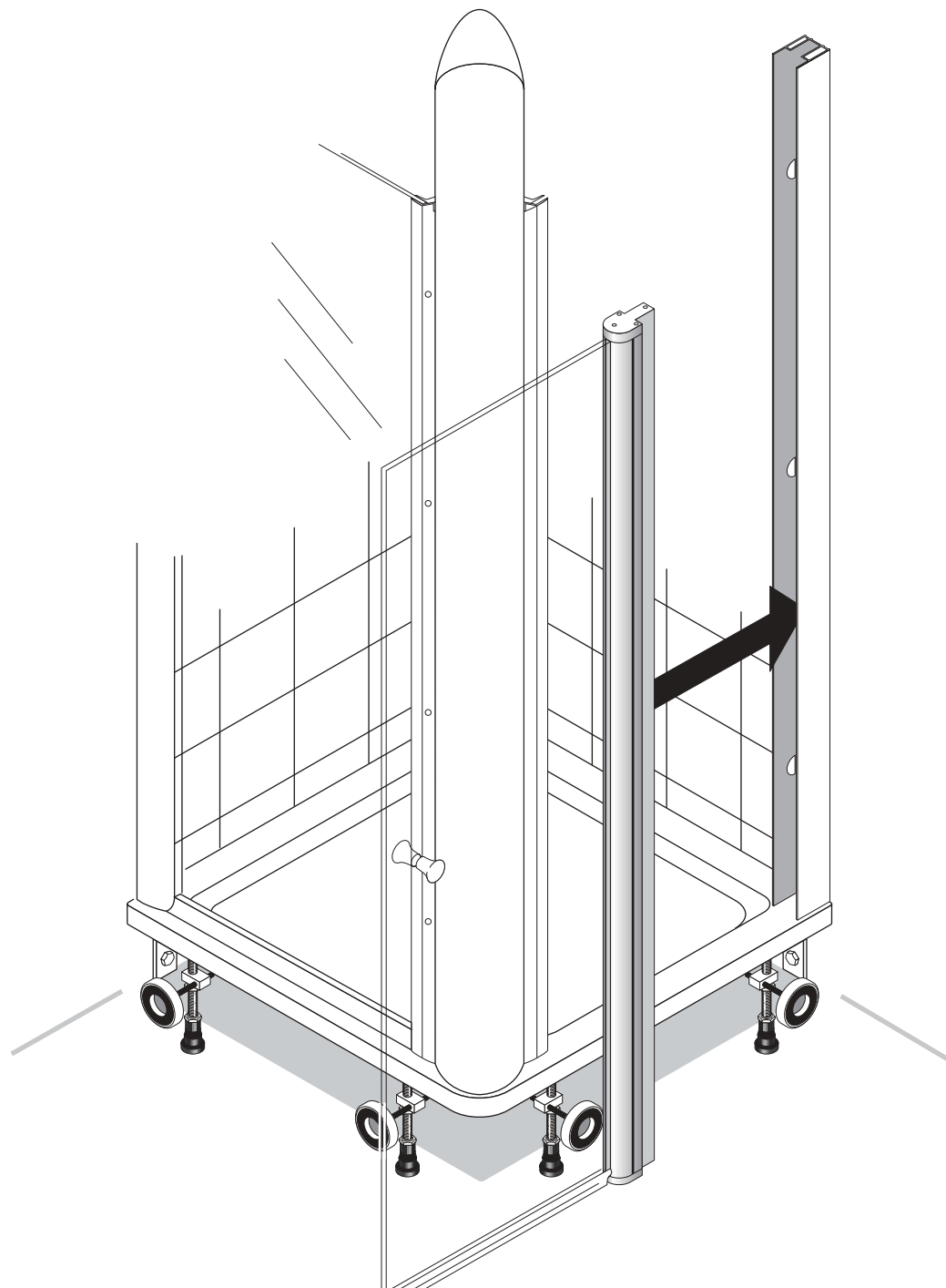

**(In caso di porta con anta a battente sinistro, applicare il listello di fissaggio alla parete destra ed il profilato di compensazione alla parete sinistra).**

**(En caso de puerta a la izquierda, colocar el listón de apriete en la pared derecha y el perfil de compensación de pared en la pared izquierda).**

**(Plaats bij deuraanslag links de klemstrip tegen de rechter en het wand-compensatieprofiel tegen de linker wand).**

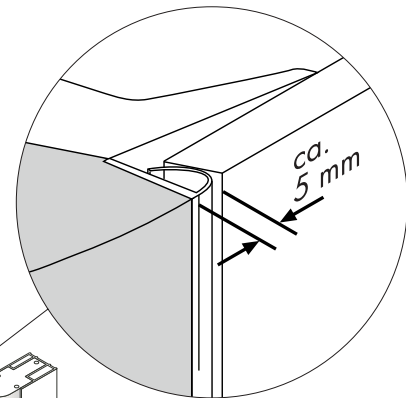

Mettere a livello la porta:

Avvitare leggermente le viti a testa cilindrica M5 x 30 a, b e c.

Premere la porta in direzione della colonna funzionale, tirare contemporaneamente verso l'interno fino a farla poggiare bene sul profilato di tenuta della colonna funzionale.

Avvitare bene la vite centrale (b) ed assicurarsi che l'anta ed il profilato di tenuta della colonna della doccia siano paralleli. In caso contrario, regolare.

Se sono paralleli, avvitare bene il resto delle viti (a e c)

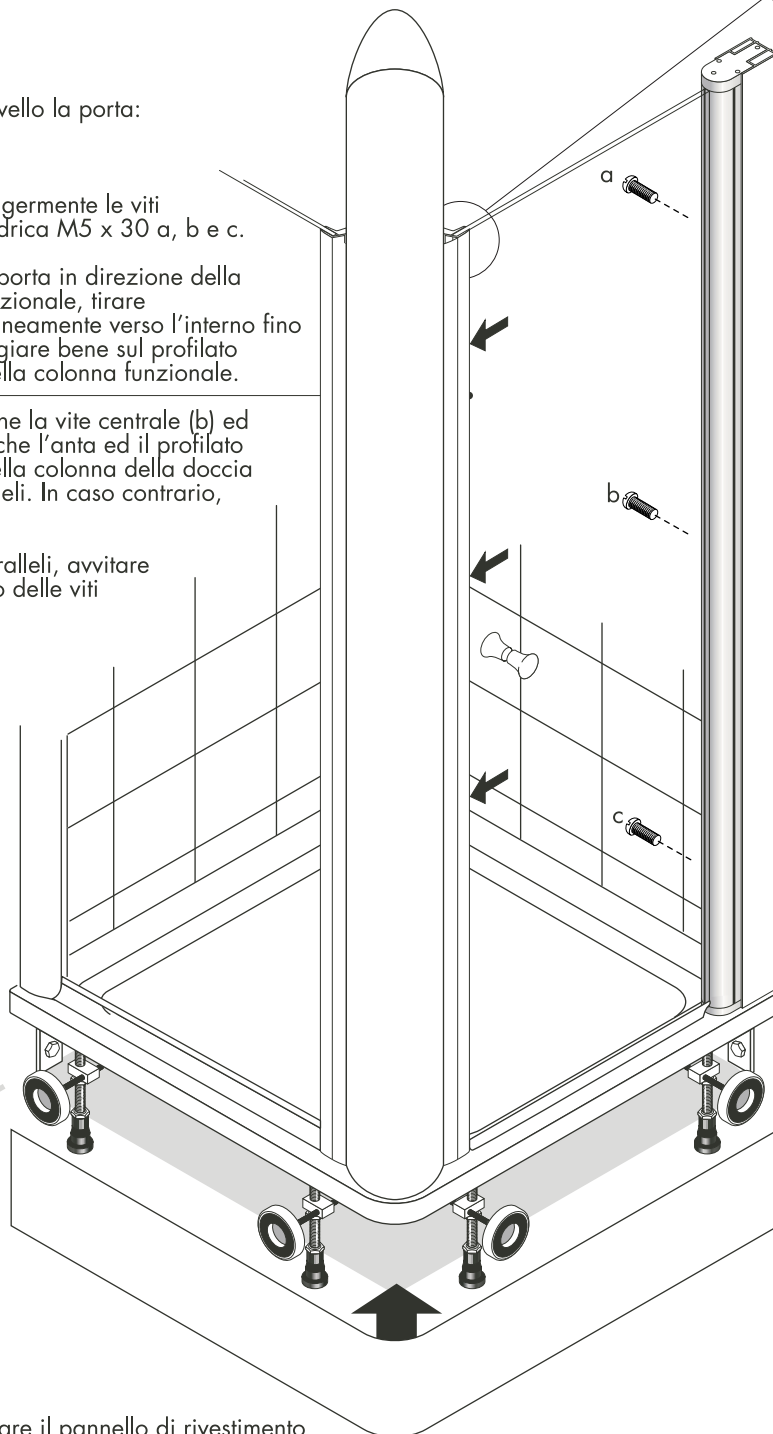

Adattare il pannello di rivestimento (opzionale).

(In caso di porta con anta a battente sinistro, applicare il listello di fissaggio alla parete destra ed il profilato di compensazione alla parete sinistra).

**Montaggio di porta con anta a battente destro**  
**Montaje de la puerta a la derecha**  
**Deur met aanslag rechts monteren**

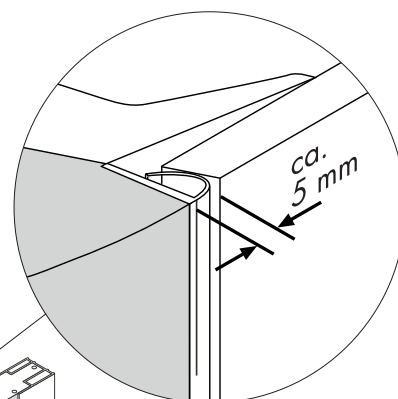

Alinear la puerta:

Apretar ligeramente los tornillos cilíndricos M5 x 30 a, b y c.

Apretar la puerta en dirección de la columna de funciones y tirar al mismo tiempo hacia dentro hasta que haya un perfecto contacto con el perfil obturador de la columna de funciones.

Apretar el tornillo central (b) y prestar atención al paralelismo de la hoja de puerta y el perfil obturador de la columna de ducha. Reajustar, si fuera necesario.

Si ambos elementos son paralelos, apretar los demás tornillos (a y c).

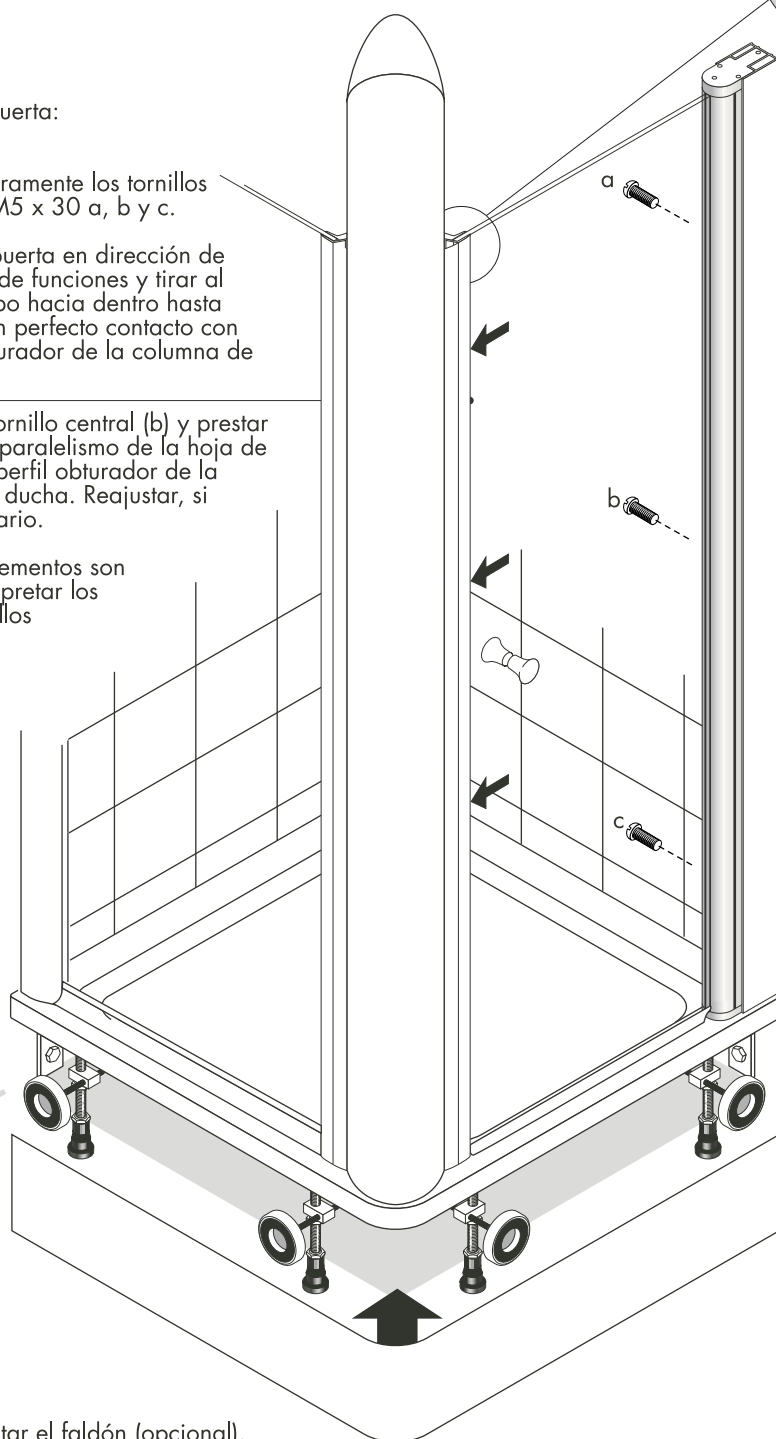

Adaptar el faldón (opcional).

(En caso de puerta a la izquierda, colocar el listón de apriete en la pared derecha y el perfil de compensación de pared en la pared izquierda).

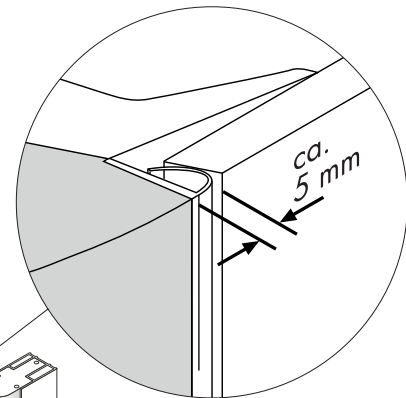

Deur uitlijnen:

Haal cylinderkopschroeven  
M5 x 30 a, b en c licht aan.

Druk de deur naar de functiezuil toe,  
trek hem tegelijkertijd naar binnen,  
totdat de deur goed tegen het  
afdichtprofiel van de functiezuil aan ligt.

Haal de middelste bout (b) aan  
en let erop dat de deur en het  
afdichtprofiel van de douchezuil  
parallel staan. Stel deze zo  
nodig bij.

Wanneer deze parallel staan,  
dient u de overige bouten  
(a en c) aan te halen.

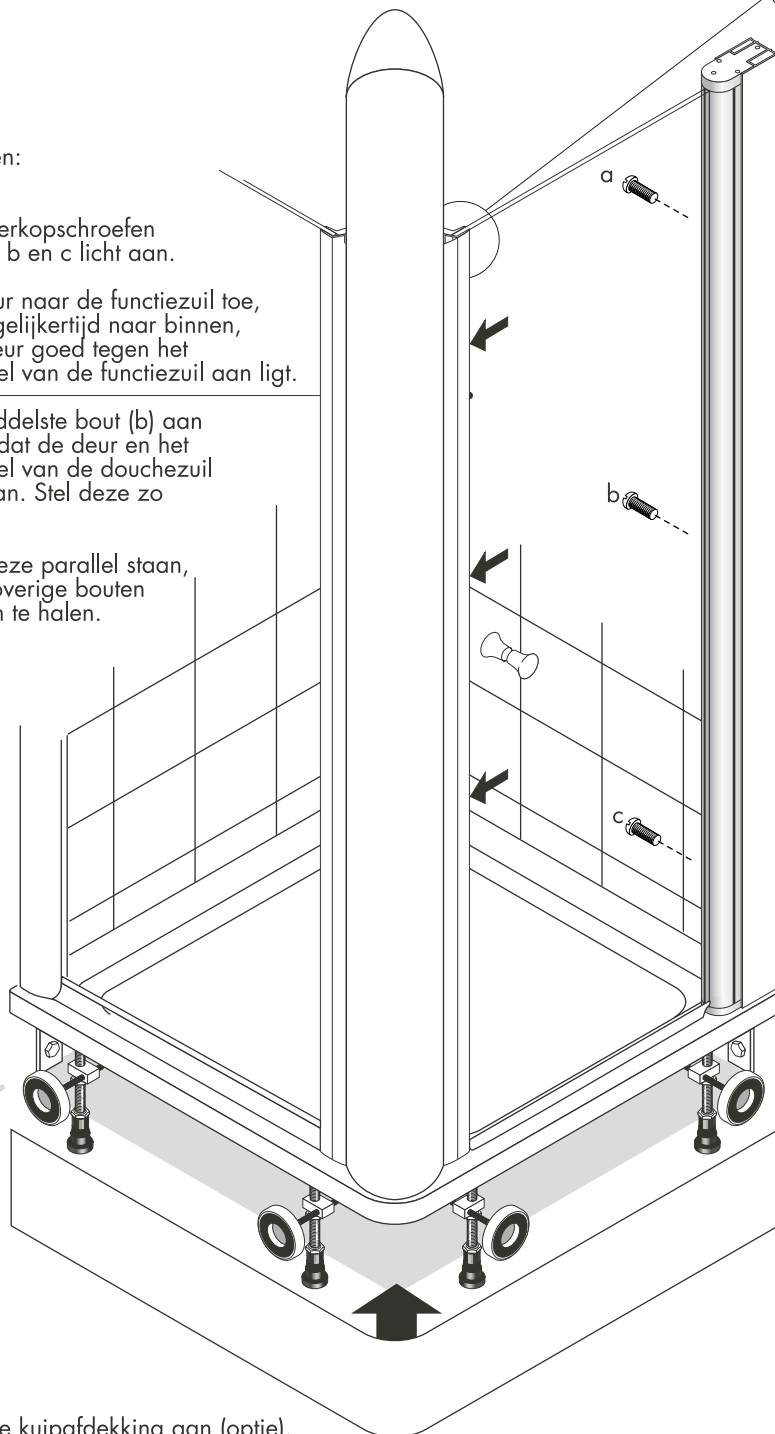

Pas de kuipafdekking aan (optie).

(Plaats bij deuraanslag links  
de klemstrip tegen de rechter  
en het wandcompensatie-  
profiel tegen de linker  
wand).

**Montaggio delle coperture/ listello di copertura**  
**Montaje de las tapas protectoras/del listón protector**  
**Afdekkingen/afdekstrip monteren**

Applicare 3  
copertura asimmetriche  
delle viti

Montar 3 tapas  
protectoras de  
tornillo asimétricas.

Breng 3 asymmetrische  
boutafdekkingen  
aan.

Applicare il listello  
profilato della  
colonna funzio-  
nale, incastrare.

Colocar el listón  
de perfil de la  
columna de funcio-  
nes, hacerlo engatillar.

Breng de profielat  
van de functiezuil  
aan en klik deze  
vast.

Applicare 3  
copertura simmetriche  
delle viti

Montar 3 tapas  
protectoras de  
tornillo simétricas.

Breng 3 symmetrische  
boutafdekkingen  
aan.

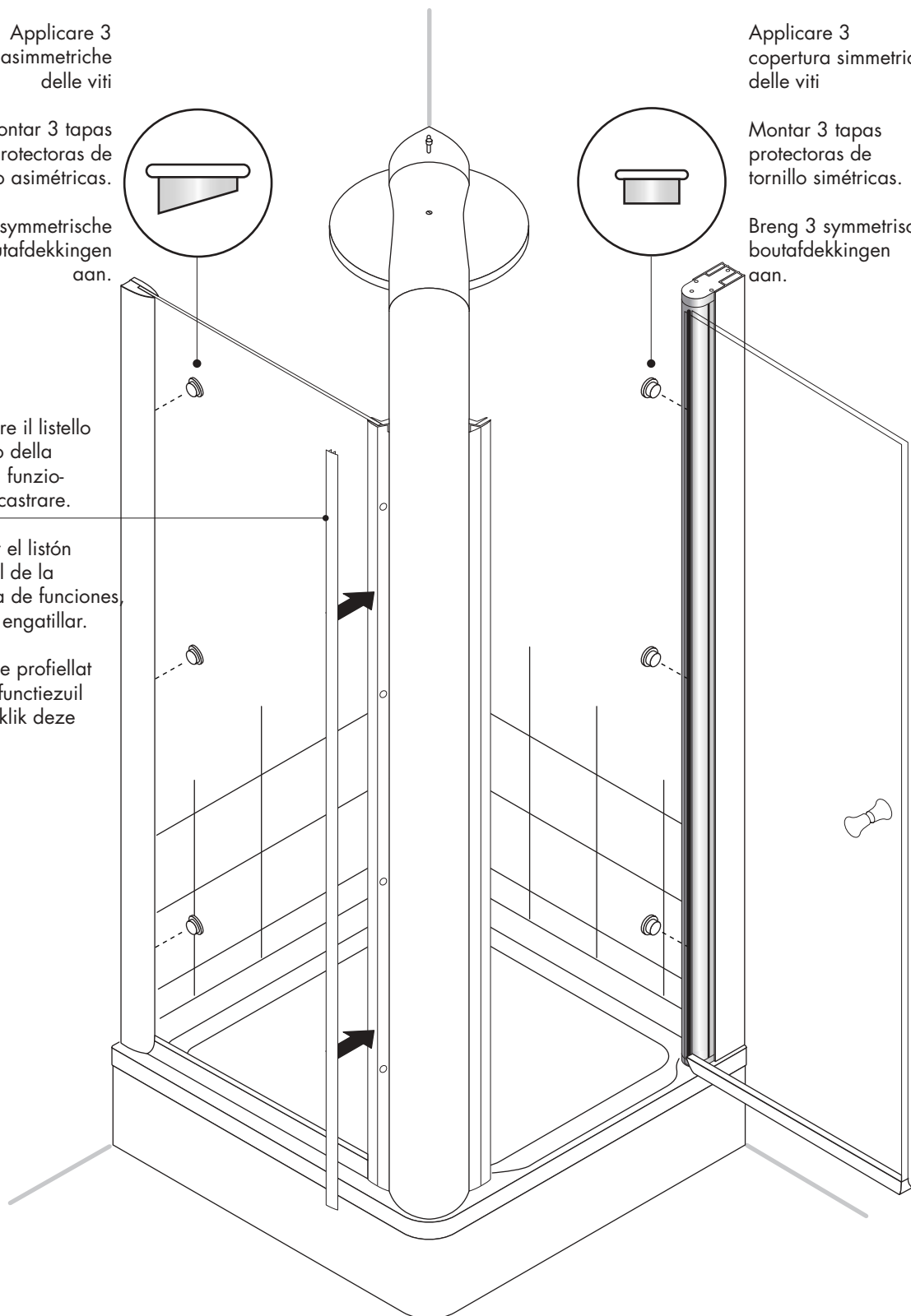

**Applicare il silicone di isolamento ai punti indicati di seguito.**

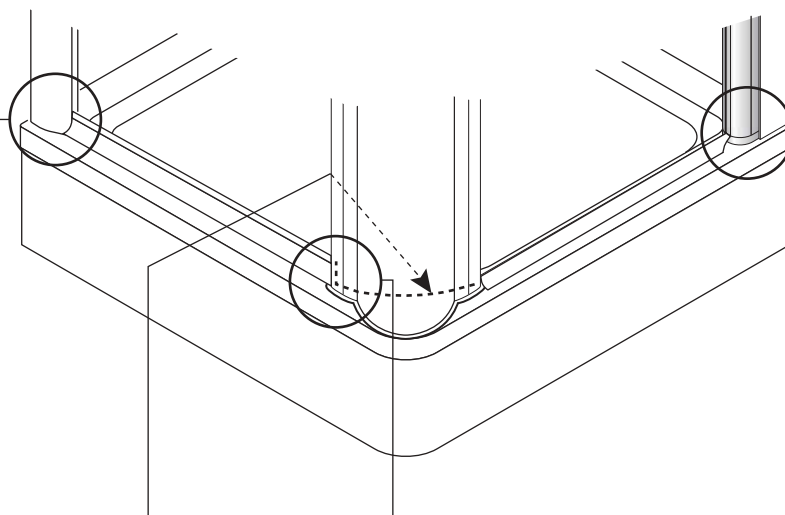

Chiusura ermetica con silicone (esterno) guida profilata parete - labbro di tenuta

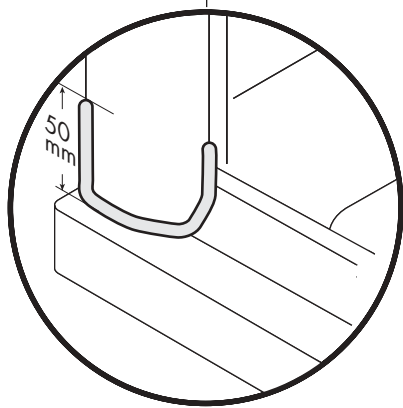

Chiusura ermetica con silicone guida profilata colonna funzionale - labbro di tenuta

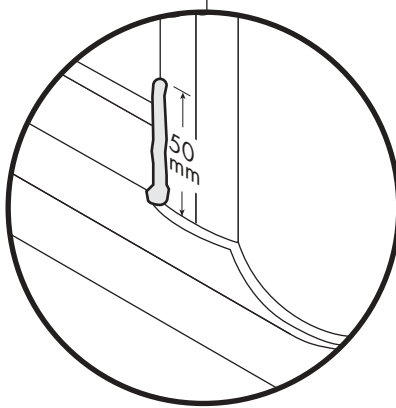

Chiusura ermetica con silicone (esterno) Profilato di compensazione parete / cerniera della porta  
Parte esterna, continuativamente dall'esterno verso l'interno

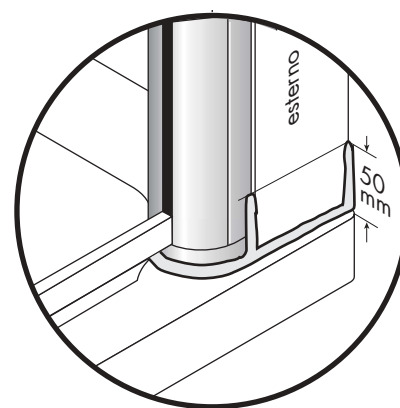

Chiusura ermetica con silicone (interno) guida profilata colonna funzionale - labbro di tenuta

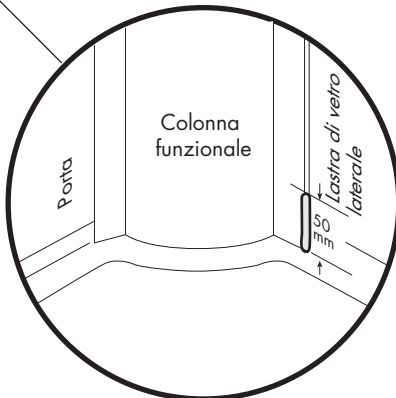

Chiusura ermetica con silicone (interno) Profilato di compensazione parete / cerniera della porta lato interno

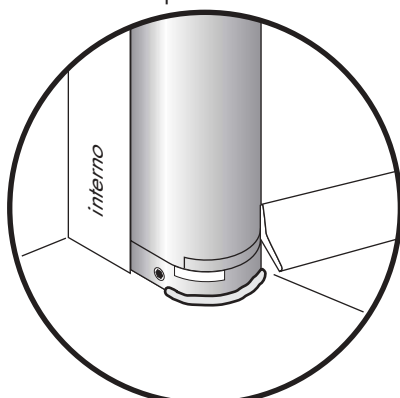

esente da acido acetico



**En los puntos indicados a continuación, realizar el sellado con silicona.**

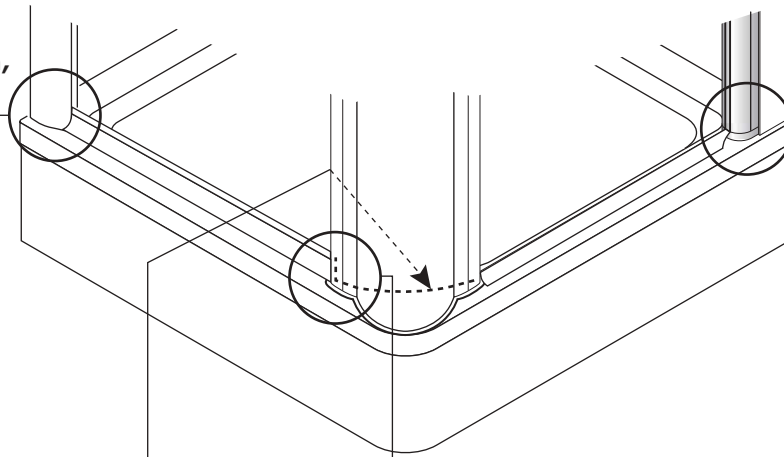

Sellado con silicona (exterior)  
Riel de perfil Pared- Falda obturadora

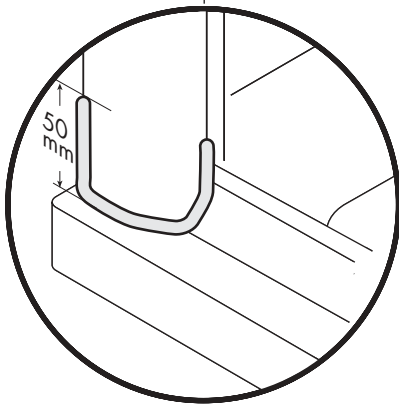

Sellado con silicona  
Riel de perfil Columna de funciones - Falda obturadora

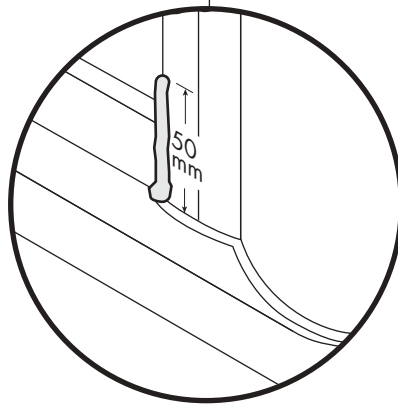

Sellado con silicona (exterior)  
Perfil de compensación de pared/  
Charnela de puerta Lado exterior,  
de modo continuo de fuera hacia dentro

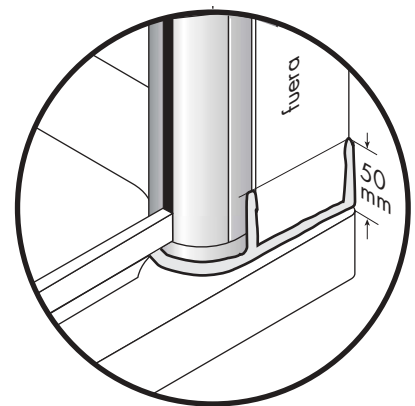

Sellado con silicona (interior)  
Rieles de perfil Columna de funciones - Falda obturadora

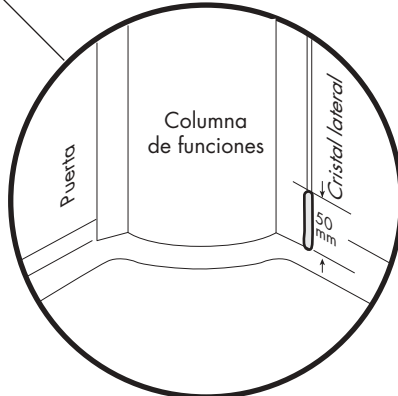

Sellado con silicona (interior)  
Perfil de compensación de pared/  
Charnela de puerta Lado interior

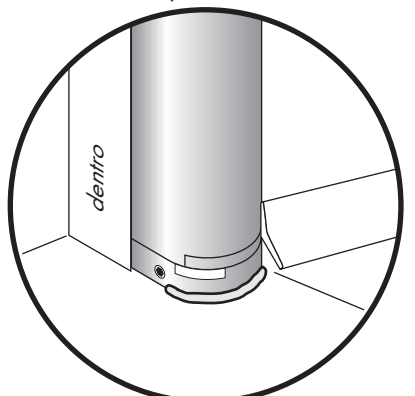

Dicht de hieronder  
aangegeven plaatsen  
af met silicone.

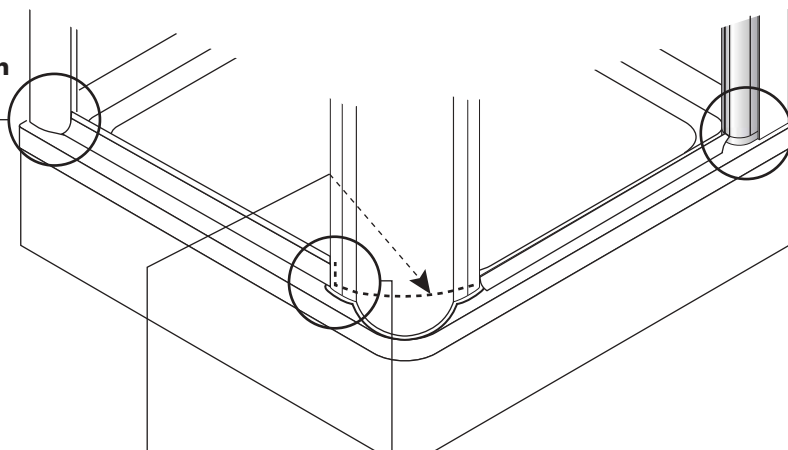

Silicone-afdichting (buiten)  
profielrail wand - afdichtstrip

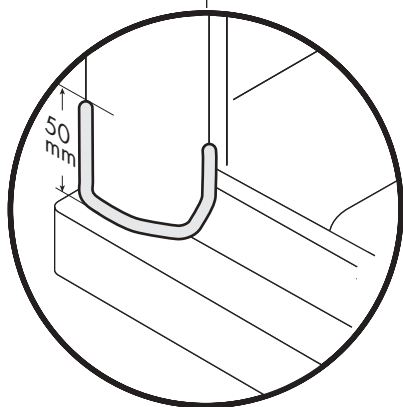

Silicone-afdichting  
profielrail functiezuil -  
afdichtstrip

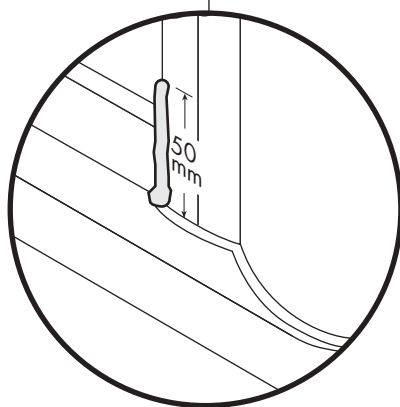

Silicone-afdichting (buiten) wand-  
compensatieprofiel/deurscharnier  
buitenkant, doorlopend van  
buiten naar binnen

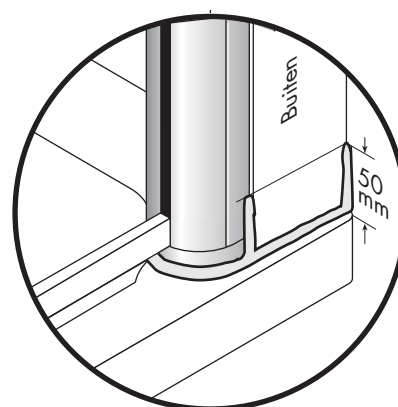

Silicone-afdichting (binnen)  
profielrails functiezuil -  
afdichtstrip

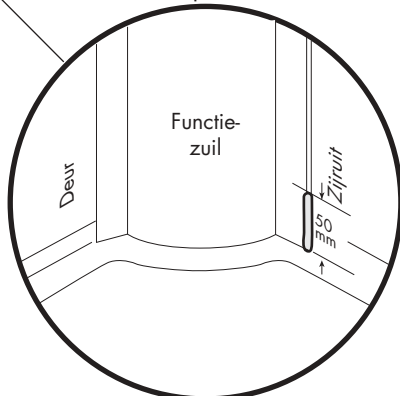

Silicone-afdichting (binnen) wand-  
compensatieprofiel/deurscharnier  
binnenkant

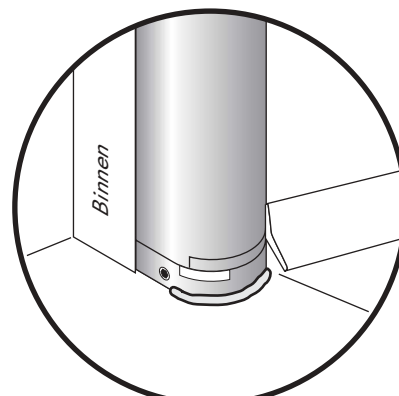

**Montaggio del tubo / doccetta a mano**  
**Montaje de la manguera / ducha de mano**  
**Slang / handsproeier monteren**

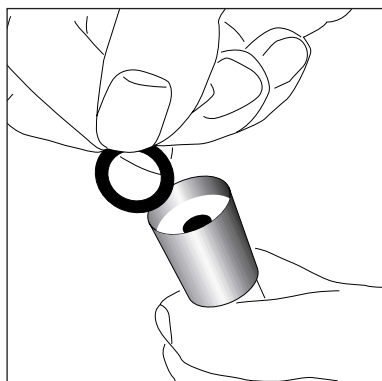

Anello di tenuta tra tubo doccia e pannello doccia

Anillo obturador de la manguera de ducha hacia el panel de ducha

Afdichting tussen doucheslang en douchepaneel

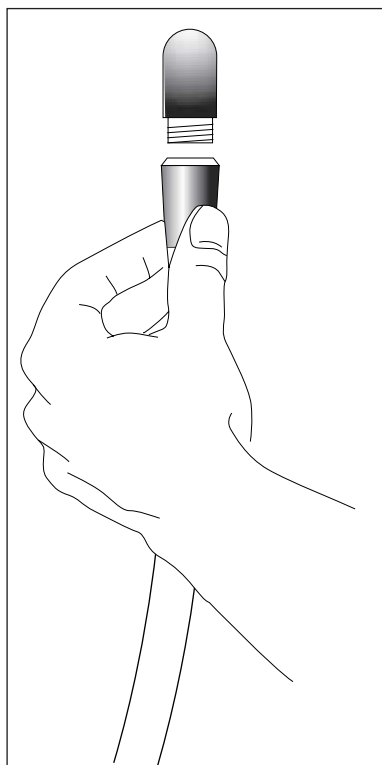

Collegare il tubo doccia con l'angolo di attacco alla colonna funzionale

Unir la manguera de ducha con el codo de conexión de la columna de funciones.

Verbind de doucheslang met koppelstuk op de functiezuil.

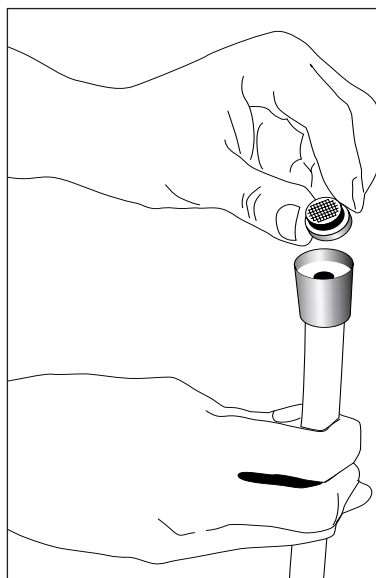

Guarnizione a filtro tra tubo doccia e doccetta a mano

Junta con filtro de la manguera de ducha hacia la ducha de mano

Zeeafdichting tussen doucheslang en handsproeier

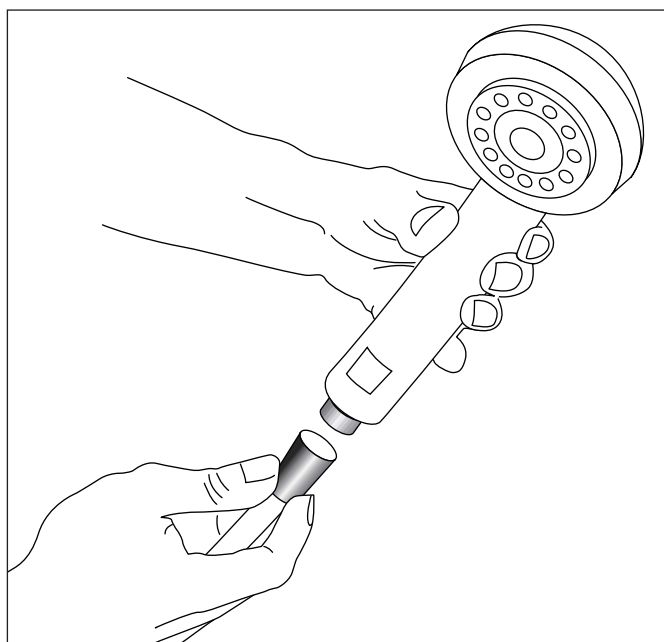

Collegare il tubo doccia con la doccetta a mano

Unir la manguera de ducha con la ducha de mano.

Verbind doucheslang met handsproeier.

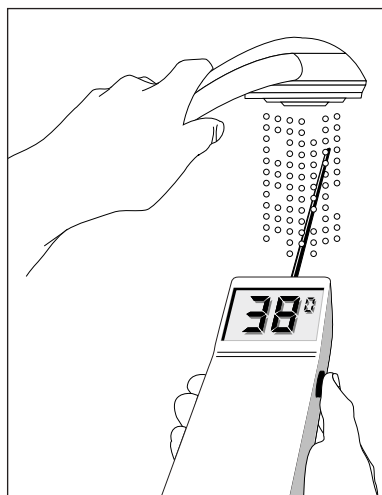

- 1** Aprire rubinetto principale alimentazione acqua
- 1** Abrir la llave principal de la tubería de agua
- 1** Draai de hoofdkraan van de waterleiding open

**2** Regolare il termostato su 38 °C

**2** Ajustar el termostato a 38 °C

**2** Stel de thermostaat op 38 °C in

**3** Allentare la vite di fissaggio della manopola del termostato (A)

**3** Soltar el tornillo de fijación (A) del botón del termostato

**3** Draai de montagebout van de thermostaatknop los (A)

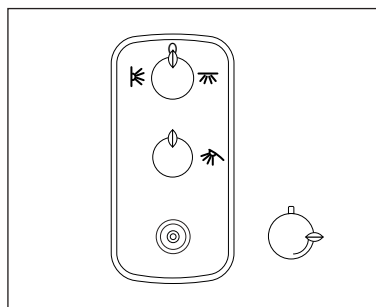

**4** Smontare la manopola del termostato

**4** Desmontar el botón del termostato

**4** Verwijder de thermostaatknop

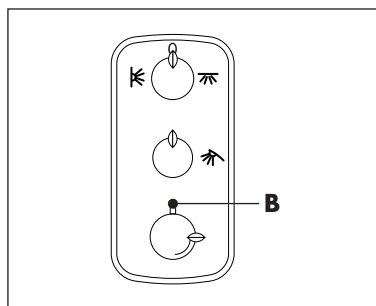

**5** Posizionare perpendicolarmente la manopola del termostato ed infilarla (il pulsante rosso indica verso l'alto) (B)

**5** Alinear verticalmente el botón del termostato y encajarlo (el punto rojo) (B) señala hacia arriba

**5** Lijn de thermostaatknop verticaal uit en breng deze aan

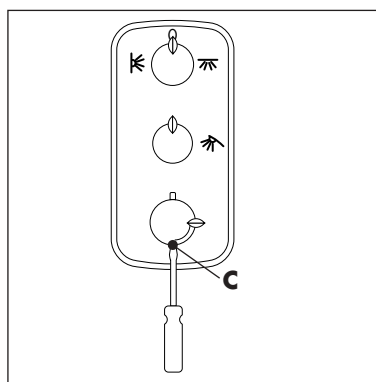

**6** Avvitare bene la manopola del termostato (C)

**6** Atornillar el botón del termostato (C)

**6** Schroef de thermostaatknop vast (C)

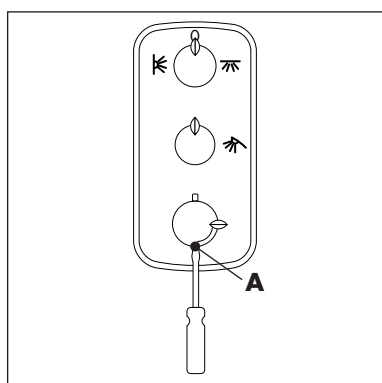

## Manutenzione del termostato

I due rubinetti d'arresto anteriore si chiudono automaticamente con il montaggio della valvola antiriflusso (1).

1. Mettere il termostatico a 38 °C, allentare la maniglia estrarre
2. Estrarre il sot esterno
3. Mettere in funzione la doccia.
4. Cambiare entrambi i riduttori di flusso girando in senso antiorario, dopo tre i rubinetti d'arresto si chiudono automaticamente.
5. Togliere e pulire il filtro  
 Procedere al montaggio ib ordine inverso.

### Importante:

In caso di gelo e svuotamento delle tubazioni smontare la valvola antiriflusso e svuotare la cartuccia.



## Mantenimiento del termostato

Los precierres actúan automáticamente al demontar las válvulas antirretorno (1).

1. Colocar mando a 38 °C y sujetarlo. Aflojar tornillo y retirar mando.
2. Quitar embellecedor,
3. Poner en funcionamiento a la teleducha
4. Desenroscar alternativamente ambas válvulas antirretorno girándolas en sentido contrario al de las agujas del reloj. Después de approx. 3 vueltas los precierres se cierran automáticamente.
5. Limpiar filtros  
 Montaje siguiendo los pasos en sentido inverso.

### Atención:

En caso de heladas y al vaciar las tuberías: Desmontar válvula

## Thermostaat

De voorafsluiters sluiten automatisch bij de uitbouw van de terugslagkleppen (1).

1. Thermostatgreep op 38 °C draaien en vasthouden. Schroef losdraaien en greep naar voren trekken.
2. Afdekkap lostrekken
3. Handdouche in gebruik nemen
4. Beide terugslagkleppen achtereenvolgens eruit draaien. Tijdens het draaien sluiten de voorafsluiters automatisch
5. Vuilzeef reinigen  
 Inbouw in omgekeerd volgorde.

### Attentie!

Bij vorstgevaar en leeg laten lopen van de leiding: Terugslagklep verwijderen en de installatie-eenheid waterdicht maken door deze uit te blazen.



non nello shower temple 29 40x xxx e 29 41x xxx  
no disponible en el Templo de ducha 29 40x xxx y el 29 41x xxx  
niet aanwezig bij douchetempel 29 40x xxx en 29 41x xxx

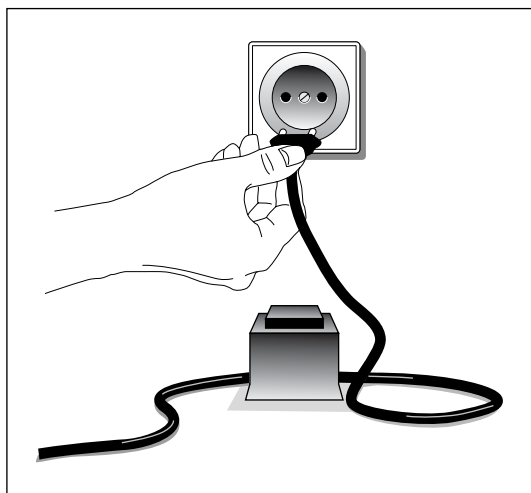

- 1** Collegare il trasformatore alla rete di corrente
- 1** Conectar el transformador a la red
- 1** Sluit de trafo op het elektriciteitsnet aan

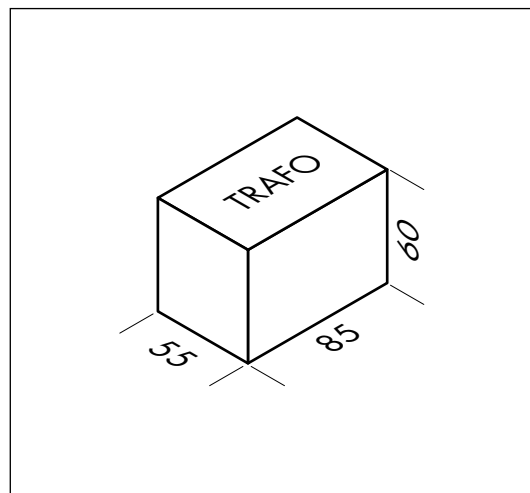

Ingombro trasformatore (mm)

Dimensiones del transformador (mm)

Afmetingen trafo (mm)

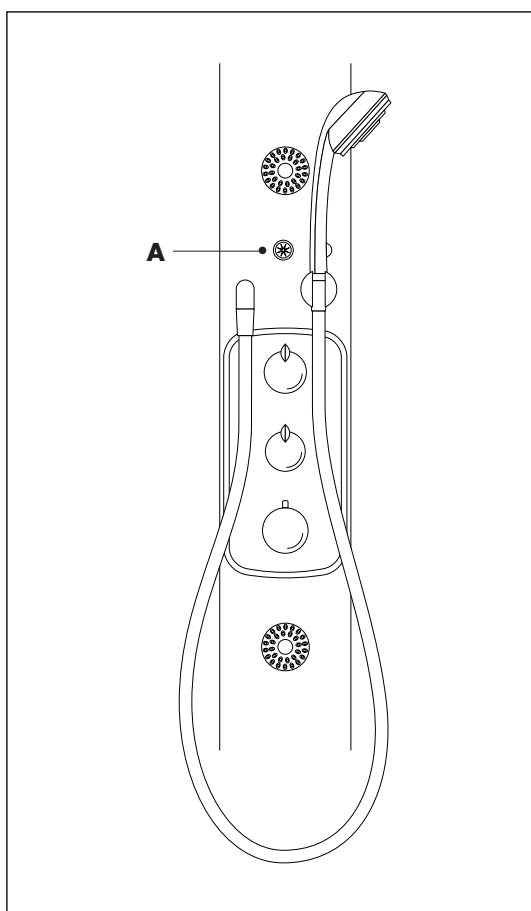

- 2** Interruttore per l'illuminazione (A): controllare se l'illuminazione funziona.

**Attenzione:**  
L'interruttore per l'illuminazione reagisce con ritardo.

- 2** Interruptor de luz (A): verificar la capacidad de funcionamiento de la iluminación.

**Atención:**  
El interruptor de luz reacciona con un retardo de tiempo.

- 2** Lichtschakelaar (A): controleer of de verlichting werkt.

**Attentie:**  
Lichtschakelaar reageert met tijdsvertraging.

#### Sostituzione delle lampade alogene

Ruotare la borchia di protezione e toglierla. La lampada alogena funziona con alimentazione elettrica (**12 Volt/10 Watt**). Non toccare la lampada con le mani.

#### Cambio de los halógenos

Desenroscar la protección en el sentido contrario a las agujas del reloj. Los halógenos (**12 Voltios/10 Watos**) se encuentran en cualquier tienda de material eléctrico. No tocar los halógenos nuevos con las manos.

#### Halogeenverlichting vervangen

De afdekking tegen de klok indraaien en er af halen. De halogeenlampen (**12 Volt/10 Watt**) zijn bij de specialist verkrijgbaar. Nieuwe halogeenlampen niet met de handen aanraken.

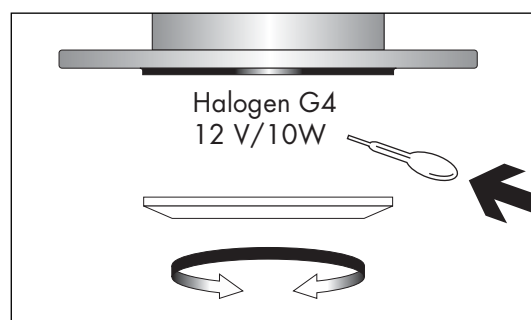

**Smontaggio del soffione doccia centrale (solo in caso di necessità di una sostituzione)**  
**Desmontar la ducha fija (sólo si es necesario reemplazarla)**  
**Douchekop boven demonteren (alleen wanneer deze moet worden vervangen)**

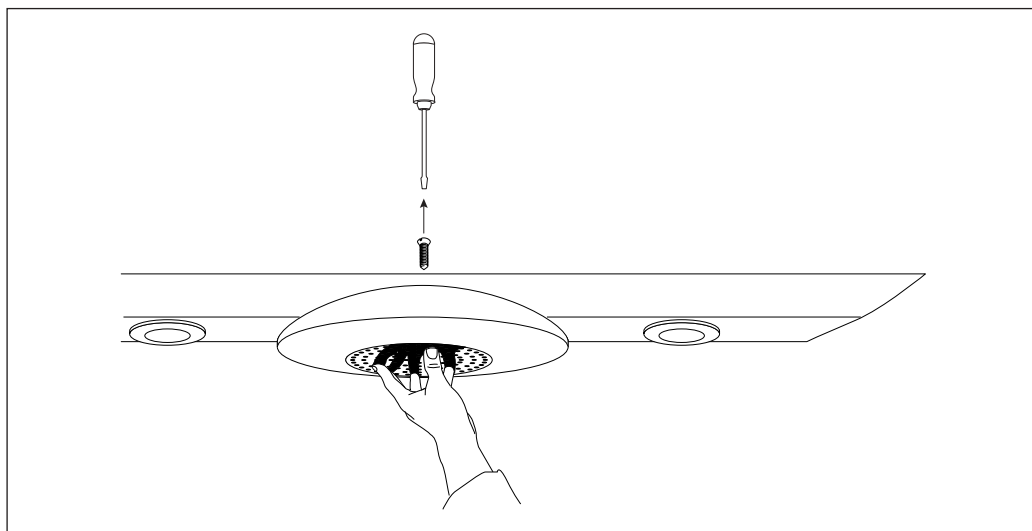

**1** Allentare la vite alla parte superiore della traversa

**1** Soltar el tornillo del lado superior del travesaño.

**1** Draai de bout aan de bovenkant van de traverse los.

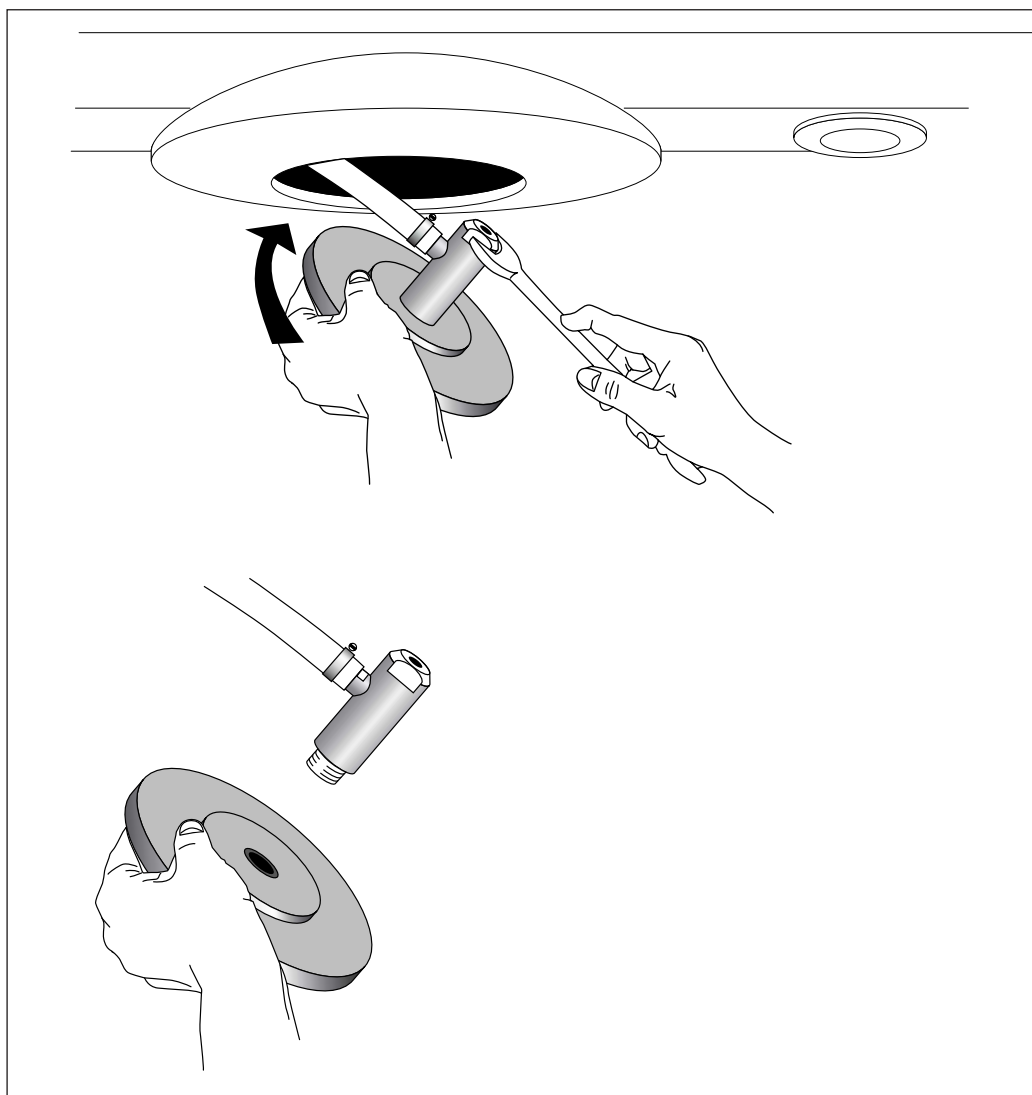

**2** Utilizzando la chiave SW 22, svitare il soffione doccia centrale.

**2** Con una llave de boca de entrecaras 22, desmontar la ducha fija.

**2** Schroef de douchekop met gaffelsleutel SW 22 los.

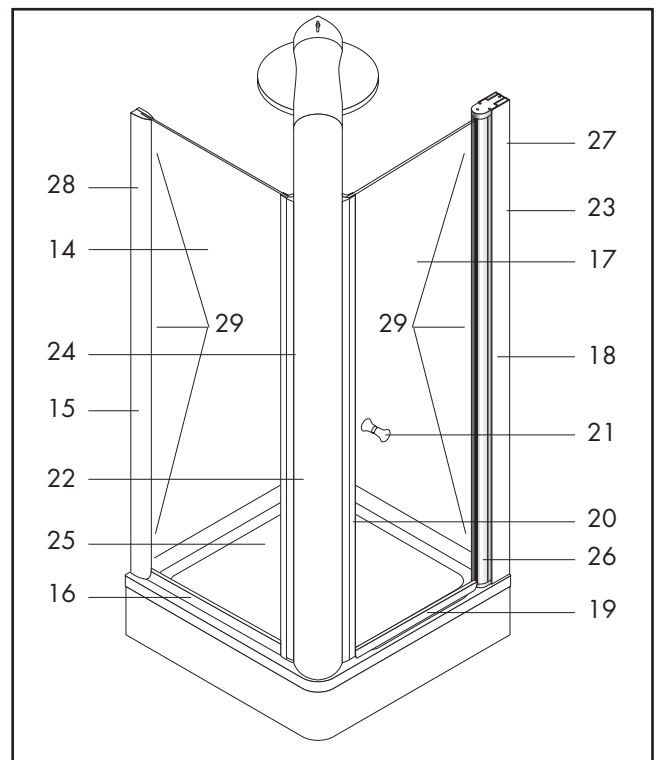
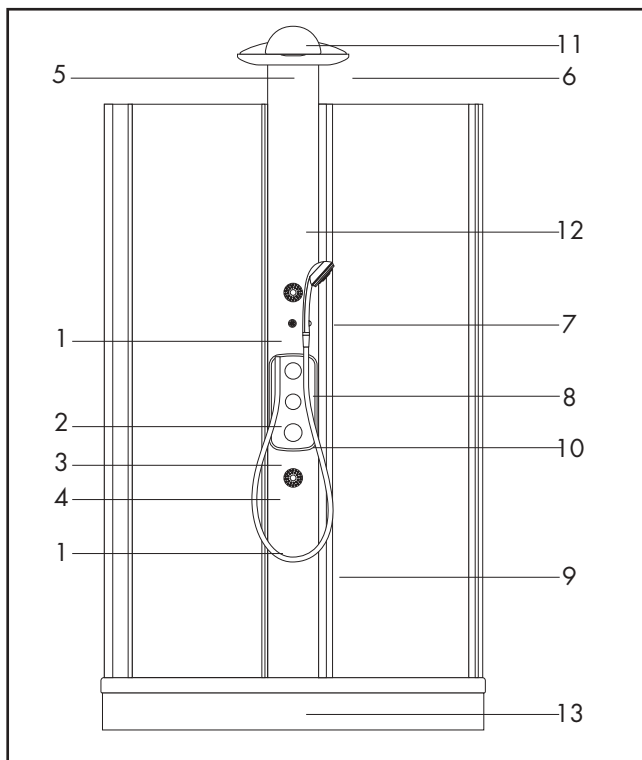

Pos.	Descrizione	Denominación	Aanduiding	Nr./No./Nr.	VE
1	diffusore completo per Bodyvette	Difusor para Bodyvette	straalschijf voor Bodyvette	95066XXX	1
2	maniglia "Quattro"	Mando para "Quattro"	greep "Quattro"	36993XXX	1
	cappuccio	Casquillo	aanslaghuls	98078XXX	1
	sistema d'inversione	Sistema de inversión	binnenwerk kompl.	96604000	1
3	manopola	Mando	greep	36991XXX	1
	cappuccio 1/2" + 3/4"	Casquillo 1/2" + 3/4"	huls 1/2" + 3/4"	92650XXX	1
	cartuccia d'arresto a stelo dal 7/92 1/2"	Montura 1/2" (> 7 / 92)	spindelbovendeel 1/2" (> 7 / 92)	94142000	1
4	manopola termostatico	Mando del termostato	thermostaatgreep	36391XXX	1
	cappuccio	Casquillo	aanslaghuls	95032XXX	1
	elemento termostatico	Termoelemento	temperatuur regeleenheid	94282000	1
5	illuminazione alogena cpl.	Faco halógeno compl.	halogeenvlichting kpl	29943000	1
	copertura illuminazione > 10/94	Protector foco > 10/94	afdekking verlichting > 10/94	29934XXX	1
	lampada di ricambio G4 12 V / 10 W	Lámpara de recambio G4 12 V/10 W	halogeenlamp G4 12 V / 10 W	29942000	3
	trafo solo per l'illuminazione	Transformador	trafo	26204000	1
6	baldachino	Sombrero	dak	96569XXX	1
	Soffione doccia	Ducha fija	Hoofdouche	21970XXX	1
7	docetta	Teleducha	Handdouche	28547XXX	1
8	supporto doccia	Soporte para teleducha	douchehouder	96532XXX	1
9	flexibile Isiflex 1,6 m	Flexo Isiflex 1,6 m	doucheslang Isiflex 1,6 m	28246XXX	1
10	copertura	Florón	rozet	96816XXX	1
11	traversa (100 Quadra)	traviesa (100 Quadra)	dwersarm (100 Quadra)	96898980	1
12	profil di installazione compl.	Perfil de instalación completo	installatieprofiel kpl.	96899980	1
13	fascia di copertura	Faldón	schort	29600XXX	1
14	parete	Luna lateral	zijwand (glas)	96715000	1
15	profilo di fissaggio	Perfil	klemstijl	29985XXX	1
16	set di fissaggio per cristallo	Junta mampara	sluitlijst zijwand	29930XXX	3
17	porta	Puerta	deur	96716000	1
18	cerniera porta sinistra	Bisagras puerta izquierda compl.	deurscharnier links kpl.	96285XXX	1
	cerniera porta destra	Bisagras puerta derecha compl.	deurscharnier rechts kpl.	96503XXX	1
19	guarnizione della porta, sinistra	Junta inferior puerta izquierda	dichtingsprofiel deur / links	29997XXX	1
	guarnizione della porta, destra	Junta inferior puerta derecha	dichtingsprofiel deur / rechts	29953450	1
20	guarnizione piatto	Junta	dichtingsprofiel	29980000	1
21	maniglie per porte	Tiradores, set	deurgreep set	29979XXX	1
22	listello	Listón decorativo	sierlijst	96573XXX	1
23	rotaia compensatrice	Perfil de ajuste contra la pared	opvulrails	96580XXX	1
24	set di fissaggio per le pareti in cristallo	set de fijación mamparas	bevestigingsset zijwand	96581XXX	1
25	piatto doccia (destra)	Plato de ducha (derecha)	douchebak (rechts)	96717980	1
	piatto doccia (sinistra)	Plato de ducha (izquierda)	douchebak (links)	96718980	1
26	cerniera portante	Charnela alzapuerta	hefscharnier	96940000	1
27	rotaia compensatrice per installazione d'esposizione	Perfil de ajuste para montaje en exposición	opvulrails voor douchewand bij toonzaalmontage	96579XXX	1
28	rotaia compensatrice per installazione d'esposizione	Perfil de ajuste para montaje en exposición	opvulrails voor douchewand bij toonzaalmontage	96562XXX	1
29	set of caps	Set tapa tornillo	set sierkappen incl. stoppen	96614000	1

XXX = Colore // Colores // Kleuren

000 cromato // cromado // chroom  
090 cromato/oro // cromado/oro // chroom/verguld

810 satinox // satinox // satinox  
880 satinato // satinado // mat

## Italiano

### Raccomandazione per la pulizia dei prodotti Hansgrohe

Oggi la rubinetteria moderna dei sanitari, della cucina e delle docce, è prodotta con materiali molto differenti per soddisfare la richiesta del mercato riguardo al design ed alla funzionalità.

Per evitare danni e reclami si devono considerare alcuni criteri durante l'uso e la pulizia dopo l'uso.

### Prodotti di pulizia per rubinetteria e docce

Gli acidi sono indispensabili come parte dei prodotti per la pulizia che eliminano forti depositi di calcare. Nella cura della rubinetteria e delle docce si devono considerare i seguenti punti:

- Utilizzare soltanto i prodotti di pulizia che sono destinati per il tipo di pulizia richiesto, p.e. liquido anticalcare rapido Hansgrohe, disponibile nel commercio sanitario specifico.
- Non utilizzare pulitori che contengano acido cloridrico, acido formico oppure acido acetico, perché questi possono causare gravi danni.
- Non utilizzare pulitori contenenti acido fosforico dove non indicato.
- Non utilizzare pulitori contenenti soluzioni cloridriche.
- Non utilizzare mai miscele di diversi pulitori.
- Non utilizzare prodotti abrasivi, come polveri abrasive, spugne e panni in microfibra.

### Istruzioni per la pulizia della rubinetteria e delle docce

Seguire sempre le istruzioni d'uso dei produttori e dei mezzi di pulizia. In generale:

- Pulire la rubinetteria e le docce solo quando necessario.
- Adattare le dosi del pulitore ed il tempo d'azione alle caratteristiche del prodotto e non lasciare mai agire il pulitore più del necessario.
- Evitare i depositi di calcare con la pulizia periodica.
- Non spruzzare mai il pulitore direttamente sulla rubinetteria, ma su un panno oppure una spugna, perché parti degli spruzzi possono infiltrarsi nelle aperture della rubinetteria e causare dei danni.
- Dopo la pulizia sciacquare bene con acqua per eliminare definitivamente i residui del prodotto di pulizia.

### Avvisi importanti

Residui di creme, saponi, shampoos e gel doccia possono causare dei danni. Anche qui vale: dopo l'uso sciacquare bene con acqua per eliminare detti residui.

Nelle superfici già danneggiate l'azione del prodotto di pulizia aumenta la progressione dei danni.

### Danni a causa di trattamenti impropri non sono coperti dalla nostra garanzia

## Español

### Recomendación de limpieza para productos de Hansgrohe

Hoy en día, las griferías de baño y de cocina así como duchas modernas se componen de materiales muy distintos para satisfacer las exigencias del mercado respecto al diseño y la funcionalidad.

Para evitar daños y reclamaciones hay que tener en cuenta ciertos aspectos tanto en el uso como en su limpieza.

### Detergentes para griferías y duchas

Para quitar restos de cal, detergentes que contienen ácidos, a veces son indispensables.

Para el mantenimiento de las griferías y las duchas en principio hay que seguir ciertos consejos

- usar solo detergentes previstos específicamente para este campo de aplicación – p. Ej. "Líquido anticalcáreo" de Hansgrohe, que se puede adquirir en tiendas.
- no apliquen detergentes que contengan ácido clorhídrico, fórmico o acético porque pueden causar daños importantes.
- detergentes que contienen ácido fosfórico tampoco pueden ser aplicados ilimitadamente.
- no se deben utilizar detergentes conteniendo cloro, decolorante y lejía. No es aconsejable, en principio, combinar detergentes.
- detergentes para la vajilla o para el suelo, utensilios abrasivos o paños de microfibras dañan los materiales.

## Limpeza de griferías y duchas

Se tienen que seguir las sugerencias de empleo de los fabricantes de detergentes.

Generalmente hay que considerar que

- la limpieza tiene que ser realizada según las necesidades.
- la dosificación y el tiempo que haga su efecto deben ser ajustados a las necesidades específicas de los objetos, es importante que el detergente no actúe más tiempo del necesario.
- Gracias a un cuidado periódico se puede evitar la calcificación
- No conviene rociar el detergente en ningún caso sobre la grifería sino sobre los textiles (trapo, esponja) y ejecutar la limpieza así porque el líquido puede entrar en aperturas o hendiduras de la grifería y causar daños.
- después de la limpieza hay que aclarar con suficiente agua para eliminar completamente el resto del detergente.

## Indicaciones importantes

Residuos de productos de aseo como jabón líquido, champú y gel de ducha también pueden dañar los materiales.

Aquí también vale: Aclarar con esmero y abundantemente después del uso.

Con materiales ya dañados la acción de detergentes incrementará el desgaste de estos.

**Daños que resultan de un uso inadecuado no están incluidos en nuestra garantía.**

## Nederlands

### Reinigingsadvies voor Hansgrohe producten

Moderne douches, sanitair- en keukengranen zijn leverbaar in meerdere materialen om aan de verschillende behoeftes ten aanzien van design en functionaliteit te kunnen voldoen.

Om schade en klachten te voorkomen moet zowel bij gebruik en bij reiniging met meerdere zaken rekening worden gehouden.

### Reinigingsmiddelen voor granen en douches

Zuur is een noodzakelijk bestanddeel voor een reinigingsmiddel dat kalkaanslag moet tegengaan. Bij de reiniging van granen en douches is het belangrijk te weten dat:

- Alleen reinigingsmiddelen moeten worden gebruikt die hiervoor geschikt zijn zoals bijvoorbeeld de snelontkalker van Hansgrohe die via de sanitairhandel te verkrijgen is.
- Reinigingsmiddel dat zoutzuur, hydrogeencarbonzuur of azijnzuur bevat aanzienlijke schade kan veroorzaken.
- Fosforzuurhoudende reinigingsmiddelen niet onbeperkt gebruikt kunnen worden.
- Schoonmaakmiddelen die chloor bevatten niet toegestaan zijn.
- In het algemeen af te raden is om verschillende schoonmaakmiddelen te mengen.
- Het gebruik van abrasie bevorderende reinigingsmiddelen zowel als ongeschikte schuurmiddelen, schuursponsjes, microfaserdoekjes af te raden is.

### Reinigen van granen en douches

De gebruiksaanwijzingen van fabrikanten moeten altijd worden opgevolgd. In het algemeen kan men zeggen dat:

- Het reinigingsmiddel precies zo gebruikt moet worden zoals op de verpakking is aangegeven.
- Dosering moet zijn zoals voorgeschreven en het schoonmaakmiddel niet langer dan nodig is te laten inwerken.
- Verkalkingen te voorkomen zijn door de oppervlakken regelmatig te reinigen.
- Schoonmaakmiddelen altijd eerst op doek of spons moeten worden aangebracht en niet gelijk op de granen, door openingen of spleten kan het reinigingsmiddel schade veroorzaken.
- Na het reinigen goed moet worden nagespoeld met schoon water, om productresten te verwijderen.

### Belangrijke aanwijzingen

Ook huidverzorgingsproducten zoals shampoo, douchegel en vloeibare zeep kunnen schade veroorzaken. Ook hier moet men na gebruik goed naspoelen met water. Bij oppervlakken die reeds beschadigd zijn kan het laten inwerken van deze producten tot grotere schade leiden.

## Adressen

Möchten Sie mehr über  
Pharo-Produkte wissen?  
Wir helfen Ihnen gerne weiter:

Would you like to know more  
about Pharo products?  
We would be delighted to help:

### A

Hansgrohe  
Postfach 85  
2355 Wr. Neudorf  
Telefon: 0 22 36 / 6 28 30  
Telefax: 0 22 36 / 62 83 019

### B

Hansgrohe  
Rue Vanderschrick Straat 91  
1060 Bruxelles/Brussel  
Téléphone: 02 / 5 43 01 40  
Telefax: 02 / 5 37 94 86

### L

### CH

Hansgrohe  
Industriestr. 9  
5432 Neuenhof  
Telefon: 056/416 26 26  
Telefax: 056/416 26 27

### CZ

### SK

Hansgrohe  
Moravanská 85  
CZ-619 00 Brno  
Telefon: +420/547 212 334  
Telefax: +420/547 212 521

### D

Hansgrohe  
D-77757  
Schiltach / Schwarzwald  
Telefon: 0 78 36 / 51-0  
Telefax: 0 78 36 / 51 13 00

### DK

Hansgrohe  
Jegstrupvej 6  
8361 Hasselager  
Telefon: 86 28 74 00  
Telefax: 86 28 74 01

### N

### E

Hansgrohe  
Riera Can Pahissa 26 B  
08750 Molins de Rei  
Telefon: 93 680 39 00  
Telefax: 93 680 39 09

### EE

OÜ Dreesis  
Laki 16-407  
10621 Tallinn  
Estonia  
Tel.: 00372 61 29 811  
Fax: 00372 65 63 310

### F

Hansgrohe  
6/8 rue Henri-Poincaré Z. A.  
92167 Antony Cedex  
Téléphone: 01 40 96 40 00  
Télécopie: 01 46 66 49 89

### FIN

Hansgrohe  
Juhani Niemi Oy  
Mäntytie 11  
00270 Helsinki  
Puh: (09) 47 77 030  
Telefax: (09) 24 17 554

### GR

Nikitas Vlachos  
Niveco SA  
Posidonos Ave 46  
17561 P. Faliro  
Telefon: (01) 9880180  
Telefax: (01) 9883847

### H

Hansgrohe Kft.  
Forgách utca 11-13  
1139 Budapest  
Telefon: 0036 /1 236 9090  
Telefax: 0036 /1 236 9098

### HR

### BiH

### YU

Hansgrohe  
Omega Nova-Sibenik D.O.O.  
K.Zvonimira BB  
22000 Sibenik  
Telefon: 00 385/(0)22/310 450  
Telefax: 00 385/(0)22/330 221

### I

Hansgrohe  
S.S. 10 KM 24,4  
14019 Villanova d'Asti  
Telefona: 0 141 / 93 11 11  
Telefax: 0 141 / 94 65 94

### LT

Santoza  
Pašilaičiu 1-28  
LT-2022 Vilnius  
Tel.: +37(0) 5 2407666  
Fax: +37(0) 5 2407666

### NL

Hansgrohe  
Pieter Goedkoopweg 44  
2031 EL Haarlem  
Telefoon: 0 23 - 5319114  
Telefax: 0 23 - 5320710

### P

José Ricardo Botas SA  
R. Antoine de Saint-Exupéry  
Alapraia  
2765-043 Estoril  
Telefona: 21 466 71 10  
Telefax: 21 466 71 19

### PL

Hansgrohe  
Ul. Sowia 12  
PL-62-080 Tarnowo Podgórze  
Telefon: (061) 8168600  
Telefax: (061) 8168609

### PRC

上海市松江工业区俞塘路 512 号  
天威工业城底层  
邮编: 201600  
电话: 0086-21-57741239  
传真: 0086-21-57741233

### RO

Representative Office  
Apsa Sasori  
Bd.O.Goga nr.4(106),bl M26,sc.3,ap.68  
7000 Bucuresti  
Romania  
Tel./Fax: (0040) 0 21 326 10 01

### RUS

Hansgrohe  
Усацева 33/1  
119048 Россия Москва  
Tel.: 095 / 9333170  
Fax: 095 / 9333171

### S

Hansgrohe  
Almviksvägen 41  
23044 Bunkeflostrand  
Telefon: +46/(0)40/51 91 50  
Telefon: +46/(0)40/13 05 92

### SGP

Hans Grohe Pte Ltd  
60B Martin Road  
#11-03/04 Trade Mart Singapore  
SINGAPORE 239067  
Tel.: 0065-7322002  
Fax: 0065-7320030

### SI

Representative Office Hansgrohe  
Riharjeva 2  
1000 Ljubljana  
Slovenia  
Tel.:00386 1 429 23 32  
Fax:00386 1 429 23 33

### TR

Dizayn Ev Gerecleri  
San. ve Tic. Ltd. Sti.  
Ortaklar Cad. No. 1  
Mecidiyeköy-Istanbul 80290  
Tel.: 0090-212-266 50 80  
Fax: 0090-212-275 75 12

### UA

Hansgrohe  
Ukrainian office  
1 Vasilkovskaya St, 1, off 301  
03040 Kiev  
Ukraine  
Tel./Fax: 0038 (044) 56 85 012

### UK

Hansgrohe  
Units D1 & D2 Sandown Park  
Trading Estate Royal Mills  
Esher Surrey KT10 8BL  
Telephone: 0 13 72 46 56 55  
Telefax: 0 13 72 47 06 70

### USA

Hansgrohe  
1490 Bluegrass Lakes Parkway  
Alpharetta, GA 30004/USA  
Tel.: 770-360-9880  
Fax: 770-360-9887

**hansgrohe**

AXOR | PHARO

Hansgrohe · Postfach 1145 · D-77761 Schiltach · Telefon +49 (0) 78 36/51-1282 · Telefax +49 (0) 7836/511440