

Montageanleitung

Notice de montage
Instrucciones de montaje
Monteringsanvisning

Aquafun

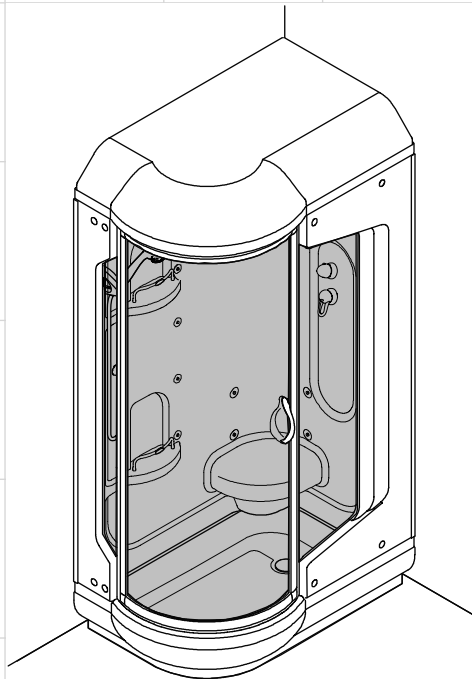

Aquafun 120 Steam L 21110000
Aquafun 120 Steam R 21111000
Aquafun 120 Comfort L 21114000
Aquafun 120 Comfort R 21115000
Aquafun 120 Deluxe L 21120000
Aquafun 120 Deluxe R 21121000



PHÂRO®

hansgrohe

Français	Español
Préface / Cotes de raccordement	Prefacio/Medidas de conexión
Vues avec inscription des cotes	Gráfico alzado con medidas
Equipement	Equipamiento
Pièces détachées	Repuestos
Consignes de sécurité	Instrucciones de seguridad
Sigles utilisés	Símbolos utilizados
Préface/Cotes de raccordement	Datos técnicos
Check-liste	Lista de comprobación
Caractéristiques techniques	Datos técnicos
Outils nécessaires	Herramientas necesarias
Réglage des pieds du receveur/orientation du receveur de douche	Instalación de los pies del plato de ducha/Colocación de la ducha
Montage du panneau arrière	Montaje del panel posterior
Montage du chemisage latéral (étroit)	Montaje de la cubierta lateral (estrecha)
Montage de la porte avec cadre	Montaje del marco de puerta y de la puerta
Montage du chemisage latéral (large)	Montaje de la cubierta lateral (ancha)
Montage de la couverture (toit) / Poignée de porte	Montaje de la cubierta superior (techo) / tirador
Mise à la terre/alimentation en courant	Puesta a tierra/Alimentación de tensión
Raccordement de l'éclairage/du haut-parleur	Conexión de las luces/altavoces
Montage des flexibles de raccordement/de la douchette de tête	Montaje del conducto de conexión/ducha rociadora
Montage de la douche vapeur/recouvrement de toit/chemisage latéral	Montaje de la ducha de vapor/cubierta del techo/cubierta lateral
Ajustage de la porte	Ajuste de la puerta
Montage des joints	Montaje de la junta de goma
Montage du flexible/de la douchette à main	Montaje del conducto de conexión/ducha manual
Réglage/maintenance du thermostat	Instalación/mantenimiento del termostato
Fonctions des douchettes	Funciones de la ducha
Boitier de commande	Elemento de mando (Steam)
Élément de commande électronique (Deluxe)	Elemento de servicio electrónico (Deluxe)
Défaillances et Remèdes	Fallos y soluciones

Dansk

Forord/tilslutningsmål	80
Opmålt tegning	81
Udstyr	82
Reserve dele	84
Sikkerhedshenvisninger	86
Symboler	87
Forord/tilslutningsmål	89
Checkliste	90
Tekniske data	91
Nødvendigt værktøj	92
Indstilling af karfodder/udretning af brusekar	94
Montering af bagvæg	96
Montage Seitenverkleidung (schmal)	98
Montage Türrahmen und Tür	100
Montage Seitenverkleidung (breit)	104
Montage obere Abdeckung (Dach) / Türgriff	106
Jordforbindelse/strømforsyning	108
Tilslutning belysning/højttaler	110
Montage af forbindelsesslanger/hovedbruser	112
Montering af dampbrusebad/tagafdækning/sidebeklædning	116
Türjustierung	118
Montage Gummidichtung	120
Montering af slange/håndbruser	122
Termostat indstilles/vedligeholdes	124
Brusefunktioner	126
Bedienelement (Steam)	130
Elektronisk betjeningselement (Deluxe)	132
Forstyrrelser og afhjælpning	150

Français	Español	Dansk
<p>La notice de montage contient les étapes de montage et les consignes d'installation les plus importantes pour les produits désignés sur la page de couverture. Lisez la notice de montage avec attention pour éviter toute erreur de montage. La douche vapeur a été fabriquée conformément aux directives en vigueur. Risque de blessures en cas de montage non conforme !</p> <p>Dans la notice sont décrites les différentes étapes de montage côté gauche. Le montage côté droit s'effectue en correspondance.</p> <p>Information</p> <p>La douche vapeur a été fabriquée conformément aux directives "basse tension" 73/23/CEE, 93/68/CEE et à la norme CEI 64-8 (IEC 364). Le type de protection de la douche vapeur est IPX4, la tension nominale 230 V, la puissance nominale 2400 W pour les modèles Steam et Deluxe.</p> <p>Les exigences en matière de sécurité stipulées par la directive européenne relative à la compatibilité électromagnétique (directives 89/336/CEE, 92/31/CEE, 93/68/CEE) et la conformité sont garanties par l'application des normes européennes suivantes; EN 55014, EN 55104, EN 61000-3-2 et EN 61000-3-3.</p> <p>Cotes de raccordement (Fig. B)</p> <p>Position 1 : emplacement recommandé pour la sortie de l'alimentation électrique du mur (câble 3 x 1,5 mm² / longueur de câble 2600 mm).</p> <p>Position 2 : emplacement recommandé pour le raccordement d'eau froide DN 15 1/2" femelle pour le raccordement au thermostat.</p> <p>Position 3 : emplacement recommandé pour le raccordement d'eau chaude DN 15 1/2" femelle pour le raccordement au thermostat.</p> <p>Position 4 : zone recommandée pour l'écoulement des eaux usées DN 50.</p> <p>Remarque : </p> <p>Hauteur minimum de plafond de 2350 mm indispensable ! Montage dans salle de bains carrelée avec "céramique murale", hauteur d'au moins 2250 mm !</p> <p>Câble de mise à la terre : section d'au moins 4 mm² et une longueur d'env. 2600 mm !</p>	<p>Las instrucciones de montaje describen los pasos para el montaje y los consejos de instalación para los productos que se especifican en la página de portada. Lea las instrucciones de montaje con atención, para evitar posibles errores de montaje. La ducha de vapor se ha fabricado conforme a todas las directrices vigentes. Si la instalación no se realiza apropiadamente, puede provocar lesiones.</p> <p>En las presentes instrucciones está descrito el montaje de la versión con puerta a la izquierda. ¡La versión con puerta a la derecha se monta de forma correspondiente!</p> <p>Información</p> <p>La ducha de vapor se fabrica conforme a las directivas sobre baja tensión 73/23/CEE, 93/ y la norma CEE 64-8 (IEC 364). La ducha dispone de un sistema de protección IPX4; la corriente nominal es de 230 V; la potencia nominal es de 2400 W para los modelos Steam y Deluxe.</p> <p>Los requisitos de seguridad que establecen las directivas europeas sobre compatibilidad electromagnética (Directivas 89/336/CEE, 92/31/CEE, 93/68/CEE) y su conformidad quedan garantizados mediante la aplicación de las siguientes normativas europeas; EN 55014, EN 55104, EN 61000-3-2 y EN 61000-3-3.</p> <p>Medidas de conexión (Fig. B)</p> <p>Posición 1: Punto recomendado para la salida de suministro eléctrico de la pared (cable de 3 x 1,5 mm² / longitud de cable 2600 mm).</p> <p>Posición 2: Punto recomendado para la conexión de agua fría DN 15 1/2" con rosca de conexión con el termostato.</p> <p>Posición 3: Punto recomendado para la conexión de agua caliente DN 15 1/2" con rosca de conexión con el termostato.</p> <p>Posición 4: Área recomendada para el sumidero del agua DN 50.</p> <p>Aviso: </p> <p>La altura mínima del techo es de 2350 mm. Para cuartos de baño alicatados con zócalo superior, la altura mínima es de 2250 mm!</p> <p>Cable de toma de tierra: Corte transversal de mínimo 4 mm² y un largo de aproximadamente 2600 mm.</p>	<p>Monteringsanvisningen indeholder de vigtigste arbejdsstrin til montering og installationshenvisninger for produkterne på titelsiden. Monteringsanvisningen skal læses opmærksomt, for at undgå fejl ved monteringen. Dampbrusebadet er blevet produceret i henhold til de gældende direktiver. U hensigtsmæssig montering kan medføre skader!</p> <p>I monteringsanvisningen bliver der i det følgende beskrevet en opbygningssituation til venstre. Montering af opbygningssituation til højre følger ligeledes!</p> <p>Information</p> <p>Dampbrusebadet er blevet produceret i overensstemmelse med lavspændingsdirektiverne 73/23/EØF, 93/ og direktiv CEI 64-8 (IEC 364). Dampbrusebadets beskyttelsesmetode er IPX4, driftspændingen er 230 V, den nominelle kapacitet er 2400 W ved model Steam og Deluxe.</p> <p>Sikkerhedskravene i det europæiske direktiv om elektromagnetisk kompatibilitet (direktiv 89/336/EØF, 92/31/EØF, 93/68/EØF), samt overensstemmelsen sikres vha. de efterfølgende europæiske normer; EN 55014, EN 55104, EN 61000-3-2 og EN 61000-3-3.</p> <p>Tilslutningsmål (billede B)</p> <p>Position 1: Anbefalet position for udtrædelse af strømforsyning fra væggen (ledning 3 x 1,5 mm² / ledningslængde 2600 mm).</p> <p>Position 2: Anbefalet position for koldvandforsyning DN 15 1/2" indvendigt gevind til forbindelsen til termostat.</p> <p>Position 3: Anbefalet position for varmvandforsyning DN 15 1/2" indvendigt gevind til forbindelsen til termostat.</p> <p>Position 4: Anbefalet position for vandafløb DN 50.</p> <p>Henvisning: </p> <p>Rummet skal have en minimumshøjde på 2350 mm! Installation i bad med færdiglagte fliser med "flisespejl" på min. 2250 mm!</p> <p>Ledning til jordforbindelse: Tværsnit på min. 4 mm² og en længde på ca. 2600 mm!</p>

**Vue intérieure
Vista interior
Indvendig tegning**

A

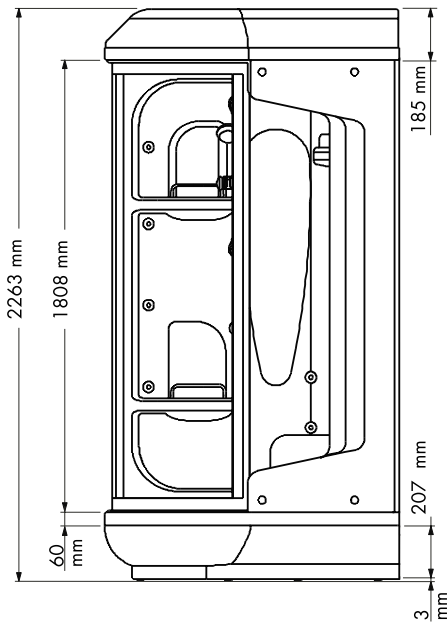

**Sommaire
Medidas de conexión
Tilslutningsmål**

C

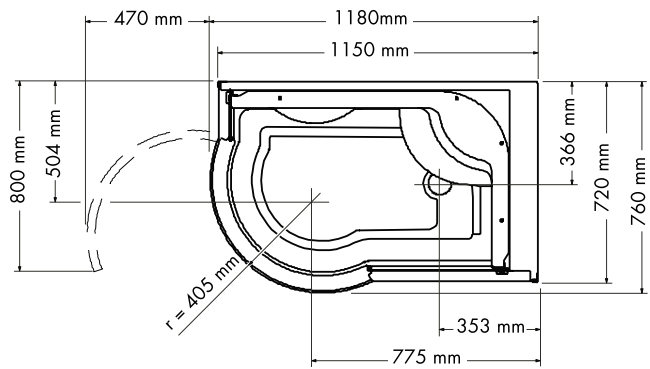

**Cotes de raccordement
Plano horizontal
Indholdsfortegnelse**

B

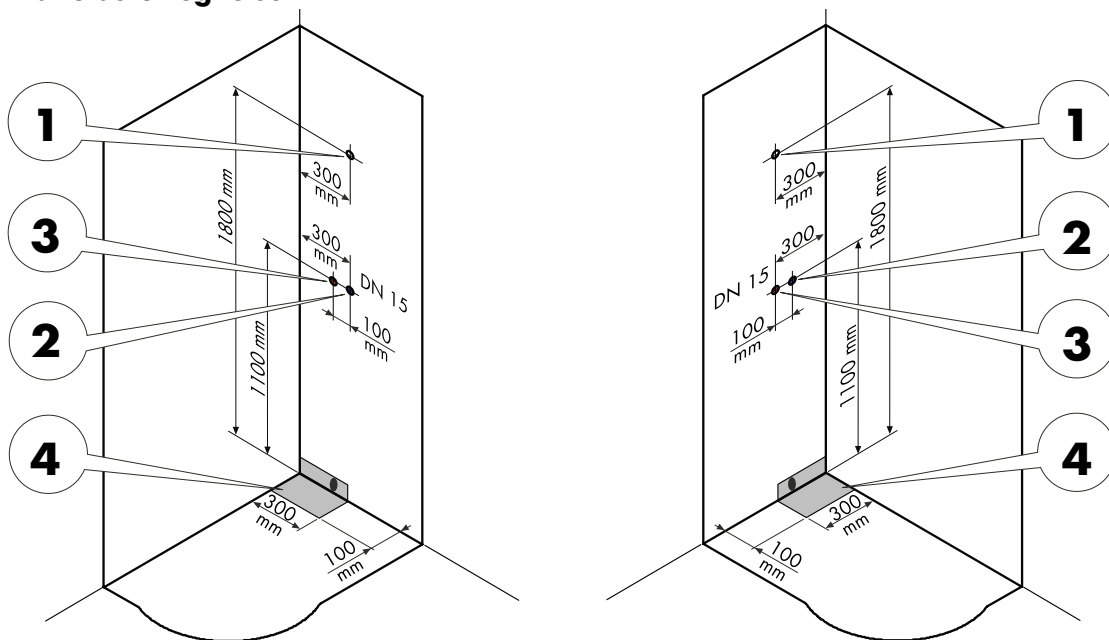

Zone marquée (4) : idéale pour l'écoulement des eaux
Área marcada (4): Ideal para sumidero de desagüe
Markeret område (4): Velegnet som vandafløb

Français	Español	Dansk
<p>Equipement de base :</p> <ol style="list-style-type: none"> 1. Chapeau 2. Recouvrement supérieur (toit) 3. Panneau arrière 4. Bac à douche 5. Tablier de bac 6. Porte avec cadre 7. Chemisage latéral (étroit) 8. Chemisage latéral (large) <p>Variantes d'équipement :</p> <p>A. Aquafun Steam</p> <p>Cabine de douche, bac à douche et tablier de bac sont en ABS/PMMA. Porte en verre sécurisé.</p> <p>Commande de la fonction de douche : Thermostat (1/2") manuel, fermeture et manipulation manuelle.</p> <p>Equipement de douchettes (nombre) :</p> <ul style="list-style-type: none"> - 8 douchettes latérales Pharo (jet de massage) - 4 douchettes dorsales Pharo (jet de massage) - 4 jets pour la nuque - douchette à main Mistral 3 (3 types de jets) - douchette de tête Raindance (5 types de jets) - barre de douche Unica D (réglable en hauteur de 480 mm) - combinaison des douchettes <p>Commande de la fonction de vapeur par l'intermédiaire d'un bouton-poussoir :</p> <ul style="list-style-type: none"> - Vapeur activée/désactivée (puissance du générateur de vapeur 2,4 kW) - Introduction d'arômes avec filtre aromatique <p>B./ C. Aquafun Comfort/ Deluxe</p> <p>Commande de la fonction de vapeur par l'intermédiaire d'un élément de commande électronique :</p> <ul style="list-style-type: none"> - Vapeur activée/désactivée (puissance du générateur de vapeur 2,4 kW) - Durée de vapeur réglable - Régulation de puissance <p>C. Aquafun Deluxe</p> <ul style="list-style-type: none"> - Introduction d'arômes avec filtre aromatique <p>Fonction de douche cascade et douche écossaise, éclairage avec lumière colorée (DEL) et radio intégrée (sinon identique à la variante Aquafun Steam!).</p>	<p>Equipamiento básico:</p> <ol style="list-style-type: none"> 1. Tapa de cubierta 2. Cubierta superior (Techo) 3. Panel posterior 4. Plato de ducha 5. Embellecedor del plato de ducha 6. Puerta con marco 7. Cubierta lateral (estrecha) 8. Cubierta lateral (ancha) <p>Variaciones de equipamiento:</p> <p>A. Aquafun Steam</p> <p>La cabina de ducha, el plato de ducha y el embellecedor del plato están fabricados en ABS/masa de inyección de PMMA. Puerta de cristal de seguridad.</p> <p>Control de la función de ducha: Termostato (1/2") manual, desconfiguración y reconfiguración manual.</p> <p>Puntos de inyección de agua (cantidad):</p> <ul style="list-style-type: none"> - 8 surtidores laterales Pharo (hidromasaje) - 4 surtidores espalda (hidromasaje) - 4 surtidores nuca - Ducha de mano Mistral 3 (3 tipos de chorro) - Ducha rociadora Raindance (5 tipos de chorro) - Barra de sujeción de ducha Unica D (con regulación de altura de 480 mm) - Combinación de los surtidores de ducha <p>Control de la función de vapor presionando un botón:</p> <ul style="list-style-type: none"> - Vapor on/off (Potencia del generador de vapor 2,4 kW) - Perfumador con filtro de aroma <p>B./ C. Aquafun Comfort/ Deluxe</p> <p>Control de la función de vapor mediante panel de control electrónico:</p> <ul style="list-style-type: none"> - Vapor on/off (Potencia del generador de vapor 2,4 kW) - Tiempo de emisión de vapor programable - Regulación de potencia - Perfumador con filtro de aroma <p>C. Aquafun Deluxe</p> <p>Función de cascada y ducha escocesa, iluminación con luz piloto (LED) de color y radio integrada (para las demás funciones funciona como el modelo Aquafun Steam!).</p>	<p>Basisudstyr:</p> <ol style="list-style-type: none"> 1. Låg 2. Afdækning øverst (tag) 3. Bagvæg 4. Brusekar 5. Kar med sokkel 6. Dør med ramme 7. Sidebeklædning (smal) 8. Sidebeklædning (bred) <p>Udstyr-varianter:</p> <p>A. Aquafun Steam</p> <p>Brusekabine, brusekar og kar med sokkel er fremstillet af ABS/PMMA. Dør er fremstillet af sikkerhedsglas.</p> <p>Indstilling af brusefunktionerne: Termostat (1/2") manuel, lukning og indstilling manuel.</p> <p>Monterede brusere (antal):</p> <ul style="list-style-type: none"> - 8 Pharo sidebrusere (massagestråle) - 4 Pharo rygbrusere (massagestråle) - 4 nakke-jetdyser - Håndbruser Mistral 3 (3 stråletyper) - Raindance hovedbruser (5 stråletyper) - Unica D brusestang (indstilbar i højden - 480 mm) - Kombination af brusere <p>Styring af dampfunktionen via trykkontakt:</p> <ul style="list-style-type: none"> - Damp on/off (dampgeneratorens ydelse 2,4 kW) - Duft-indtag med aromadyse <p>B./ C. Comfort/ Aquafun Deluxe</p> <p>Styring af dampfunktion via elektronisk betjeningsэлемент:</p> <ul style="list-style-type: none"> - Damp on/off (dampgeneratorens ydelse 2,4 kW) - Indstilbar dampetid - Regulering af effekt - Duft-indtag med aromadyse <p>C. Aquafun Deluxe</p> <p>Kaskadefunktion og skotsk brus (veksler mellem koldt og varmt vand), belysning med farvet lys (LED) og integreret radio (i øvrigt som ved variant Aquafun Steam!).</p>

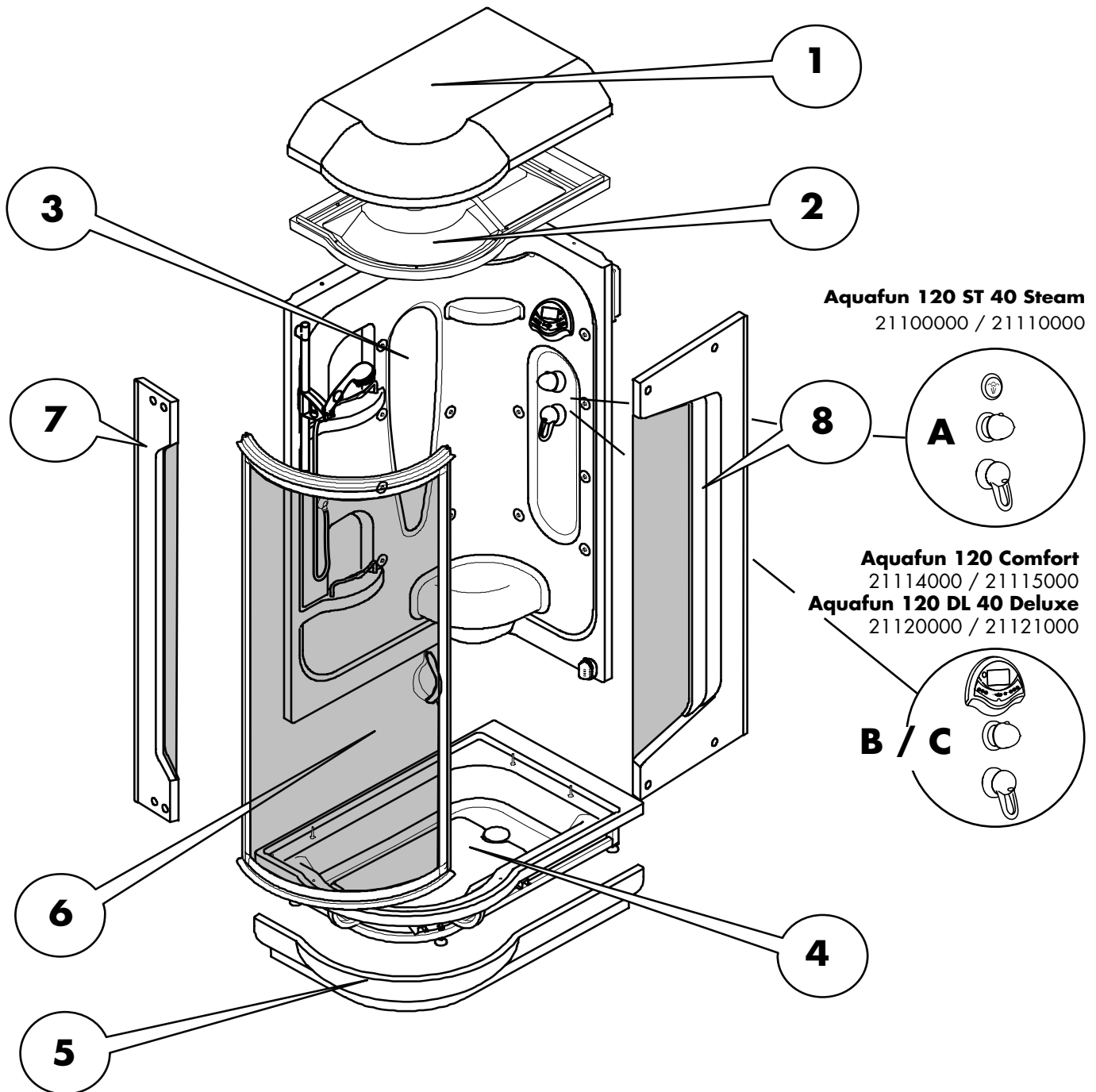





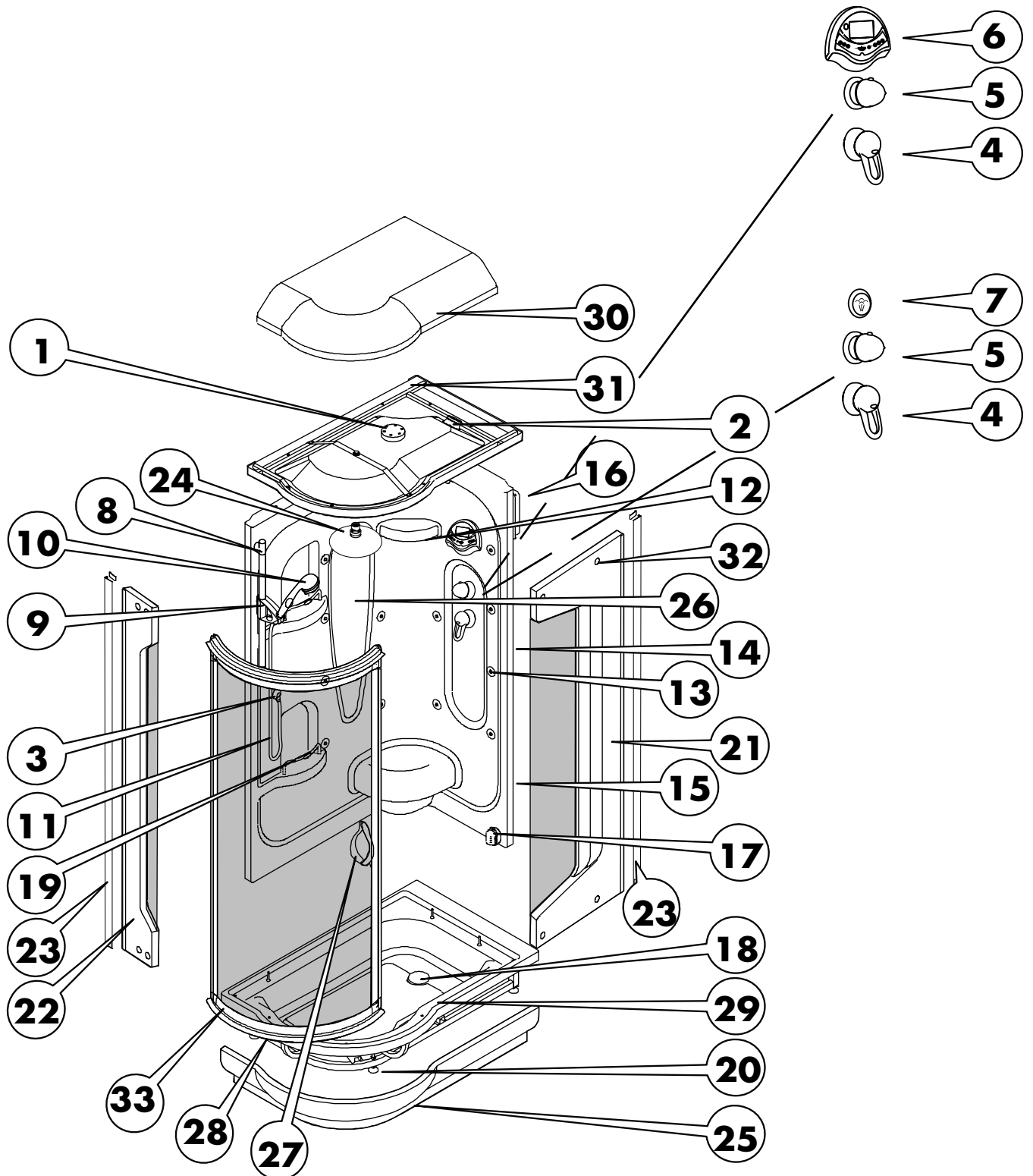















Pièces détachées
Repuestos
Reservedele

Pos.	Description	Denominación	Beskrivelse	Nr./ N°/ Nr.	VE
1	spot pour chromotherapie (Deluxe)	Lampada por coromoterapia (Deluxe)	Lysterapi lampe kompl. (Deluxe)	96949000	1
	éclairage blanc (Comfort)	Luz blanca (Comfort)	lys (Comfort)	97974000	1
2	hautparleur (Deluxe)	Altavoces (Deluxe)	Højttaler (Deluxe)	96950000	1
	grille pour hautparleur (Deluxe)	Mascara por altavoces (Deluxe)	Låg til højttaler (Deluxe)	96951000	1
3	cache	Embellecedor	Afdækning, bøjle til vægttilslutn.	97454000	1
4	mécanisme inverseur/arrêt	Montura con inversor	Afspærrings- og omskifterventil	96645000	1
	poignée	Mando	Greb	25936000	1
	rosace Ø 68 mm	Florón Ø 68 mm	Roset Ø 68 mm	96944000	1
	écrou à six pans	Tuerca	Møtrik	96945000	1
5	cartouche thermostatique	Termoelemento	Termoelement	94282000	1
	poignée thermostatique	Mando del termostato	Termostatgreb	36391000	1
	douille	Casquillo	Anslagshylse	96946000	1
6	tableau de commande (Deluxe)	Mando (Deluxe)	Betjeningselement (Deluxe)	96952000	1
7	interrupteur à poussoir (Steam)	interruptor de tecla (Steam)	Trykknop (Steam)	96953000	1
8	Barre de douche	Barra mural	Gliderstang	25957000	1
9	curseur U'D	Cursor U'D	Glider Unica'D komplet	96190000	1
10	douchette	Teleducha	Håndbruser	28524000	1
11	flexible	Flexo	Bruserlange	28246000	1
12	Douche cascade	Chorro de nuca	Nakkedyse	96954000	1
13	douche latérale	Ducha lateral	Siderbruser	25944000	1
14	Electrovanne 1 voie 12V (Deluxe)	Electrovalvula 1 vias 12V (Deluxe)	Magnetventil 1 vejs/12V (Deluxe)	96955000	1
	Système de fermeture à baïonnette 3/4" M	Union de bayoneta 3/4" M	Bajoneffatning 3/4"	97374000	1
15	generateur de vapeur	Generator de vapor	Dampgenerator komplet	96956000	1
	capteur de niveau d'eau	Sensor del nivel del agua	Vandstandssensor	96957000	1
	Sonde de niveau d'eau (Deluxe)	Potenciómetro para el sensor del nivel de agua (Deluxe)	Potentiometer til vandstandssensor (Deluxe)	96958000	1
	Electrovanne d'alimentation du générateur de vapeur	Electrovalvula de agua	Magnetventil tilslutning til dampgenerator	97352000	1
	Electrovanne de vidage du générateur de vapeur	Electrovalvula de descargo	Magnetventil vandafløb dampgenerator	96959000	1
	spirale de chauffe (230V/2200W)	Espiral de calefacción(230V/2200W)	Dampspiral (230V/2200 W)	96960000	1
	Thermostat de sécurité	Termostato de protección	Overophedningsbeskyttelse termostat	97124000	1
16	centrale de Commande (Steam)	Centralita (Steam)	Kabinet (Steam)	96961000	1
	centrale de Commande (Deluxe)	Centralita (Deluxe)	Kabinet (Deluxe)	96962000	1
17	buse de sortie pour vapeur	Salida de vapor	Dampudgang	96963000	1
18	Staro 90 set de finition	Tapón Staro 90	Staro 90 Color Set	60055000	1
	Staro 90 set de base	Válvula de desagüe	Staro 90 Grundkrop	96964000	1
19	rebord de tablette (110mm)	Borda (110mm)	Ræling (110 mm)	96966000	1
20	pieds du receveur	Soportes	Karfødder	96967000	1
21	Chemisage latéral large	Cubierta lateral ancha	Sidebeklædning lang	96975320	1
22	Chemisage latéral étroit	Cubierta lateral estrecha	Sidebeklædning smal	96976320	1
23	rail de compensation mural	Perfil de ajuste contra la pared	Afstandsskinne	96979000	1
24	pomme de douche	Ducha fija	Hovedbruser	97366000	1
25	tablier gauche	Faldón izquierda	Karbeklædning venstre	96986320	1
	tablier droite	Faldón derecha	Karbeklædning højre	96985320	1
26	miroir	Espejo	Spejl	96988000	1
27	poignées de porte	Tiradores	Dørgreb	96989000	1
28	porte	Puerta	Dør	97000000	1
	joint	Junta	Liste	97008000	1
	Spoiler de porte (haut et bas)	Spoiler de puerta (superior e inferior)	Dæklister (foroven og forneden)	97009000	1
	Joint aimanté	Listón magnético	Magnetliste	97010000	1
29	Receveur avec vidage à gauche	Plato de ducha incl. válvula izquierda	Brusekar inkl. ventil venstre	97014320	1
	Receveur avec vidage à droite	Plato de ducha incl. válvula derecha	Brusekar inkl. ventil højre	97133320	1
30	Chapeau gauche	Cubierta de techo izquierda	Tagafdækning venstre	97017320	1
	Chapeau droit	Cubierta de techo derecha	Tagafdækning højre	97134320	1
31	toit (Steam) gauche	Tejado (Steam) izquierda	Tag (Steam) venstre	97022320	1
	toit (Steam) droite	Tejado (Steam) derecha	Tag (Steam) højre	97135320	1
	toit (Comfort) gauche	Tejado (Comfort) izquierda	Tag (Comfort) venstre	98628320	1
	toit (Comfort) droite	Tejado (Comfort) derecha	Tag (Comfort) højre	98629320	1
	toit (DeLuxe) gauche	Tejado (DeLuxe) izquierda	Tag (Deluxe) venstre	97114320	1
	toit (DeLuxe) droite	Tejado (DeLuxe) derecha	Tag (Deluxe) højre	97136320	1
32	cache	Tapa	Dækkappe	97120320	4
33	Traverse (oben und unten)	Traverse (oben und unten)	Traverse (oben und unten)	98587000	1
-	set de fixation	Set de fijación	Befæstigelsesæt	96970000	1
-	jeu de capuchons de couverture	Kit de capuchones	Afdækningskappe-sæt	97434000	1



Français	Español	Dansk
<p>Avant le montage, veuillez vérifier :</p> <ol style="list-style-type: none"> 1. La portance du sol doit correspondre à une charge de 200 kg/m². 2. Le sol doit être bien nivelé, c'est-à-dire qu'il doit être plat et de niveau. 3. Dans la zone de montage, le sol doit être carrelé. <p>Danger ! </p> <p>Généralités :</p> <p>Pendant des travaux de maintenance et de nettoyage, l'interrupteur principal doit être réglé sur "OFF".</p> <p>La réalisation des travaux d'ajustage et de maintenance est uniquement réservée à un technicien professionnel.</p> <p>Après les travaux de maintenance, les recouvrements de service doivent être conformément montés.</p> <p>Les dispositions et les équipements de sécurité existants ne doivent pas être modifiés ou retirés.</p> <p>Remarque : </p> <p>La douche vapeur ne doit pas être modifiée dans sa construction. N'utilisez que des pièces de rechange d'origine.</p> <p>Alimentation en courant :</p> <p>Le raccordement électrique doit être exclusivement exécuté par un électricien qualifié, votre électricien par exemple. L'alimentation complète en courant a lieu via un raccordement en courant alternatif 230 V/50 Hz et doit être protégée par l'intermédiaire d'un interrupteur de protection contre les courants de court-circuit bipolaire avec un courant différentiel de 30 mA.</p> <p>Lors de l'installation électrique, veuillez respecter les directives VDE, celles du pays respectif et des sociétés de distribution d'électricité dans leur version respectivement valide. Les travaux d'installation et de contrôle doivent être réalisés par un électricien professionnel agréé, sous respect de la norme VDE 0100 partie 701. Tous travaux exécutés sur la douche vapeur doivent impérativement se dérouler à l'état sans tension !</p>	<p>Realice las siguientes comprobaciones antes de la instalación:</p> <ol style="list-style-type: none"> 1. El suelo debe tener una capacidad de carga de 200 kg/m². 2. El suelo debe estar lo suficientemente nivelado, es decir, debe ser homogéneo y horizontal. 3. El suelo debe estar alicatado en el área de instalación. <p>¡Peligro! </p> <p>Generalmente:</p> <p>Durante la limpieza y las tareas de mantenimiento el interruptor principal debe estar siempre desconectado (OFF).</p> <p>Las tareas de instalación y mantenimiento sólo pueden ser llevadas a cabo por personal cualificado.</p> <p>Una vez finalizadas las tareas de mantenimiento, se deben volver a instalar correctamente las cubiertas de los paneles de control.</p> <p>Las instrucciones de seguridad y los avisos de precaución no deben modificarse ni retirarse de donde están.</p> <p>Aviso: </p> <p>La forma de instalación de la ducha de vapor no puede ser modificada. Utilice piezas de repuesto originales únicamente.</p> <p>Suministro eléctrico:</p> <p>La conexión eléctrica debe llevarse a cabo por un instalador cualificado, electricista especializado. Todo el suministro eléctrico pasa por una conexión de corriente alterna de 230 V/50 Hz y debe ser controlado mediante un interruptor bipolar FI con una corriente de fuga de 30 mA.</p> <p>Para las instalaciones eléctricas son aplicables todas las normativas de la CEE, del país y del proveedor de electricidad según las estipulaciones vigentes en ese momento. Las tareas de instalación y comprobación deben ser llevadas a cabo por personal electricista cualificado, según lo estipulado en la normativa CEE 0100 Parte 701. Cualquier manipulación técnica de la ducha de vapor debe realizarse en estado libre de tensión eléctrica.</p>	<p>Før installation kontrolleres:</p> <ol style="list-style-type: none"> 1. Gulvets bæreevne skal svare til en belastning på 200 kg/m². 2. Gulvet skal være nivelleret tilstrækkelig, dvs. gulvet skal være vandret og jævnt. 3. Gulvet skal i installationsområdet være belagt med fliser. <p>Fare! </p> <p>Generelt:</p> <p>Hovedkontakten skal være indstillet på "OFF", mens der gennemføres rensnings- og vedligeholdelsesarbejde.</p> <p>Vedligeholdelses- og indstillingsarbejde må kun gennemføres af en fagmand.</p> <p>Efter afslutning af vedligeholdelsesarbejde skal serviceafdækningerne monteres efter forskrifterne.</p> <p>Eksisterende sikkerhedsforanstaltninger og sikkerhedsmekanismer må ikke forandres eller fjernes.</p> <p>Henvisning: </p> <p>Dampbrusebadets konstruktion må ikke ændres. Der må kun bruges originale reservedele.</p> <p>Strømforsyning:</p> <p>De elektriske installationer skal gennemføres af en el-installatør. Hele strømforsyningen realiseres med en 230 V/50 Hz vekselstrømtilslutning, den skal sikres med et 2-polet HFI-relæ med 30 mA fejlstrøm.</p> <p>Ved elektromonteringsarbejdet skal de tilsvarende VDE-, nationale og tyske EVU-forskrifter i den gældende udgave overholdes. Installations- og kontrolarbejderne skal gennemføres af en autoriseret el-installatør, herved skal der tages hensyn til VDE 0100, del 701. Alt arbejde ved dampbrusebadet skal gennemføres i spændingsløs tilstand!</p>

Français	Español	Dansk
<p>Les sigles utilisés dans la notice de montage sont décrits dans le texte suivant.</p> <p>Danger de choc électrique !</p> <p>Danger ! </p> <p>Désigne un danger immédiat menaçant par choc électrique. Si le danger n'est pas évité, danger de mort ou de graves blessures !</p> <p>Avertissement ! </p> <p>Désigne une situation éventuellement dangereuse. Si cette situation n'est pas évitée, danger de mort ou de graves blessures !</p> <p>Attention ! </p> <p>Désigne une situation éventuellement dangereuse. Si cette situation n'est pas évitée, risque de minimes ou légères blessures ainsi que de dommages matériels !</p> <p>Attention deux personnes exigées !</p> <p>Attention ! </p> <p>Désigne une procédure particulière. Si cette procédure n'est pas respectée, le produit ou d'autres éléments dans son environnement peuvent être endommagés. (Le montage de la douche vapeur doit être réalisé par deux personnes) !</p>	<p>Los símbolos que se utilizan en las instrucciones de montaje se describen detalladamente a continuación:</p> <p>¡Peligro de descarga eléctrica!</p> <p>¡Peligro! </p> <p>Indica un riesgo inmediato de descarga eléctrica. Si no se toman las medidas necesarias para evitarlo, se producen graves lesiones e incluso la muerte.</p> <p>Advertencia </p> <p>Indica una posible situación de peligro. Si no se toman las medidas necesarias para evitarlo, pueden producirse lesiones graves o incluso la muerte.</p> <p>Precaución </p> <p>Indica una posible situación de peligro. Si no se toman las medidas necesarias para evitarlo, pueden producirse lesiones leves o de consecuencias menores así como daños materiales!</p> <p>Atención, se necesitan dos operarios</p> <p>¡Atención! </p> <p>Indica una determinada forma de actuar. Si no se toman las precauciones necesarias, el producto y otros elementos en el espacio circundante pueden resultar dañados. (El montaje de la ducha de vapor debe llevarse a cabo por dos personas)!</p>	<p>Symbolerne, som bruges i monteringsanvisningen, beskrives i den efterfølgende tekstdel.</p> <p>Fare for elektrisk stød!</p> <p>Fare! </p> <p>Betegnelse for direkte fare for elektrisk stød. Hvis denne fare ikke undgås, er der fare for livsfarlige eller alvorlige skader!</p> <p>Advarsel! </p> <p>Betegnelse for en potentiel farlig situation. Hvis disse situationer ikke undgås, er der fare for livsfarlige eller alvorlige skader!</p> <p>Bemærk! </p> <p>Betegnelse for en potentiel farlig situation. Hvis disse situationer ikke undgås, er der fare for lette eller ubetydelige skader, såvel som materiel skade!</p> <p>Bemærk, der kræves to personer!</p> <p>Bemærk! </p> <p>Beskriver en bestemt fremgangsmåde. Hvis dette ikke overholdes, er der mulighed for, at produktet eller andre ting i omgivelsen beskadiges. (Installation af dampbrusebadet skal gennemføres af to personer)!</p>

Français	Español	Dansk
<p>Remarque : </p> <p>(Plaque d'information par ex. i) Désigne des conseils d'utilisation et d'autres situations utiles, tout en sachant qu'aucune situation dangereuse ou nocive peut se produire.</p> <p>Plombier indispensable !</p> <p>Plombier ! </p> <p>Décrit des travaux de montage qui ne doivent être exécutés que par un plombier.</p> <p>Electricien indispensable !</p> <p>Electricien ! </p> <p>Décrit des travaux de montage qui ne doivent être exécutés que par un électricien professionnel.</p>	<p>Aviso: </p> <p>(Placa de aviso, por ejemplo: i) Indica consejos de utilización y otras situaciones de especial utilidad en las que no existe ningún riesgo personal o material.</p> <p>¡Es necesaria la intervención de un instalador!</p> <p>¡Instalador! </p> <p>Describe las tareas de montaje que deben ser llevadas a cabo por un instalador.</p> <p>¡Es necesario un electricista!</p> <p>¡Electricista! </p> <p>Describe tareas de montaje que deben ser llevadas a cabo por un electricista cualificado.</p>	<p>Henvisning: </p> <p>(oplysningstavle f.eks. i) Beskriver råd angående brug og andre særlige nyttige situationer, hvor der ikke opstår farlige eller skadelige situationer.</p> <p>Der er brug for en installatør!</p> <p>Installatør! </p> <p>Beskriver monteringsarbejder, der kun må gennemføres af en installatør.</p> <p>Der er brug for en el-installatør!</p> <p>El-installatør!</p> <p></p> <p>Beskriver monteringsarbejde, der kun må gennemføres af en el-installatør.</p>

Français **Español** **Dansk**

Caractéristiques techniques :
 Pression d'écoulement minimum : 2 bar
 Pression de service : 10 bar max.
 Pression de service recommandée : 2 – 5 bar
 Pression de contrôle : 16 bar
 Température d'eau chaude : 70 °C max.
 Température d'eau chaude recommandée : 60 °C
 Echelle de température : 20 – 60 °C
 Verrouillage de sécurité : 38 °C

Débit à 3 bar :
 Douchette à main : 15,3 l/min
 Douchette de tête et à main : 20,5 l/min
 Douchette de tête et dorsale : 21,4 l/min
 Douchettes latérale : 22,1 l/min
 Douchette de tête : 16,9 l/min
 Douchette de tête et latérale : 22,5 l/min
 Douchette de nuque : 13,6 l/min
 Douchette latérale : 18,8 l/min
 Douchette latérale et de nuque : 21,4 l/min
 Générateur de vapeur : 2,0l/30 min

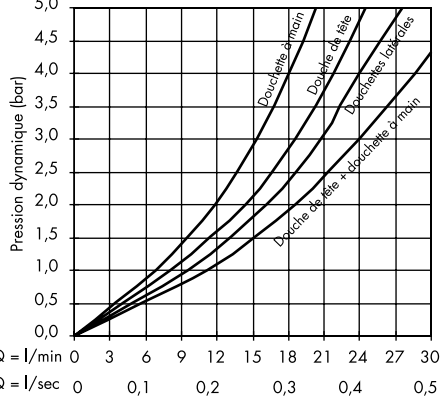

Fonctionne à partir de 2 bar. 2 consommateurs maximum peuvent être commutés en même temps. Les raccordements pour l'alimentation en eau et l'écoulement des eaux usées doivent être installés conformément à la norme DIN 1988/EN1717 et aux directives locales actuellement en vigueur.

Remarque :

Chauffe-eau instantané :
 La douche vapeur ne peut pas être intégrée à une installation avec des chauffe-eau instantanés à commande hydraulique, électronique et thermique.

Différences de pression :
 Les pressions entre les raccordements d'eau chaude et d'eau froide doivent être compensées.

Matière première :
 Acrylique sanitaire avec ABS comme matière première composite.

Datos técnicos:
 Presión mínima de chorro: 2 bares
 Presión de funcionamiento: max. 10 bares
 Presión de funcionamiento recomendada: 2 – 5 bares
 Presión de prueba: 16 bares
 Temperatura del agua caliente: max. 70 °C
 Temperatura recomendada para el agua caliente Temperatura: 60 °C
 Intervalo de temperatura: 20 – 60 °C
 Cierre de seguridad: 38 °C

Rendimiento de flujo con 3 bares:
 Ducha manual: 15,3 l/min
 Ducha manual y rociadora: 20,5 l/min
 Ducha manual con surtidores de espalda: 21,4 l/min
 Surtidores laterales: 22,1 l/min
 Ducha rociadora: 16,9 l/min
 Ducha rociadora con surtidores laterales: 22,5 l/min
 Surtidores de nuca: 13,6 l/min
 Surtidores de espalda: 18,8 l/min
 Surtidores de nuca y espalda: 21,4 l/min
 Generador de vapor: 2,0l/30 min

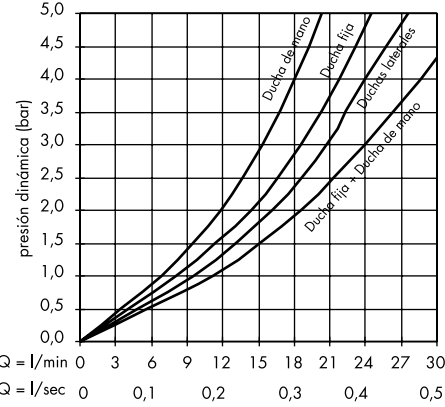

Operabilidad a partir de 2 bares. Sólo se pueden conectar un máximo de dos usuarios a la vez. Las conexiones para el suministro de agua y para el sumidero de desagüe se deben instalar conforme a la normativa vigente DIN 1988/EN1717 y la normativa nacional aplicable.

Aviso:

Calentador de agua instantáneo:
 La ducha de vapor no puede instalarse en combinación con calentadores de agua instantáneos hidráulicos, electrónicos o térmicos.

Diferencia de presión:
 Las diferencias de presión entre las conexiones de agua caliente y fría deben estar equilibradas.

Material:
 Acrílico sanitario con ABS como materia de plaqueado.

Tekniske data :
 Mindste strømningstryk: 2 bar
 Arbejdstryk: maks. 10 bar
 Anbefalet arbejdstryk: 2 – 5 bar
 Prøvetryk: 16 bar
 Varmvandstemperatur: maks. 70 °C
 Anbefalet varmvands-temperatur: 60 °C
 Temperaturskala: 20 – 60 °C
 Sikkerhedsspærring: 38 °C

Gennemstrømningsydelse ved 3 bar:
 Håndbruser: 15,3 l/min
 Hånd- og hovedbruser: 20,5 l/min
 Hånd- og rygbruser: 21,4 l/min
 Sidebruser: 22,1 l/min
 Hovedbruser: 16,9 l/min
 Hoved- og sidebruser: 22,5 l/min
 Nakkebruser: 13,6 l/min
 Rygbruser: 18,8 l/min
 Ryg- og nakkebruser: 21,4 l/min
 Dampgenerator: 2,0l/30min

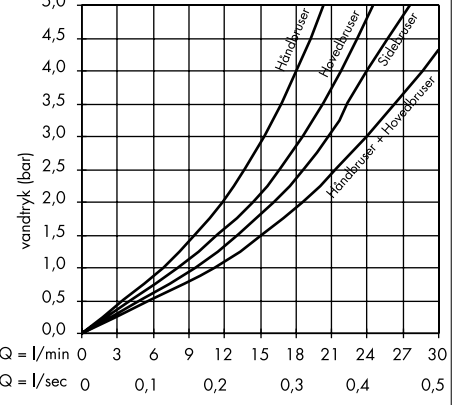



Funktionsdygtig fra 2 bar. Der kan maksimalt bruges 2 funktioner ad gangen. Tilslutninger for vandtilførsel og vandudløb skal monteres i henhold til de gældende DIN 1988/EN1717 og andre gældende forskrifter.

Henvisning:

Gennemstrømningsvandvarmer:
 Dampbrusebadet kan ikke bruges i forbindelse med hydrauliske, elektroniske og termisk styrede gennemstrømningsvandvarmer.

Trykforskelle:
 Trykforskelle mellem koldt- og varmtvands-tilslutninger skal udignes.

Materiale:
 Sanitetsakryl med kompositmateriale.

Français	Español	Dansk
<p>A. Receveur de douche/ tablier Accessoires de montage Receveur de douche Tablier de receveur Flexible de douchette Douchette à main Poignées de porte Jeux de vis Kit de montage (équerre de fixation) Joints d'étanchéité de porte Raccord angulaire G 1/2 avec arrêt</p> <p>B. Toit Recouvrement supérieur (toit) Recouvrement de toit</p> <p>C. Panneau arrière Panneau arrière Profilé de compensation mural</p> <p>D. Porte/chemisage latéral Porte avec cadre Chemisage latéral (étroit) Chemisage latéral (large)</p> <p>Danger ! </p> <p>Lors de l'ouverture du carton D on devra couper le côté de l'emballage et le déplier ensuite. Le carton ne doit surtout pas être soulevé!</p>	<p>A. Plato de ducha/embellecedor inferior/accesorios de montaje Plato de ducha Embellecedor del plato Conducto de conexión Ducha manual Tiradores de puerta Set de tornillos Set de montaje (piezas de fijación en L) Junta de la puerta Piezas de fijación en L G 1/2 con cierre</p> <p>B. Techo Cubierta superior (Techo) Cubierta</p> <p>C. Panel posterior Panel posterior Varilla de armazón lateral de pared</p> <p>D. Puerta/Cubierta lateral Puerta con marco Cubierta lateral (estrecha) Cubierta lateral (ancha)</p> <p>¡Peligro! </p> <p>Para abrir el cartón D, cortarlo lateralmente con cuidado y después rebatir. ¡No se debe levantar el cartón!</p>	<p>A. Brusekar/sokkel/ montageilbehør Brusekar Sokkel til kar Bruseslange Håndbruser Dørgreb Sæt med skruer Monteringsæt (befæstelsesvinkel) Dørtætning Vinkelstykke G 1/2 med spærring</p> <p>B. Tag Afdækning øverst (tag) Tagafdækning</p> <p>C. Bagvæg Bagvæg Udligningsprofil til væg</p> <p>D. Dør/sidebeklædning Dør med ramme Sidebeklædning (smal) Sidebeklædning (bred)</p> <p>Fare! </p> <p>Karton D åbnes forsigtigt i siden og klappes efterfølgende sammen. Kartonen må ikke hæves fra gulvet!</p>

Receveur de douche/tablier/accessoires de montage
Plato de ducha/Techo/Embellecedor inferior/Accesorios de montaje
Brusekar/sokkel/monteringstilbehør

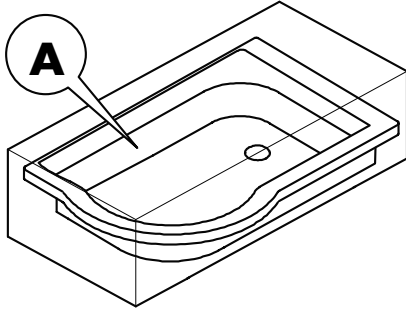

Toit
Techo
Tag

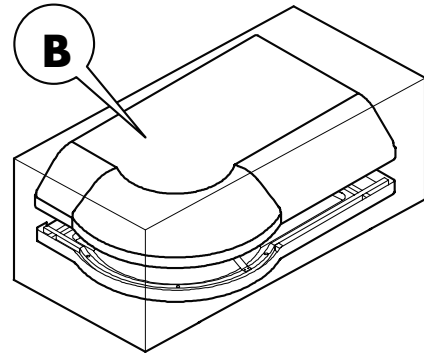

Panneau arrière
Panel posterior
Bagvæg

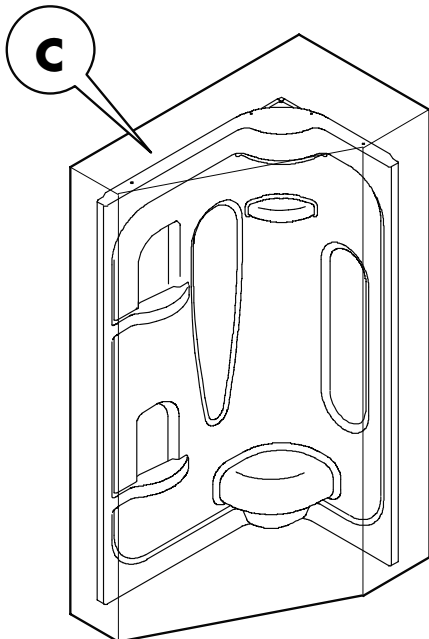

Porte/chemisage latéral
Puerta/Cubierta lateral
Dør/sidebeklædning

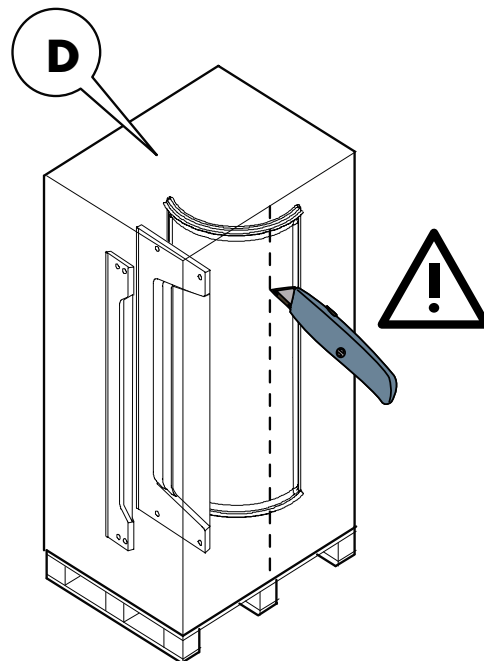

Outils nécessaires
Herramientas necesarias
Nødvendigt værktøj





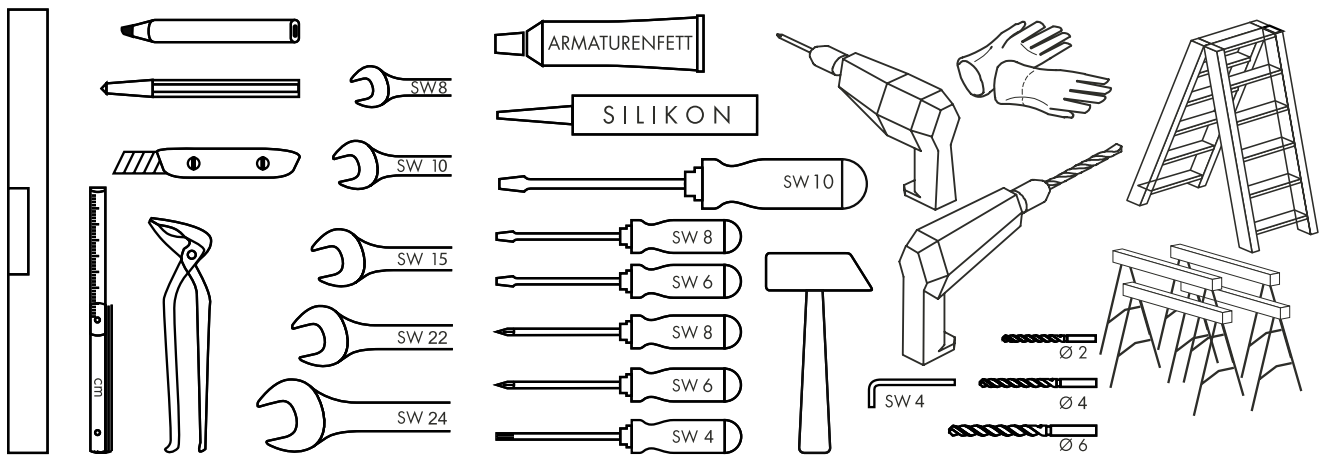

Français	Español	Dansk
<p>Les outils et les accessoires ci-après listés sont nécessaires au montage :</p> <ul style="list-style-type: none">- Niveau à bulle- Mètre- Crayon et pointeau- Pince multiprise- Kit de clés à fourche simple (clés de 8, 10, 15, 22, 24)- Clés à six pans creux (clés de 4)- Tournevis polygonal (4 mm)- Tournevis cruciforme (6, 8 mm)- Tournevis (plat) (6, 8, 10 mm)- Marteau (petit marteau de mécanicien)- Graisse pour robinetteries- Silicone (sans acide acétique)- Foret (2, 4, 6 mm)- Cutter- Perceuse- Perceuse visseuse sans fil- 4 tréteaux de montage- Echelle	<p>Las siguientes herramientas y accesorios se necesitan durante el montaje:</p> <ul style="list-style-type: none">- Nivel de burbuja (nivel de agua)- Metro- Rotulador marcador y punzón para marcas- Tenazas de bomba agua- Juego de llaves (SW 8, 10, 15, 22, 24)- Llave tipo Allen destornillador en L (SW 4)- Destornillador multidentado (4 mm)- Destornillador de estrella (6, 8 mm)- Destornillador plano (6, 8, 10 mm)- Martillo (martillo pequeño de cerrajero)- Grasa para armaduras- Silicona (sin ácido acético)- Taladro (2, 4, 6 mm)- Cuchilla- Taladradora- Destornillador con batería- 4 caballetes de montaje- Escalera	<p>Følgende værktøj og tilbehør bruges til montering:</p> <ul style="list-style-type: none">- Vaterpas- Tommestok- Blyant- Vandpumpetang- Gaffelnøgle-sæt (SW 8, 10, 15, 22, 24)- Nøgle med udvendig sekskant (SW 4)- Skruetrækker torx (4 mm)- stjerneskrue-trækker (6, 8 mm)- (Flad-) skruetrækker (6, 8, 10 mm)- Hammer (lille kuglepenhammer)- Armaturfedt- Silikone (fri for eddikesyre)- Bor (2, 4, 6 mm)- Kniv- Boremaskine- Maskinskrue-trækker- 4 bukke- Stige

Armaturenfett = Graisse pour robinetteries
 Graisse pour robinetteries
 Armaturfedt

Silikon = Silicone
 Silicona
 Silikone









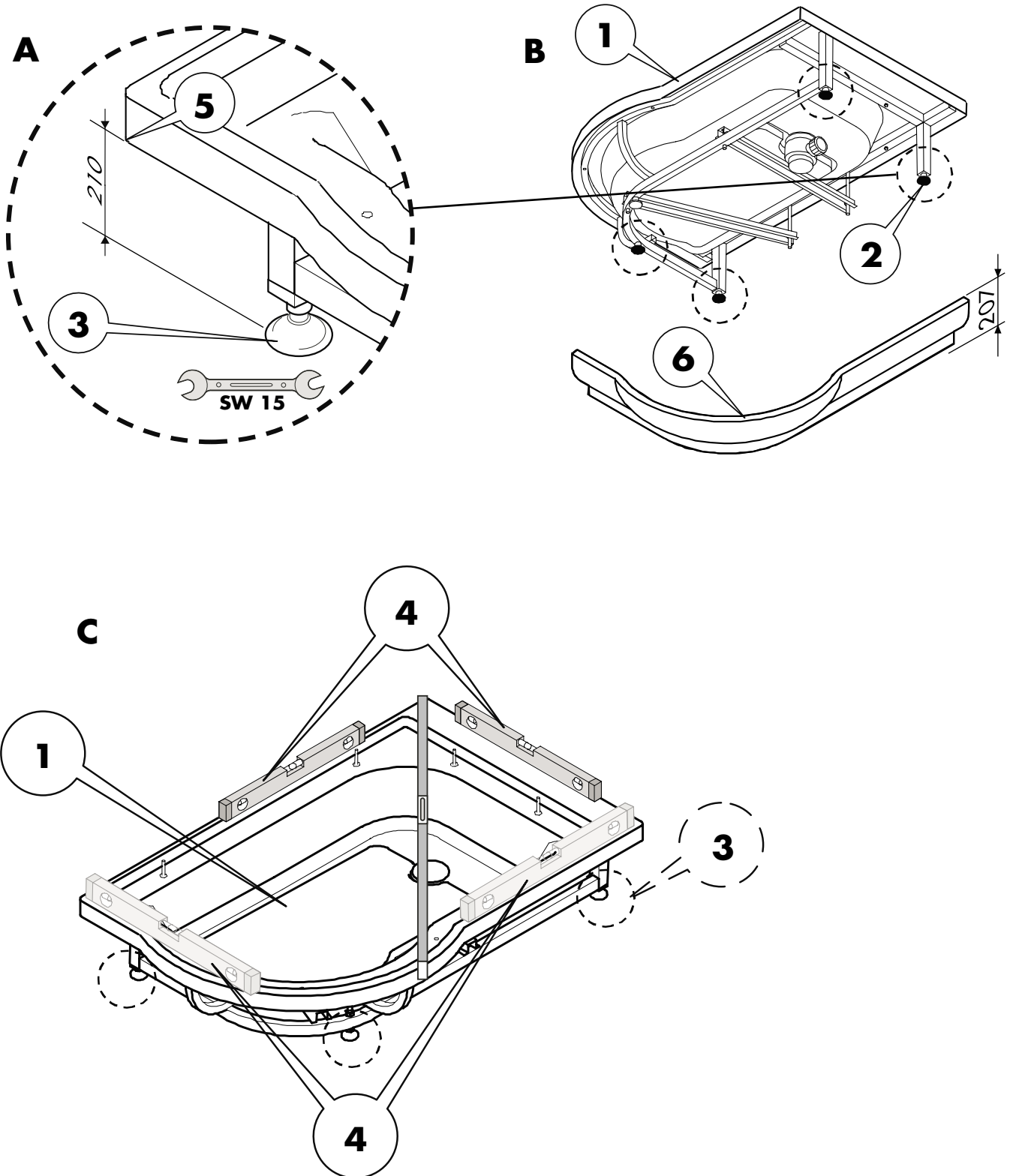

Réglage des pieds du receveur/orientation du receveur de douche
Instalación de los pies del plato de ducha/Colocación de la ducha
Indstilling af karfødder/udretning af brusekar

Français	Español	Dansk
<p>Pré-ajustage (fig. A et B):</p> <ul style="list-style-type: none">• Ajuster les pieds du receveur (3) sur le bâti du receveur de douche de telle manière que l'écart entre le bord inférieur du receveur de douche (5) et le sol soit de 210 mm. <p>Attention ! </p> <ul style="list-style-type: none">• Amener le receveur de douche à deux avec grandes précautions dans la position de montage.• Contrôler la position de montage du tablier de receveur (6).• Fixer le pied arrière du receveur (2) après un ajustage de précision avec la clé à fourche simple de 15 avec le contre-écrou ! <p>Réglage de précision (fig. C) :</p> <ul style="list-style-type: none">• Aligner le receveur à douche (1) à niveau avec le niveau à bulle (4). Ajustage de précision en tournant les pieds du receveur vers l'intérieur ou vers l'extérieur (3). Mettre le receveur de douche de niveau avec la clé à fourche de 15. <p>Remarque : </p> <p>Le bord avant du receveur de douche (fig. C) doit être contrôlé avec le niveau à bulle (4) et être ajusté avec précision au niveau des pieds du receveur (3) !</p> <p>Pour mettre la cabine plus facilement en place, retirer un peu le receveur de douche du coin (à deux).</p>	<p>Preinstalación (Figuras A y B):</p> <ul style="list-style-type: none">• Colocar los pies del plato de ducha (3) en la armadura del plato de ducha de modo que la distancia entre el borde inferior (5) y el suelo sea de 210 mm. <p>¡Atención! </p> <ul style="list-style-type: none">• Colocar entre dos operarios el plato de la ducha cuidadosamente en la posición de instalación.• Comprobar la correcta colocación de instalación del embellecedor del plato de ducha (6).• Asegurar con la contratuerca el pie posterior del plato de ducha (2) una vez realizado el ajuste de precisión con la llave SW 15! <p>Ajuste de precisión (Figura C):</p> <ul style="list-style-type: none">• Encajar el plato de ducha (1) y el nivel del agua (4). Ajuste de precisión mediante atornillado o destornillado de los pies del plato de ducha (3). Asegurar la contratuerca de los pies del plato de ducha con la llave SW 15. <p>Aviso: </p> <p>El borde delantero del plato de ducha (Fig. C) debe comprobarse con un nivel de agua (4) y debe realizarse un ajuste de precisión de los pies del plato de ducha (3)!</p> <p>Para un montaje más fácil de la cabina, el plato de ducha debe ser colocado entre dos operarios, ligeramente separado del rincón.</p>	<p>Forindstilling (billede A og B):</p> <ul style="list-style-type: none">• Karfødderne (3) ved brusekarstellet indstilles sådan, at afstanden fra brusekarrets underkant (5) til gulvet er 210 mm. <p>Bemærk! </p> <ul style="list-style-type: none">• Brusekarret bringes med to personer meget forsigtig i monteringspositionen.• Monteringspositionen af skærten til karret (6) kontrolleres.• Den bageste karfod (2) sikres efter finindstillingen med en kontramøtrik, der trækkes fast med gaffelnøglen! <p>Finindstilling (billede C):</p> <ul style="list-style-type: none">• Brusekar (1) rettes ud med vaterpas (4). Finindstilling sker ved at dreje karfødderne (3) ind eller ud. Karføddernes kontramøtrikker trækkes fast med gaffelnøglen SW 15! <p>Henvisning: </p> <p>Brusekarrets (billede C) forreste kant skal kontrolleres med et vaterpas (4) og finindstilles ved karfødderne (3)!</p> <p>For at gøre opstillingen af kabinen nemmere, sættes brusekarret med to personer et stykke ud af hjørnet.</p>

Réglage des pieds du receveur/orientation du receveur de douche
Instalación de los pies del plato de ducha/Colocación de la ducha
Indstilling af karfødder/udretning af brusekar









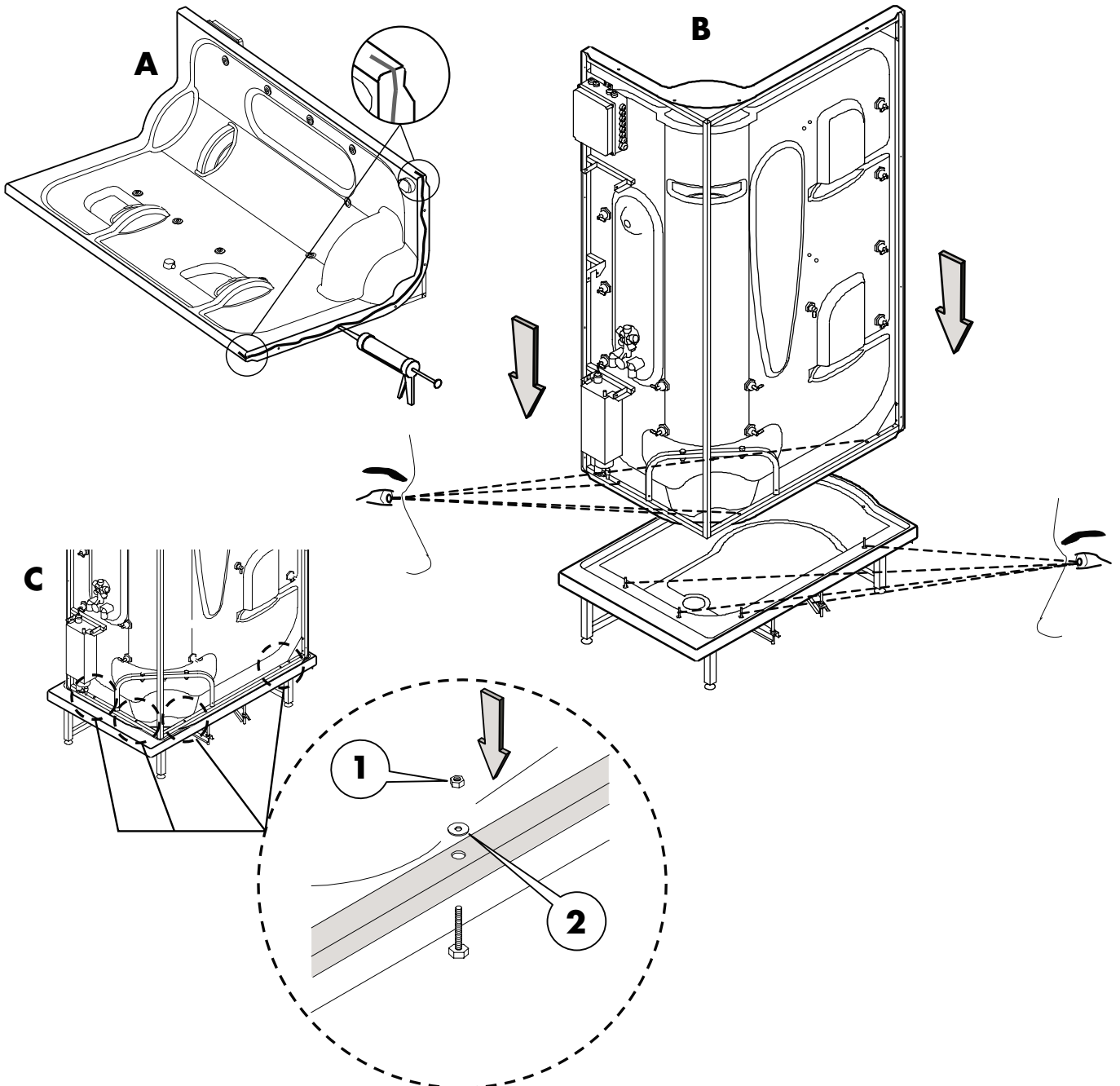
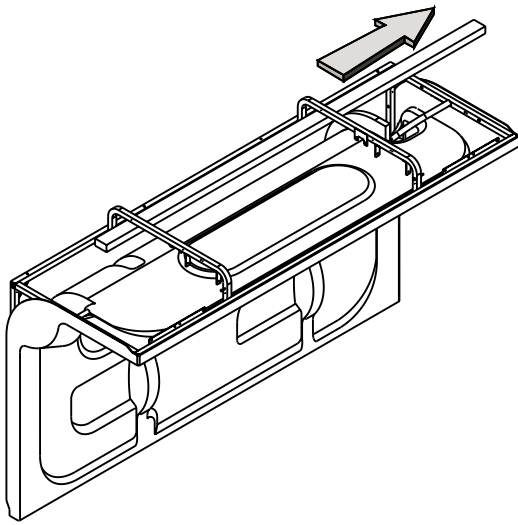

Montage du panneau arrière
Montaje del panel posterior
Montering af bagvæg

Français	Español	Dansk
<ul style="list-style-type: none"> • Montage du panneau arrière sur le lieu de montage. <p>Remarque : </p> <p>Nettoyer les surfaces de contact du panneau arrière et du receveur de douche avec un chiffon sans peluches (fig. A) !</p> <ul style="list-style-type: none"> • Appliquer des filets de silicone (sans acide acétique) sur toute la longueur de la surface de contact du panneau arrière sans interruption (fig. A). <p>Attention ! </p> <ul style="list-style-type: none"> • Placer le panneau arrière à deux et avec grandes précautions sur le receveur de douche (fig. B) afin que les 4 boulons filetés du receveur de douche correspondent avec les 4 alésages sur le bâti du panneau arrière. • Placer les 4 rondelles 6,4 x 18 (2) et avec la clé à fourche simple de 10 mm, visser les 4 écrous M6 (1) avec les 4 vis du receveur à douche (fig. C). <p>Remarque : </p> <p>Ne pas serrer trop fortement les vis de fixation du panneau arrière afin d'éviter des détériorations du matériau !</p>	<ul style="list-style-type: none"> • Colocar el panel posterior en el punto de ensamblaje. <p>Aviso: </p> <p>¡Limpie las superficies de contacto del panel posterior y el plato de ducha con un paño limpio (Fig. A)!</p> <ul style="list-style-type: none"> • Poner silicona (sin ácido acético) homogéneamente por todo el largo de la superficie de contacto del panel posterior (Fig. A). <p>¡Atención! </p> <ul style="list-style-type: none"> • Colocar cuidadosamente, entre dos operarios, el panel posterior sobre el plato de ducha (Fig. B), de modo que los 4 tornillos de rosca del plato de ducha coincidan con los cuatro orificios del marco del panel posterior. • Colocar las 4 arandelas de 6,4 x 18 (2) y, con la llave de 10 mm, atornillar las 4 tuercas M6 (1) y los 4 tornillos del plato de ducha (Fig. C). <p>Aviso: </p> <p>No ajustar los tornillos de fijación del panel posterior demasiado fuerte, para evitar que se produzcan daños!</p>	<ul style="list-style-type: none"> • Bagvæggen bringes til monteringsstedet. <p>Henvisning: </p> <p>Bagvæggens og brusekarrets kontakflader renses med en frugfri klud (billede A)!</p> <ul style="list-style-type: none"> • Der smøres silikone (fri for eddikesyre) på hele bagvæggens kontakflade (billede A). <p>Bemærk! </p> <ul style="list-style-type: none"> • Bagvæggen placeres af to personer forsigtig på badekarret (billede B), således, at badekarrets fire gevindbolter stemmer overens med de 4 borerings ved bagvæggens stel. • Alle 4 mellemlægsskiver 6,4 x 18 (2) indsættes, derefter forskrues de 4 møtrikker M6 (1) med brusekarrets 4 skruer vha. 10 mm gaffelnøglen (billede C). <p>Henvisning: </p> <p>Bagvæggens fastspændingsbolter må ikke tiltrækkes for fast, for at forhindre beskadigelser!</p>

Montage du panneau arrière
Montaje del panel posterior
Montering af bagvæg



Montage du chemisage latéral (étroit)
Montaje de la cubierta lateral (estrecha)
Montering sidebeklædning (smal)

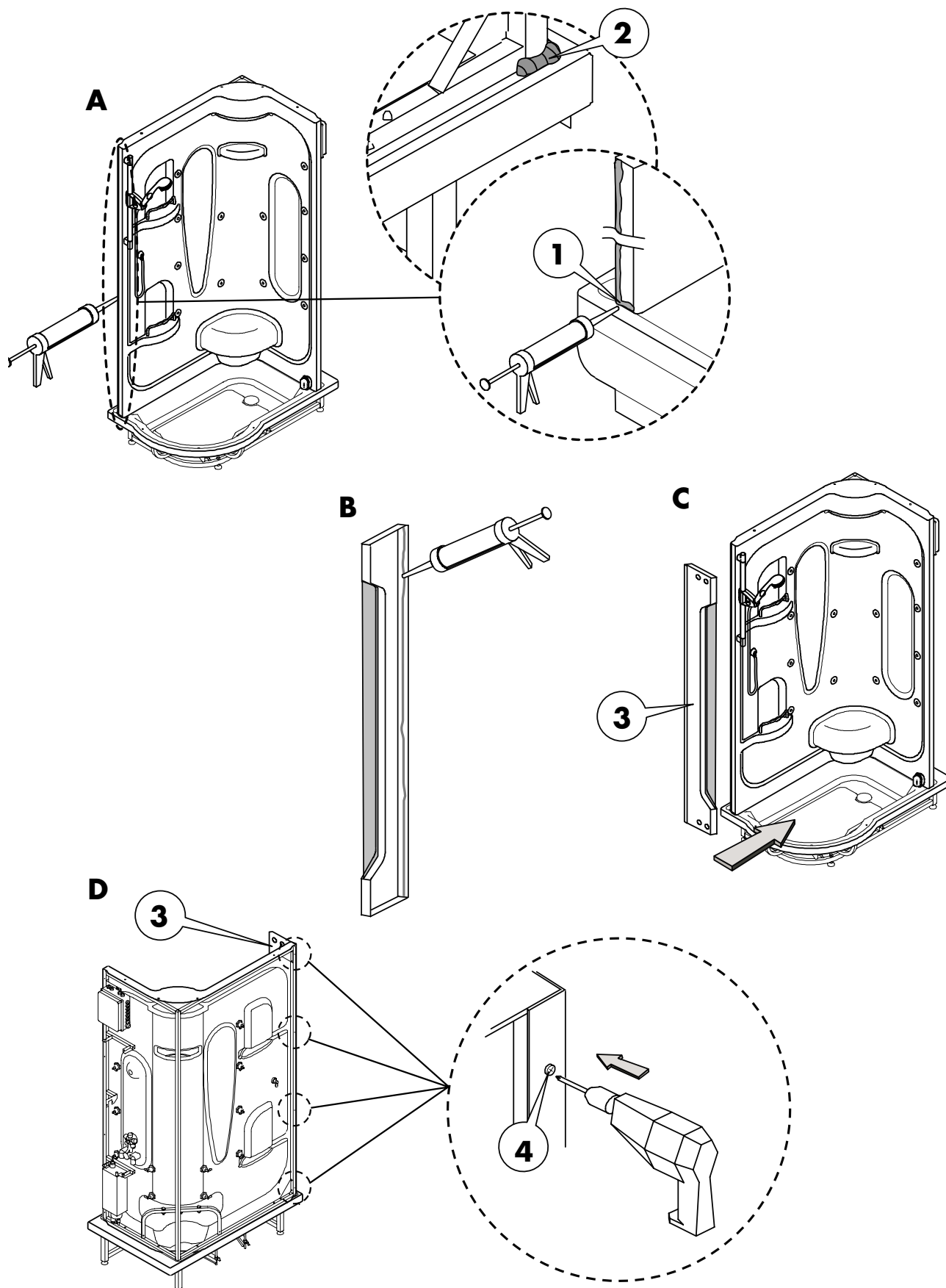

Français	Español	Dansk
<ul style="list-style-type: none"> • Apporter le chemisage étroit (3) sur le lieu du montage. <p>Remarque : </p> <p>Nettoyer les surfaces de contact du panneau arrière et du receveur de douche avec un chiffon sans peluches !</p> <ul style="list-style-type: none"> • Appliquer des filets de silicone (sans acide acétique), sans interruption, sur toute la longueur de la surface en contact avec le panneau arrière (fig. A). <p>Remarque : </p> <p>Il faut appliquer le silicone avec soins (1 et 2) à la jonction entre le receveur et le panneau arrière!</p> <ul style="list-style-type: none"> • Appliquer des filets de silicone (sans acide acétique) sur toute la longueur du côté arrière de la paroi latérale (B). • Poser avec précaution la paroi latérale (3) sur le receveur (fig. C) et là visser à la même hauteur que le panneau arrière avec 4 vis auto-perçantes (4) 3,9 x 16 (fig. D). <p>Remarque : </p> <p>Ne pas serrer trop les vis pour éviter les détériorations!</p> <p>Eliminer les restes de silicone!!</p>	<ul style="list-style-type: none"> • Colocar la cubierta lateral estrecha (3) en el lugar de montaje <p>Aviso: </p> <p>¡Limpie las superficies de contacto del panel posterior y el plato de ducha con un paño limpio!</p> <ul style="list-style-type: none"> • Poner silicona (sin ácido acético) homogéneamente por todo el largo de la superficie de contacto del panel posterior (Fig. A). <p>Aviso: </p> <p>En la zona de paso entre el plato y la pared trasera (1) (2) hace falta aplicar la silicona con mucho esmero y ¡utilizar abundante silicona!</p> <ul style="list-style-type: none"> • Aplicar cordones de silicona (sin ácido acético) continuos en toda la longitud del reborde posterior de la cubierta lateral (fig. B). • Colocar la cubierta lateral (3) con cuidado sobre el plato de ducha (fig. C) y fijarla a ras con el marco de la pared trasera utilizando 4 tornillos de rosca cortante (4) 3,9 x 16 (fig. D). <p>Aviso: </p> <p>¡No aplicar demasiada fuerza al apretar los tornillos de fijación de la cubierta lateral para evitar deterioros!</p> <p>¡Eliminar la silicona excedente!</p>	<ul style="list-style-type: none"> • Den smalle sidebeklædning (3) anbringes på monteringsstedet. <p>Henvisning: </p> <p>Bagvæggens og brusekarrets kontaktflader renses med en fnugfri klud!</p> <ul style="list-style-type: none"> • Der smøres silikone (fri for eddikesyre) på hele bagvæggens kontakflade (billede A). <p>Henvisning: </p> <p>I mellemrummet mellem kar og bagvæg (1) (2) skal silikone omhyggeligt smøres på. Anvend rigeligt med silikone!</p> <ul style="list-style-type: none"> • Silikone (eddikesyrefri) smøres på hele den bagerste flange på sidebeklædningen. • Sidebeklædningen (3) sættes på brusevæggen (billede C) og 4 skruer (4) 3,9 x 16 skrues vandret ind i rammen på bagvæggen (billede D). <p>Henvisning: </p> <p>Befæstigelsesskruerne til sidebeklædningen må ikke strammes for hårdt, da det kan beskadige de øvrige dele.</p> <p>Overskydende silikone fjernes!</p>

Montage du chemisage latéral (étroit)
Montaje de la cubierta lateral (estrecha)
Montering sidebeklædning (smal)







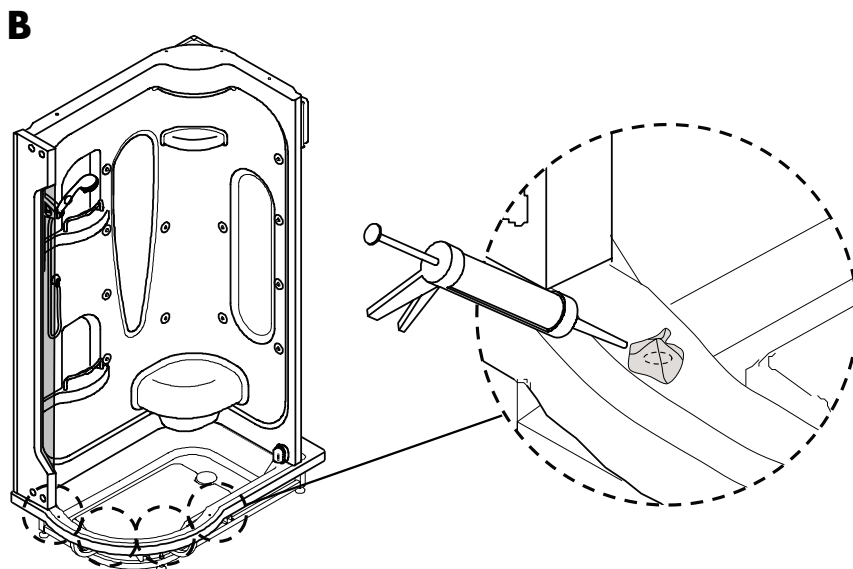
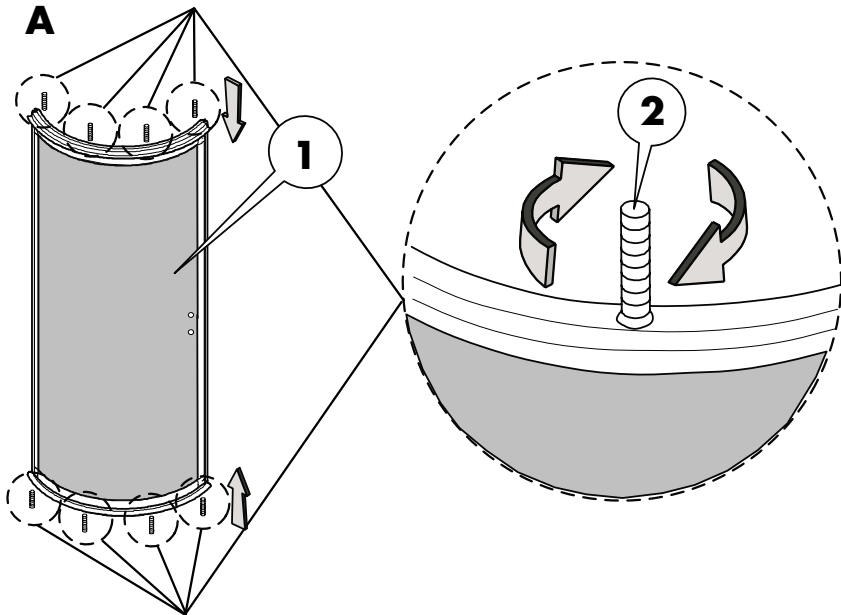

Dansk Español Français

Montage de la porte avec cadre
Montaje del marco de puerta y de la puerta
Montering dørramme og dør

Français	Español	Dansk
<ul style="list-style-type: none">• Apporter la porte (1) sur le lieu de montage.• Visser de chaque côté du cadre de la porte (fig. A), en haut et en bas, 4 tiges filetées M6 x 55 (2). <p>Remarque : </p> <p>Nettoyer avec un chiffon propre les parties en contact du chemisage étroit, du receveur et du cadre de porte!</p> <ul style="list-style-type: none">• Appliquer des filets de silicone (sans acide acétique) tout autour des trous de fixation du cadre de porte sur le receveur (fig. B). Utiliser suffisamment de silicone.	<ul style="list-style-type: none">• Colocar la puerta con el marco (1) en el lugar de montaje.• Enroscar respectivamente 4 vástagos rosca-dos M6 x 55 (2) en los travesaños superior e inferior del marco de la puerta (fig. A). <p>Aviso: </p> <p>¡Limpiar las superficies de contacto entre la cubierta lateral estrecha, el plato y el marco de puerta, utilizando un paño exento de polvo!</p> <ul style="list-style-type: none">• Aplicar un cordón de silicona (sin ácido acético) al rededor de los taladros de fijación para el marco de puerta en el plato (fig. B). Utilizar abundante silicona.	<ul style="list-style-type: none">• Dør med ramme (1) placeres på monteringsstedet.• 4 gevindstænger M6 x 55 (2) skrues ind i øvre og nedre tværdrager på dørrammen. <p>Henvisning: </p> <p>Fladen mellem sidebeklædningen på karret og på døren tørres af med en ren klud!</p> <ul style="list-style-type: none">• Silikone (eddikesyrefri) smøres på befæstigelseshullerne til dørrammen i karret (billede B). Anvend rigeligt silikone.







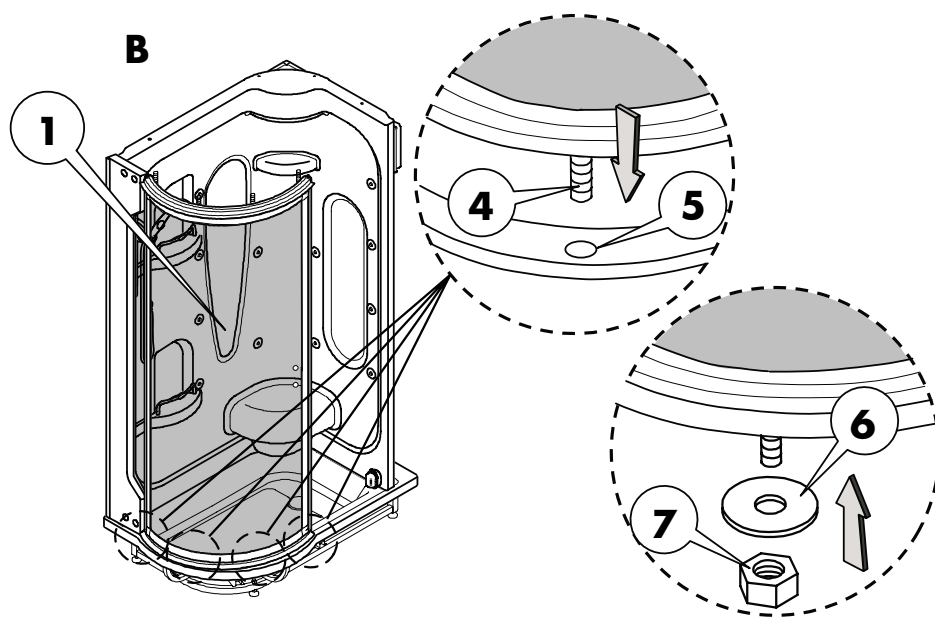
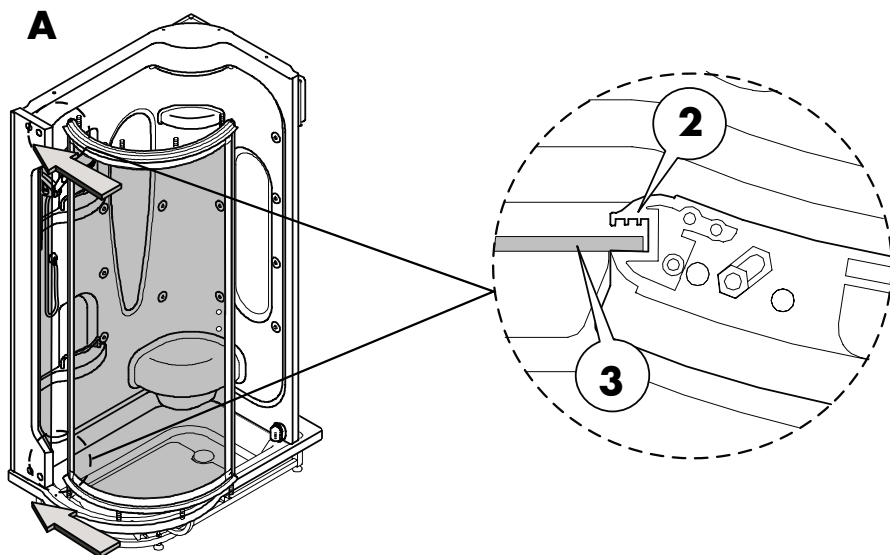



Montage de la porte avec cadre
Montaje del marco de puerta y de la puerta
Montering dørramme og dør

Français	Español	Dansk
<ul style="list-style-type: none">• Enfiler l' équerre du cadre de porte (2) sur la vitre de la paroi latérale étroite (3) (fig. A).• Placer les tiges filetées (4) au dessus des perforations du rail du receveur (5) et descendre avec précaution (fig. B). Introduire les tiges filetées dans les perforations.• Placer les 4 rondelles 6,4 x 18 (6) et avec la clé à fourche simple de 10 mm, visser les 4 écrous M6 (7) avec les 4 vis du receveur à douche (fig. B). <p>Remarque : </p> <p>Ne pas serrer trop fort les écrous de fixation du cadre pour éviter les détériorations.</p> <p>Remarque : </p> <p>Eliminer les restes de silicone!</p>	<ul style="list-style-type: none">• Empujar el listón del marco de puerta (2) sobre el cristal de la cubierta lateral corta (3) (fig. A).• Colocar los vástagos roscados (4) en el perfil transversal inferior sobre los taladros de fijación (5) en el plato y bajar con cuidado el marco de la puerta (1) (fig. B). Introducir los vástagos roscados en los taladros de fijación.• Colocar las 4 arandelas de 6,4 x 18 (6) y, con la llave de 10 mm, atornillar las 4 tuercas M6 (7) y los 4 tornillos del plato de ducha (Fig. B). <p>Aviso: </p> <p>¡No aplicar demasiada fuerza al apretar los tornillos de fijación del marco de puerta para evitar deterioros!</p> <p>Aviso: </p> <p>¡Eliminar la silicona excedente!</p>	<ul style="list-style-type: none">• Listen på dørrammen skubbes på glasset på sidebeklædningen (billede A).• Gevindstængerne (4) placeres over hullerne i tværskinnen i karret og dørrammen sænkes forsigtigt nedover (billede B). Gevindstængerne føres ned i hullerne.• Alle 4 mellemlægsskiver 6,4 x 18 (6) indsættes, derefter forskrues de 4 møtrikker M6 (7) med brusekarrets 4 skruer vha. 10 mm gaffelnøglen (billede B). <p>Henvisning: </p> <p>For at undgå skader må bespændingsskruerne ikke spændes for hårdt!</p> <p>Henvisning: </p> <p>Overskydende silikone fjernes!</p>







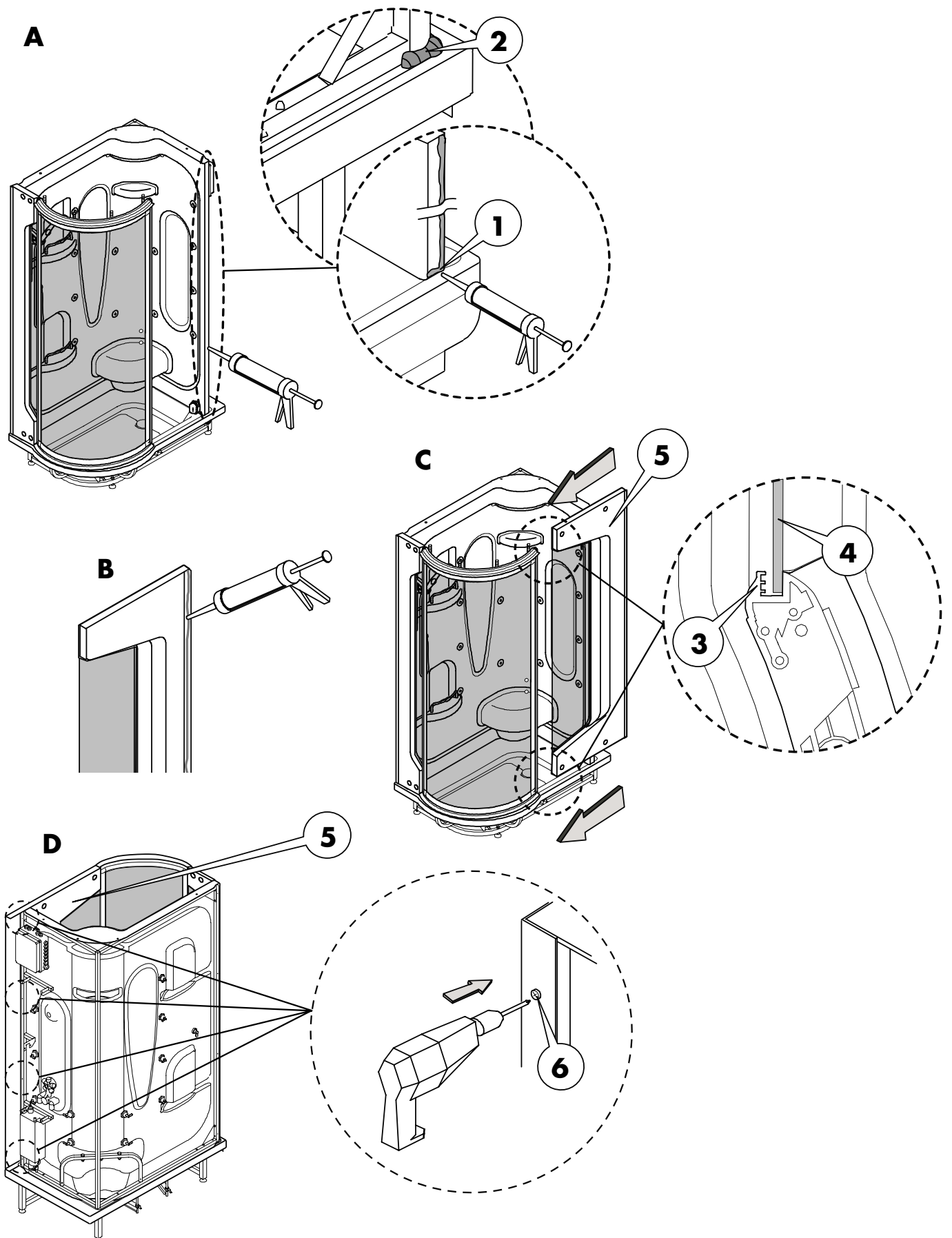

Montage du chemisage latéral (large)
Montaje de la cubierta lateral (ancha)
Montering sidebeklædning (bred)

Français	Español	Dansk
<ul style="list-style-type: none"> • Apporter la paroi large (5) sur le lieu du montage. <p>Remarque : </p> <p>Nettoyer avec un chiffon propre les surfaces en contact du panneau arrière, du receveur et du chemisage large!</p> <ul style="list-style-type: none"> • Appliquer des filets de silicone (sans acide acétique) sur toute la longueur de la surface de contact du panneau arrière sans interruption (fig. A). <p>Remarque : </p> <p>Il faut appliquer le silicone avec grande précaution à la jonction entre le receveur et le panneau arrière (1 et 2). Utiliser ici suffisamment de silicone!</p> <ul style="list-style-type: none"> • Appliquer des filets de silicone (sans acide acétique), sans interruption, sur toute la longueur du côté arrière de la paroi latérale (fig. B). • Enfiler la vitre de la paroi latérale (3) dans l'équerre du cadre de porte (4), descendre la paroi et l'appuyer sur le receveur (fig. C). • Visser la paroi latérale (5) avec le panneau arrière (4) à la même hauteur avec 4 vis auto-perçantes 3,9 x 16 (6) (fig. D). <p>Remarque : </p> <p>Ne pas serrer trop fort les vis de fixation pour éviter les détériorations!</p>	<ul style="list-style-type: none"> • Colocar la cubierta lateral ancha (5) en el lugar de montaje. <p>Aviso: </p> <p>¡Limpiar las superficies de contacto de la pared trasera, del plato de ducha y de la cubierta lateral, utilizando un paño exento de polvo!</p> <ul style="list-style-type: none"> • Poner silicona (sin ácido acético) homogéneamente por todo el largo de la superficie de contacto del panel posterior (Fig. A). <p>Aviso: </p> <p>En la zona de paso entre el plato y la pared trasera (1) (2) hace falta aplicar la silicona con mucho esmero y ¡utilizar abundante silicona!</p> <ul style="list-style-type: none"> • Aplicar cordones de silicona (sin ácido acético) continuos en toda la longitud del reborde posterior de la cubierta lateral (fig. B). • Introducir el cristal de la cubierta lateral ancha (3) en el listón del marco de la puerta (4), bajar la cubierta lateral y apretarla sobre el borde del plato (fig. C). • Colocar la cubierta lateral (5) a ras con el marco de la pared trasera utilizando 4 tornillos de rosca cortante 3,9 x 16 (6) (fig. D). <p>Aviso: </p> <p>¡No aplicar demasiada fuerza al apretar los tornillos de fijación de la cubierta lateral para evitar deterioros!</p>	<ul style="list-style-type: none"> • Den brede sidebeklædning (5) placeres på monteringsstedet. <p>Henvisning: </p> <p>Bagvæg, brusekar og sidebeklædning rengøres med en ren klud!</p> <ul style="list-style-type: none"> • Der smøres silikone (fri for eddikesyre) på hele bagvæggens kontakflade (billede A). <p>Henvisning: </p> <p>Mellem kar og bagvæg (1) (2) skal rigelig silikone smøres på!</p> <ul style="list-style-type: none"> • Silikone (eddikesyrefri) smøres på hele den bagereste flange af sidebeklædningen. • Ruden i den brede sidebeklædning (3) skubbes ind på listen på dørrammen (4). Sidebeklædningen sænkes og trykkes ned på karkanten (billede C). • Sidebeklædningen (5) skrues med 4 skruer 3,9 x 16 (6) sammen med rammen på bagvæggen (billede D). <p>Henvisning: </p> <p>For at undgå skader, må befæstigelseskruerne ikke spændes for hårdt!</p>







Montage du chemisage latéral (large)
Montaje de la cubierta lateral (ancha)
Montering sidebeklædning (bred)

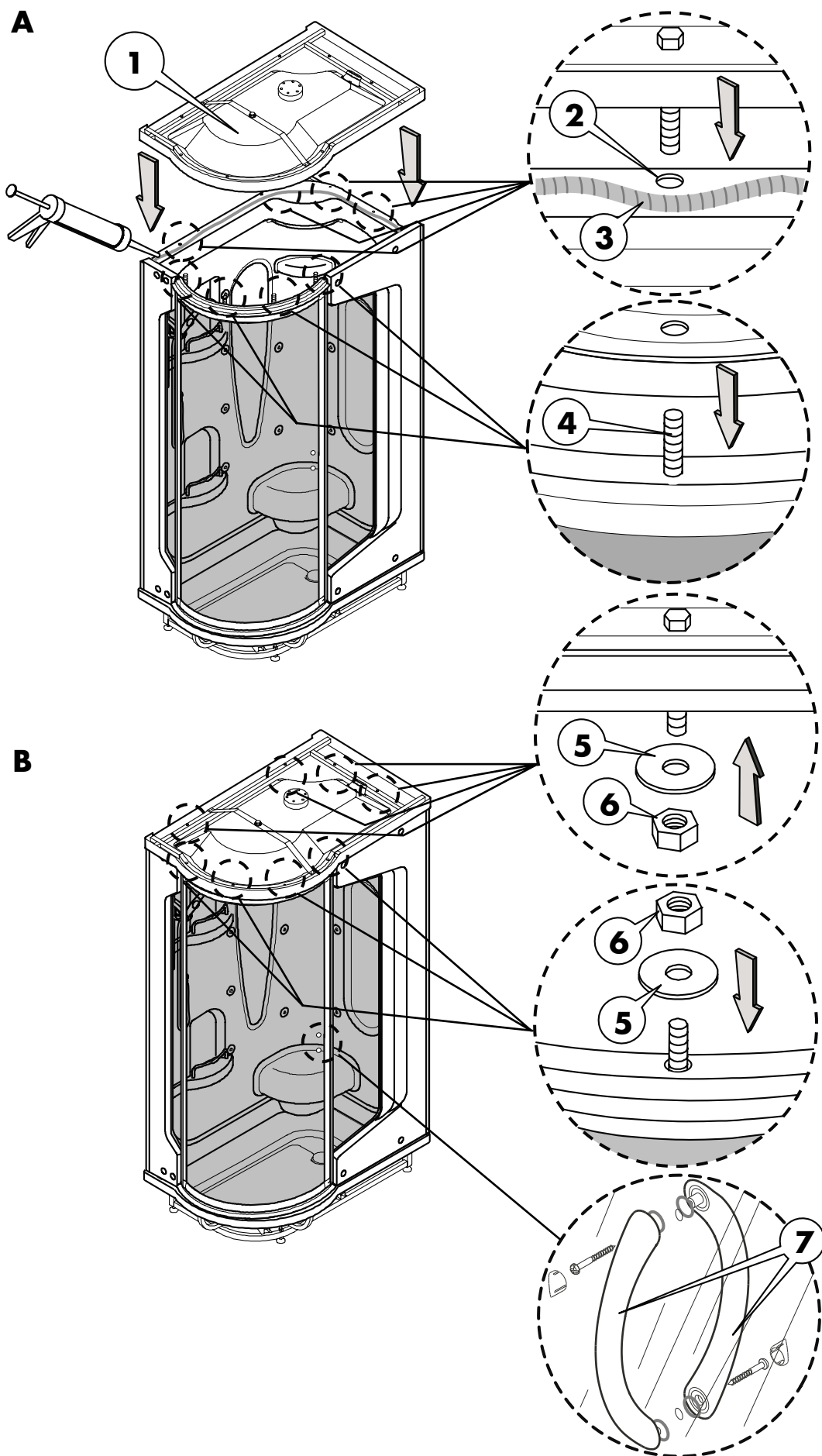

Montage de la couverture (toit) / Poignée de porte
Montaje de la cubierta superior (techo) / tirador
Montering øvre afdækning (tag)/dørgreb

Français	Español	Dansk
<ul style="list-style-type: none"> • Appliquer du silicone (3) sur toute la longueur du haut du panneau arrière (fig. A). • Positionner le toit au dessus des tiges filetées ou bien au dessus des trous et le descendre doucement. La couverture doit reposer correctement (fig. A). • Placer les 8 rondelles 6,4 x 18 (5) et avec les 8 écrous M6 et la clé à fourche de 10 mm visser la couverture (fig. B). <p>Remarque : </p> <p>Ne pas serrer trop fort les vis de fixation du toit pour éviter les détériorations!</p> <p>Monter la poignée de la porte : Monter les poignées de la porte (7), placer les 4 joints toriques dans la rainure, positionner les vis et visser fermement les poignées. Placer 2 x pastilles de finition.</p> <p>Remarque : </p> <p>Poignée de porte extérieure : poser une vis de fixation en bas ! Poignée de porte intérieure : poser une vis de fixation en haut !</p>	<ul style="list-style-type: none"> • Aplicar silicona (3) arriba en la pared trasera en toda la longitud de la superficie de junta (fig. A). • Posicionar la cubierta superior (1) sobre los vástagos roscados (4) o bien los taladros de fijación (2) y bajarla con cuidado. La cubierta superior debe asentar correctamente (fig. A). • Introducir las 8 arandelas 6,4 x 18 (5) y fijar la cubierta superior utilizando una llave de boca de 10 mm y las 8 tuercas M6 (6) (fig. B). <p>Aviso: </p> <p>¡No aplicar demasiada fuerza al apretar los tornillos de fijación de la cubierta superior para evitar deterioros!</p> <p>Montaje de los tiradores de la puerta: Montar los tiradores de la puerta (7), y a continuación colocar los 4 anillos en O en la ranura. Poner los tornillos y atornillar los tiradores. Colocar las 2 tapas finales.</p> <p>Aviso: </p> <p>Tirador de la puerta exterior: ¡Colocar un tornillo de fijación en la parte de abajo! Tirador de la puerta interior: ¡Colocar un tornillo de fijación en la parte de arriba!</p>	<ul style="list-style-type: none"> • Silikone (3) smøres på hele fladen foroven på bagvæggen (billede A). • Den øverste afdækning (1) placeres over henholdsvis gevindstængere (4) og befæstigelseshullerne (2) og sænkes forsigtigt. Den øverste afdækning skal placeres nøjagtigt (billede A). • De 8 spændeskiver 6,4 x 18 (5) monteres og med en 10 mm skrueøgle og de 8 møtrikker skrues øverste afdækning fast (billede B). <p>Henvisning: </p> <p>For at undgå skader bør skrueene ikke skrues for stramt!</p> <p>Dørgreb monteres: Dørgrebene (7) monteres, hertil lægges O-ringe (4 stk.) i fordybningen, skrueene indsættes og grebene skrues fast. 2 x aflukningskapper indsættes.</p> <p>Henvisning: </p> <p>Udvendig dørgreb: Fastspændingsbolt indsættes nedenfor! Indvendig dørgreb: Fastspændingsbolt indsættes ovenfor!</p>



Français	Español	Dansk
<p>Electricien ! </p> <p>Les raccordements électriques doivent être exclusivement réalisés par un technicien (électricien qualifié) !</p> <p>Remarque : </p> <p>La mise à la terre doit être exécutée selon VDE 0100 partie 410 et partie 540.</p> <p>Compensation de potentiel (fig. A) :</p> <ul style="list-style-type: none"> • Raccorder le fil de compensation de potentiel (1) sur le cadre du panneau arrière (5). Pour ce faire, glisser l'extrémité du câble sous la clavette (4). Positionner la rondelle d'arrêt (3) et l'écrou hexagonal (2) et visser fermement l'écrou hexagonal M5 (2) avec une clé à fourche de 8 mm. <p>Raccordement de l'alimentation en courant (fig. B) :</p> <ul style="list-style-type: none"> • Retirer le capot (6) de la commande et raccorder la phase (7), le conducteur neutre (8) et la connexion de mise à la terre (9) (fig. B). Refermer la commande et visser le support de câble sur la commande. 	<p>¡Electricista! </p> <p>¡Las conexiones eléctricas deben ser realizadas por un instalador electricista cualificado!</p> <p>Aviso: </p> <p>Las tomas de tierra deben efectuarse conforme a la norma CEE 0100 parte 410 y Parte 540.</p> <p>Equilibrio de potencia (Fig. A):</p> <ul style="list-style-type: none"> • La conexión equipotencial (1) debe conectarse en el marco del panel posterior (5). A continuación, deslizar el cabo del cable por la chaveta (4). Colocar las arandelas de seguridad (3) y las tuercas hexagonales (2) y con una llave de 8 mm ajustar las tuercas hexagonales M5 (2). <p>Conexión del suministro eléctrico (Fig. B):</p> <ul style="list-style-type: none"> • Retirar la cubierta del panel de control (6) y conectar la fase (7), el conductor neutral (8) y la conexión de tierra (9) (Fig. B). Volver a cerrar el panel de control y atornillar de nuevo el ajustador del cable al panel de control. 	<p>El-installatør! </p> <p>De elektriske tilslutninger må udelukkende monteres af en el-installatør!</p> <p>Henvisning: </p> <p>Jordforbindelsen skal skabes i henhold til VDE 0100 del 410 og del 540.</p> <p>Spændingsudligning (billede A):</p> <ul style="list-style-type: none"> • Ledningen til spændingsudligningen (1) tilsluttes ved bagvæggens (5) ramme. Kabelendestykket placeres under klemskiven (4). Sikringssskive (3) og sekskantmøtrik M5 (2) sættes på, sekskantmøtrikken trækkes fast med en 8 mm gaffelnøgle. <p>Tilslutning - strømforsyning (billede B):</p> <ul style="list-style-type: none"> • Styringens dæksel (6) fjernes og fase (7), nulleleder (8) og jordforbindelse (9) tilsluttes. Styringen lukkes igen og kabelholderen skrues fast ved styringen.

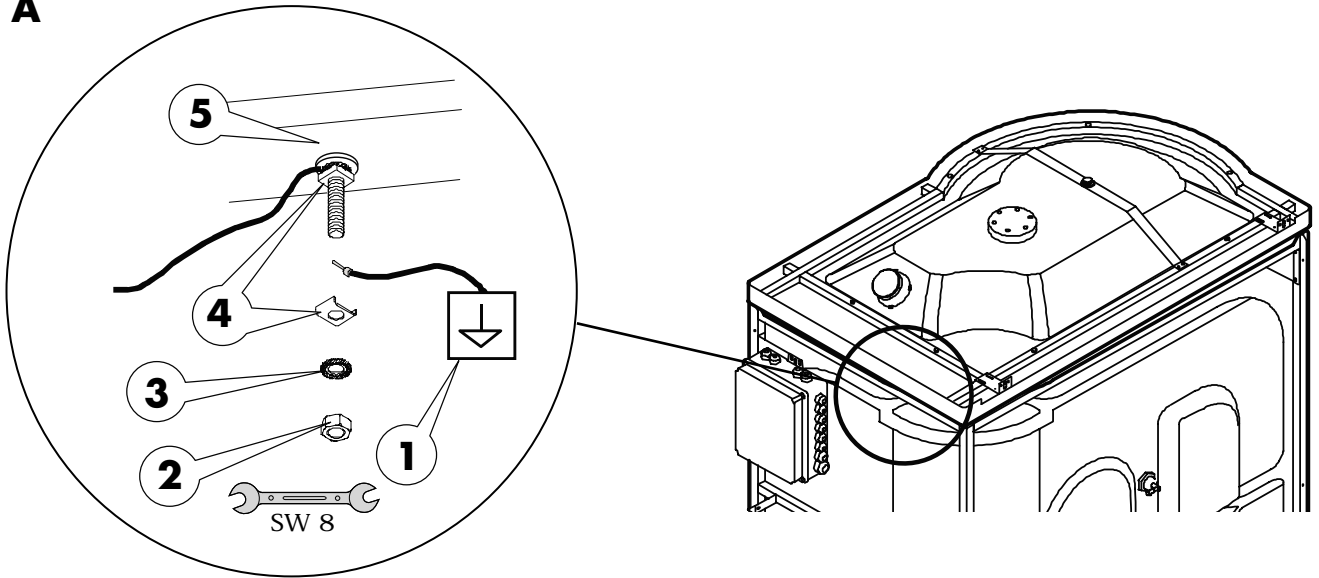

A

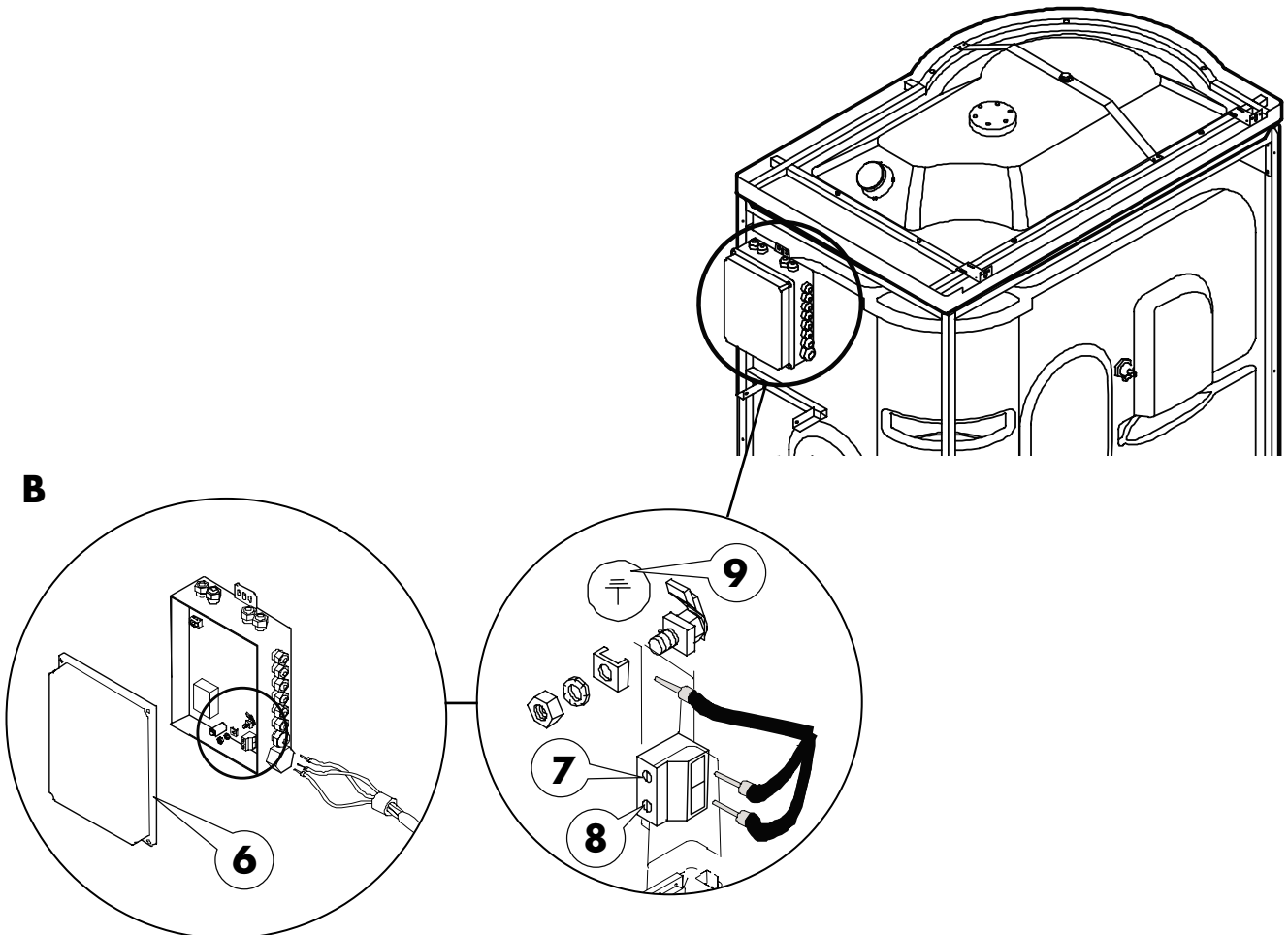

B



Raccordement de l'éclairage/du haut-parleur
Conexión de las luces/altavoces
Tilslutning belysning/højtaler

Français	Español	Dansk
<p>Electricien ! </p> <p>Raccordement de l'éclairage (1) : (uniquement variante Deluxe) Raccorder la prise mâle de l'éclairage avec la prise femelle.</p> <p>Raccordement du haut-parleur (2) : (uniquement variante Deluxe) Raccorder la prise mâle du haut-parleur avec le haut-parleur.</p>	<p>¡Electricista! </p> <p>Conexión de la iluminación (1): (sólo modelo Deluxe) Enchufar el enchufe de la iluminación en la toma de corriente.</p> <p>Conexión de los altavoces (2): (sólo modelo Deluxe) Enchufar el enchufe del altavoz en el altavoz.</p>	<p>El-installatør! </p> <p>Tilslutning til belysning (1): (kun variant Deluxe) Belysningens stik forbindes med stikdåsen.</p> <p>Tilslutning højtaler (2): (kun variant Deluxe) Højtalerens stik forbindes med højtaler.</p>

Raccordement de l'éclairage/du haut-parleur
Conexión de las luces/altavoces
Tilslutning belysning/højtaler

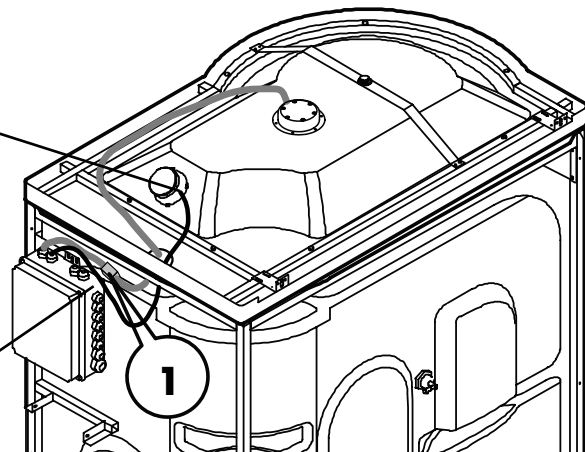
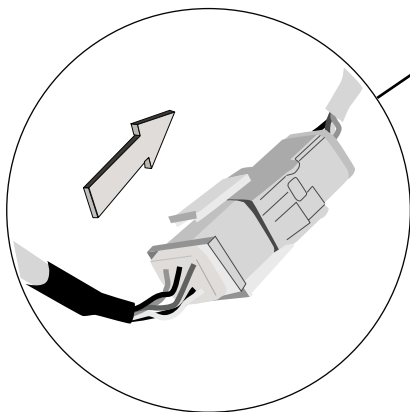
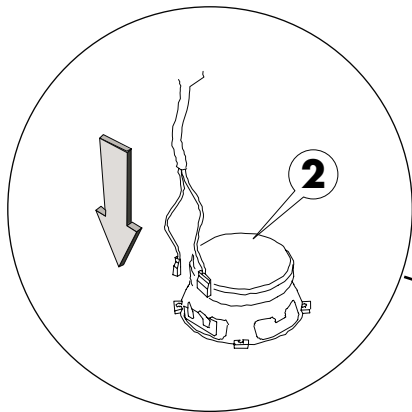
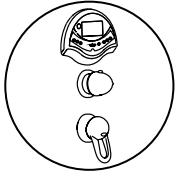





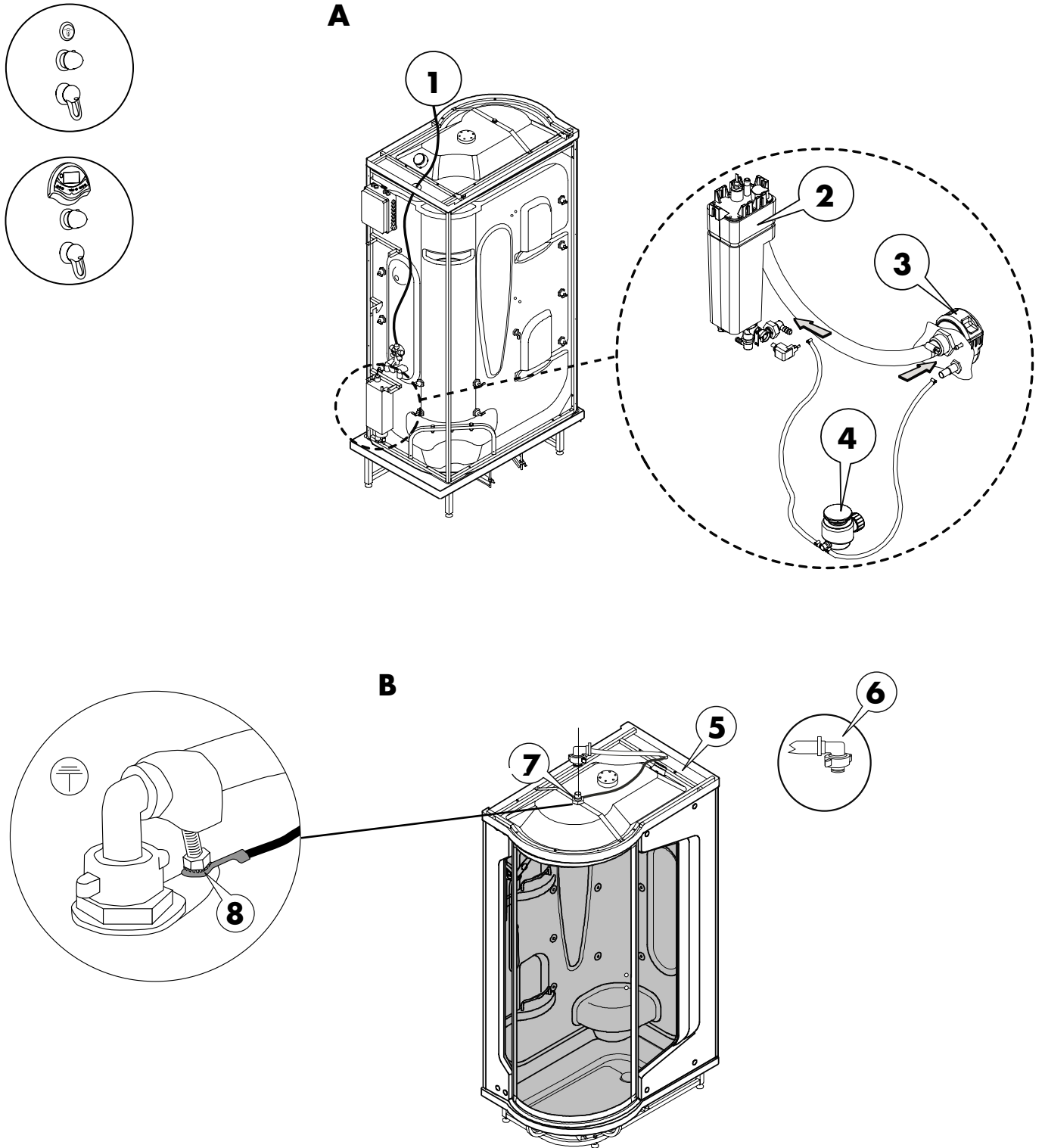

Montage des flexibles de raccordement/de la douchette de tête
Montaje del conducto de conexión/ducha rociadora
Montage af forbindelsesslanger/hovedbruser

Français	Español	Dansk
<p>A. Raccordement du générateur de vapeur :</p> <ul style="list-style-type: none"> • Monter le flexible de raccordement entre l'écoulement (4) et le générateur de vapeur (2) et le fixer avec les colliers de serrage. • Monter le flexible de raccordement entre l'écoulement (4) la buse de vapeur (3) et le fixer avec les colliers de serrage. <p>A. + B. Raccordement de douche de tête :</p> <ul style="list-style-type: none"> • Visser le raccord de mise à la terre (8) sur la partie fileté (7) de la douche de tête. • Acheminer le flexible de raccordement du mitigeur (1) vers le recouvrement supérieur (5) (fixer avec un serre-câbles). • Visser la pièce de raccordement (6) du flexible de raccordement avec la partie fileté (7) de la douche de tête. 	<p>A. Conexión de la ducha de vapor:</p> <ul style="list-style-type: none"> • El conducto de conexión debe ponerse entre el conducto de emisión (4) y el generador de vapor (2) y debe fijarse con las piezas de ajuste. • Meter el conducto de conexión entre el conducto de emisión (4) y el surtidor (3) y fijarlo con las piezas de ajuste. <p>A. + B. Conexión de la ducha rociadora:</p> <ul style="list-style-type: none"> • Atornillar la conexión de la toma de tierra (8) a la pieza de rosca (7) de la ducha rociadora. • Desplazar el conducto de conexión de la mezcladora (1) hasta la cubierta superior (5) (fijarlo con aislante). • Atornillar la pieza de conexión (6) del conducto de conexión con la pieza de rosca (7) de la ducha rociadora. 	<p>A. Tilslutning til dampbrusebad:</p> <ul style="list-style-type: none"> • Forbindelsesslangen sættes på mellem udløb (4) og dampapparat (2) og sikres med slangespændebånd . • Forbindelsesslangen sættes på mellem udløb (4) og dampdyse (3) og sikres med slangespændebånd. <p>A. + B. Tilslutning hovedbruser:</p> <ul style="list-style-type: none"> • Jordforbindelse (8) forskrues med gevindstykket (7) af hovedbrusen. • Forbindelsesslangen af blander (1) trækkes til den øverste afdækning (5) (fikses med kabelbindere). • Tilslutningsstykket (6) af forbindelsesslangen forskrues med gevindstykket (7) af hovedbrusen.

Montage des flexibles de raccordement/de la douche de tête
Montaje del conducto de conexión/ducha rociadora
Montage af forbindelsesslanger/hovedbruser







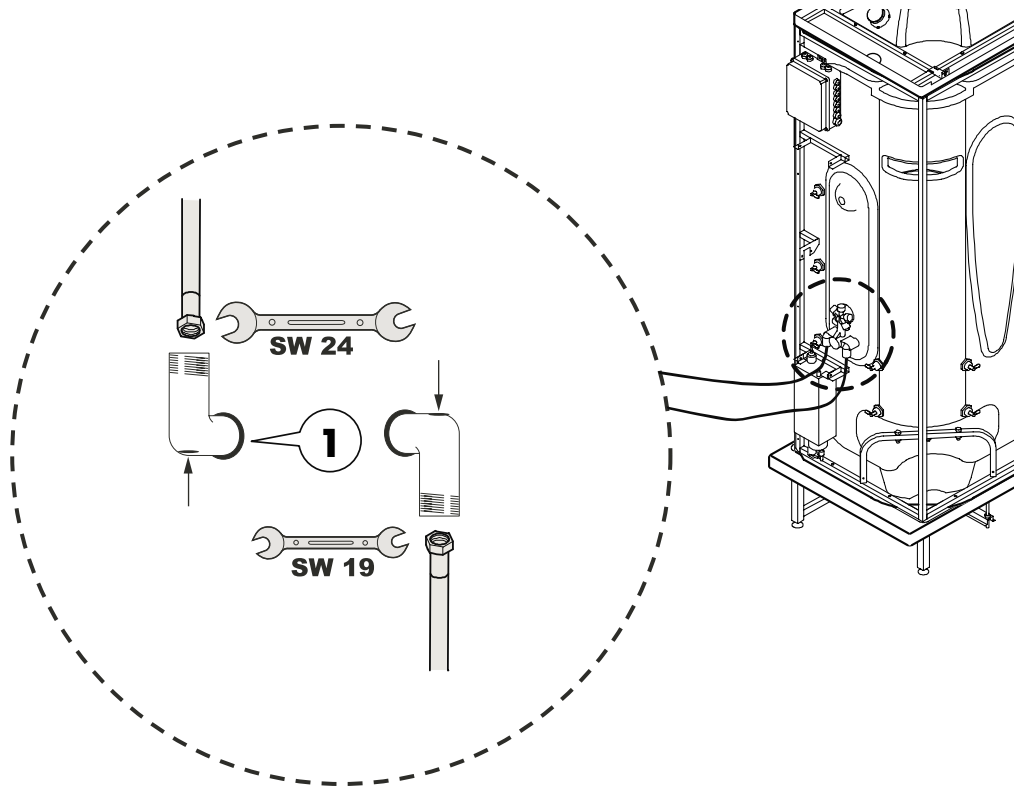

Montage des flexibles de raccordement/de la douchette de tête
Montaje del conducto de conexión/ducha rociadora
Montage af forbindelsesslanger/hovedbruser

Français	Español	Dansk
<ul style="list-style-type: none"> • Fermer l'alimentation principale en eau. • Etancher la cornière d'assemblage (1) et visser avec la clé à fourche de 19. • Ouvrir l'alimentation principale en eau et contrôler l'étanchéité de la cornière d'assemblage. • Visser les tuyaux d'eau sur la cornière d'assemblage (1) et serrer fermement avec la clé à fourche de 24. <p>Remarque : </p> <p>N'utiliser que des cornières d'assemblage verrouillables (1) (contenues dans les éléments livrés) !</p> <p>Remarque : </p> <p>Avant le montage de la douche vapeur, un contrôle de pression doit être réalisé !</p> <p>Contrôle de pression :</p> <ul style="list-style-type: none"> • Contrôler le montage adéquat de tous les raccords de flexibles et de tuyauteries. • Ouvrir l'alimentation en eau chaude et en eau froide. • Effectuer un contrôle visuel des raccords de flexibles et de tuyauteries pour détecter d'éventuelles fuites. • Etancher les raccords ou les connexions présentant des fuites. 	<ul style="list-style-type: none"> • Cortar el suministro general del agua. • Sellar la pieza de codo (1) y atornillar con ayuda de la llave SW 19. • Abrir el suministro general del agua y comprobar si el codo está perfectamente sellado. • Enganchar el conducto de agua al codo (1) y fijarlo con la llave SW 24. <p>Aviso: </p> <p>¡Utilizar sólo codos con sistema de bloqueo (1) (incluidos en el suministro)!</p> <p>Aviso: </p> <p>Antes de proceder a la instalación de la ducha de vapor hay que hacer una prueba de presión.</p> <p>Prueba de presión:</p> <ul style="list-style-type: none"> • Comprobar que todas las conexiones de conductos y cañerías se encuentran bien instalados. • Abrir los grifos de agua caliente y de agua fría. • Comprobar visualmente si las conexiones de cañerías y de conductos se encuentran bien selladas. • Sellar convenientemente las posibles conexiones con fugas. 	<ul style="list-style-type: none"> • Hovedvandtilførsel lukkes. • Forbindelsesvinklen (1) tættes og drejes ind med gaffelnøglen SW 19. • Hovedvandtilførsel åbnes og tilslutningsvinklen kontrolleres for tæthed. • Vandslange fastskrues til aflukningsvinklen(1) og drejes fast med gaffelnøglen SW 24. <p>Henvisning: </p> <p>Der må kun bruges afspærbare aflukningsvinkler (1)!</p> <p>Henvisning: </p> <p>Før installation af dampbrusebadet skal der gennemføres en trykprøve!</p> <p>Trykprøve:</p> <ul style="list-style-type: none"> • Alle slange- og rørforbindelser kontrolleres. • Kold- og varmvandstilløb åbnes. • Slange- og rørforbindelserne kontrolleres optisk for utætheder. • Utætte tilslutninger eller forbindelser tættes.

Montage des flexibles de raccordement/de la douchette de tête
Montaje del conducto de conexión/ducha rociadora
Montage af forbindelsesslanger/hovedbruser









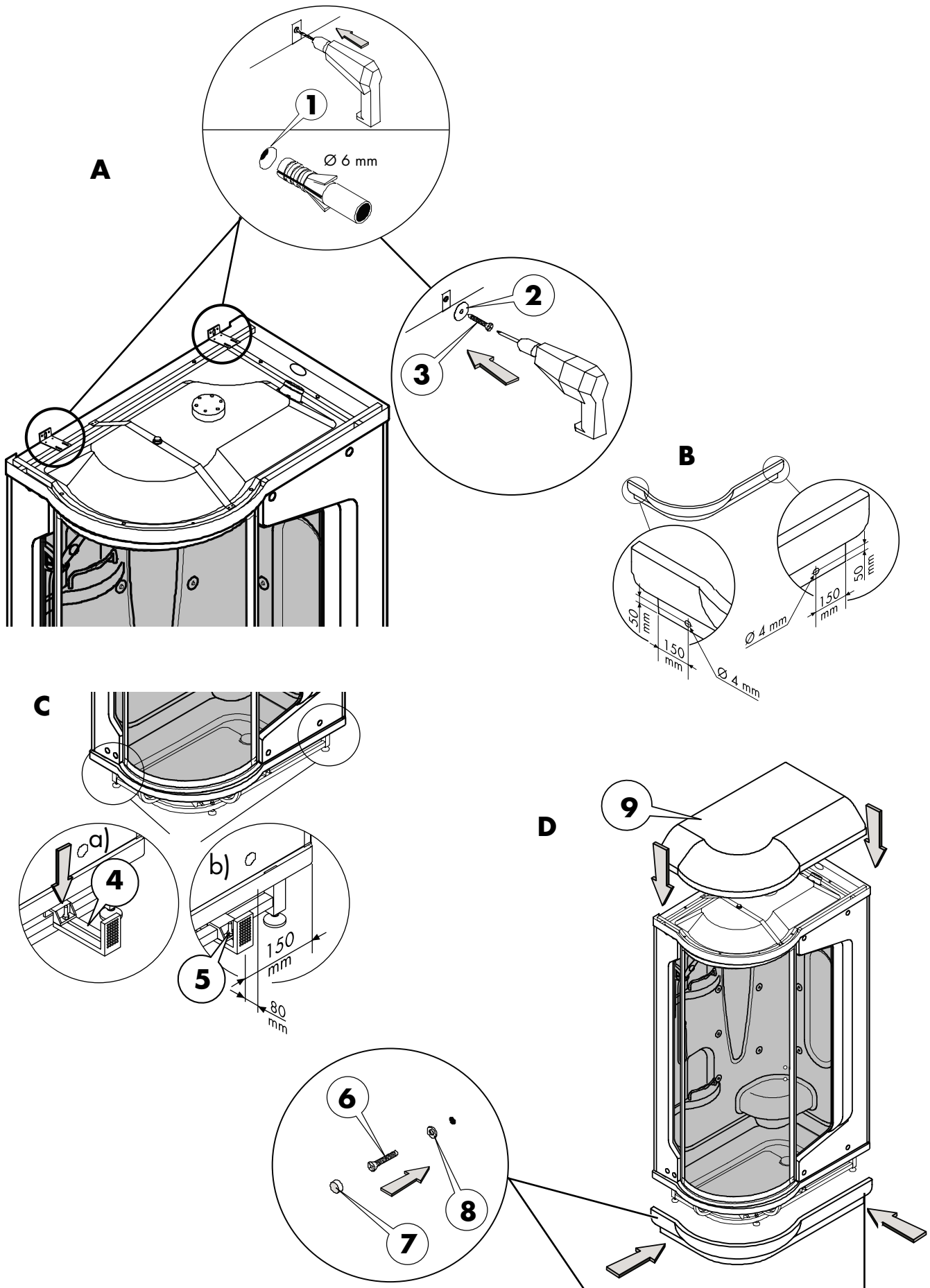

Montage de la douche vapeur/recouvrement de toit/chemisage latéral
Montaje de la ducha de vapor/cubierta del techo/cubierta lateral
Montering af dampbrusebad/tagafdækning/sidebeklædning

Français	Español	Dansk
<p>Fixation (fig. A):</p> <p>Attention ! </p> <p>Risque de choc électrique ou de fuite d'eau lors de travaux de perçage sur des conduites électriques et des conduites d'eau !</p> <ul style="list-style-type: none"> • Amener la douche vapeur en position de montage et raccorder le tuyau d'écoulement des eaux usées. <p>Remarque : </p> <p>Lors du perçage : utiliser le système d'aspiration ! Orientation de la douche vapeur à la verticale (niveau à bulle : à la verticale) !</p> <ul style="list-style-type: none"> • Exécuter les alésages de fixation avec un Ø 6 mm (1) et poser une cheville de Ø 6 mm. <p>Fixation:</p> <ul style="list-style-type: none"> • Fixer la position définitive avec les vis de fixation (3) 4 x 40 mm. Utiliser les rondelles (2) 4,3 x 16 mm (fig. A). <p>Exécuter les percements de fixation:</p> <ul style="list-style-type: none"> • Effectuer les percements de 4 mm sur le tablier (fig. B). • Accrocher l'équerre (4) sur le châssis du receveur, l'orientée avec le mur et le côté du receveur et la fixée avec la vis (5) (fig. C). Monter la deuxième de la même façon. • Enlever le film de protection du receveur. • Fixer le tablier avec les vis auto-perçants de 4 x 24 mm et les rondelles synthétiques (8). Placer les capuchons (7). • le chapeau (9) sur la couverture (fig. D). 	<p>Fijación (Fig. A):</p> <p>Precaución! </p> <p>Descarga eléctrica o salida de agua. ¡Prestar especial atención al taladrar cerca de conductos eléctricos o de agua!</p> <ul style="list-style-type: none"> • Colocar la ducha de vapor en el punto de instalación y bloquear los conductos de agua. <p>Aviso: </p> <p>Al taladrar: Utilice la función de succión Colocación de la ducha de vapor en posición vertical (nivel de agua: en posición vertical)!</p> <ul style="list-style-type: none"> • Realizar taladros de fijación de Ø 6 mm (1) y colocar una espiga de Ø 6 mm. <p>Fijación:</p> <ul style="list-style-type: none"> • Fijar con tornillos de fijación (3) 4 x 40 mm la posición correcta. Utilice anillas de fijación (2) 4,3 x 16 mm (Fig. A). <p>Sujeción del faldón del plato:</p> <ul style="list-style-type: none"> • Taladrar agujeros de Ø 4 en el faldón del plato (fig. B). • Enclavar el soporte de fijación (4) en el armazón del plato, alinearlos en la pared y el borde lateral del plato y fijarlo con el tornillo (5) (fig. C). Montar el segundo soporte de fijación de la misma manera. • Retirar la hoja de plástico del faldón del plato. • Sujetar el faldón del plato con tornillos de rosca cortante (6) 4 x 24 mm y empaquetaduras de plástico (8). Colocar las tapas cobertoras (7). • Colocar la tapa (9) sobre la cubierta superior (fig. D). 	<p>Befæstigelse (billede A):</p> <p>Bemærk! </p> <p>Elektrisk stød eller vandudslip. Pas på strøm- og vandledninger ved boring!</p> <ul style="list-style-type: none"> • Dampbrusebadet placeres i monteringsposition og afløbsledning tilsluttes. <p>Henvisning: </p> <p>Mens der bores: Brug udsugning! Udretning af dampbrusebadet i lodret position (vaterpas: lodret position)!</p> <ul style="list-style-type: none"> • Befæstelsesboringer bores med Ø 6 mm (1) og dyvel med Ø 6 mm indsættes. <p>Befæstigelse:</p> <ul style="list-style-type: none"> • Den endelige position fikseres med befæstelsesskruer (3) 4 x 40 mm. Der bruges mellemlægsskiver (2) 4,3 x 16 mm (billede A). <p>Montering af karbeklædning:</p> <ul style="list-style-type: none"> • Boring af Ø4 huller udføres på karbeklædningen (billede B). • Befæstigelsesholder (4) klikkes på karkanten og skrues på. • Folien fjernes fra karbeklædningen. • Karbeklædningen med selvborende skruer (6) 4 x 24 mm og kunststoffsiver. Dækkapper (7) påmonteres. • Taget (9) placeres på øverste afdækning (billede D).

Montage de la douche vapeur/recouvrement de toit/chemisage latéral
Montaje de la ducha de vapor/cubierta del techo/cubierta lateral
Montering af dampbrusebad/tagafdækning/sidebeklædning



Ajustage de la porte
Ajuste de la puerta
Justering af dør

Français	Español	Dansk
<p>Remarque : </p> <p>Réaliser le réglage (1) de l'intérieur et porte fermée!</p> <ul style="list-style-type: none">• Ouvrir légèrement les écrous en bas et en haut des supports de porte avec une clé à fourche de 10 mm (fig. A)• Ajuster le battant de porte (1) parallèlement au cadre et aux parois (fig. B). <p>Remarque : </p> <p>La porte (1) doit se fermer sur toute la longueur du côté de la fermeture!</p> <p>Remarque : </p> <p>Les lèvres d'étanchéité doivent être correctement positionnées!</p> <ul style="list-style-type: none">• Régler les rails de compensation par rapport au carrelage (fig. B).	<p>Aviso: </p> <p>¡Realizar el ajuste por dentro con puerta cerrada (1)!</p> <ul style="list-style-type: none">• Desenroscar un poco las tuercas en los travesaños superior e inferior del marco de la puerta utilizando una llave de boca de 10 mm (fig. A).• Alinear la hoja de puerta (1) paralelamente respecto a los travesaños y las jambas (fig. B). <p>Aviso: </p> <p>¡La puerta (1) debe cerrar exactamente del lado de batiente en toda la longitud!</p> <p>Adiso: </p> <p>Se debe comprobar que el labio de empaquetadura está colocado correctamente.</p> <ul style="list-style-type: none">• Alinear los perfiles de compensación (2) respecto a la pared enlosada (fig. B).	<p>Henvisning: </p> <p>Indstilling af døren foretages inde fra kabinen med lukket dør (1)!</p> <ul style="list-style-type: none">• Møtrikkerne på øvre og nedre tværdrager på dørrammen åbnes let med en 10 mm skrueøggle (Billede A).• Dørfløjen (1) placeres parallelt med tværdragerne og stolperne (Billede B). <p>Henvisning: </p> <p>I monteringssiden skal døren kunne lukkes helt i fuld længde!</p> <p>Henvisning: </p> <p>Tætningslisterne skal slutte tæt!</p> <ul style="list-style-type: none">• Afstandsskinner (2) monteres til flisevæg (billede B).

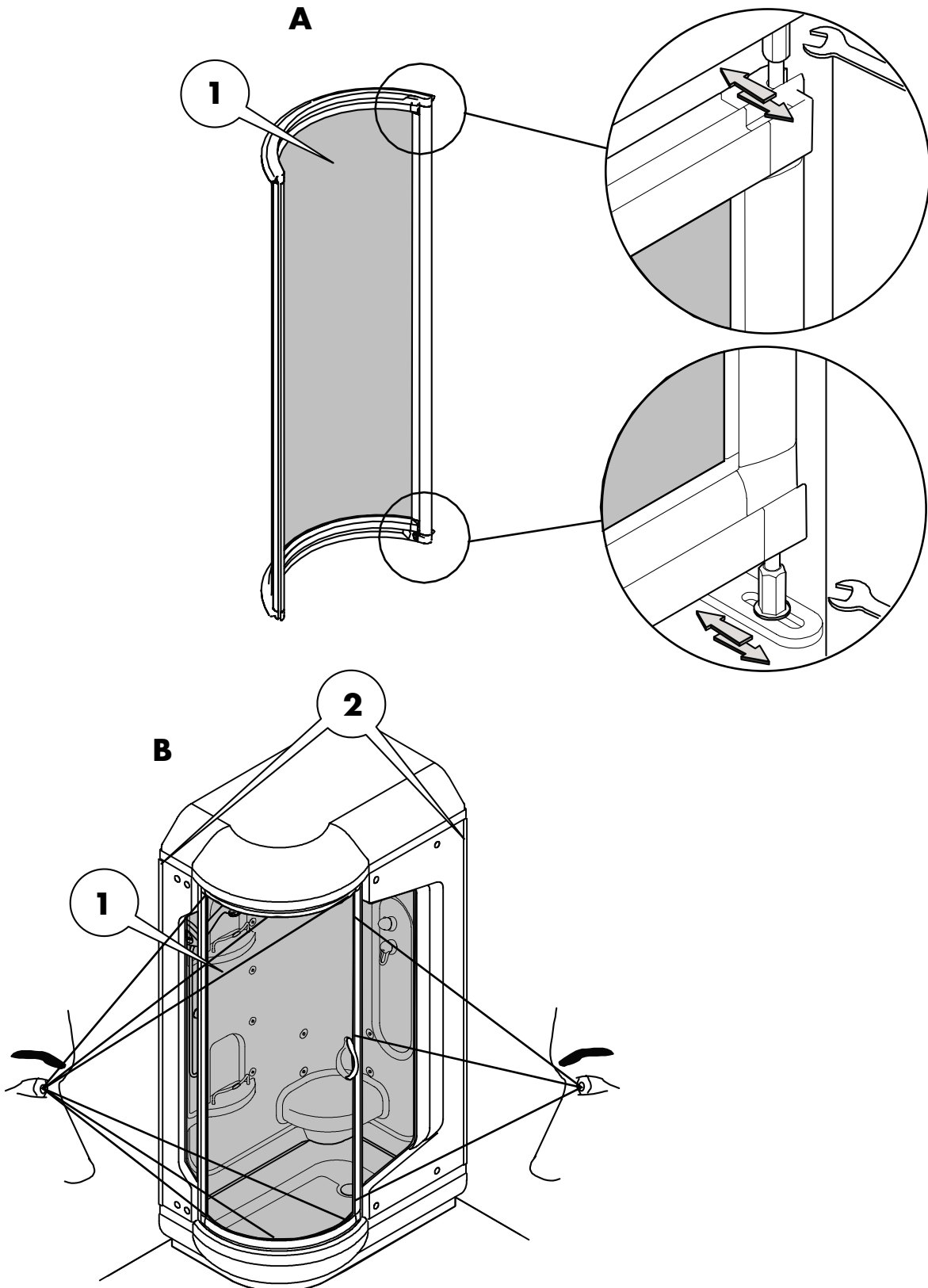

Montage des joints
Montaje de la junta de goma
Montering gummipakning

Français

Español

Dansk

Remarque :



Utiliser un outil émoussé pour enfoncé le joint!

- Introduire le joint (1) à l' intérieur de la cabine entre la vitre de la paroi latérale (2) et l' équerre du cadre de porte (3) (fig. A).
- Couper avec un couteau le surplus.

Aviso:



¡Para introducir la junta se debe utilizar un objeto despuntado!

- Introducir la junta de goma (1) en el interior de la cabina entre el cristal de la cubierta lateral (2) y el listón del marco de la puerta (3) (fig. A).
- Cortar la junta sobresaliente con un cuchillo

Henvisning:



Til at trykke pakningen ind, anvendes et mindre værktøj!

- Gummipakningen (1) monteres inde i kabinen mellem sidebeklædningskiven (2) og dørramme-listen (3) (billede A).
- Overskydende dele skæres fra med en kniv.

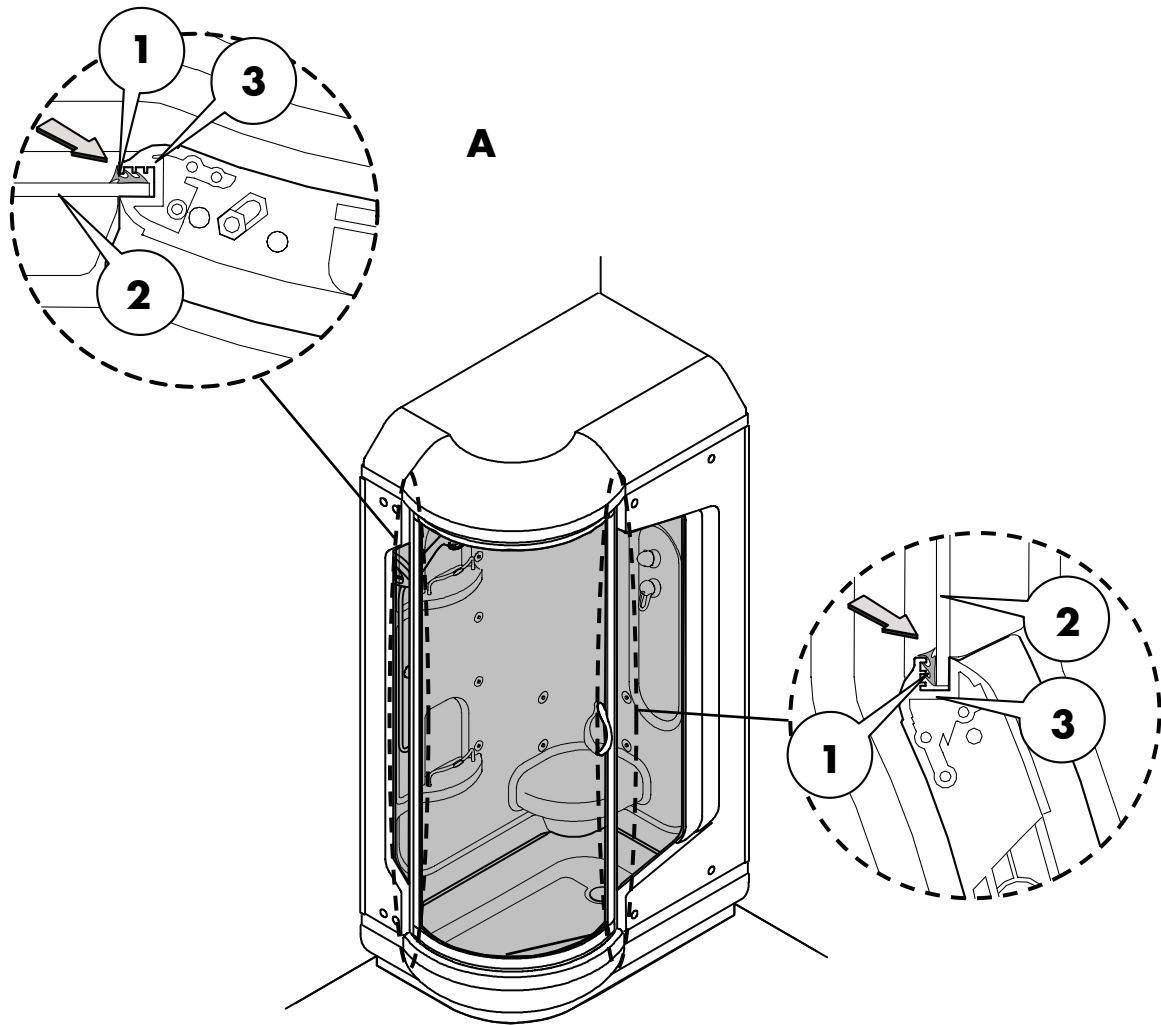



Montage du flexible/de la douchette à main
Montaje del conducto de conexión/ducha manual
Montering af slange/håndbruser

Français	Español	Dansk
<p>Figure A :</p> <ol style="list-style-type: none">1. Poser le joint d'étanchéité dans le flexible de douchette relié au raccord mural.2. Raccorder le flexible de douchette sur le raccord mural.3. Poser le joint d'étanchéité dans le flexible de douchette relié à la douchette à main.4. Raccorder le flexible de douchette à la douchette à main. <p>Figure B :</p> <p>Le curseur de la barre de douche peut être réglé pour coulisser plus facilement ou avec plus de résistance en tournant la vis de réglage.</p>	<p>Figura A:</p> <ol style="list-style-type: none">1. Colocar la arandela de sellado en el extremo del conducto de la ducha que termina en la toma de agua de la pared.2. Ajustar el conducto de la ducha en la toma de la pared.3. Colocar la arandela en el extremo del conducto de la ducha manual.4. Ajustar el conducto de la ducha en el teléfono de ducha manual. <p>Figura B:</p> <p>El elemento para regular la altura (la barra de pared) puede ajustarse para que esté más o menos flojo, con el tornillo de ajuste.</p>	<p>Billede A:</p> <ol style="list-style-type: none">1. Tætningsringen sættes ind i vægttilslutningen til bruserslangen.2. Bruserslange tilsluttes til vægttilslutningen.3. Tætningsringen indsættes i bruserslangen til håndbruseren.4. Bruserslangen tilsluttes håndbruseren. <p>Billede B:</p> <p>Gliderens glidetryk kan indstilles med indstillingskruen bagest på glidetangen.</p>

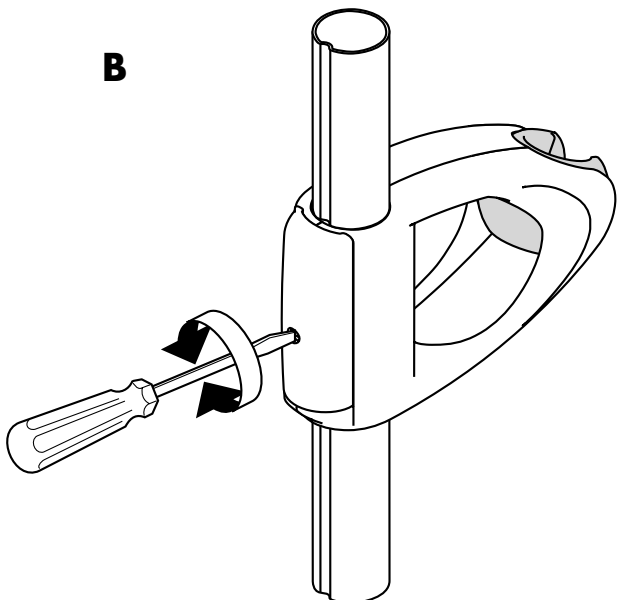
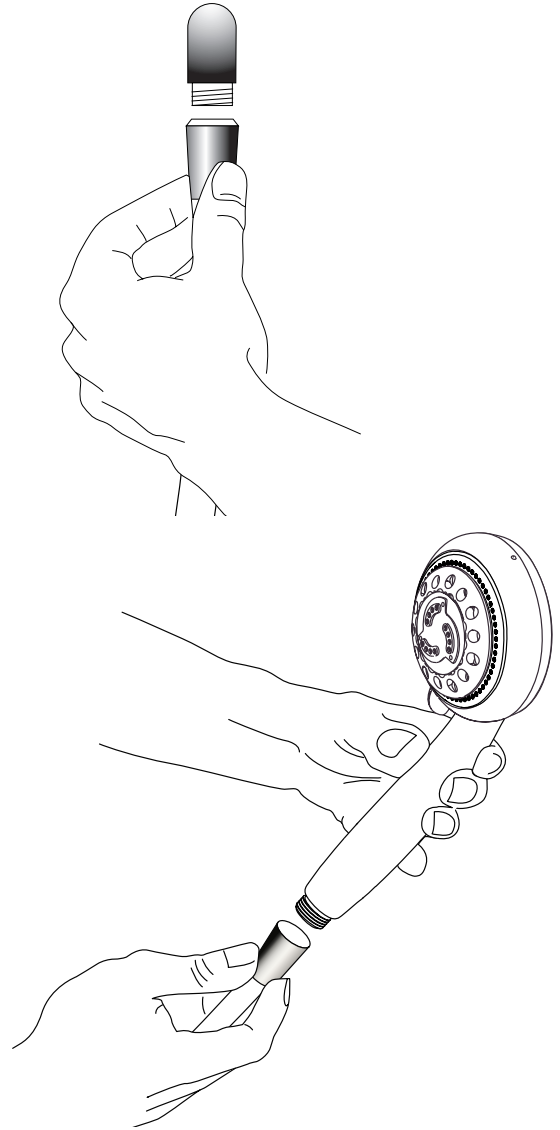
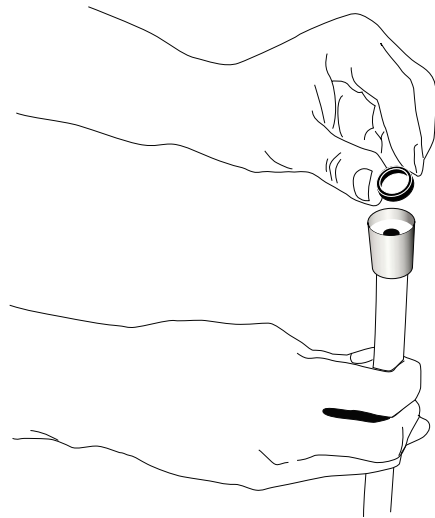
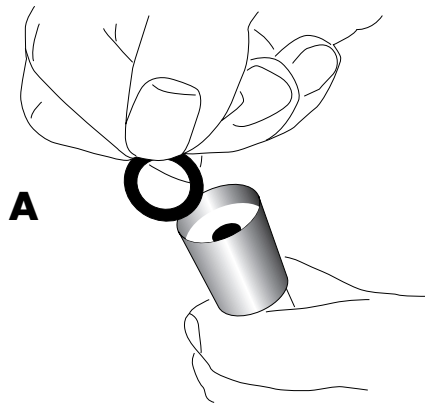
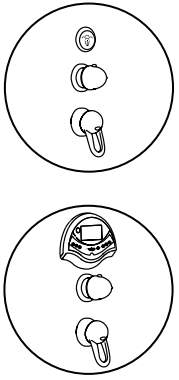
Montage du flexible/de la douchette à main
Montaje del conducto de conexión/ducha manual
Montering af slange/håndbruser



Français	Español	Dansk
<p>Régler le thermostat :</p> <ul style="list-style-type: none">• Poser la poignée de permutation (1), fixer avec la vis (clé à six pans de 4).• Placer la poignée de permutation en position "douchette à main" (2) et l'ouvrir.• Ajuster le thermostat sur 38 °C (3).• Desserrer la poignée du thermostat avec la vis de fixation (5).• Retirer la poignée du thermostat.• Orienter la poignée du thermostat à la verticale et l'emboîter (le bouton rouge (4) est pointé vers le haut).• Visser fermement la poignée du thermostat (5). <p>Remarque : </p> <p>En cas de risque de gel ou lors de la vidange des tuyauteries démonter l'unité de réglage, ouvrir la poignée de permutation et sécher l'unité d'installation en injectant de l'air comprimé. (sans eau).</p>	<p>Configuración del termostato:</p> <ul style="list-style-type: none">• Poner el mando de control (1), fijar el tornillo (hexagonal, entrecaras 4).• Configurar el mando de control en la posición "Ducha manual" (2) y abrir.• Ajustar el termostato a 38 °C (3).• Extraer los tornillos de fijación (5) de la manija del termostato.• Extraer la manija del termostato.• Colocar la manija del termostato en posición vertical y recolocar (el botón rojo debe mirar hacia arriba (4)).• Atornillar y fijar la manija del termostato (5). <p>Aviso: </p> <p>En caso de peligro de congelación y de vaciado de las cañerías: Desmontar la unidad de regulación, abrir el mando de control y secar la unidad de instalación - extrayendo el aire a presión (sin agua).</p>	<p>Termostat indstilles:</p> <ul style="list-style-type: none">• Omskiftergreb (1) sættes på og skruen drejes fast (indvendig sekskant SW 4).• Omskiftergreb bringes i position "Håndbruser" (2) og åbnes.• Termostat indstilles på 38 °C (3).• Fastspændingsbolt (5) på termostatgreb løsnes.• Termostatgreb fjernes.• Termostatgreb placeres lodret og monteres så rød knap (4) peger opad.• Termostatgreb skrues fast (5). <p>Henvisning: </p> <p>I tilfælde af fare for frost og tømning af rørledningen: Reguleringsenhed afmonteres, omskiftergreb åbnes og installationsenhed tørres (fri for vand) ved gennemblæsning med trykluft.</p>

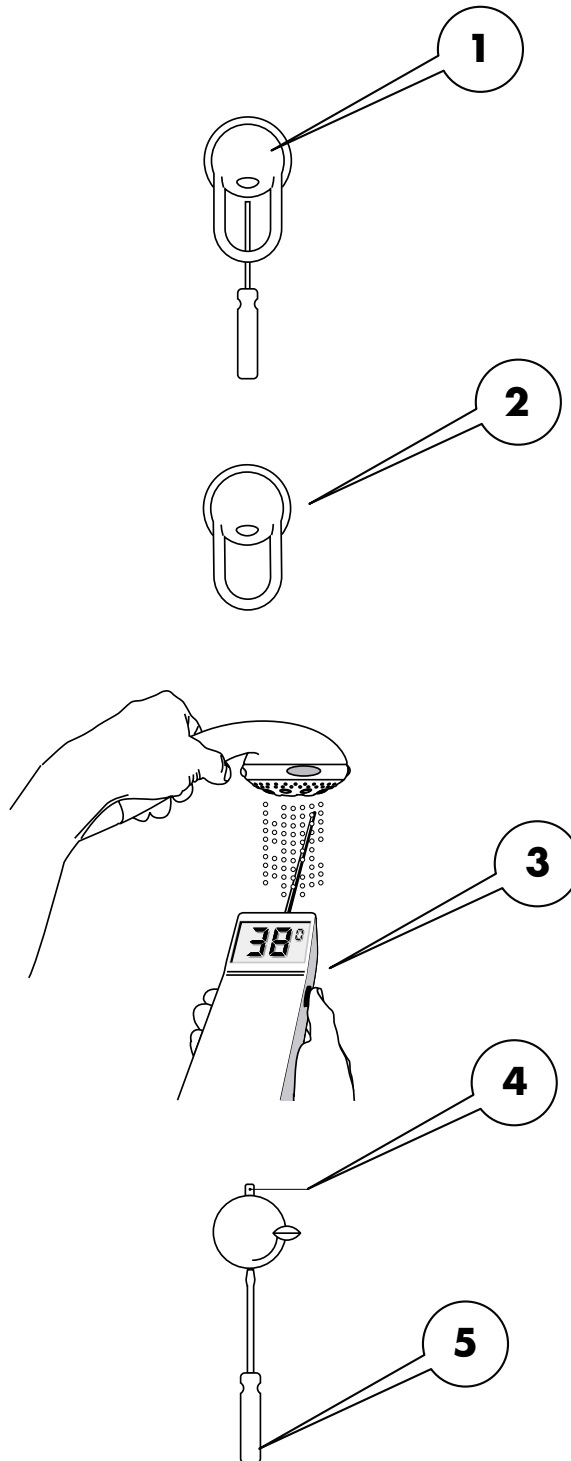
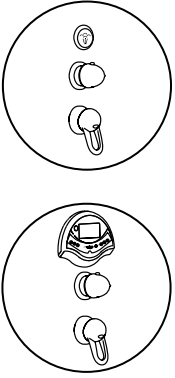

Français	Español	Dansk
<p>Douchette à main Mistral 3 :</p> <ol style="list-style-type: none">1. Jet doux2. Jet normal3. Jet de massage <p>Douchette de tête Raindance :</p> <ol style="list-style-type: none">1. Jet de pluie2. Jet mix 13. Jet balance4. Jet mix 25. Jet whirl	<p>Ducha manual Mistral 3:</p> <ol style="list-style-type: none">1. Chorro suave2. Chorro normal3. Hidromasaje <p>Ducha rociadora Raindance:</p> <ol style="list-style-type: none">1. Chorro tipo lluvia2. Mix 13. Balance4. Mix 25. Chorro en remolino	<p>Håndbruser Mistral 3:</p> <ol style="list-style-type: none">1. Soft stråle2. Normal stråle3. Massagestråle <p>Hovedbruser Raindance:</p> <ol style="list-style-type: none">1. Rain-stråle2. Mix 13. Balance4. Mix 25. Whirl-stråle

A

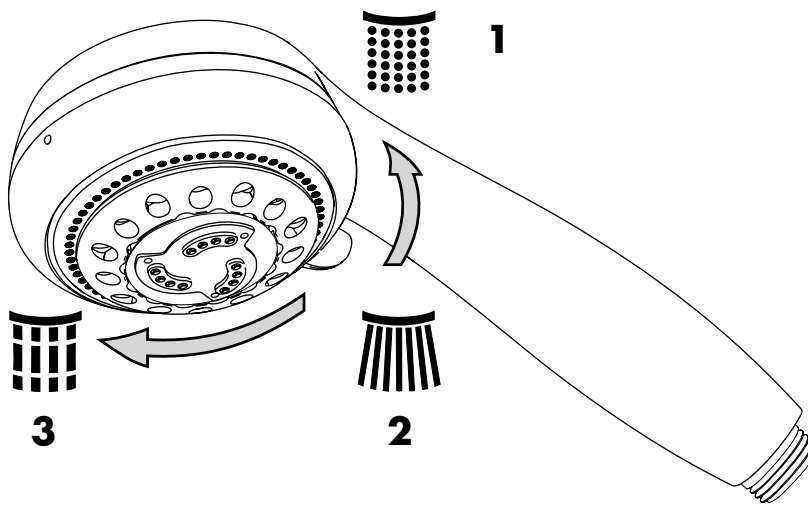



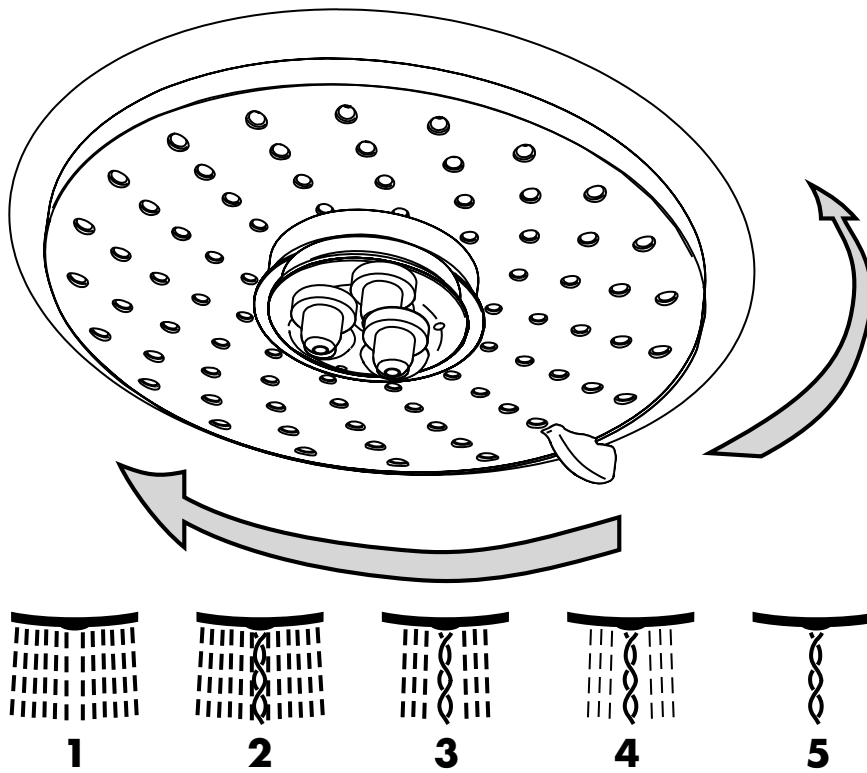



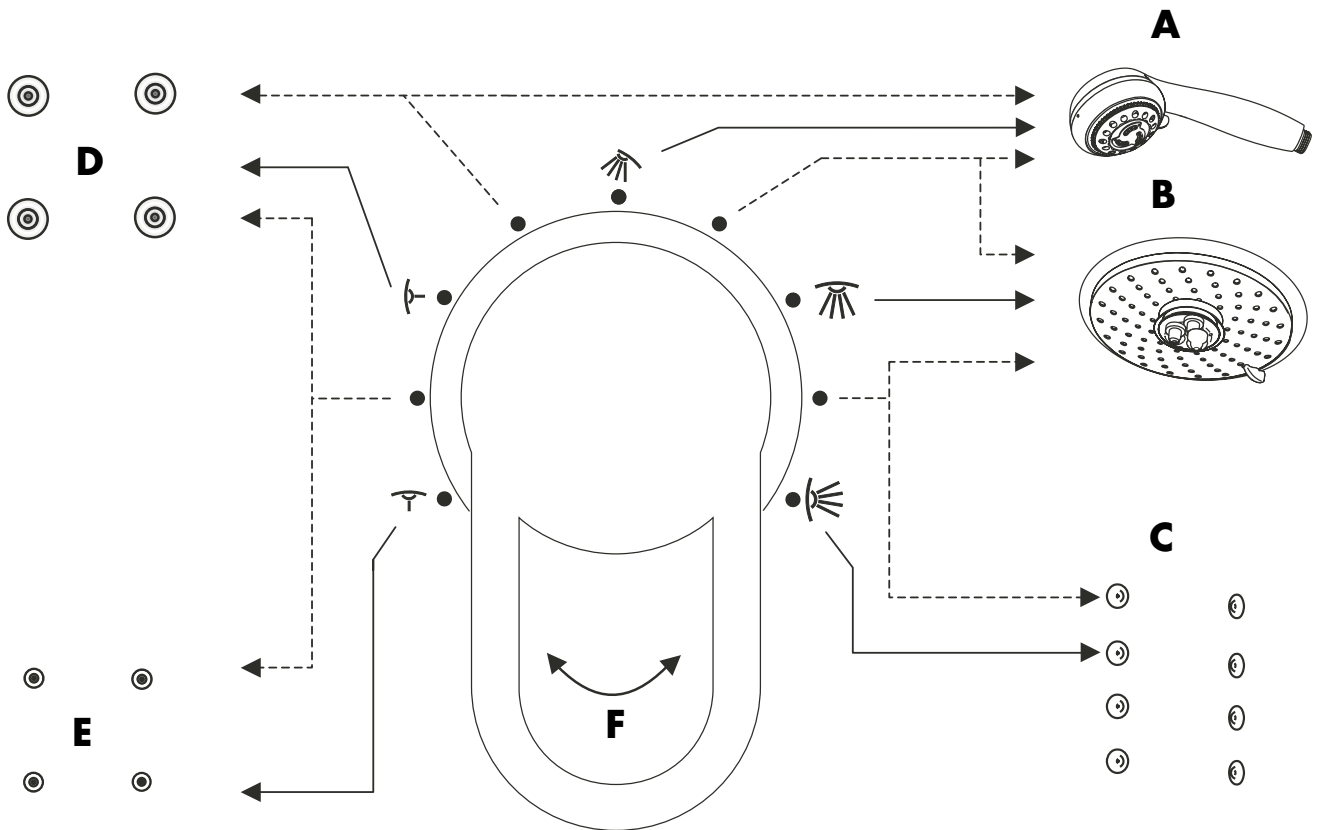



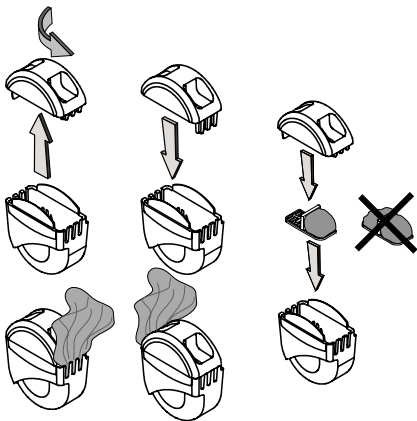

B

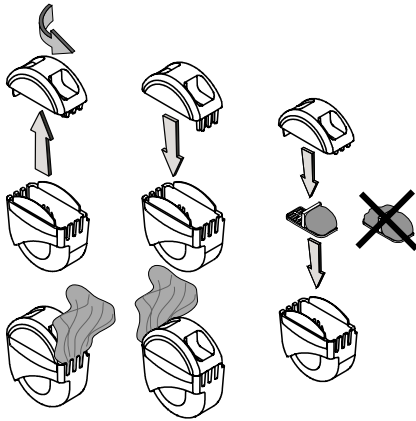



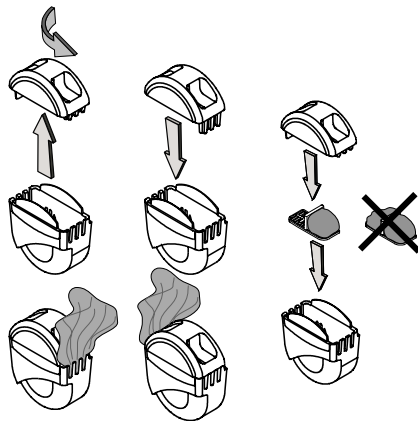



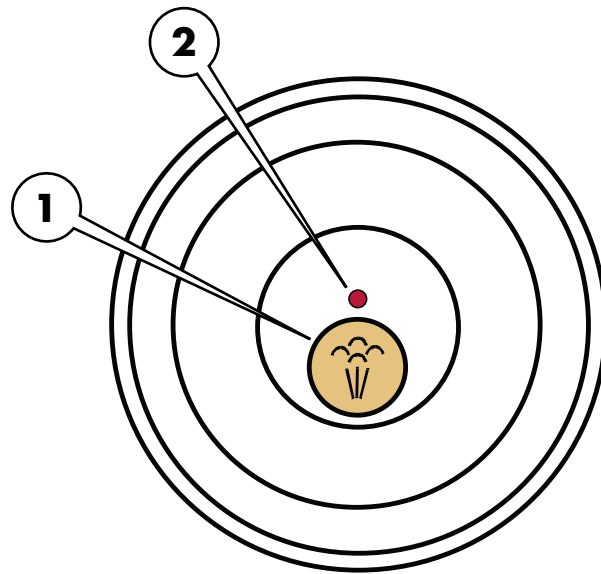
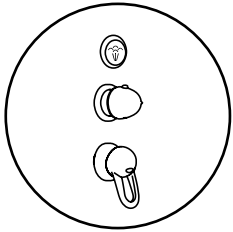



















Français	Español	Dansk
<p>Combinaison des douchettes : La commutation Variotherm permet d'activer et de combiner les douchettes :</p> <p>Commutation simple : Ligne droite (voir la figure)</p> <p>Commutation combinée : Ligne en pointillés (voir la figure)</p> <p>A. Douchette à main Commutation simple et combinée avec douchette dorsale ou douchette de tête.</p> <p>B. Douche de tête Commutation simple et combinée avec douchette à main ou 8 douchettes latérales.</p> <p>C. 8 douchettes latérales (gicleurs) Commutation simple et combinée avec douche de tête.</p> <p>D. 4 douchettes dorsales (gicleurs) Commutation simple et combinée avec douchette à main ou jets pour la nuque.</p> <p>E. 4 douchettes (jets) pour la nuque Commutation simple et combinée avec les 4 douchettes dorsales.</p> <p>F. Variotherm Commutation simple et combinée des différentes douchettes.</p>	<p>Combinación de los surtidores de ducha: El interruptor Variotherm permite activar y combinar los surtidores de ducha:</p> <p>Activación única: Línea continua (ver figuras)</p> <p>Activación combinada: Línea discontinua (ver figuras)</p> <p>A. Ducha manual Activación única o combinada con la ducha rociadora o los surtidores de espalda.</p> <p>B. Ducha rociadora Activación única o combinada con la ducha manual o los 8 surtidores laterales.</p> <p>C. 8 surtidores laterales (Chorros) Activación única o combinada con la ducha rociadora.</p> <p>D. 4 surtidores de nuca (Chorros) Activación única o combinada con la ducha manual o los surtidores de nuca.</p> <p>E. 4 surtidores de nuca (-inyectores) Activación única o combinada con 4 surtidores de espalda.</p> <p>F. Variotherm Activación única o combinada de los diferentes surtidores.</p>	<p>Kombination af brusere: Variotherm-termostaten muliggør at flere bruserefunktioner kan bruges på samme tid:</p> <p>En funktion: Fuldt optrukket linje (se billede)</p> <p>Flere funktioner: Stiplet linje (se billede)</p> <p>A. Håndbruser Bruges alene eller i kombination med rygbrusere eller hovedbruser.</p> <p>B. Hovedbruser Bruges alene eller i kombination med håndbruser eller 8 sidebrusere.</p> <p>C. 8 sidebrusere (dyser) Bruges alene eller i kombination med hovedbruser.</p> <p>D. 4 rygbrusere (dyser) Bruges alene eller i kombination med håndbruser eller nakkebrusere.</p> <p>E. 4 nakkebrusere (-jets) Bruges alene eller i kombination med 4 rygbrusere.</p> <p>F. Variotherm Til en eller flere funktioner på samme tid.</p>



Français	Español	Dansk
<p> Bain de vapeur</p> <p>Cette fonction donne la possibilité de prendre un bain de vapeur.</p> <p>Avertissement ! </p> <p>Danger d'échaudage Régler le couvercle du gicleur de vapeur loin de l'utilisateur afin que la vapeur n'atteigne pas directement l'utilisateur !</p> <p>Il est possible de mettre des produits aromatiques solides, p. ex. feuilles séchées, ou un tampon d'ouate imprégné de produit aromatique dans le filtre du diffuseur de produits aromatiques.</p>  <p>Activer le bain de vapeur</p> <ol style="list-style-type: none"> 1. Fermer les portes afin que la vapeur ne puisse pas sortir. 2. Activer la touche vapeur, la diode (2) au dessus du bouton s'allume. La vapeur sort des buses après environ 3 minutes. <p>Remarque : </p> <p>Temps d'utilisation : environ 50 minutes Après écoulement du temps, la distribution de vapeur est interrompue et le système revient dans sa position de repos.</p> <p>Pour interrompre prématurément le fonctionnement on doit appuyer de nouveau sur la touche vapeur (1).</p> <p>Remarque : </p> <p>Après l'arrêt automatique ou manuel de la fonction vapeur, le générateur se refroidira grâce au vidage et au remplissage. Cela sera signalé grâce au clignotement de la diode au dessus de la touche vapeur.</p>	<p> Baño de vapor</p> <p>Con esta función se puede tomar un baño de vapor.</p> <p>Advertencia! </p> <p>Peligro del agua hirviendo Antes de activar la función ponga la tapa del difusor de modo que el vapor vaya en la dirección opuesta al usuario.</p> <p>En el inserto de tamiz del dispersor de esencias puede echarse aromático sólido, p. ej. hojas secas o también una bola de algodón embebida de esencia.</p>  <p>Activación del baño de vapor</p> <ol style="list-style-type: none"> 1. Cerrar la puerta para que no se escape el vapor. 2. Pulse el botón de vapor (1), se enciende el diodo luminoso (2) por encima del botón. Después de unos 3 minutos sale vapor de la tobera. <p>Aviso: </p> <p>Duración máxima: aprox. 50 minutos Una vez finalizado el tiempo indicado, se interrumpe la salida de vapor y el sistema vuelve a quedarse en estado inactivo.</p> <p>Para finalizar antes esta función, pulsar otra vez el botón de vapor (1).</p> <p>Hinweis: </p> <p>Después de finalizar automática o manualmente la función de vapor, el generador de vapor será enfriado mediante vaciado y llenado. Este proceso está señalizado por un diodo luminoso intermitente (2) por encima del botón de vapor.</p>	<p> Dampbad</p> <p>Denne funktion indikerer at det er et dampbad.</p> <p>Advarsel! </p> <p>Fare for skoldning Inden funktionen tilsluttes, skal dækslet til dysen placeres således at dampen strømmer ud i den retning hvor brugeren af dampkabinen befinder sig!</p> <p>Der kan fylde faste aromastoffer i siindsatsen på aromadispenseren (f.eks. tørrede blade eller et stykke vat, der er dyppet i aromastoffer).</p>  <p>Dampbad tilkobles (aktiveres)</p> <ol style="list-style-type: none"> 1. Døren lukkes. 2. Dampstasten (1) aktiveres, lysindikator (2) over tasten lyser. Efter ca. 3 min. kommer der damp ud af dysen. <p>Henvisning: </p> <p>Dampbad må højst foretages i 50 min. Efter at det valgte tidsrum er udløbet, afbrydes udstrømning af damp og systemet går i hvilestilling.</p> <p>For at afbryde funktionen før tid trykkes der på dampstasten (1).</p> <p>Henvisning: </p> <p>Efter at dampfunktionen automatisk eller manuelt er blevet slukket, tømmes og fyldes dampgeneratoren og bliver derved afkølet. Dette vises ved hjælp af den blinkende lysindikator ovenover dampstasten.</p>



Elément de commande électronique (Comfort)
Elemento de servicio electrónico (Comfort)
Elektronisk betjeningselement (Comfort)

Français	Español	Dansk
<p>A. Fonctions de base :</p> <ol style="list-style-type: none"> 1. Ecran 2. Touche de réduction 3. Touche d'augmentation 4. Touche ON-/OFF 5. Touche flèche droite (curseur vers la droite) 6. Touche flèche gauche (curseur vers la gauche) 7. Touche de programmation 8. Touche d'alarme <p>B. Tous les symboles ici décrits sont visibles sur l'écran :</p> <p><input type="checkbox"/> Affichage de curseur (clignote et s'allume en état d'exploitation /lorsque le programme est actif !)</p> <p> OFF (écran éteint)</p> <p> ON (écran allumé)</p> <p>< Touche "flèche" vers la gauche</p> <p>> Touche "flèche" vers la droite</p> <p>Fonctions :</p> <p> Verrouillage de touches (sécurité enfant)</p> <p> Touche d'alarme</p> <p> "Back Rain" (8 x douchettes latérales) (commutation par intervalle possible)</p> <p> 4 x douchettes dorsales (commutation par intervalle possible)</p> <p> "Jet nuque" (4 x gicleurs pour la nuque) (commutation par intervalle possible)</p> <p> Bain de vapeur</p> <p> éclairage blanc</p>	<p>A. Funciones básicas:</p> <ol style="list-style-type: none"> 1. Display 2. Tecla de reducción 3. Tecla de aumento 4. Tecla ON-/OFF 5. Cursor derecho (Flecha hacia la derecha) 6. Cursor izquierdo (Flecha hacia la izquierda) 7. Tecla de programación 8. Tecla de alarma <p>B. Todos los símbolos descritos aquí se visualizan en el display:</p> <p><input type="checkbox"/> Indicador cursor (parpadea durante la selección y se ilumina durante el funcionamiento/con programa activado)</p> <p> OFF (Display apagado)</p> <p> ON (Display encendido)</p> <p>< Tecla flecha hacia la izquierda</p> <p>> Tecla flecha hacia la derecha</p> <p>Funciones:</p> <p> Bloqueo de teclas (seguridad para niños)</p> <p> Tecla de alarma</p> <p> "Lluvia espalda" (8 x surtidores de espalda) (posible activación por intervalos)</p> <p> 4 x surtidores de espalda (posible activación por intervalos)</p> <p> "Surtidor nuca" (4 x surtidores de nuca) (posible activación por intervalos)</p> <p> Baño de vapor</p> <p> Luz blanca</p>	<p>A. Basisfunktioner:</p> <ol style="list-style-type: none"> 1. Display 2. Tast til reducere 3. Tast til forøgelse 4. ON-/OFF-tast 5. Højre pil-tast (cursor til højre) 6. Venstre pil-tast (cursor til venstre) 7. Tast til programmering 8. Alarmtast <p>B. Alle symboler, der vises i displayet:</p> <p><input type="checkbox"/> Fremvisning af cursor (blinker ved valg og lyser ved drift/aktiveret program!)</p> <p> OFF (display slukket)</p> <p> ON (display tændt)</p> <p>< "Pil"-tast til venstre</p> <p>> "Pil"-tast til højre</p> <p>Funktioner:</p> <p> Tastspærring (børnesikring)</p> <p> Alarmtast</p> <p> 8 x sidebrusere (mulighed for intervalfunktion)</p> <p> 4 x rygbrusere (mulighed for intervalfunktion)</p> <p> "Nakkejet" (4 x nakkedysere) (mulighed for intervalfunktion)</p> <p> Dampbad</p> <p> Lys</p>

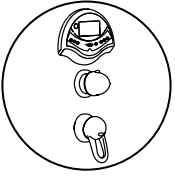



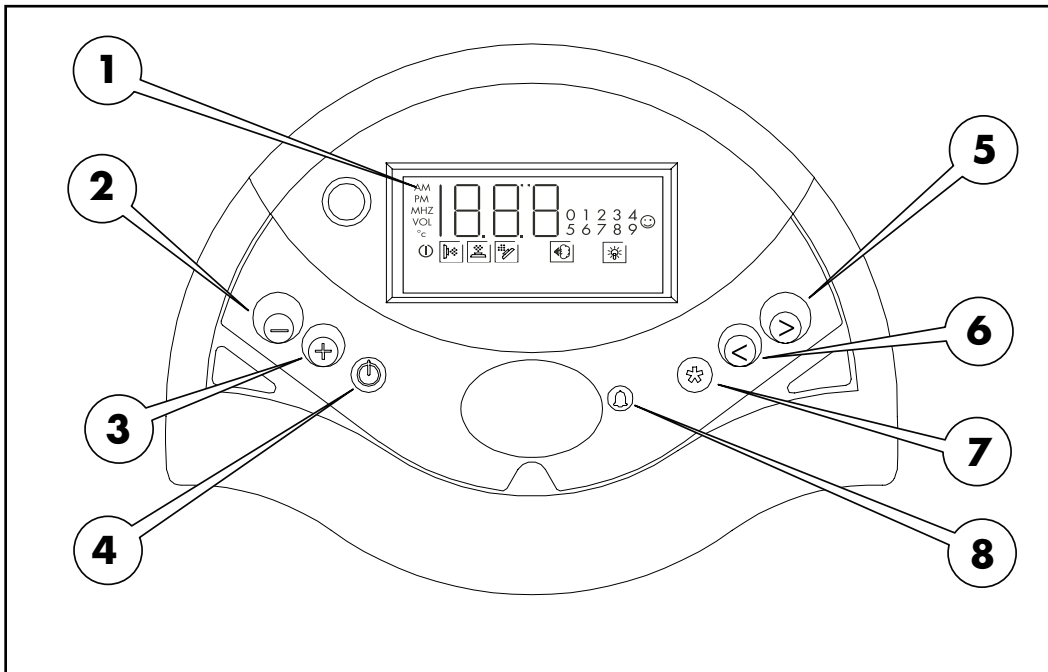



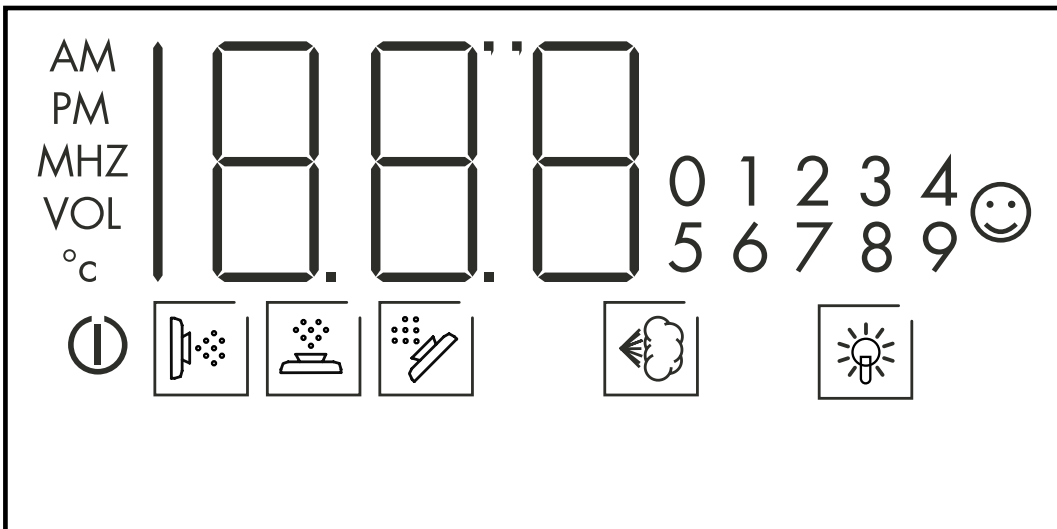

























A



B



Élément de commande électronique (Deluxe)
Elemento de servicio electrónico (Deluxe)
Elektronisk betjeningselement (Deluxe)

Français	Español	Dansk
<p>A. Fonctions de base :</p> <ol style="list-style-type: none"> 1. Ecran 2. Touche de réduction 3. Touche d'augmentation 4. Touche ON-/OFF 5. Touche flèche droite (curseur vers la droite) 6. Touche flèche gauche (curseur vers la gauche) 7. Touche de programmation 8. Touche d'alarme <p>B. Tous les sigles ici décrits (clignote et s' allumées à l'état de fonctionnement/lorsque le programme est actif !):</p> <p><input type="checkbox"/> Affichage de curseur (clignote et sant allume en état d'exploitation /lorsque le programme est actif !)</p> <p> OFF (écran éteint)</p> <p> ON (écran allumé)</p> <p>< Touche "flèche" vers la gauche</p> <p>> Touche "flèche" vers la droite</p> <p>Fonctions :</p> <p> Verrouillage de touches (sécurité enfant)</p> <p> Touche d'alarme</p> <p> "Back Rain" (8 x douchettes latérales) (commutation par intervalle possible)</p> <p> 4 x douchettes dorsales (commutation par intervalle possible)</p> <p> "Jet nuque" (4 x gicleurs pour la nuque) (commutation par intervalle possible)</p> <p> "Douche écossaise" (mélange d'eau froide)</p> <p> Bain de vapeur</p> <p> "Radio"</p> <p> Chromothérapie</p>	<p>A. Funciones básicas:</p> <ol style="list-style-type: none"> 1. Display 2. Tecla de reducción 3. Tecla de aumento 4. Tecla ON-/OFF 5. Cursor derecho (Flecha hacia la derecha) 6. Cursor izquierdo (Flecha hacia la izquierda) 7. Tecla de programación 8. Tecla de alarma <p>B. Símbolos descritos aquí (lucen intermitente-mente al seleccionar y se iluminan en estado de funcionamiento/Programa activo!)</p> <p><input type="checkbox"/> Indicador cursor (parpadea durante la selección y se ilumina durante el funcionamiento/con programa activado)</p> <p> OFF (Display apagado)</p> <p> ON (Display encendido)</p> <p>< Tecla flecha hacia la izquierda</p> <p>> Tecla flecha hacia la derecha</p> <p>Funciones:</p> <p> Bloqueo de teclas (seguridad para niños)</p> <p> Tecla de alarma</p> <p> "Lluvia espalda" (8 x surtidores de espalda) (posible activación por intervalos)</p> <p> 4 x surtidores de espalda (posible activación por intervalos)</p> <p> "Surtidor nuca" (4 x surtidores de nuca) (posible activación por intervalos)</p> <p> "Ducha escocesa" (Mezcla de agua fría)</p> <p> Baño de vapor</p> <p> "Radio"</p> <p> Cromoterapia</p>	<p>A. Basisfunktioner:</p> <ol style="list-style-type: none"> 1. Display 2. Tast til reducereing 3. Tast til forøgelse 4. ON-/OFF-tast 5. Højre pil-tast (cursor til højre) 6. Venstre pil-tast (cursor til venstre) 7. Tast til programmering 8. Alarmtast <p>B. Alle symboler</p> <p><input type="checkbox"/> Fremvisning af cursor (blinker ved valg og lyser ved drift/aktiveret program!)</p> <p> OFF (display slukket)</p> <p> ON (display tændt)</p> <p>< "Pil"-tast til venstre</p> <p>> "Pil"-tast til højre</p> <p>Funktioner:</p> <p> Tastspærring (børnesikring)</p> <p> Alarmtast</p> <p> "Sidebruser" (8 x sidebrusere) (mulighed for intervalfunktion)</p> <p> 4 x rygbrusere (mulighed for intervalfunktion)</p> <p> "Nakkejet" (4 x nakkedyser) (mulighed for intervalfunktion)</p> <p> "Skotske brusebad" (lblanding af koldt vand)</p> <p> Dampbad</p> <p> "Radio"</p> <p> Lysterapi</p>

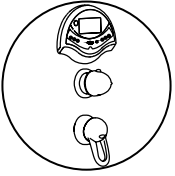



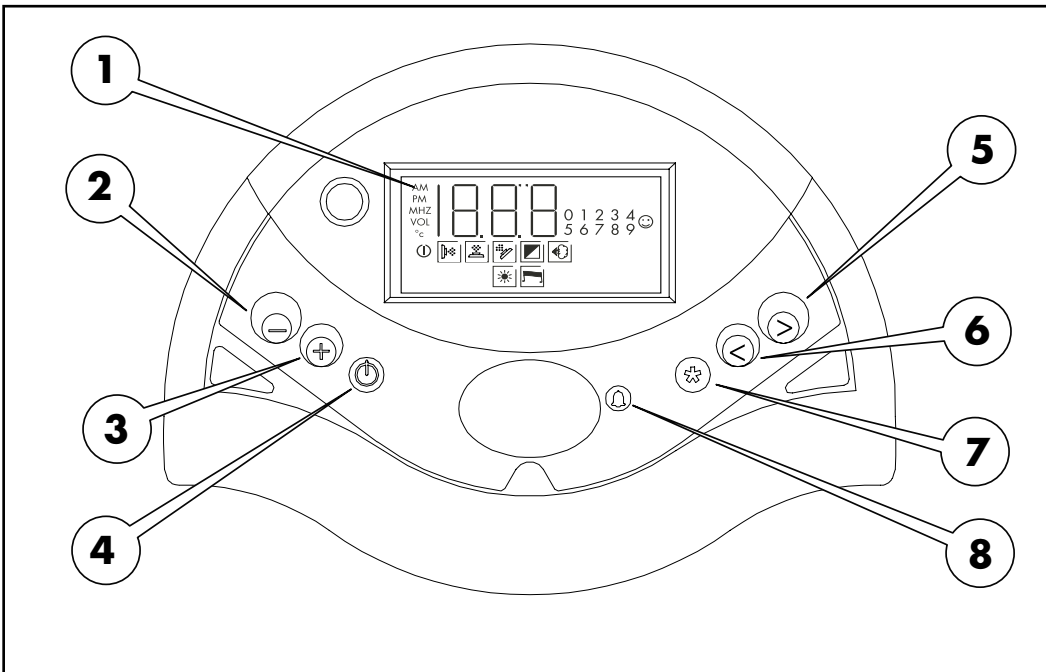



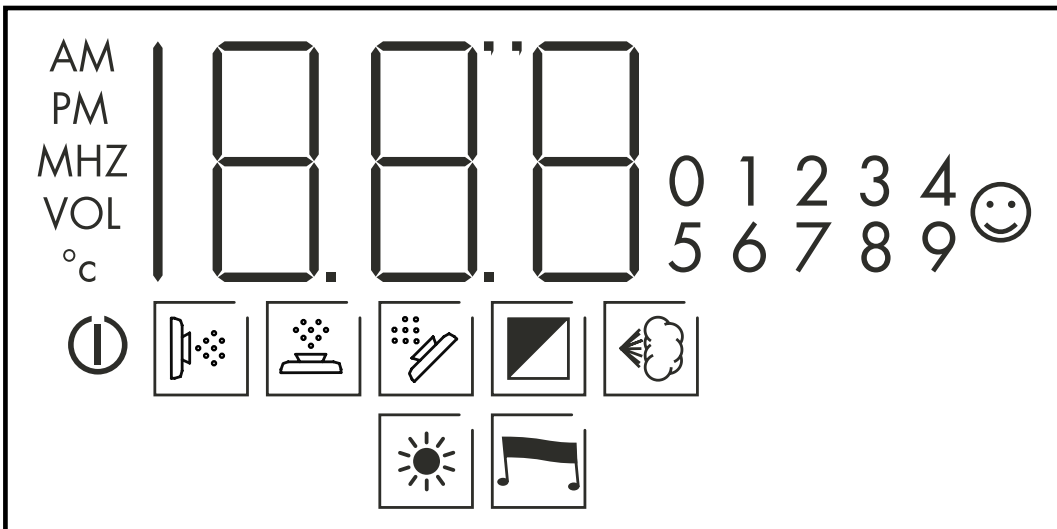











A











B









Français	Español	Dansk
<p> Verrouillage de touches (affichage sécurité enfant)</p> <p>Activation et arrêt en appuyant simultanément sur les deux "touches flèches" (< / >)</p> <p> Touche d'alarme (arrêt d'urgence)</p> <p>En activant la touche "Alarme" toutes les fonctions d'exploitation sont interrompues. Un signal d'alarme retentit pendant 3 minutes. L'éclairage et la radio restent allumés.</p> <p>Remarque : </p> <p>Avec la touche "Alarme" la fonction d'alarme peut être interrompue !</p> <p> Fonction "Back Rain" (massage corps entier)</p> <p>Cette fonction donne la possibilité d'activer les 4 paires de douchettes latérales en série de bas en haut</p> <p>Fonction de programme :</p> <ul style="list-style-type: none"> • Marche ou arrêt d'une paire de douchettes latérales • Fonction temps : durée totale du massage • Fonction temps : distribution d'eau / pause <p>Réglage de base : dans le réglage de base, les douchettes latérales Pharo sont activées de bas en haut en séquence.</p>	<p> Bloqueo de teclas (Piloto de protección para niños)</p> <p>Activación y desactivación mediante el pulsado simultáneo de ambas teclas de cursor (flecha) (< / >)</p> <p> Tecla de alarma (Desconexión de emergencia)</p> <p>Al activar la tecla "Alarma" se interrumpen todos los modos de funcionamiento. Se emite entonces una señal sonora de alarma que dura 3 minutos. La iluminación y la radio permanecen activadas.</p> <p>Aviso: </p> <p>La función de alarma se puede interrumpir pulsando la tecla "Alarma"!</p> <p> Función "Lluvia espalda" (Hidromasaje en todo el cuerpo)</p> <p>Esta función permite activar los 4 pares de difusores laterales Pharo (con chorro de hidromasaje) uno detrás de otro, de abajo a arriba.</p> <p>Función de programa:</p> <ul style="list-style-type: none"> • Activación o desactivación de los pares de difusores de forma individual • Función de temporización: duración del masaje • Función de temporización: apertura/cierro/frecuencia del surtido de agua <p>Configuración básica: En la configuración básica se activan los surtidores Pharo de abajo a arriba de forma.</p>	<p> Tastspærring (børnesikring-indikator)</p> <p>Aktivering og deaktivering sker ved samtidig at trykke begge "Pil-taster" (< / >)</p> <p> Alarmtast (Nødstop)</p> <p>Alle driftsfunktioner afbrydes hvis "Alarm"-tasten betjenes. Der høres et alarmsignal (3 min.). Belysningen og radioen slukkes ikke.</p> <p>Henvisning: </p> <p>Alarmfunktionen kan afbrydes med "Alarm"-tasten!</p> <p> "Sidebruser" funktion (helkrops-massage)</p> <p>Denne funktion gør det muligt, for de 4 sidebrusere (4 x 2; med massagestråle) at fungere efter hinanden, ovenfra.</p> <p>Programfunktion:</p> <ul style="list-style-type: none"> • Henholdsvis tænde og slukke for sidebruserne • Tidsfunktion: Samlet varighed for massage. • Tidsfunktion: Sidebruser i funktion/pause. <p>Grundindstilling: I grundindstillingen aktiveres Pharo-sidebruserne efter hinanden nedefra og oppefter.</p>



Français	Español	Dansk
<p>Activation ou arrêt des douchettes latérales :</p> <ol style="list-style-type: none"> Avec la touche flèche (gauche ou droite), positionner le curseur sur le symbole "Back Rain". Confirmer avec la touche Etoile. Sur l'écran, le message "ON" (actif) et le chiffre "1" qui commence à clignoter apparaissent. Le „1" correspond a la paire de douchettes latérales du bas. La numérotation est de bas en haut. Sélectionner les paires de douchettes latérales (1,2,3,4) avec la touche flèche gauche ou droite et désactiver avec la touche moins ou activer avec la touche Plus. Confirmer la sélection avec la touche Etoile. <p>Remarque : </p> <p>Les réglages sont enregistrés dans le système jusqu'à la programmation suivante ! En cas d'interruption en alimentation électrique, les réglages sont effacés !</p> <ol style="list-style-type: none"> Positionner le curseur avec les touches flèches sur le symbole "Back Rain". Activer le réglage avec la touche "ON/OFF". <p>Durée du massage : Régler le temps (par ex. 20 minutes) avec la touche Plus ou la touche Moins. En maintenant la touche Plus ou Moins enfoncée, l'augmentation ou la diminution de l'indication des minutes est affichée suivie d'un "d". Confirmer la sélection avec la touche Etoile.</p> <p>Remarque : </p> <p>Durée minimum : 5 minutes Durée maximum : 60 minutes</p> <p>Fonctionnement : Pendant le fonctionnement, les réglages peuvent être modifiés.</p> <ol style="list-style-type: none"> Durée de fonction ("Back Rain") : Appuyer sur la touche Etoile. Modification en appuyant sur la touche Plus ou la touche Moins. Confirmer la sélection avec la touche Etoile. 	<p>Activación o desactivación de los surtidores laterales:</p> <ol style="list-style-type: none"> Seleccionar con el cursor el símbolo "Lluvia espalda" con la ayuda de las teclas de flecha. Confirmar pulsando asterisco. El display mostrará el mensaje "ON" (activado) y el número "1" que comenzará a encenderse intermitentemente. El „1" indica el primer par de difusores laterales. La numeración se ordena de abajo a arriba. Seleccionar los pares de difusores laterales (1,2,3,4) desplazando el cursor hacia la derecha o la izquierda con las teclas de flecha y desactivar con la tecla „-" o activar con la tecla „+". Activar la selección con la tecla asterisco. <p>Aviso: </p> <p>La configuración se mantiene en el sistema al iniciar el siguiente programa. Si se produce una interrupción del suministro eléctrico, la configuración se borra.</p> <ol style="list-style-type: none"> Situar el cursor sobre el símbolo "Lluvia espalda". Con la tecla "ON/OFF" se activa la configuración. <p>Duración del masaje: Configurar el tiempo (por ejemplo en 20 minutos) con la tecla "más" o la tecla "menos". Si se mantienen presionadas las teclas "más" y "menos", entonces el aumento o reducción de los minutos se produce con la visualización de una "d". Activar con la tecla asterisco.</p> <p>Aviso: </p> <p>Duración mínima: 5 minutos Duración máxima: 60 minutos</p> <p>Funcionamiento: Durante el funcionamiento se pueden modificar las configuraciones.</p> <ol style="list-style-type: none"> Duración de la función ("Lluvia espalda") : Pulsar la tecla de asterisco. Modificación mediante las teclas de "más" "menos". Activar la selección pulsando asterisco. 	<p>Sidebrusere til- og frakobles:</p> <ol style="list-style-type: none"> Cursoren positioneres med piletasterne (venstre og højre) på "Sidebruser"-symbolet. Valg bekræftes med stjerne-tast. På displayet vises meldingen „ON" (aktiv) og tallet „1", begynder at blinke. „1-tallet" står for de nederste sidebrusere. Nummeringen starter nedefra og op.. Sidebruserpar (1,2,3,4) vælges med pil-tasten til venstre eller højre. Minus-tasten deaktiverer, Plus-tasten aktiverer. Valget bekræftes med „stjerne-tasten". <p>Henvisning: </p> <p>Indstillingerne lagres i systemet indtil næste programmering foretages! Ved afbrydelse af strømforsyningen slettes indstillingerne!</p> <ol style="list-style-type: none"> Cursoren placeres med pil-tasterne på "Sidebruser"-symbolet. Indstillingen aktiveres med "ON/OFF"-tasten. <p>Massage - tidsrum: Tiden indstilles med plus- eller minus-tasten (f.eks. 20 min.). Hvis plus- eller minus-tasten holdes nede, fremvises en stigning eller en reducere af min, derefter vises et "d". Valg bekræftes med stjerne-tasten.</p> <p>Henvisning: </p> <p>Min. tidsrum: 5 min. Maks. tidsrum: 60 min.</p> <p>Drift: Indstillingerne kan ændres under drift.</p> <ol style="list-style-type: none"> Funktionstidsrum ("Sidebruser") : stjerne-tasten trykkes. Ændring sker ved at trykke plus- eller minus-tasten. Valg bekræftes med stjerne-tasten.





Elément de commande électronique (Comfort/ Deluxe)
Elemento de servicio electrónico (Comfort/ Deluxe)
Elektronisk betjeningselement (Comfort/ Deluxe)

Français	Español	Dansk
<p>Après confirmation, la lettre "A" apparaît suivie du temps d'ouverture (distribution d'eau) des douchettes latérales en secondes.</p> <p>2. Régler le temps d'ouverture (en secondes) des douchettes latérales avec la touche Plus ou Moins</p> <p>Remarque : </p> <p>Durée minimum : 1 seconde Durée maximum : 9,5 secondes</p> <p>3. Confirmer le temps d'ouverture de la distribution d'eau avec la touche Etoile.</p> <p>Après confirmation, la lettre "S" apparaît suivie du temps de pause (pas de distribution d'eau).</p> <p>4. Avec la touche Plus ou la touche Moins, régler les pauses.</p> <p>Remarque : </p> <p>Durée minimum : 0 seconde Durée maximum : 9,5 secondes</p> <p>5. Confirmer le temps de pause avec la touche Etoile.</p> <p>Pour mettre fin au fonctionnement, positionner le curseur avec la touche flèche sur le symbole "Back Rain" et appuyer ensuite sur la touche "ON-/OFF". Après écoulement du temps de fonctionnement ou suite à l'arrêt prématuré du fonctionnement, un signal sonore retentit (pendant 2 s).</p> <p> Douchettes dorsales (massage du dos)</p> <p>Cette fonction permet d'ouvrir (activer) les 4 douchettes dorsales Pharo (avec jet de massage) pour un temps déterminé.</p> <p>Fonction de programme :</p> <ul style="list-style-type: none"> • Fonction de minuterie : durée du massage 	<p>Una vez efectuada la activación, aparece la letra "A" seguida del tiempo de inicio (emisión e agua) de los surtidores laterales en segundos.</p> <p>2. Configurar el tiempo de apertura (en segundos) de los surtidores laterales con las teclas "más" o "menos".</p> <p>Aviso: </p> <p>Duración mínima: 1 segundo Duración máxima: 9,5 segundos</p> <p>3. El tiempo de apertura de la emisión de agua se activa con la tecla asterisco.</p> <p>Una vez activado, aparece la letra "S" seguida del tiempo de interrupción (sin emisión de agua).</p> <p>4. Configurar las interrupciones con la tecla "más" o "menos".</p> <p>Aviso: </p> <p>Duración mínima: 0 segundos Duración máxima: 9,5 segundos</p> <p>5. Los tiempos de interrupción se activan con la tecla asterisco.</p> <p>Para finalizar el funcionamiento, colocar el cursor con la ayuda de las teclas de flecha en el símbolo "Lluvia espalda", a continuación, pulsar la tecla "ON-/OFF". Una vez transcurrido el tiempo de funcionamiento o con la finalización adelantada del funcionamiento, se emite una señal sonora (2 seg.).</p> <p> Surtidores de espalda (Masaje de espalda)</p> <p>Esta función activa la apertura en un tiempo indicado de los 4 surtidores Pharo de espalda (hidromasaje).</p> <p>Función de programa:</p> <ul style="list-style-type: none"> • Función de temporización: Duración del masaje 	<p>Efter bekræftelsen fremvises bogstav "A" fulgt af åbningstidsrum (vandmængde) af sidebruserne i sekunder.</p> <p>2. Åbningstidsrum (i sekunder) af sidebruserne indstilles med plus- eller minus-tasten.</p> <p>Henvisning: </p> <p>Min. tidsrum: 1 sekund Maks. tidsrum: 9,5 sekunder</p> <p>3. Åbningstidsrum for vand bekræftes med stjerne-tast.</p> <p>Efter betjeningen fremvises bogstav "S" fulgt af pausetidsrum (vand stoppet).</p> <p>4. Pausetidsrummet indstilles med plus- eller minus-tasten.</p> <p>Henvisning: </p> <p>Min. tidsrum: 0 sekunder Maks. tidsrum: 9,5 sekunder</p> <p>5. Pausetidsrummet bekræftes med stjerne-tasten.</p> <p>For at stoppe drift, placeres cursoren med pil-tasten på "Sidebruser"-symbolet, derefter trykkes "ON-/OFF"-tasten. Efter afslutning af driftstidsrummet, eller afslutning af drift før valgt tidsrum, fremkommer en signaltone (2 sek.).</p> <p> Nakkebruser (Rygmassage)</p> <p>Denne funktion muliggør, at åbne de 4 x Pharo rygbruser (med massagestråle) over et vist tidsrum (aktivering).</p> <p>Programfunktion:</p> <ul style="list-style-type: none"> • Tid-funktion: Massage - tidsrum



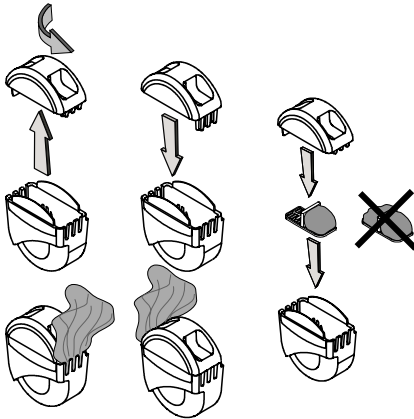

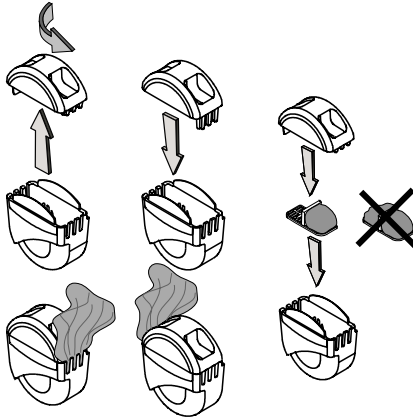

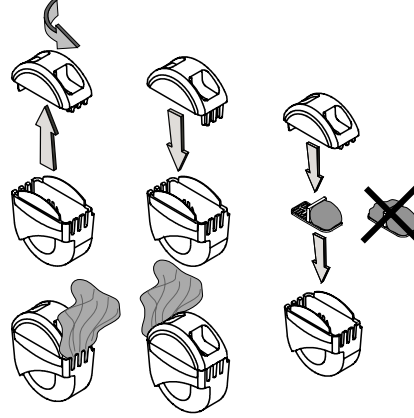







Français	Español	Dansk
<p>Durée du massage :</p> <p>1. Avec la touche flèche (gauche ou droite), positionner le curseur sur le symbole "Douchettes dorsales". Confirmer la sélection avec la touche Etoile.</p> <p>2. Régler le temps (préréglage par ex. 20 minutes) avec la touche Plus ou la touche Moins. En maintenant la touche Plus ou Moins enfoncée, l'augmentation ou la diminution de l'indication des minutes est affichée suivie d'un "d". Confirmer la sélection avec la touche Etoile.</p> <p>Remarque : </p> <p>Durée minimum : 5 minutes Durée maximum : 60 minutes</p> <p>Les réglages sont enregistrés dans le système jusqu'à la programmation suivante ! En cas d'interruption en alimentation électrique, les réglages sont effacés !</p> <p>Pour mettre fin au fonctionnement, positionner le curseur avec la touche flèche sur le symbole "Douchettes dorsales" et appuyer ensuite sur la touche "ON-OFF". Après écoulement du temps de fonctionnement ou suite à l'arrêt prématuré du fonctionnement, un signal sonore retentit (pendant 2 s).</p> <p> Fonction "Jet nuque" (massage du dos et de la nuque)</p> <p>Cette fonction permet d'ouvrir (activer) les 4 jets pour la nuque pour un temps déterminé.</p> <p>Fonction de programme :</p> <ul style="list-style-type: none"> • Fonction de minuterie : durée du massage 	<p>Duración del masaje:</p> <p>1. Seleccionar con el cursor el símbolo "Surtidores espalda" con la ayuda de las teclas de flecha. Activar la selección pulsando asterisco.</p> <p>2. Configurar el tiempo (por ejemplo en 20 minutos) con la tecla "más" o la tecla "menos". Si se mantienen presionadas las teclas "más" y "menos", entonces el aumento o reducción de los minutos se produce con la visualización de una "d". Activar la selección pulsando asterisco.</p> <p>Aviso: </p> <p>Duración mínima: 5 minutos Duración máxima: 60 minutos</p> <p>La configuración se mantiene en el sistema al iniciar el siguiente programa. Si se produce una interrupción del suministro eléctrico, la configuración se borra.</p> <p>Para finalizar el funcionamiento, colocar el cursor con la ayuda de las teclas de flecha en el símbolo "Surtidores espalda", a continuación, pulsar la tecla "ON-OFF". Una vez transcurrido el tiempo de funcionamiento o con la finalización adelantada del funcionamiento, se emite una señal sonora (2 seg.).</p> <p> Función "Surtidor nuca" (Masaje de nuca y espalda)</p> <p>Esta función activa la apertura de los cuatro inyectoros de nuca en el tiempo estipulado.</p> <p>Función de programa:</p> <ul style="list-style-type: none"> • Función de temporización: Duración del masaje 	<p>Massage - tidsrum:</p> <p>1. Cursoren placeres med pil-tasten (venstre eller højre) på "Rygbruser"-symbolet. Valg bekræftes med stjerne-tasten.</p> <p>2. Tiden indstilles med plus- eller minus-tasten (forindstilling f.eks. 20 min.). Hvis plus- eller minus-tasten holdes nede, fremvises en stigning eller en reducere af min., derefter vises et "d". Valg bekræftes med stjerne-tasten.</p> <p>Henvisning: </p> <p>Min. tidsrum: 5 min. Maks. tidsrum: 60 min.</p> <p>Indstillingerne lagres i systemet indtil næste programmering foretages! Ved afbrydelse af strømforsyningen slettes indstillingerne!</p> <p>For at stoppe drift, placeres cursoren med pil-tasten på "Rygbruser"-symbolet, derefter trykkes "ON-OFF"-tasten. Efter afslutning af driftstidsrummet, eller afslutning af drift før valgt tidsrum, fremkommer en signaltone (2 sek.).</p> <p> "Nakkejet"-funktion (Nakke- og rygmassage)</p> <p>Denne funktion muliggør, at de 4 nakke-jetdyser åbnes over et vist tidsrum.</p> <p>Programfunktion:</p> <ul style="list-style-type: none"> • Tid-funktion: Massage - tidsrum



Élément de commande électronique (Comfort/ Deluxe)
Elemento de servicio electrónico (Comfort/ Deluxe)
Elektronisk betjeningselement (Comfort/ Deluxe)

Français	Español	Dansk
<p>Durée du massage :</p> <p>1. Avec la touche flèche (gauche ou droite), positionner le curseur sur le symbole "Jet nuque". Confirmer la sélection avec la touche Etoile.</p> <p>2. Régler le temps (réglage par défaut 20 minutes) avec la touche Plus ou la touche Moins. En maintenant la touche Plus ou Moins enfoncée, l'augmentation ou la diminution de l'indication des minutes est affichée suivie d'un "d". Confirmer la sélection avec la touche Etoile.</p> <p>Remarque : </p> <p>Durée minimum : 5 minutes Durée maximum : 60 minutes</p> <p>Les réglages sont enregistrés dans le système jusqu'à la programmation suivante ! En cas d'interruption en alimentation électrique, les réglages sont effacés !</p> <p>Pour mettre fin au fonctionnement, positionner le curseur avec la touche flèche sur le symbole "Jet nuque" et appuyer ensuite sur la touche "ON-/OFF". Après écoulement du temps de fonctionnement ou suite à l'arrêt prématuré du fonctionnement, un signal (2 s) retentit.</p>	<p>Duración del masaje:</p> <p>1. Seleccionar con el cursor el símbolo "Surtidor nuca" con la ayuda de las teclas de flecha Activar la selección pulsando asterisco.</p> <p>2. Configurar el tiempo (por ejemplo en 20 minutos) con la tecla "más" o la tecla "menos". Si se mantienen presionadas las teclas "más" y "menos", entonces el aumento o reducción de los minutos se produce con la visualización de una "d". Activar la selección pulsando asterisco.</p> <p>Aviso: </p> <p>Duración mínima: 5 minutos Duración máxima: 60 minutos</p> <p>La configuración se mantiene en el sistema al iniciar el siguiente programa. Si se produce una interrupción del suministro eléctrico, la configuración se borra.</p> <p>Para finalizar el funcionamiento, colocar el cursor con la ayuda de las teclas de flecha en el símbolo "Surtidor nuca", a continuación, pulsar la tecla "ON-/OFF". Una vez transcurrido el tiempo de funcionamiento o con la finalización adelantada del funcionamiento, se emite una señal sonora (2 seg.).</p>	<p>Massage - tidsrum:</p> <p>1. Cursoren positioneres med piletasterne (venstre eller højre) på "nakkebruser"-symbolet. Valg bekræftes med stjerne-tasten.</p> <p>2. Tidsrummet indstilles med plus- eller minus-tasten (forindstillet værdi 20 min.). Hvis plus- eller minus-tasten holdes nede, fremvises en stigning eller en reducere af min., derefter vises et "d". Valg bekræftes med stjerne-tasten.</p> <p>Henvising: </p> <p>Min. tidsrum: 5 min. Maks. tidsrum: 60 min.</p> <p>Indstillingerne lagres i systemet indtil næste programmering foretages! Ved afbrydelse af strømforsyningen slettes indstillingerne!</p> <p>For at stoppe drift, placeres cursoren med pil-tasten på "nakkebruser"-symbolet, derefter trykkes "ON-/OFF"-tasten. Efter afslutning af driftstidsrummet, eller afslutning af drift før valgt tidsrum, fremkommer en signaltone (2 sek.).</p>



Français	Español	Dansk
<p> Bain de vapeur (si disponible !)</p> <p>Cette fonction permet de prendre un bain de vapeur avec une température de 35 à 50 °C. Fonction de programme :</p> <ul style="list-style-type: none"> • Fonction de minuterie : durée du bain de vapeur • Réglage de température <p>Avertissement ! </p> <p>Danger d'échaudage Avant de mettre en circuit la fonction, la couverture de la buse doit être placée de telle sorte que la vapeur s'échappe dans la direction opposée à celle l'utilisateur !</p> <p>Il est possible de mettre des produits aromatiques solides, p. ex. feuilles séchées, ou un tampon d'ouate imprégné de produit aromatique dans le filtre du diffuseur de produits aromatiques.</p>  <p>Activer le bain de vapeur</p> <ol style="list-style-type: none"> 1. Fermer les portes afin que la vapeur ne puisse pas sortir. 2. Avec la touche flèche (gauche ou droite), positionnez le curseur sur le symbole "Bain de vapeur". Confirmer la sélection avec la touche Etoile. 3. Régler le temps (préréglage par ex. 20 minutes) avec la touche Plus ou la touche Moins. En maintenant la touche Plus ou Moins enfoncée, l'augmentation ou la diminution de l'indication des minutes est affichée suivie d'un "d". Confirmer la sélection avec la touche Etoile. 	<p> Baño de vapor (sólo si está disponible esta función)</p> <p>Esta función permite tomar un baño de vapor con una temperatura de 35 a 50 °C. Función de programa:</p> <ul style="list-style-type: none"> • Función de temporización: Duración del baño de vapor • Configuración de la temperatura <p>Advertencia </p> <p>Peligro del agua hirviendo Antes de activar la función ponga la tapa del difusor de modo que el vapor vaya en la dirección opuesta al usuario.</p> <p>En el inserto de tamiz del dispersor de esencias puede echarse aromático sólido, p. ej. hojas secas o también una bola de algodón embebida de esencia.</p>  <p>Activación del baño de vapor</p> <ol style="list-style-type: none"> 1. Cerrar la puerta para que no se escape el vapor. 2. Seleccionar con el cursor el símbolo "Baño de vapor" con la ayuda de las teclas de flecha. Activar la selección pulsando asterisco. 3. Configurar el tiempo (por ejemplo en 20 minutos) con la tecla "más" o la tecla "menos". Si se mantienen presionadas las teclas "más" y "menos", entonces el aumento o reducción de los minutos se produce con la visualización de una "d". Activar con la tecla asterisco. 	<p> Dampbad (hvis med i leveringsomfang!)</p> <p>Denne funktion muliggør dampbad med en temperatur mellem 35 og 50 °C. Programfunktion:</p> <ul style="list-style-type: none"> • Tid-funktion: Dampbadets varighed • Temperaturindstilling <p>Advarsel! </p> <p>Fare for skoldning Inden funktionen tilsættes, skal dækslet til dysen placeres således at dampen strømmer ud i den retning hvor brugeren af dampkabinen befinder sig!</p> <p>Der kan fyldes faste aromastoffer i siindsatsen på aromadispenseren (f.eks. tørrede blade eller et stykke vat, der er dyppet i aromastoffer).</p>  <p>Dampbad tilkobles (aktiveres)</p> <ol style="list-style-type: none"> 1. Døren lukkes. 2. Cursoren positioneres med "pil"-tasten (venstre eller højre) på "Dampbad"-symbolet. Valg bekræftes med stjerne-tasten. 3. Tidsrummet (forindstilling f.eks. 20 min.) med plus- eller minus-tasten. Hvis plus- eller minus-tasten holdes nede, fremvises en stigning eller en reducere af min., derefter vises et "d". Valg bekræftes med stjerne-tasten.



Elément de commande électronique (Comfort/ Deluxe)
Elemento de servicio electrónico (Comfort/ Deluxe)
Elektronisk betjeningselement (Comfort/ Deluxe)

Français	Español	Dansk
<p>Remarque : </p> <p>Durée minimum : 20 minutes Durée maximum : 60 minutes</p> <p>4. Avec la touche Plus ou la touche Moins, régler le régime. En maintenant la touche Plus ou Moins enfoncée, l'augmentation ou la diminution de l'indication de température est affichée suivie d'un "P". Confirmer la sélection avec la touche Etoile.</p> <p>Remarque : </p> <p>Puissance de vapeur minimum : 65 % Puissance de vapeur maximum : 99 %</p> <p>5. Avec la touche flèche (gauche ou droite), commuter sur le symbole "Bain de vapeur" et confirmez avec la touche "ON-/OFF". L'utilisateur peut maintenant quitter la cabine.</p> <p>Remarque : </p> <p>Au bout de 3 minutes env. après l'activation, la distribution de vapeur commence. La puissance augmente jusqu'à la valeur réglée.</p> <p>6. Confirmer le temps souhaité avec la touche Etoile.</p> <p>7. Le réglage du temps et de la température peut être changé pendant le fonctionnement en appuyant sur la touche Etoile. Confirmer la nouvelle valeur avec la touche Etoile.</p> <p>Remarque : </p> <p>Après écoulement du temps, la distribution de vapeur est interrompue et le système revient dans sa position de repos.</p> <p>La phase de chauffe peut durer jusqu'à 60 minutes maximum. Si la température réglée n'est pas atteinte pendant ce temps, le système revient dans sa position de repos.</p> <p>Pour mettre fin au fonctionnement, positionner le curseur avec la touche flèche sur le symbole "Bain de vapeur" et appuyer ensuite sur la touche "ON-/OFF". Après écoulement du temps de fonctionnement ou suite à l'arrêt prématuré du fonctionnement, un signal sonore retentit (pendant 2 s).</p> <p>Remarque : </p> <p>L'interruption n'a lieu que lorsque le temps restant apparaît à l'écran !</p>	<p>Aviso: </p> <p>Duración mínima: 20 minutos Höchstdauer: 60 minutos</p> <p>4. Configurar las interrupciones con la tecla "más" o "menos". Si se mantienen presionadas las teclas "más" y "menos", entonces el aumento o reducción de los minutos se produce con la visualización de una "P". Activar la selección pulsando asterisco.</p> <p>Aviso: </p> <p>Emisión mínima de vapor: 65 % Emisión máxima de vapor: 99 %</p> <p>5. Con las teclas de flecha (a la izquierda o a la derecha), situar el cursor en el símbolo "Baño de vapor" y confirmar con la tecla "ON-/OFF". Ahora se puede salir de la cabina.</p> <p>Aviso: </p> <p>Aproximadamente 3 minutos después de la activación, el vapor comienza a salir. La emisión va aumentando hasta alcanzar el valor configurado.</p> <p>6. Los tiempos de interrupción se activan con la tecla asterisco.</p> <p>7. La configuración de tiempo y temperatura se puede modificar durante el funcionamiento con la tecla asterisco. Activar el nuevo valor pulsando asterisco.</p> <p>Aviso: </p> <p>Una vez finalizado el tiempo indicado, se interrumpe la salida de vapor y el sistema vuelve a quedarse en estado inactivo.</p> <p>La fase de calentamiento dura como máximo 60 minutos. Si durante este tiempo no se alcanza la temperatura configurada, el sistema vuelve al estado inactivo.</p> <p>Para finalizar el funcionamiento, colocar el cursor con la ayuda de las teclas de flecha en el símbolo "Baño de vapor", a continuación, pulsar la tecla "ON-/OFF". Una vez transcurrido el tiempo de funcionamiento o con la finalización adelantada del funcionamiento, se emite una señal sonora (2 seg.).</p> <p>Aviso: </p> <p>La interrupción sólo se produce cuando el tiempo restante aparece en el display!</p>	<p>Henvisning: </p> <p>Min. tidsrum: 20 min. Maks. tidsrum: 60 min.</p> <p>4. Ydelsen indstilles med plus- eller minus-tasten. Hvis plus- eller minus-tasten holdes nede, fremvises en stigning eller en reducere af temperaturen, derefter vises et "P". Valg bekræftes med stjerne-tasten.</p> <p>Henvisning: </p> <p>Dampydelse min.: 65 % Dampydelse maks.: 99 %</p> <p>5. Med pil-tasten (venstre eller højre) skiftes til symbolet "Dampbad", valget bekræftes med "ON-/OFF"-tasten. Nu kan brugeren forlade kabinen.</p> <p>Henvisning: </p> <p>Ca. 3 min. efter aktivering strømmer damp ud. Ydelsen stiger på den indstillede værdi.</p> <p>6. Den ønskede værdi bekræftes med stjerne-tasten.</p> <p>7. Tids- og temperaturindstillingen kan ændres mens dampfunktionen er i drift,, ved at betjene stjerne-tasten. Den nye værdi bekræftes med stjerne-tasten.</p> <p>Henvisning: </p> <p>Efter at det valgte tidsrum er udløbet, afbrydes udstrømning af damp og systemet går i hvilestilling.</p> <p>Opvarmnings-fasen kan vare maks. 60 min. Hvis den valgte temperatur ikke opnås i løbet af dette tidsrum, vender systemet tilbage til hvilestillingen.</p> <p>For at stoppe drift, placeres cursoren med pil-tasten på "Dampbad"-symbolet, derefter trykkes "ON-/OFF"-tasten. Efter afslutning af driftstidsrummet, eller afslutning af drift før valgt tidsrum, fremkommer en signaltone (2 sek.).</p> <p>Henvisning: </p> <p>Afbrydelsen sker kun, hvis den resterende tid fremvises på displayet!</p>













Français	Español	Dansk
<p> "Douche écossaise" (massage du dos et de la nuque) La "Douche écossaise" active la distribution d'eau chaude et d'eau froide en alternance. Il s'agit d'une méthode efficace pour améliorer "forme" et "bien-être".</p> <p>La "Douche écossaise" peut être activée pendant le fonctionnement du mode "Back Rain", des "Douchettes dorsales" et du "Jet nuque".</p> <p>Fonction de programme :</p> <ul style="list-style-type: none"> • Fonction de minuterie : durée du mélange d'eau froide • Réglages personnalisés : <ul style="list-style-type: none"> - Douche en alternance <p>Programmes possibles en relation avec "Black Rain" :</p> <p>Programme 1 Chaque paire de douchettes distribue pendant 70% du temps de l'eau chaude et pendant 30% du temps de l'eau froide.</p> <p>Programme 2 Pendant la commutation cyclique, de l'eau chaude est distribuée d'une douchette, puis de l'eau froide est distribuée de l'autre douchette.</p> <p>Programme 3 Après trois commutations cycliques du système, seulement de l'eau chaude est distribuée pendant deux cycles et au cours du troisième cycle seulement de l'eau froide est distribuée des douchettes.</p> <ol style="list-style-type: none"> 1. Avec la touche flèche (gauche ou droite), positionnez le curseur sur le symbole "Douche écossaise". Confirmer la sélection avec la touche Etoile. 2. Sur l'écran, le message "Pr 1" (pour Programme 1) est affiché. 3. Sélectionner le programme 1, 2 ou 3 avec la touche Plus ou la touche Moins. Confirmer la sélection avec la touche Etoile. 	<p> "Ducha escocesa" (Masaje de nuca y espalda) La "Ducha escocesa" activa la emisión intercalada de agua fría y caliente. Se trata de un método eficaz para mejorar el estado físico y el bienestar.</p> <p>La "Ducha escocesa" puede activarse simultáneamente con las funciones "Lluvia espalda", "Surtidores espalda" y "Surtidor nuca".</p> <p>Función de programa:</p> <ul style="list-style-type: none"> • Función de temporización: Duración del intercalado de agua fría • Configuración personalizada: <ul style="list-style-type: none"> - Duchas intercaladas <p>Programas compatibles con la función "Lluvia espalda":</p> <p>Programa 1 Cada par de surtidores emite un 70% del tiempo agua caliente y un 30% del tiempo agua fría.</p> <p>Programa 2 Durante la conmutación cíclica se combinan los surtidores consecutivamente, emitiendo uno agua fría y otro agua caliente.</p> <p>Programa 3 Una vez finalizadas las tres conmutaciones cíclicas del sistema, se inicia dos ciclos sólo de agua caliente y un tercero sólo de agua fría.</p> <ol style="list-style-type: none"> 1. Seleccionar con el cursor el símbolo "Ducha escocesa" con la ayuda de las teclas de flecha Activar la selección pulsando asterisco. 2. En el display aparece el mensaje "Pr 1" (para el programa 1). 3. Seleccionar los programas 1, 2 o 3 con la tecla "más" o "menos". Activar la selección pulsando asterisco. 	<p> "Skotske brusebad" (Nakke- og rygmassage) Det "skotske brusebad" aktiverer skiftevis udsprøjtning af varmt og koldt vand. Dette er en god metode til at øge "form" og "velbefindende".</p> <p>Det "skotske brusebad" kan være aktivt, mens "sidebruser"-funktionen, "rygbruser"-funktionen og "nakkebruser"-funktionen er i drift.</p> <p>Programfunktion:</p> <ul style="list-style-type: none"> • Tid-funktion: Tidsrum for iblanding af koldt vand • Personlige indstillinger: <ul style="list-style-type: none"> - Vekselbrus <p>Mulige programmer i forbindelse med "Sidebruser"-funktion:</p> <p>Program 1 Hvert brusepar leverer 70% af tiden varmt vand og 30% af tiden koldt vand.</p> <p>Program 2 Der sprøjtes efter hindanden koldt vand ud af den ene, og varmt vand ud af den anden bruser.</p> <p>Program 3 I dette program, sprøjtes der 2 skift varmt vand og ved tredje skift koldt vand ud af bruserne.</p> <ol style="list-style-type: none"> 1. Cursoren positioneres med piletasterne (venstre og højre) på "skotske brusebad"-symbolet. Valg bekræftes med stjerne-tasten. 2. På displayet fremvises meddelelsen "Pr 1" (program 1). 3. Program 1, 2 eller 3 vælges med plus- eller minus-tasten. Valg bekræftes med stjerne-tasten.









Elément de commande électronique (Deluxe)
Elemento de servicio electrónico (Deluxe)
Elektronisk betjeningselement (Deluxe)

Français	Español	Dansk
<p>Pour le programme 1 :</p> <p>1. Sur l'écran, le message "pc" apparaît suivi d'un pourcentage relatif au temps (durée) de la distribution d'eau froide.</p> <p>2. Avec la touche Plus ou la touche Moins, régler une valeur entre 10% et 70%. Si la touche Plus ou Moins est maintenue enfoncée, l'augmentation ou la diminution du pourcentage est affichée. Confirmer la sélection avec la touche Etoile.</p> <p>Les réglages sont enregistrés dans le système jusqu'à la programmation suivante ! En cas d'interruption en alimentation électrique, les réglages sont effacés !</p> <p>Exemple :</p> <ul style="list-style-type: none"> • Sélection de programme : "Pr 1" • Durée du "cycle ON" : 5 secondes (préréglage 5 s / douchette ouverte) • Distribution d'eau froide (durée) : "pc" 40% • Commutation cyclique : Douchette 1 + 2 + 3 + 4 : Eau froide pendant 2 secondes (40 % du temps total), eau chaude pendant 3 secondes (60 % du temps total). <p>Pour le programme 2 :</p> <p>1. Sélectionner le programme</p> <p>Remarque : </p> <p>Pour le programme 2, un réglage personnalisé n'est pas nécessaire. Le programme démarre automatiquement avec la distribution d'eau froide d'une paire de douchettes et la distribution d'eau chaude des trois autres paires de douchettes. En circuit, de l'eau froide est distribuée par toutes les paires de jets pendant un cycle entier, pendant que de l'eau chaude est distribuée par les autres.</p> <p>2. Confirmer la sélection avec la touche Etoile.</p> <p>Exemples de programmation (réglages personnalisés)</p> <ol style="list-style-type: none"> 1. Programme souhaité : "Pr2" 2. Commutation de cycle comme suit : 	<p>Para programa 1 :</p> <p>1. En el display aparece el mensaje "pc" seguido de la cantidad porcentual de tiempo (duración) de la emisión de agua fría.</p> <p>2. Con las teclas "más" o "menos", configurar un valor entre 10% y 70%. Si se mantienen presionadas las teclas "más" o "menos", se muestra el aumento o descenso del porcentaje. Activar la selección pulsando asterisco.</p> <p>La configuración se mantiene en el sistema al iniciar el siguiente programa. Si se produce una interrupción del suministro eléctrico, la configuración se borra.</p> <p>Ejemplo:</p> <ul style="list-style-type: none"> • Selección de programa: "Pr 1" • Duración del "Ciclo ON": 5 segundos (Preconfiguración 5 seg. / surtidor abierto) • Agua fría (Duración): "pc" 40% • Conmutación cíclica: Surtidores 1 + 2 + 3 + 4: 2 segundos de agua fría (40% del tiempo total) 3 segundos de agua caliente (60% del tiempo total). <p>Para el programa 2:</p> <p>1. Seleccionar programa</p> <p>Aviso: </p> <p>En el programa 2 no es necesario establecer una configuración personalizada. El programa se inicia automáticamente con la salida de agua fría de un par de surtidores y agua caliente de los otros tres pares de surtidores. De cada par de chorros salen de forma rotativa un ciclo largo de agua fría, mientras que de los demás pares sale agua caliente.</p> <p>2. Activar la selección pulsando asterisco.</p> <p>Ejemplos de programación (programaciones individuales)</p> <ol style="list-style-type: none"> 1. Programa deseado: "Pr2" 2. Conmutación de ciclos: 	<p>Ang. program 1 :</p> <p>1. På displayet fremvises meddelelsen "pc" fulgt af tidsrum (i procent) for sprøjning af koldt vand.</p> <p>2. Med plus- eller minus-tasten indstilles en værdi mellem 10% og 70%. Hvis plus- eller minus-tasten holdes nede, fremvises det aftagende eller tiltagende antal procenter. Valg bekræftes med stjerne-tasten.</p> <p>Indstillingerne lagres i systemet indtil næste programmering foretages! Ved afbrydelse af strømforsyningen slettes indstillingerne!</p> <p>Eksempel:</p> <ul style="list-style-type: none"> • Valg af program "Pr 1" • Tidsrum "ON-cyklus": 5 sekunder (forindstilling 5 sek. / bruser åbnet) • Koldvands-tidsrum: "pc" 40% • Programvalg: Bruser 1 + 2 + 3 + 4: 2 sek. koldt vand (40% af den samlede tid), 3 sek. varmt vand (60% af den samlede tid). <p>Ang. program 2:</p> <p>1. Program vælges</p> <p>Henvisning: </p> <p>I program 2 er en personlig indstilling ikke nødvendig. Programmet starter automatisk med at der sprøjtes koldt vand ud af et bruserpar og varmt vand ud af de andre tre bruserpar. Roterende sprøjtes et skift koldt vand ud af alle dyse-par, mens der sprøjtes varmt vand ud af de andre.</p> <p>2. Valg bekræftes med stjerne-tasten.</p> <p>Eksempel for programmering (individuelle indstillinger)</p> <ol style="list-style-type: none"> 1. Ønsket program: "Pr2" 2. programvalg som følger:







Français	Español	Dansk
<p>Cycle 1 : Douchette 1 : eau froide Douchette 2 : eau chaude Douchette 3 : eau chaude Douchette 4 : eau chaude</p> <p>Cycle 2 : Douchette 1 : eau chaude Douchette 2 : eau froide Douchette 3 : eau chaude Douchette 4 : eau chaude</p> <p>Cycle 3 : Douchette 1 : eau chaude Douchette 2 : eau chaude Douchette 3 : eau froide Douchette 4 : eau chaude</p> <p>Cycle 4 : Douchette 1 : eau chaude Douchette 2 : eau chaude Douchette 3 : eau chaude Douchette 4 : eau froide</p> <p>Pour le programme 3 :</p> <ol style="list-style-type: none"> 1. Sur l'écran, le message "ci" apparaît suivi du nombre de cycles d'eau chaude (2 à 9). 2. Avec la touche Plus ou la touche Moins, régler une valeur et confirmer avec la touche Etoile. <p>Remarque : </p> <p>Un cycle d'eau chaude est toujours suivi d'un cycle d'eau chaude.</p> <p>Les réglages sont enregistrés dans le système jusqu'à la programmation suivante ! En cas d'interruption en alimentation électrique, les réglages sont effacés !</p> <p>Exemples de programmation (réglages personnalisés)</p> <ol style="list-style-type: none"> 1. Programme souhaité : "Pr3" 2. Nombre de cycles avec distribution d'eau chaude 3. Commutation de cycle comme suit : 	<p>Ciclo 1: Surtidor 1: agua fría Surtidor 2: agua caliente Surtidor 3: agua caliente Surtidor 4: agua caliente</p> <p>Ciclo 2: Surtidor 1: agua caliente Surtidor 2: agua fría Surtidor 3: agua caliente Surtidor 4: agua caliente</p> <p>Ciclo 3: Surtidor 1: agua caliente Surtidor 2: agua caliente Surtidor 3: agua fría Surtidor 4: agua caliente</p> <p>Ciclo 4: Surtidor 1: agua caliente Surtidor 2: agua caliente Surtidor 3: agua caliente Surtidor 4: agua fría</p> <p>Para programa 3:</p> <ol style="list-style-type: none"> 1. En el display aparece el mensaje "ci" seguido por el número de ciclos de agua caliente (de 2 a 9). 2. Con las teclas "más" o "menos", configurar un valor y confirmar con la tecla asterisco. <p>Aviso: </p> <p>Un ciclo de agua caliente siempre va seguido de un ciclo de agua fría.</p> <p>La configuración se mantiene en el sistema al iniciar el siguiente programa. Si se produce una interrupción del suministro eléctrico, la configuración se borra.</p> <p>Ejemplos de programación (programaciones individuales)</p> <ol style="list-style-type: none"> 1. Programa deseado: "Pr3" 2. Número de ciclos de agua caliente 3. Conmutación de ciclos: 	<p>Cyklus 1: Bruser 1: koldt vand Bruser 2: varmt vand Bruser 3: varmt vand Bruser 4: varmt vand</p> <p>Cyklus 2: Bruser 1: varmt vand Bruser 2: koldt vand Bruser 3: varmt vand Bruser 4: varmt vand</p> <p>Cyklus 3: Bruser 1: varmt vand Bruser 2: varmt vand Bruser 3: koldt vand Bruser 4: varmt vand</p> <p>Cyklus 4: Bruser 1: varmt vand Bruser 2: varmt vand Bruser 3: varmt vand Bruser 4: koldt vand</p> <p>Ang. program 3:</p> <ol style="list-style-type: none"> 1. På displayet fremvises meddelelsen "ci" fulgt af antallet af varmtvands-skift (2 til 9). 2. Med plus- eller minus-tasten indstilles en værdi og bekræftes med stjerne-tasten. <p>Henvisning: </p> <p>Efter et varmtvands-skift følger altid et koldt vands-skift.</p> <p>Indstillingerne lagres i systemet indtil næste programmering foretages! Ved afbrydelse af strømforsyningen slettes indstillingerne!</p> <p>Eksempel for programmering (individuelle indstillinger)</p> <ol style="list-style-type: none"> 1. Ønsket program: "Pr3" 2. Antal skift med varmt vand 3. Programvalg som følger:

Élément de commande électronique (Deluxe)
Elemento de servicio electrónico (Deluxe)
Elektronisk betjeningsselement (Deluxe)

Français	Español	Dansk
<p>Cycle 1 : Douchette 1 : eau chaude Douchette 2 : eau chaude Douchette 3 : eau chaude Douchette 4 : eau chaude</p> <p>Cycle 2 : Douchette 1 : eau chaude Douchette 2 : eau chaude Douchette 3 : eau chaude Douchette 4 : eau chaude</p> <p>Cycle 3 : Douchette 1 : eau chaude Douchette 2 : eau chaude Douchette 3 : eau chaude Douchette 4 : eau chaude</p> <p>Cycle 4 : Douchette 1 : eau froide Douchette 2 : eau froide Douchette 3 : eau froide Douchette 4 : eau froide</p> <p>Remarque : </p> <p>De plus, une des fonctions doit être activée :  Fonction "Back Rain" (massage corps entier)  Fonction "Douchettes dorsales" (massage du dos)  Fonction "Jet nuque" (massage du dos et de la nuque)</p> <p>3. Avec la touche flèche (gauche ou droite), commuter sur le symbole "Douche écossaise" et confirmez avec la touche "ON-/OFF".</p> <p>Après écoulement du temps de fonctionnement ou suite à l'arrêt prématuré du fonctionnement, un signal (2 s) retentit.</p>	<p>Ciclo 1: Surtidor 1 : agua caliente Surtidor 2 : agua caliente Surtidor 3 : agua caliente Surtidor 4 : agua caliente</p> <p>Ciclo 2: Surtidor 1 : agua caliente Surtidor 2 : agua caliente Surtidor 3 : agua caliente Surtidor 4 : agua caliente</p> <p>Ciclo 3: Surtidor 1 : agua caliente Surtidor 2 : agua caliente Surtidor 3 : agua caliente Surtidor 4 : agua caliente</p> <p>Ciclo 4: Surtidor 1 : agua fría Surtidor 2 : agua fría Surtidor 3 : agua fría Surtidor 4 : agua fría</p> <p>Aviso: </p> <p>Adicionalmente debe activarse una de las funciones:  Función "Lluvia espalda" (Hidromasaje en todo el cuerpo)  Función "Surtidores espalda" (Masaje de espalda)  Función "Surtidor nuca" (Masaje de nuca y espalda)</p> <p>3. Con las teclas de flecha (a la izquierda o a la derecha), situar el cursor en el símbolo "Ducha escocesa" y confirmar con la tecla "ON-/OFF".</p> <p>Una vez transcurrido el tiempo de funcionamiento o con la finalización adelantada del funcionamiento, se emite una señal sonora (2 seg.).</p>	<p>Cyklus 1: Bruser 1: varmt vand Bruser 2: varmt vand Bruser 3: varmt vand Bruser 4: varmt vand</p> <p>Cyklus 2: Bruser 1: varmt vand Bruser 2: varmt vand Bruser 3: varmt vand Bruser 4: varmt vand</p> <p>Cyklus 3: Bruser 1: varmt vand Bruser 2: varmt vand Bruser 3: varmt vand Bruser 4: varmt vand</p> <p>Cyklus 4: Bruser 1: koldt vand Bruser 2: koldt vand Bruser 3: koldt vand Bruser 4: koldt vand</p> <p>Henvisning: </p> <p>Udover det skal der aktiveres en funktion:  "Sidebruser" funktion (helkrops-massage)  "Rygbruser" funktion (Rygmassage)  "Nakkejet" funktion (Nakke- og rygmassage)</p> <p>3. Med pil-tasten (venstre eller højre) skiftes der til "skotske brusebad", valget bekræftes med "ON-/OFF"-tasten.</p> <p>Efter afslutning af driftstidsrummet, eller afslutning af drift før valgt tidsrum, fremkommer et signaltone (2 sek.).</p>

Français	Español	Dansk
<p> "Radio" (si disponible !) (émission via le haut-parleur du toit)</p> <p>1. Avec la touche flèche (gauche ou droite), positionnez le curseur sur le symbole "Radio". Confirmer avec la touche "ON-/OFF".</p> <p>La fonction est maintenant active. Sur l'écran le message "ON" apparaît.</p> <p>2. Régler le volume sonore (1 - 20) avec la touche Plus ou la touche Moins.</p> <p>Remarque : </p> <p>Appuyer sur la touche Etoile. La fréquence et les emplacements de mémoire (1-8) sont affichés.</p> <p>3. Sélectionner l'emplacement de mémoire souhaité avec la touche flèche (gauche ou droite) (1-8).</p> <p>4. Sélectionner la fréquence de radio souhaitée avec la touche Plus ou la touche Moins. Confirmer la sélection avec la touche Etoile.</p> <p>Remarque : </p> <p>7 x emplacements de mémoire encore libres ! Autres affectations : procédure identique !</p> <p>Appeler un émetteur radio (programmes) :</p> <p>1. Avec la touche flèche (gauche ou droite), positionnez le curseur sur le symbole "Radio". Confirmer avec la touche "ON-/OFF".</p> <p>2. Appuyez sur la touche Etoile et sélectionnez le programme souhaité (émetteur radio 1-8) avec la touche flèche (gauche ou droite). Confirmer avec la touche "ON-/OFF".</p> <p>Pour mettre fin au fonctionnement, positionner le curseur avec la touche flèche sur le symbole "Radio" et appuyer ensuite sur la touche "ON-/OFF". Après arrêt du fonctionnement, un signal retentit (pendant 2 s). Sur l'écran, le message "OFF" apparaît.</p>	<p> "Radio" (si está disponible) (Emisión radiofónica por altavoces en el techo)</p> <p>1. Seleccionar con el cursor el símbolo "Radio" con la ayuda de las teclas de flecha. Confirmar pulsando la tecla "ON-/OFF".</p> <p>La función se ha activado ya. En el display aparece el mensaje "On".</p> <p>2. El volumen de sonido (1 - 20) puede controlarse con las teclas "más" y "menos".</p> <p>Aviso: </p> <p>Pulsar la tecla de asterisco. La frecuencia y los espacios de memoria (1-8) se visualizan.</p> <p>3. Con la tecla de flecha (a la izquierda o a la derecha) elegir el espacio de memoria deseado (1-8).</p> <p>4. Con la tecla "más" o "menos", seleccionar la frecuencia de radio deseada. Activar la selección pulsando asterisco.</p> <p>Aviso: </p> <p>7 x espacios de memoria libres Siguiente sintonización: seguir el mismo procedimiento</p> <p>Recuperar una emisora de radio (estación):</p> <p>1. Seleccionar con el cursor el símbolo "Radio" con la ayuda de las teclas de flecha. Confirmar pulsando la tecla "ON-/OFF".</p> <p>2. Pulsar la tecla asterisco y elegir el programa deseado (1-8) con la ayuda de las flechas (a izquierda o derecha). Confirmar pulsando la tecla "ON-/OFF"</p> <p>Para finalizar el funcionamiento, colocar el cursor con la ayuda de las teclas de flecha en el símbolo "Radio", a continuación, pulsar la tecla "ON-/OFF". Una vez finalizado el funcionamiento, se emite una señal sonora (2 seg.). En el display aparece el mensaje "Off".</p>	<p> "Radio" (afhængig af leveringsomfang!) (lyd via højttaler i loft)</p> <p>1. Cursoren positioneres med piletasterne (venstre eller højre) på "Radio"-symbolet. Bekræftes med "ON-/OFF"-tasten.</p> <p>Funktionen er nu aktiv. I displayet fremvises meddelelsen "On".</p> <p>2. Lydstyrken (1 - 20) indstilles med plus- eller minus-tasten.</p> <p>Henvisning: </p> <p>stjerne-tasten trykkes. Frekvens og program (1-8) fremvises.</p> <p>3. Med pil-tasten (venstre eller højre) vælges det ønskede program (1-8).</p> <p>4. Den ønskede radiofrekvens vælges med plus- eller minus-tasterne. Valg bekræftes med stjerne-tasten.</p> <p>Henvisning: </p> <p>7 x pladser fri! Yderligere programvalg: Samme fremgangsmåde!</p> <p>Radioprogrammer vælges:</p> <p>1. Cursoren placeres med pil-tasten (venstre og højre) på "Radio"-symbolet. Bekræftes med "ON-/OFF"-tasten.</p> <p>2. stjerne-tasten trykkes, det ønskede program (radioprogram 1-8) vælges med pil-tasten (venstre og højre). Bekræftes med "ON-/OFF"-tasten.</p> <p>For at slukke radioen, placeres cursoren med pil-tasten på "Radio"-symbolet, derefter trykkes "ON-/OFF"-tasten. Efter afslutning af drift høres et signal (2 sek.). I displayet fremvises meddelelsen "Off".</p>





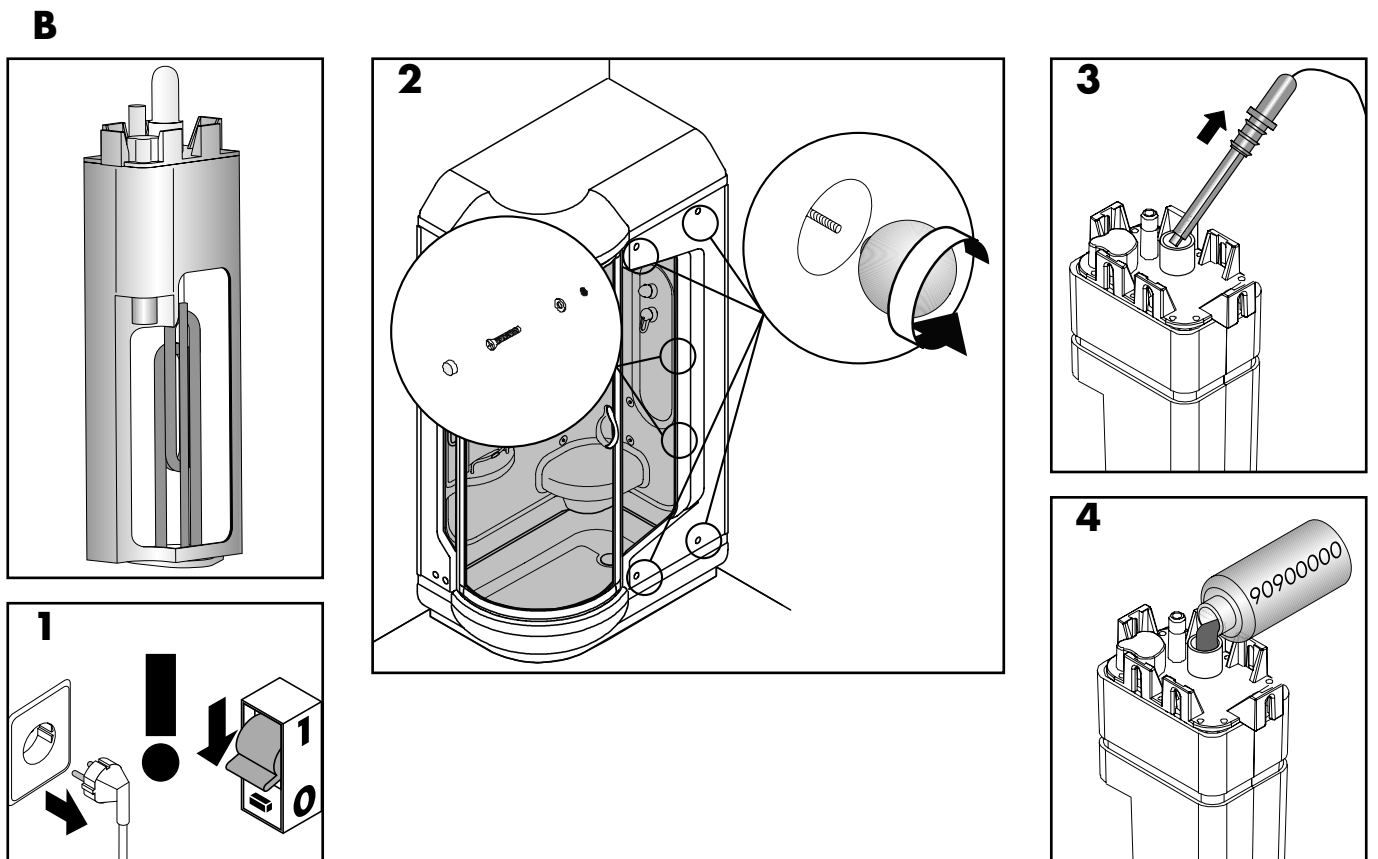
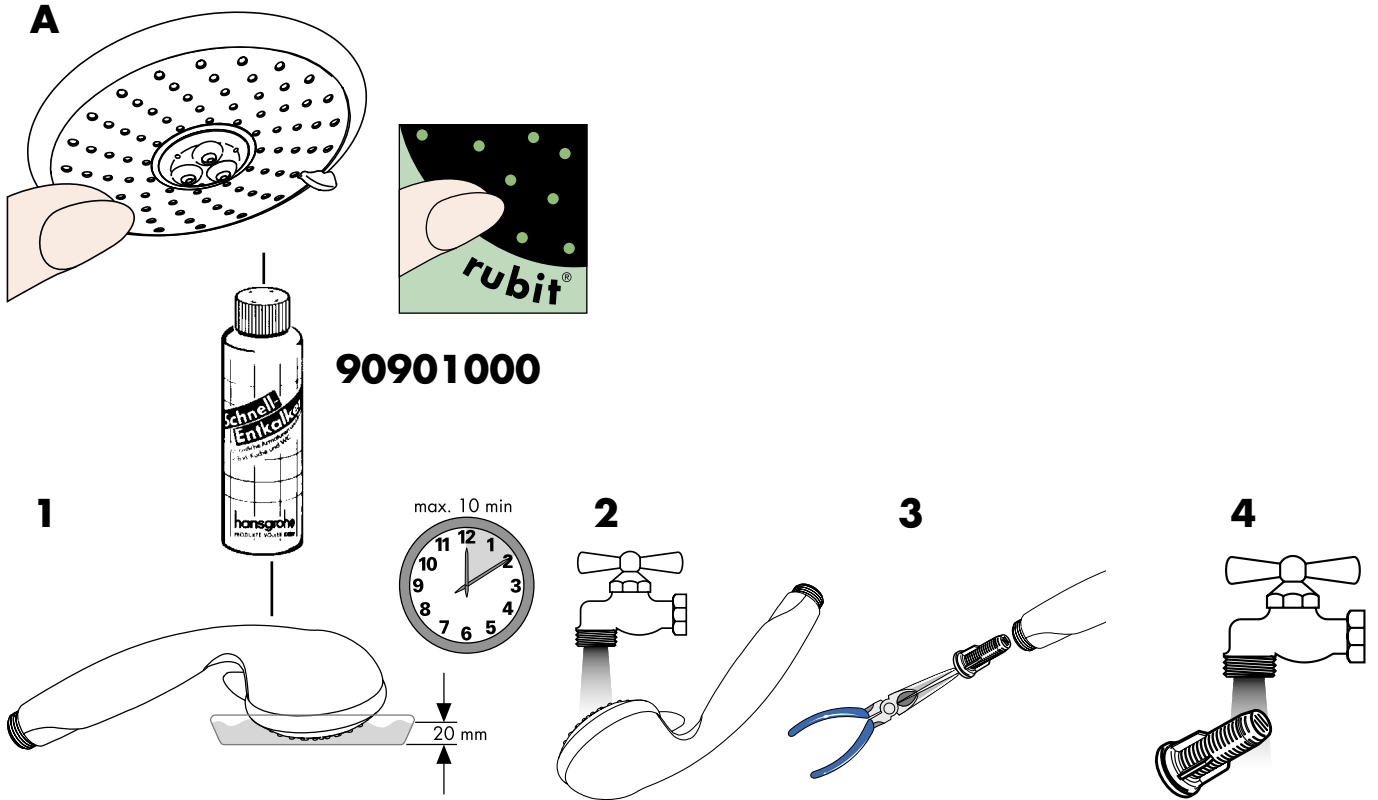

Elément de commande électronique (Deluxe)
Elemento de servicio electrónico (Deluxe)
Elektronisk betjeningselement (Deluxe)

Français	Español	Dansk
<p> "Chromothérapie" (si disponible !) (thérapie avec lampes et couleurs pour le bien-être)</p> <p>Attention ! </p> <p>Danger d'irritation/d'infection au niveau des yeux Ne pas regarder dans l'élément lumineux pendant une longue période !</p> <p>1. Avec la touche flèche (gauche ou droite), positionner le curseur sur le symbole "Chromothérapie". Confirmer avec la touche "ON-/OFF".</p> <p>2. La fonction est maintenant active. Sur l'écran, le message "C7" ("C7" signifie "lumière blanche") apparaît.</p> <p>Possibilité de sélection des cycles suivants : C1 : Cycle de présentation C2 : cycle de détente C3 : cycle de stimulation C4 : cycle de régénération C5 : cycle de rafraîchissement C6 : cycle de divertissement C7 : lumière blanche</p> <p>Avec la touche Plus ou la touche Moins, sélectionner la lumière souhaitée.</p> <p>Pour mettre fin à la fonction, positionner le curseur avec la touche flèche sur le symbole "Chromothérapie" et appuyer ensuite sur la touche "ON-/OFF".</p> <p>Le cycle de présentation (conçu pour des mesures et l'exposition) fonctionne continuellement après l'activation jusqu'à ce qu'il soit inhibé manuellement. Les cycles C2 à C6 durent 60 minutes, le cycle C7 30 minutes. La lumière est ensuite automatiquement éteinte.</p>	<p> "Cromoterapia" (si está disponible) (Terapia de luz para su bienestar)</p> <p>Precaución </p> <p>Riesgo de irritación de ojos No dirija la vista durante largo tiempo hacia la luz!</p> <p>1. Seleccionar con el cursor el símbolo "Cromoterapia" con la ayuda de las teclas de flecha. Confirmar pulsando la tecla "ON-/OFF".</p> <p>2. La función se ha activado ya. En el display se visualiza "C7" ("C7" indica luz blanca).</p> <p>Selección de ciclos: C1: Ciclo de demostración C2: Ciclo relajante C3: Ciclo excitante C4: Ciclo regenerador C5: Ciclo refrescante C6: Ciclo reconfortante C7: Luz blanca</p> <p>Configurar el tipo de luz deseado con la tecla "más" o "menos".</p> <p>Para finalizar el funcionamiento, colocar el cursor con la ayuda de las teclas de flecha en el símbolo "Cromoterapia", a continuación, pulsar la tecla "ON-/OFF".</p> <p>En el modo de ciclo de demostración (para la demostración en ferias/exposiciones), la ducha funciona continuamente hasta que se desconecte manualmente. Los ciclos C2 a C6 permanecen operativos durante 60 minutos. A continuación, se desconecta automáticamente la iluminación.</p>	<p> "Lysterapi" (afhængig af model!) (Lysterapi for velbefindelsen)</p> <p>Bemærk! </p> <p>Fare for øjenbetændelse Der må ikke ses længere tid ind i belysningselementet!</p> <p>1. Cursoren placeres med pil-tasten (venstre og højre) på "listerapi"-symbolet. Bekræftes med "ON-/OFF"-tasten.</p> <p>2. Funktionen er nu aktiv. I displayet fremvises meddelelsen "C7" ("C7" = hvidt lys).</p> <p>Valg af følgende programmer er mulige: C1: Demonstrations-program C2: Aflappende program C3: Stimulerende program C4: Regenererende program C5: Forfriskende program C6: Opmuntrende program</p> <p>Det ønskede lys vælges med plus- eller minus-tasten.</p> <p>For at afslutte funktionen placeres cursoren med "Pil"-tasten på "Lysterapi"-symbolet, derefter trykkes "ON-/OFF"-tasten.</p> <p>Demonstrations-programmet (tænkt til brug på messer eller udstillinger) løber hele tiden, indtil det slukkes manuelt. Cyklus C2 til C6 har en løbetid på 60 min., cyklus C7 på 30 min. Efter løbetiden slukkes lyset automatisk.</p>



Français	Español	Dansk
<p>Nettoyage de la douchette de tête et de la douchette à main (fig. A) Avec "rubit®", la fonction de nettoyage manuelle, les éléments formateurs de jet peuvent être libérés du calcaire tout simplement en les frottant.</p> <p>Nettoyage de la douchette à main (fig. A) La douchette à main Mistral 3 avec "Quiclean", la fonction de nettoyage contre le calcaire. Lors de la commutation des types de jets, de petites goupilles de nettoyage éliminent les dépôts de calcaire.</p> <p>Détartrage le générateur (fig. B)</p> <p>Attention! </p> <p>A partir de 14 degrés (~2,5 mmol/l) de dureté de l'eau, une installation d'adoucissement d'eau doit être intégrée à l'alimentation pour prolonger l'intervalle du détartrage ou bien pour protéger votre installation.</p> <p>Quand doit on détartrer :</p> <ul style="list-style-type: none"> • la densité de la vapeur diminue • le temps de réaction pour atteindre la température choisie augmente • de l'eau chaude sort par la buse pendant le bain de vapeur. <p>Détartrage (fig. B)</p> <ul style="list-style-type: none"> • Couper l'alimentation électrique. • Démonter la paroi latérale large (6 vis). • Retirer la sonde de niveau du générateur de vapeur et verser environ 2 l de détartrant Hansgrohe (Réf. 90901000). Replacer la sonde. Laisser agir le détartrant environ une heure. <p>Commande Steam :</p> <ul style="list-style-type: none"> • Brancher l'alimentation électrique, activer la fonction vapeur et après environ 30 secondes recouper l'alimentation. Le générateur se vide. <p>Commande Deluxe :</p> <ul style="list-style-type: none"> • Brancher l'alimentation électrique, avec la „flèche“ amener le curseur sur le symbole „bain-vapeur“ et confirmer le choix avec la touche „on/off“. Interrompt de nouveau la fonction après environ 5 secondes. Le générateur se vide. (Le fonctionnement de cette commande peut être parcouru dans la notice). <p>Attention! </p> <p>Recommencer plusieurs fois la mise en marche et l'arrêt pour obtenir un rinçage complet du générateur.</p> <ul style="list-style-type: none"> • Remonter la paroi latérale large. 	<p>Limpieza de la ducha manual y de la ducha rociadora (Fig. A) En la función de limpieza manual con "rubit®", se puede eliminar la cal de los surtidores de chorro simplemente frotando.</p> <p>Limpieza de la ducha manual (Fig. A) La ducha manual Mistral 3 se limpia con "Quiclean", la función de limpieza contra la cal. Con un simple cambio de tipo de chorro se eliminan las acumulaciones de cal.</p> <p>Descalcificar los surtidores de vapor (Fig. B)</p> <p>¡Precaución! </p> <p>Si su agua tiene un grado de dureza de 14 o más (~2,5 mmol/l), un sistema de suavización de agua tiene que ser integrado al sistema de entrada de agua, para prolongar los intervalos de descalcificación, o bien para preservar su instalación doméstica.</p> <p>Cuando hay que descalcificar:</p> <ul style="list-style-type: none"> • La potencia del vapor disminúa • La cabina toma más tiempo por alcanzar la temperatura indicada • Durante el funcionamiento del vapor, agua caliente sale del surtidor <p>Descalcificar (Fig B.):</p> <ul style="list-style-type: none"> • Desconectar la luz • Desmontar las cubiertas laterales anchas (6 tornillos) • Sacar el indicador de nivel de agua de la caja de los surtidores de vapor. Llenar la caja con aproximadamente 2 litros de Hansgrohe Schnellentkalker (Art. Ref.: 90901000). Re-introducir el indicador de nivel de agua y dejar activar el sistema de descalcificación durante aproximadamente 1 hora. <p>Generador de Vapor:</p> <ul style="list-style-type: none"> • Encender la luz, activar la función de vapor y, después de unas 30 segundos, apagar de vuelta. El generador de vapor se vacía. <p>Generador Deluxe:</p> <ul style="list-style-type: none"> • Encender la luz. con el cursor, seleccionar la función baño de vapor y pulsar la tecla On/Off. Después de unos 5 segundos, para la función de vapor otra vez. El generador de vapor se vacía <p>¡Precaución! </p> <p>Para limpiar completamente de cal el generador de vapor encenderlo varias veces y dejarlo vaciar.</p> <ul style="list-style-type: none"> • Remontar las cubiertas laterales anchas 	<p>Rensning af hånd- og hovedbruser (billede A) Med „rubit®“, den manuelle rengøringsfunktion, kan strålehullerne renses for kalk ved at gnubbe overfladen.</p> <p>Rensning af håndbruseren (billede A) Mistral 3 håndbruseren med "Quiclean", rengøringsfunktion imod kalk. Ved omstilling mellem stråletyperne fjerner små stifter kalkaflejringer.</p> <p>Afkalkning af dampgenerator (billede B)</p> <p>Bemærk! </p> <p>For at undgå at dampgeneratoren konstant skal afkalkes skal der ved 14 gr. dH (~2,5 mmol/l) installeres et centralt vandblødgøringsanlæg.</p> <p>Hvornår skal der afkalkes?</p> <ul style="list-style-type: none"> • når dampfunktionen forringes. • når det varer længere end normalt at opnå den ønskede temperatur i kabinen. • når der under dampfunktionen kommer varmt vand ud af dyserne. <p>Afkalkning (billede B):</p> <ul style="list-style-type: none"> • Afbryd elektriciteten. • den brede sidepåkledning afmonteres (6 skruer). • Vandstandssensor i kassen på dampgeneratoren trækkes ud og ca. 2 L. Hansgrohe afkalder (HG-nr. 90901000) påfyldes. Vandstandssensor sættes på plads igen. Afkalkningsmidlet skal virke i ca. 1 time. <p>Betjeningselement Steam:</p> <ul style="list-style-type: none"> • Elektriciteten tilsluttes, dampfunktionen aktiveres og efter ca. 30 sek. lukkes der igen for dampfunktionen. Dampgeneratoren tømmes. <p>Betjeningselement Deluxe:</p> <ul style="list-style-type: none"> • Elektriciteten tilsluttes. Med „pil“-tasten placeres cursoren på dampbadsymbolet og funktionsvalget bekræftes på „on/off“-knappen. Efter ca. 5 sek. slukkes igen for dampfunktionen og dampgeneratoren tømmes. <p>Bemærk! </p> <p>For at få afkalkningsmidlet skyllet tilstrækkeligt ud, aktiveres og tømmes dampgeneratoren flere gange.</p> <ul style="list-style-type: none"> • Sidebeklædningen påmonteres igen.



Français	Español	Dansk
<p>Contrôle du système électrique Si des défaillances se produisent au niveau de l'alimentation en courant, veuillez exécuter les cycles de contrôle suivants :</p> <p>Electricien ! </p> <p>Les travaux réalisés sur l'installation électrique sont exclusivement réservés à des techniciens spécialisés.</p> <ol style="list-style-type: none">1. Interrupteur allumé (fonctionne).2. Alimentation en courant présente. Contrôler le raccordement sur le secteur. <p>Danger ! </p> <p>Avant l'ouverture de la commande, couper le courant (séparer la douche vapeur du courant électrique) !</p>	<p>Comprobación eléctrica Si se producen fallos en el suministro eléctrico, se deben llevar a cabo las siguientes comprobaciones:</p> <p>¡Electricista! </p> <p>Las tareas relacionadas con los dispositivos eléctricos sólo pueden ser llevadas a cabo por personal especializado cualificado.</p> <ol style="list-style-type: none">1. Interruptor activado (operabilidad).2. Suministro eléctrico disponible. Comprobar la conexión a la red eléctrica. <p>¡Peligro! </p> <p>Antes de abrir el panel de control, desconectar la corriente eléctrica (distanciar la ducha de vapor de la red eléctrica).</p>	<p>Kontrol af elektrik Hvis der opstår forstyrrelser i strømforsyningen, gennemføres følgende kontroltrin:</p> <p>El-installatør! </p> <p>Arbejde med det elektriske anlæg må kun gennemføres af kvalificeret personale.</p> <ol style="list-style-type: none">1. Kontakt tændt (funktionsdygtig).2. Strømforsyning i orden. Tilslutning til strømforsyningsnet kontrolleres. <p>Fare! </p> <p>Før styringen åbnes frakobles strømforsyningen (dambrusebadet frakobles strømforsyningen)!</p>

A

Hansgrohe
Postfach 85
2355 Wr. Neudorf
Telefon: 0 22 36 / 6 28 30
Telefax: 0 22 36 / 62 83 019

B

Hansgrohe
Rue Vanderschrick Straat 91
1060 Bruxelles/Brussel
Téléphone: 02 / 5 43 01 40
Telefax: 02 / 5 37 94 86

L**CH**

Hansgrohe
Industriestr. 9
5432 Neuenhof
Telefon: 056/416 26 26
Telefax: 056/416 26 27

CZ

Hansgrohe
Moravská 85
CZ-619 00 Brno
Telefon: +420/547 212 334
Telefax: +420/547 212 521

SK**D**

Hansgrohe
D-77757
Schiltach / Schwarzwald
Telefon: 0 78 36 / 51-0
Telefax: 0 78 36 / 51 13 00

DK

Hansgrohe
Jegstrupvej 6
8361 Hasselager
Telefon: 86 28 74 00
Telefax: 86 28 74 01

N**E**

Hansgrohe
Riera Can Pahissa 26 B
08750 Molins de Rei
Telefon: 93 680 39 00
Telefax: 93 680 39 09

EE

OÜ Dreesis
Laki 16-407
10621 Tallinn
Estonia
Tel.: 00372 61 29 811
Fax: 00372 65 63 310

F

Hansgrohe
6/8 rue Henri-Poincaré Z. A.
92167 Antony Cedex
Téléphone: 01 40 96 40 00
Télécopie: 01 46 66 49 89

FIN

Hansgrohe
Juhani Niemi Oy
Mäntytie 11
00270 Helsinki
Puh: (09) 47 77 030
Telefax: (09) 24 17 554

GR

Nikitas Vlachos
Niveco SA
Posidonos Ave 46
17561 P. Faliro
Telefon: (01) 9880180
Telefax: (01) 9883847

H

Hansgrohe Kft.
Forgách utca 11-13
1139 Budapest
Telefon: 0036 /1 236 9090
Telefax: 0036 /1 236 9098

HR

Hansgrohe
Omega Nova-Sibenik D.O.O.
K.Zvonimira BB
22000 Sibenik
Telefon: 00 385/(0)22/310 450
Telefax: 00 385/(0)22/330 221

BiH**YU****I**

Pharo Italia
Glass Idromassaggio s.r.l
Via Baite 12/E
31046 Oderzo (TV)
Telefono: +39-0422-7146
Telefax: +39-0422-816839

IND

Jaquar Mercantile
D-26, SMA Co-operative Industrial Estate
G.T. Karnal Road
Delhi-110033
Tel : +91-11-27464808-17
Fax:+91-11-27240388, 27466808

LT

Santoza
Pašilaičių 1-28
LT-06115 Vilnius
Tel.: +37(0) 5 2407666
Fax: +37(0) 5 2407666

NL

Pharo Nederland
Cleopatra B.V.
Handelsweg 45
NL - 1525 RG Westknollendam
Telefoon: 075 6478200
Telefax: 075 6478500

P

HGAxorPharo SA
R. Antoine de Saint-Exupéry
Alapraia
2765-043 Estoril
Telefon: 21 466 71 10
Fax: 21 466 71 19

PL

Hansgrohe
Ul. Sowia 12
PL-62-080 Tarnowo Podgórne
Telefon: (061) 8168600
Telefax: (061) 8168609

PRC

上海市松江工业区俞塘路512号
天威工业城底层
邮编: 201600
电话: 0086-21-57741239
传真: 0086-21-57741233

RO

Representative Office
Apsa Sasori
Bd.O.Goga nr.4(106),bl M26,sc.3,ap.68
7000 Bucuresti
Romania
Tel./Fax: (0040) 0 21 326 10 01

RUS

Hansgrohe
Усачева 33/1
119048 Россия Москва
Tel.: 095 / 9333170
Fax: 095 / 9333171

S

Hansgrohe
Almviksvägen 41
23044 Bunkflostrand
Telefon: +46/(0)40/51 91 50
Telefon: +46/(0)40/13 05 92

SGP

Hans Grohe Pte Ltd
60B Martin Road
#11-03/04 Trade Mart Singapore
SINGAPORE 239067
Tel.: 0065-7322002
Fax: 0065-7320030

SLO

Representative Office Hansgrohe
Riharjeva 2
1000 Ljubljana
Slovenia
Tel.:00386 1 429 23 32
Fax:00386 1 429 23 33

TR

Dizayn Ev Gerecleri
San. ve Tic. Ltd. Sti.
Ortaklar Cad. No. 1
Mecidiyeköy-Istanbul 80290
Tel.: 0090-212-266 50 80
Fax: 0090-212-275 75 12

UA

Hansgrohe
Ukrainian office
Vasilkovskaya St., 1, office 301
03040 Kiev
Ukraine
Tel./Fax: 0038 (044) 56 85 012

UK

Hansgrohe
Units D1 & D2 Sandown Park
Trading Estate Royal Mills
Esher Surrey KT10 8BL
Telephone: 0 13 72 46 56 55
Telefax: 0 13 72 47 06 70

USA

Hansgrohe
1490 Bluegrass Lakes Parkway
Alpharetta, GA 30004/USA
Tel.: 770-360-9880
Fax: 770-360-9887

Hansgrohe · Postfach 1145 · D-77761 Schiltach · Telefon +49 (0) 78 36/51-1282 · Telefax +49 (0) 7836/511440
E-Mail: info@hansgrohe.com · Internet: www.hansgrohe.com

hansgrohe

AXOR | PHARO