

# Montageanleitung

Instrukcja montażu  
Návod k montáži  
Руководство по монтажу

## Aquafun

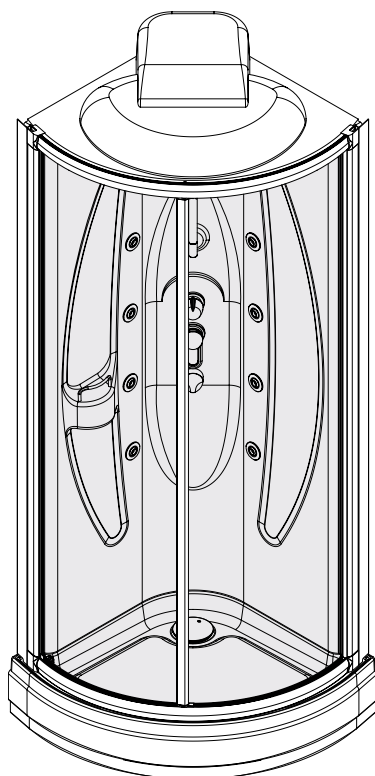

Aquafun 75 Shower 21107000

**PHARO**<sup>®</sup>  
hansgrohe

Polski



Česky

Русский

Polski		Česky	
Wyposażenie	6	Vybavení	6
Części serwisowe	8	Servisní díly	8
Wskazówki dotyczące bezpieczeństwa	12	Bezpečnostní pokyny	10
Lista elementów	14	Kontrolní seznam	14
Wymagane narzędzia	16	Potřebné nářadí	16
Ustawienie nóg brodzika/wyrównanie brodzika	18	Nastavení nožek vany/vyrovnání sprchové vany	18
Montaż tylnej ściany	20	Montáž zadní stěny	20
Przygotowanie montażu ramy nośnej	22	Příprava montáže nosného rámu	22
Przygotowanie montażu ramy nośnej	24	Příprava montáže nosného rámu	24
Przygotowanie montażu ramy nośnej	26	Příprava montáže nosného rámu	26
Montaż/ustawienie drzwi przesuwnych	28	Namontovat/nastavit posuvné dveře	28
Uziemienie/zasilanie prądem	30	Uzemnění/ připojení k el. proudu	30
Montaż górnej pokrywy	32	Montáž horního krytu	32
Montaż węży przyłączeniowych/ głowicy natrysku/przyłączy wodnych	34	Montáž spojovacích hadic/hlavové sprchy/přípojky vody	34
Montaż kabiny parowej/pokrywy górnej/osłon bocznych	36	Montáž parní kabiny/zastřešení/bočního obložení	36
Ustawienie drzwi przesuwnych	38	Nastavení posuvných dveří	38
Montaż węża/słuchawki prysznicowej	40	Montáž hadice/ruční sprchy	40
Ustawianie/konserwacja termostatu	42	Nastavení/údržba termostatu	42
Funkcje natrysków	44	Funkce sprchy	44
Funkcje natrysków	46	Funkce sprchy	46
Konserwacja/usterki i ich usuwanie	48	Poruchy a odstranění	48
Adresy	52	Adresy	52

Русский

Компектация	6
Комплект	8
Техника безопасности	10
Номенклатурный перечень	14
Необходимые инструменты	16
Установка ножек поддона/ установка поддона по уровню	18
Монтаж задней стенки	20
Подготовка монтажа рамы-носителя	22
Подготовка монтажа рамы-носителя	24
Подготовка монтажа рамы-носителя	26
Монтаж и установка раздвижной дверцы	28
Заземление/подключение к электросети	30
Монтаж верхнего покрытия	32
Монтаж соединительных шлангов/верхней душевой лейки/подключение к водопроводу	34
Монтаж парового душа/крыши/боковых стенок	36
Установка раздвижной дверцы	38
Монтаж шланга/ручного душа	40
Установка/обслуживание термостата	42
Режимы душевых леек	44
Режимы душевых леек	46
Неисправности и их устранение	48
Адреса	52

Polski	Česky	Русский
<p>Instrukcja montażu zawiera najważniejsze kroki i wskazówki instalacyjne dla opisanych na stronie tytułowej produktów. Prosimy zapoznać się z nimi uważnie, co uchroni Państwa przed popełnieniem błędów w montażu. Natrysk został wyprodukowany według obowiązujących wytycznych. Niewłaściwy montaż może być przyczyną odniesienia obrażeń!</p> <p><b>Informacja</b></p> <p>Nalożone przez "dyrektywę europejską" wymagania bezpieczeństwa dotyczące zakłóceń pola elektromagnetycznego (dyrektywa 89/336/EWG, 92/31/EWG, 93/68/EWG) i zgodność są zagwarantowane poprzez zastosowanie następujących norm europejskich; EN 55014, EN 55104, EN 61000-3-2 i EN 61000-3-3.</p> <p><b>Wymiary przyłączy</b> (Rys. B)</p> <p>Pozycja 1: Zalecane miejsce przyłącza zimnej wody DN 15 1/2" gwint wewnętrzny dla połączenia z termostatem.</p> <p>Pozycja 2: Zalecane miejsce przyłącza ciepłej wody DN 15 1/2" gwint wewnętrzny dla połączenia z termostatem.</p> <p>Pozycja 3: Zalecany obszar dla odpływu wody DN 50.</p> <p><b>Wskazówka:</b> </p> <p>Wymagana minimalna wysokość pomieszczenia to 2300 mm! Zabudowa w kompletnie obłożonej płytkami łazience do poziomu co najmniej 2200 mm! Kabel uziemiający: Przekrój minimalny 4 mm<sup>2</sup> i długość co najmniej około 2600 mm!</p>	<p>Návod k montáži obsahuje nejdůležitější montážní kroky a pokyny k instalaci výrobků uvedených na titulní stránce. Přečtěte si návod k montáži pozorně, abyste se vyvarovali chybám při montáži. Sprcha byla vyrobena podle platných směrnic. Neodborná montáž může vést ke zranění!</p> <p><b>Informace</b></p> <p>Požadavky na bezpečnost stanovené "Evropskou směrnicí" pro elektromagnetickou kompatibilitu (Směrnice 89/336/EWG, 92/31/EWG, 93/68/EWG) a shoda jsou zajištěny aplikací následujících evropských norem; EN 55014, EN 55104, EN 61000-3-2 a EN 61000-3-3.</p> <p><b>Připojovací rozměry</b> (Obr. B)</p> <p>Pozice 1: Doporučené místo pro připojku přívodu studené vody DN 15 1/2" vnitřní závit pro spojení s termostatem.</p> <p>Pozice 2: Doporučené místo pro připojku přívodu teplé vody DN 15 1/2" vnitřní závit pro spojení s termostatem.</p> <p>Pozice 3: Doporučený rozsah pro odtok vody DN 50.</p> <p><b>Upozornění:</b> </p> <p>Minimálně nutná výška místnosti musí činit 2300 mm! Při instalaci do koupelny již obložené "zrcadlovým obkladem" musíte dodržet minimálně 2200 mm! Zemnicí kabel: Průřez musí být minimálně 4 mm<sup>2</sup> délka cca. 2600 mm!</p>	<p>Руководство по монтажу описывает важные этапы монтажа и установки продуктов, указанных на первой странице. Во избежание неверной сборки внимательно прочитайте руководство по монтажу. Душевая кабина изготовлена в соответствии с действующими предписаниями. Неправильный монтаж может привести к телесным повреждениям!</p> <p><b>Информация</b></p> <p>Благодаря применению следующих европейских стандартов гарантируется соответствие и соблюдение требований техники безопасности (предписания 89/336/EWG, 92/31/EWG, 93/68/EWG), установленных "европейским стандартом" по электромагнитной совместимости: EN 55014, EN 55104, EN 61000-3-2 и EN 61000-3-3.</p> <p><b>Размеры для подсоединений</b> (рис. B)</p> <p>Позиция 1: Рекомендуемое место для подсоединения холодной воды DN 15 1/2" со внутренней резьбой для подключения к терmostату.</p> <p>Позиция 2: Рекомендуемое место для подсоединения горячей воды DN 15 1/2" со внутренней резьбой для подключения к терmostату.</p> <p>Позиция 3: Рекомендуемое место для водостока DN 50.</p> <p><b>Указание:</b> </p> <p>Минимальная необходимая высота помещения 2300 мм! Минимальная высота ванной комнаты, выложенной плиткой, 2200 мм! Заземлительный кабель: Минимальное сечение 4 мм<sup>2</sup>, минимальная длина около 2600 мм!</p>

**Widok wewnętrzny**  
**Vnitřní pohled**  
**Вид внутри**

**A**

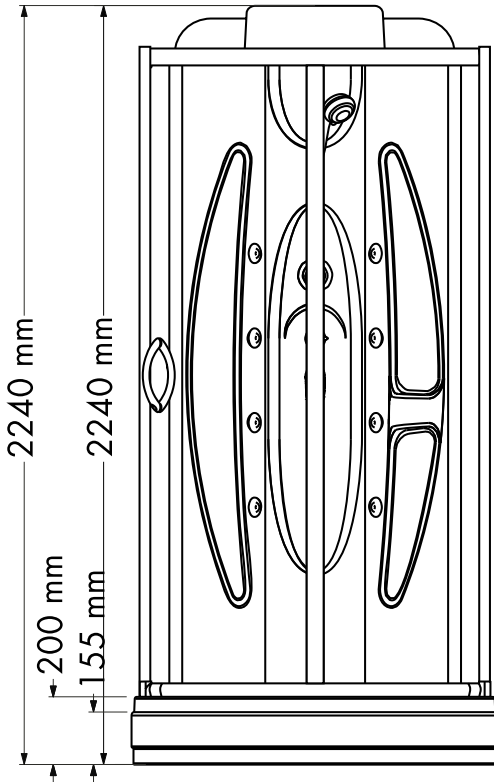

**Wymiary przyłączy**  
**Připojovací rozměry**  
**Размеры для подсоединений**

**B**

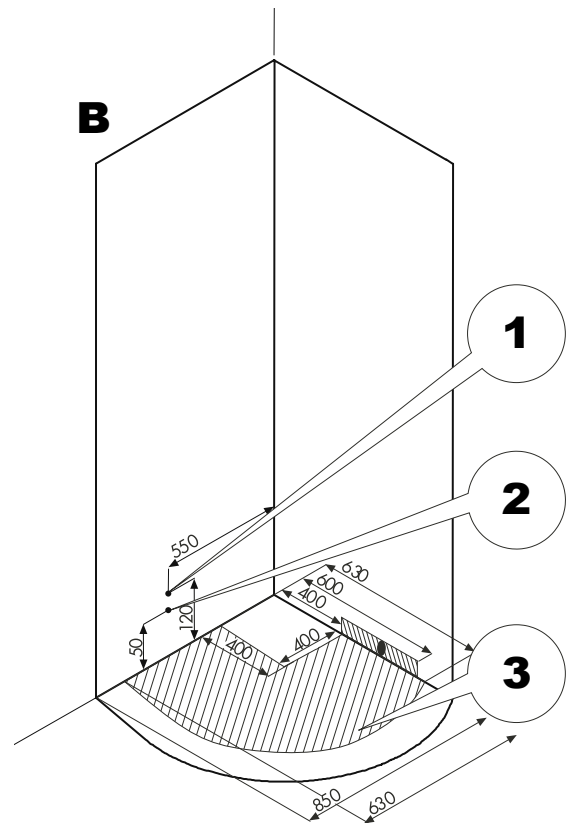

**Rzut poziomy**  
**Půdorys**  
**Вид в плане**

**C**

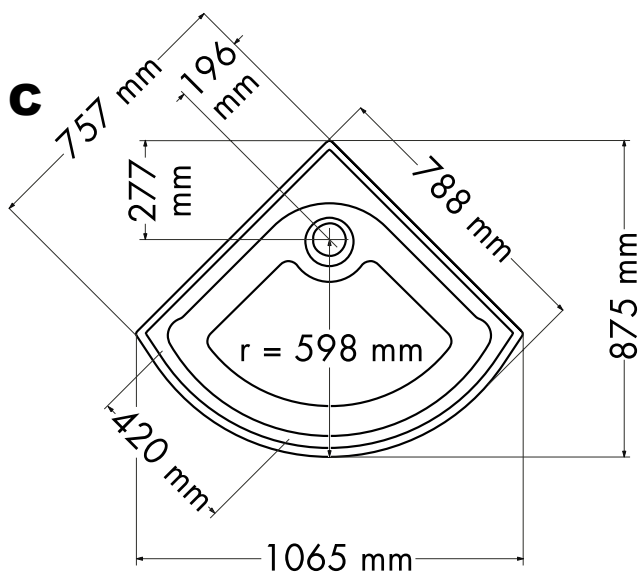

Oznaczony obszar (4): Idealny dla odpływu wody  
 Označený rozsah (4): ideální pro odpad  
 Размеченное место (4): идеально для водостока

Polski	Česky	Русский
<p><b>Wyposażenie podstawowe:</b></p> <ol style="list-style-type: none"> <li>1. Pokrywa</li> <li>2. Pokrycie górne (dach)</li> <li>3. Ściana tylna</li> <li>4. Drzwi przesuwne (lewe lub prawe)</li> <li>5. Rama nośna</li> <li>6. Brodzik</li> <li>7. Osłona brodzika</li> </ol> <p><b>Warianty wyposażenia:</b></p> <p><b>Aquafun Shower</b> Kabina prysznicowa, brodzik i osłona brodzika wykonane są z ABS/PMMA. drzwi przesuwne z bezpiecznego szkła zamiennie (lewy lub prawy ogranicznik w jednym). Sterowanie funkcjami prysznica: Termostat (1/2") ręczny, ręczne wyłączenie i przełączanie. Wyposażenie natrysku (ilość): - 8 natrysków bocznych Pharo (strumień masujący) - 4 natryski tylne Pharo (strumień masujący) - 4 natryski na kark - 3 natryski ręczne Mistral (3 rodzaje strumienia) - Głowica natrysku Raindance (5 rodzajów strumienia) - Drażek natrysku Unica D (przestawialny w pionie o 600 mm) - Kombinacja natrysków</p>	<p><b>Základní vybavení:</b></p> <ol style="list-style-type: none"> <li>1. Víko</li> <li>2. Horní kryt (střecha)</li> <li>3. Zadní stěna</li> <li>4. Posuvné dveře (vlevo nebo vpravo)</li> <li>5. Nosný rám</li> <li>6. Sprchová vana</li> <li>7. Čelní kryt vany</li> </ol> <p><b>Varianty vybavení:</b></p> <p><b>Aquafun Shower</b> Sprchová kabina, sprchová vana a čelní kryt vany jsou z ABS/PMMA. Posuvné dveře z netřítivého skla k obrácení(levá nebo pravá špaleta). Ovládání funkce sprchy: Termostat (1/2") manuálně, zastavení a přepnutí manuálně. Vybavení sprchovými hlavice (počet): - 8 bočních sprch Pharo (masážní proud) - 4 zádové sprchy Pharo (masážní proud) - 4 šijové trysky - Ruční sprcha Mistral 3 (3 druhy proudu) - Hlavová sprcha Raindance (5 druhů proudu) - Tyč sprchy Unica D (svisle přestavitelná o 600 mm) - Kombinace sprch</p>	<p><b>Базовый комплект:</b></p> <ol style="list-style-type: none"> <li>1. Крышка</li> <li>2. Верхнее покрытие (крыша)</li> <li>3. Задняя стенка</li> <li>4. Раздвижная дверца (слева или справа)</li> <li>5. Рама-носитель</li> <li>6. Поддон</li> <li>7. Облицовочный профиль</li> </ol> <p><b>Варианты комплектации:</b></p> <p><b>Aquafun Shower</b> Душевая кабина, поддон и облицовочный профиль изготовлены из ABS/PMMA. Раздвижная дверца изготовлена из безопасного стекла (дверцу можно развернуть, универсальный стопор для монтажа с левой и с правой стороны). Управление функциями душа: Термостат ручного управления (1/2"), переключение и отключение режимов. Комплектация душевых леек / форсунок (количество): - 8 боковых форсунок Pharo (массажная струя) - 4 форсунки для массажа спины Pharo (массажная струя) - 4 форсунки для шейного массажа - Душевая лейка Mistral 3 (3-х струйная) - Верхняя душевая лейка Raindance (5-ти струйная) - Душевая штанга Unica D (регулировка высоты 600 мм) - Комбинирование режимов</p>

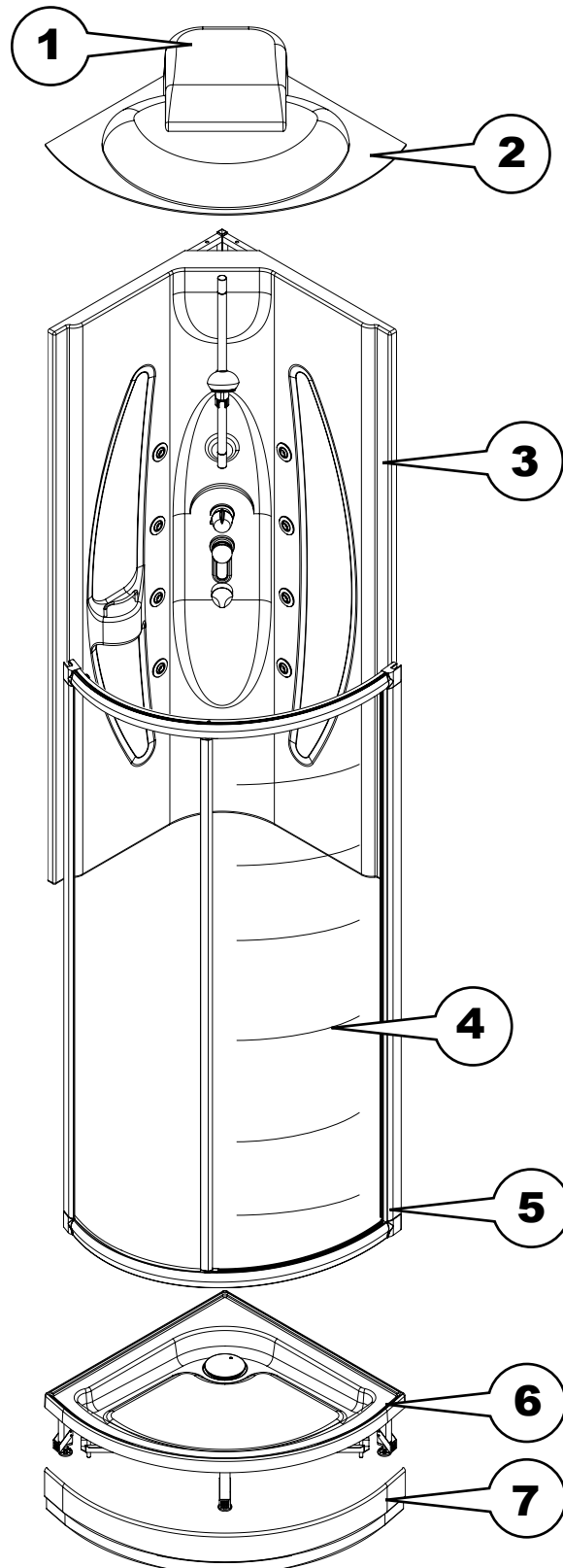

**Aquafun 75 M 40 Shower**  
21107000





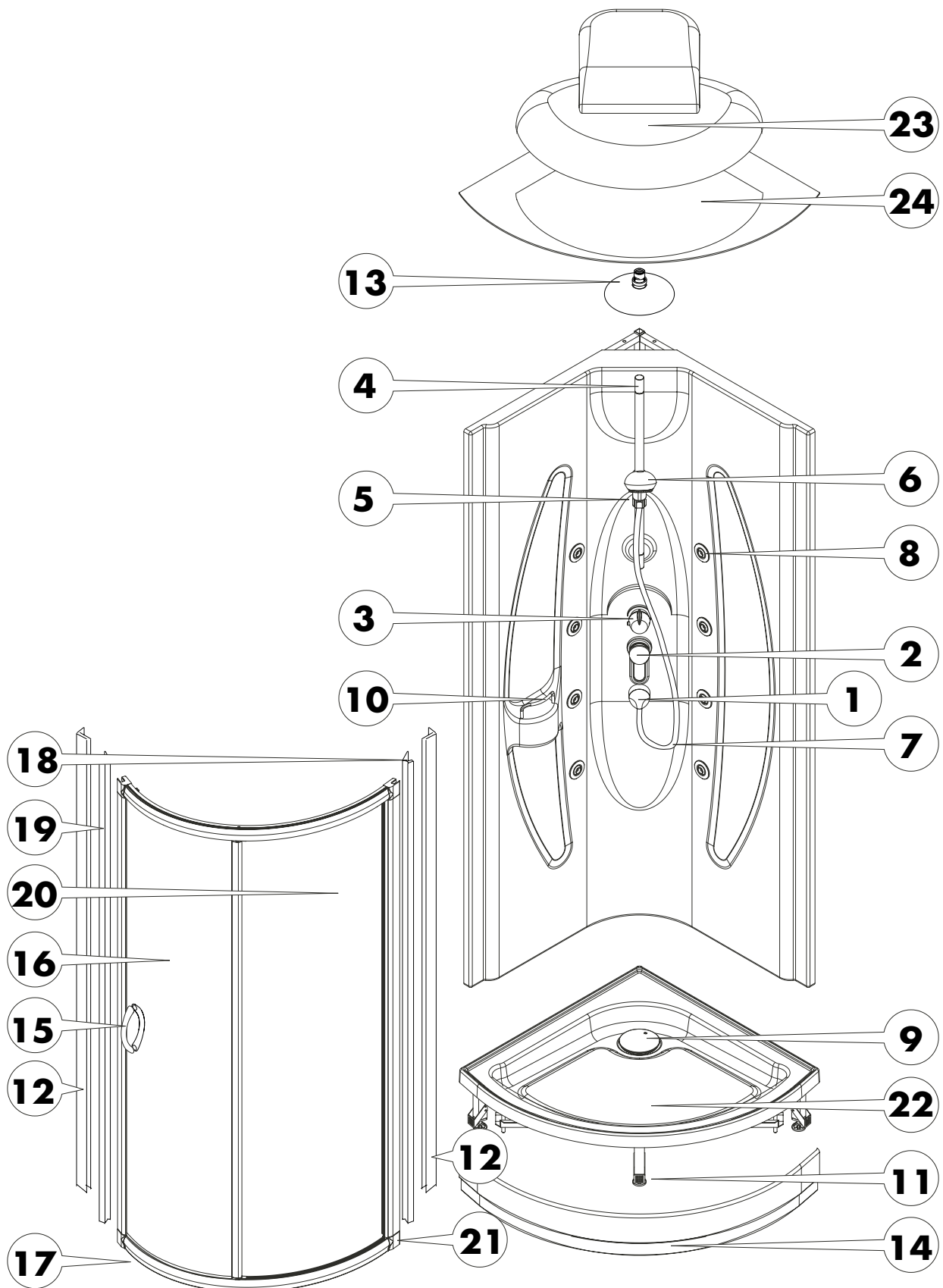















**Części serwisowe**  
**Servisní díly**  
**Комплект**

	Popis	Opis	обозначение	Nr.	VE
1	Pokrywa	kryt	накладка	97454000	1
2	Zawór zamyk./przetłacz. Uchwyt	uzavírací a přepínací ventil rukojeř	запорный/перекл. вентиль рукоятка	96645000 25936000	1 1
	Rozeta Ø 68 mm	rozeta Ø 68 mm	розетка Ø 68 mm	96944000	1
	Nakrętka	matka	гайка	96945000	1
3	Wkład termostatyczny	regulační jednotka teploty	термоэлемент	94282000	1
	Uchwyt termostatu	rukojeř termostatu	рукоятка термостата	36391000	1
	Tuleja	objímka	гильза	96946000	1
4	Drążek przy ścienny	nástěnná tyč	настенная штанга	25957000	1
5	Suwak	jezdec	держатель	96190000	1
6	Główka prysznicowa	ruční sprcha	ручной душ	28524000	1
7	Wąż	sprchová hadice	шланг	28246000	1
8	Dysza boczna	boční sprcha	боковая форсунка	25944000	1
9	Staro 90 zestaw Color	vrchní sada Staro 90	Staro 90 наружная часть	60055000	1
	Staro 90 zestaw podstawowy	základní sada Staro 90	Staro 90 скрытая часть	60054180	1
10	Reling (240 mm)	zábradlí (240mm)	планка (240mm)	96966000	1
11	Nóżki brodzika	nohy vaničky	ножки поддона	96967000	1
12	Szyna wyrównująca do ściany (po lewej/po prawej)	stěnová vyrovnávací lišta (levá/pravá)	выравнивающая рейка (левая/правая)	96981000	1
13	Głowica górna	horní sprcha	верхний душ	97366000	1
14	Obudowa brodzika	kryt vaničky	юбка поддона	96982320	1
15	Uchwyt drzwi	rukojeř dveří	ручка дверная	96989000	1
16	Ogranicznik drzwi	zarážka dveří	стопор дверной	96990000	1
	Drzwi przesuwne	posuvné dveře	дверь раздвижная	97002000	1
	Rolka ślizgowa	vodicí váleček	ролик проводящий	97003000	2
	Uszczelnienie (Tür unten)	těsnění (dveře dole)	уплотнитель (дверь внизу)	97004000	1
	Uszczelnienie (Tür oben)	těsnění (dveře nahoře)	уплотнитель (дверь наверху)	96992000	1
17	Uszczelnienie Szyba oddzielająca/brodzik	těsnění oddělení skla u sprchové vaničky	уплотнитель (стекло/поддон)	96991000	1
18	Kształownik wyrównujący (po prawej)	vyrovnávací profil (pravá)	компенсационный профиль (правая)	96998000	1
	Uszczelnienie	těsnění	уплотнитель	97353000	2
19	Kształownik wyrównujący (po lewej)	vyrovnávací profil (levá)	компенсационный профиль (левая)	96997000	1
	Uszczelnienie	těsnění	уплотнитель	97353000	2
20	Drzwi stałe	pevná část dveří	дверь плотная	97354000	1
21	Kształownik narożny	rohový profil	угловой профиль	97007000	1
22	Brodzik z zaworem	sprchová vanička vč. odtok. ventilu	поддон вкл. вентиль	97011320	1
23	Oslona dachu	strešní kryt	верхнее перекрытие	97016320	1
24	Dach	strecha	крыша	97019320	1
–	Mocowanie	montážní sada	монтажный набор	96970000	1
–	Zestaw kołpaków	sada odklápěcích krytů	набор колпачков	97434000	1



Polski	Česky	Русский
<p>Przed zabudowaniem należy sprawdzić:</p> <ol style="list-style-type: none"><li>1. Nośność podłogi musi odpowiadać obciążeniu 200 kg/m<sup>2</sup>.</li><li>2. Podłoga musi być zniwelowana, to znaczy musi być wypoziomowana i równa.</li><li>3. W obszarze zabudowy podłoga musi być pokryta płytkami.</li></ol> <p><b>Niebezpieczeństwo!</b></p>  <p><b>Ogólnie:</b> Prace konserwacyjne i regulacyjne mogą być przeprowadzane wyłącznie przez specjalistę. Po pracach konserwacyjnych należy właściwie zamontować osłony serwisowe. Istniejące środki i urządzenia zabezpieczające nie mogą być zmieniane ani usuwane.</p>	<p>Před zabudováním prosím zkontrolujte:</p> <ol style="list-style-type: none"><li>1. Nosnost podlahy musí odpovídat zatížení o výši 200 kg/m<sup>2</sup>.</li><li>2. Podlaha musí být dostatečně nivelována, tzn., že musí být vodorovná a vyrovnaná.</li><li>3. Podlaha musí být před zabudováním vydlážděna.</li></ol> <p><b>Nebezpečí!</b></p>  <p><b>Všeobecně:</b> Údržbové a seřizovací práce smí provádět pouze odborník. Po ukončení údržbových prací musí být veškeré servisní kryty řádně namontovány. Stávající bezpečnostní opatření nesmíte změnit nebo odstranit.</p>	<p>Перед монтажом следует проверить:</p> <ol style="list-style-type: none"><li>1. Пол должен выдерживать нагрузку в 200 кг/м<sup>2</sup>.</li><li>2. Пол должен быть достаточно нивелированным, т.е. ровным и горизонтальным.</li><li>3. В области монтажа пол должен быть выложен плиткой.</li></ol> <p><b>Опасность!</b></p>  <p><b>Общие сведения:</b> Техосмотр и установочные работы должны проводиться только специалистом. После проведения работ по техобслуживанию следует надлежащим образом установить все защитные крышки. Запрещается удалять или изменять имеющиеся предохранительные меры или приспособления.</p>

Polski	Česky	Русский
<p>Zastosowane w instrukcji montażu symbole mają następujące znaczenie.</p> <p><b>Ostrzeżenie!</b> </p> <p>Oznacza możliwą niebezpieczną sytuację. W przypadku nieprzestrzegania skutkiem mogą być śmierć lub ciężkie obrażenia ciała!</p> <p><b>Ostrożnie!</b> </p> <p>Oznacza możliwą niebezpieczną sytuację. W przypadku nieprzestrzegania skutkiem mogą być lekkie lub nieznaczne obrażenia ciała jak również uszkodzenia sprzętu!</p> <p><b>Uwaga! wymagane dwie osoby</b></p> <p><b>Uwaga!</b> </p> <p>Oznacza określony sposób postępowania. W przypadku nieprzestrzegania istnieje możliwość uszkodzenia produktu lub elementów otoczenia. (Montaż natrysku musi być przeprowadzony przez dwie osoby)!</p>	<p>Symboly použité v tomto montážním návodu jsou podrobněji popsány v následujícím textu.</p> <p><b>Výstraha!</b> </p> <p>Označuje potenciálně nebezpečnou situaci. Jestliže se jí nevyhnete, může dojít k usmrcení nebo velmi těžkým zraněním!</p> <p><b>Opatrně!</b> </p> <p>Označuje potenciálně nebezpečnou situaci. Jestliže se tomu nevyhnete, mohou následovat lehká nebo nepatrná zranění jakož i věčné škody!</p> <p><b>Pozor, zapotřebí dvě osoby!</b></p> <p><b>Pozor!</b> </p> <p>Označuje určitý postup. Jestliže tento nedodržíte, může dojít k poškození výrobku nebo něčeho jiného v jeho okolí. (Montáž sprchy musí provádět dvě osoby)!</p>	<p>Более точное описание символов, применяемых в инструкции по монтажу.</p> <p><b>Внимание!</b> </p> <p>Возможность возникновения опасной ситуации. В случае несоблюдения правил безопасности возможен летальный исход или тяжёлые телесные повреждения!</p> <p><b>Осторожно!</b> </p> <p>Возможность возникновения опасной ситуации. В случае несоблюдения правил безопасности возможны лёгкие или незначительные телесные повреждения, а также повреждение имущества!</p> <p><b>Внимание, необходимо 2 человека!</b></p> <p><b>Внимание!</b> </p> <p>Обозначает определённое действие, при несоблюдении которого продукт или предметы, находящиеся в его окружении, могут быть повреждены. (Монтаж душевой кабины должен производиться двумя людьми)!</p>

Polski	Česky	Русский
<p><b>Wskazówka:</b> </p> <p><b>(Tabliczka informacyjna np. i )</b> Oznacza podpowiedzi i inne szczególnie przydatne informacje, przy których nie występuje niebezpieczeństwo lub zagrożenia.</p> <p><b>Konieczny instalator!</b></p> <p><b>Instalator!</b> </p> <p>Opisuje prace montażowe, które mogą być przeprowadzone wyłącznie przez instalatora.</p> <p><b>Konieczny elektryk!</b></p> <p><b>Elektryk!</b> </p> <p>Opisuje prace montażowe, które mogą być przeprowadzone wyłącznie przez specjalistę elektryka.</p>	<p><b>Upozornění:</b> </p> <p><b>(Štítek s odkazem např. i )</b> Označuje informace o aplikaci a jiné důležité speciální situace, přičemž se nevyskytnou nebezpečné nebo škodlivé situace.</p> <p><b>Nutný zásah instalatéra!</b></p> <p><b>Instalátér!</b> </p> <p>Popisuje montážní práce, které smí provádět pouze instalátér.</p> <p><b>Nutný zásah elektrikáře!</b></p> <p><b>Elektrikář!</b> </p> <p>Popisuje montážní práce, které smí provádět pouze odborník s elektrotechnikou kvalifikací.</p>	<p><b>Указание:</b> </p> <p><b>(Знак, напр. "i")</b> Обозначает инструкции по применению или другие полезные советы, при несоблюдении которых не возникают опасные ситуации или повреждения.</p> <p><b>Необходим сантехник!</b></p> <p><b>Сантехник!</b> </p> <p>Описывает монтажные работы, которые должны проводиться только сантехником.</p> <p><b>Необходим электрик!</b></p> <p><b>Электрик!</b> </p> <p>Описывает монтажные работы, которые должны проводиться только электриком.</p>

Polski

Česky

Русский

**Dane techniczne:**

Minimalne ciśnienie przepływu: 2 bar  
 Ciśnienie eksploatacyjne: maks. 10 bar  
 Zalecane ciśnienie eksploatacyjne: 2 – 5 bar  
 Ciśnienie próbne: 16 bar  
 Temperatura gorącej wody: maks. 70 °C  
 Zalecana temperatura gorącej wody: 60 °C  
 Blokada bezpieczeństwa: 38 °C

**Wydajność przepływowa przy 3 bar:**

Prysznic ręczny: 17,4 l/min  
 Prysznic ręczny i głowica natryskowa: 26,3 l/min  
 Prysznic ręczny i tylny: 25,5 l/min  
 Natryski boczne: 25,6 l/min  
 Głowica natryskowa: 19,5 l/min  
 Głowica natryskowa i natryski boczne: 29,2 l/min  
 Natrysk na kark: 17,8 l/min  
 Prysznic tylny: 17,8 l/min  
 Prysznic tylny i natrysk na kark: 25,5 l/min

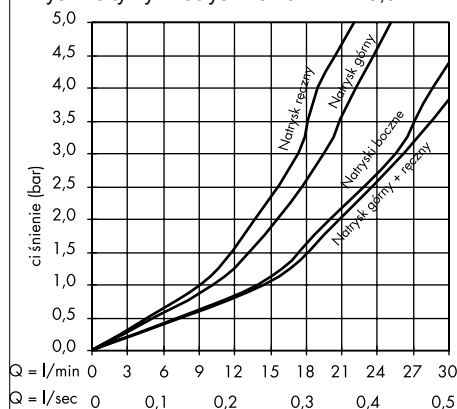

Zdolność do funkcjonowania od 2 bar. Maksymalnie można włączyć jednocześnie dwa urządzenia zużywające wodę. Przyłącza dopływu i odpływu wody należy zainstalować zgodnie z aktualnymi przepisami DIN 1988/EN1717 oraz lokalnymi.

**Wskazówka:**



**Różnice ciśnień:**

Ciśnienia pomiędzy przyłączami zimnej i ciepłej wody muszą być wyrównane.

**Materiał:**

Akryl sanitarny z ABS jako zbrojenie.

**Technické údaje :**

Min.proud.tlak: 2 bary  
 Provozní tlak: max. 10 barů  
 Doporučený provozní tlak: 2 – 5 barů  
 Zkušební tlak: 16 barů  
 Teplota horké vody: max. 70 °C  
 Doporučená teplota horké vody: 60 °C  
 Pojistný uzávěr: 38 °C

**Průtokový výkon při 3 barech:**

Ruční sprcha: 17,4 l/min  
 Ruční a hlavová sprcha: 26,3 l/min  
 Ruční a zádová sprcha: 25,5 l/min  
 Boční sprchy: 25,6 l/min  
 Hlavová sprcha: 19,5 l/min  
 Hlavová a boční sprcha: 29,2 l/min  
 Šíjová sprcha: 17,8 l/min  
 Zádová sprcha: 17,8 l/min  
 Zádová a šíjová sprcha: 25,5 l/min

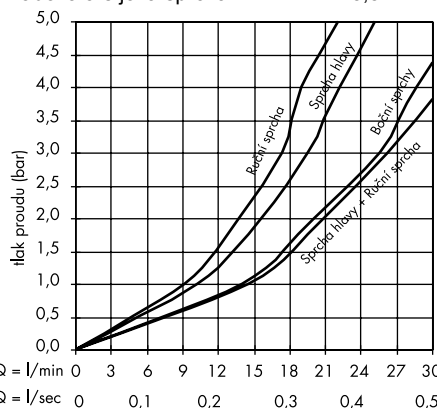

Funkční od 2 barů. Současně smíte zapnout maximálně 2 spotřebiče. Přípojku pro přívod a odtok vody musíte instalovat v souladu s aktuálně platnými normami DIN 1988/EN1717 a místními předpisy.

**Upozornění:**



**Tlakové rozdíly:**

Tlaky mezi přípojkami studené a teplé vody musí být vyrovnány.

**Materiál:**

Sanitární akryl s ABS jako sendvič.

**Технические данные:**

Минимальный напор воды: 2 бар  
 Рабочий напор: макс. 10 бар  
 Рекомендуемый рабочий напор: 2 – 5 бар  
 Испытательный напор: 16 бар  
 Температура горячей воды: макс. 70 °C  
 Рекомендуемая температура горячей воды: 60 °C  
 Защитный стопор: 38 °C

**Расход воды при 3 бар:**

Душевая лейка: 17,4 л/мин  
 Душевая лейка и верхняя душевая лейка: 26,3 л/мин  
 Душевая лейка и форсунка для массажа спины: 25,5 л/мин  
 Боковые форсунки: 25,6 л/мин  
 Верхняя душевая лейка: 19,5 л/мин  
 Верхняя душевая лейка и боковые форсунки: 29,2 л/мин  
 Форсунка для шейного массажа: 17,8 л/мин  
 Форсунка для массажа спины: 17,8 л/мин  
 Форсунка для шейного массажа и для массажа спины: 25,5 л/мин

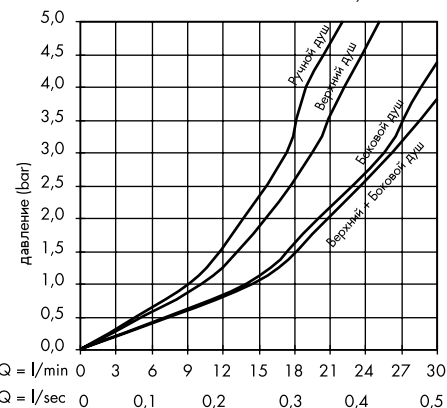

Работает от 2 бар. Одновременно могут быть включены максимально 2 функции. Подключение воды (подвод воды и водосток) следует проводить согласно действительному в настоящее время стандарту DIN 1988/EN1717 и согласно местным предписаниям.

**Указание:**



**Разница давлений:**

Разница давлений между подсоединениями холодной и горячей воды должна быть выровнена.

**Материал:**

Санитарный акрил с ABS в качестве композита.

Polski

Česky

Русский

Polski	Česky	Русский
<p><b>A. Brodzik/dach/osłona/ wyposażeniemontażowe</b></p> <p>Brodzik Osłona brodzika Pokrywa dachu Pokrycie górne (dach) Wąż prysznicowy Prysznic ręczny Uchwyty drzwiowe Zestaw śrub Zestaw montażowy (kątowniki wzmacniające) Uszczelka drzwiowa Kolanko G 1/2 z odcięciem dopływu</p> <p><b>B. Ściana tylna</b></p> <p>Ściana tylna</p> <p><b>C. Drzwi, szyba boczna</b></p> <p>Drzwi przesuwne Rama nośna</p>	<p><b>A. Sprchová vana/střecha/čelní kryt/ Montážpříslušenství</b></p> <p>Sprchová vana Čelní kryt vany Zastřešení Horní kryt (střecha) Hadice sprchy Ruční sprcha Dveřní úchyt Sada šroubů Montážní sada (spojovací úhel) Těsnění dveří Koleno G 1/2 s uzávěrem</p> <p><b>B. Zadní stěna</b></p> <p>Zadní stěna</p> <p><b>C. Dvěře, boční tabule</b></p> <p>Posuvné dveře Nosný rám</p>	<p><b>A. Поддон/крыша/ облицовочный профиль/ монтажные принадлежности</b></p> <p>Поддон Облицовочный профиль Крыша Верхнее покрытие (крыша) Шланг душевой Ручной душ Ручки дверцы Набор винтов Монтажный набор (крепёжные углы) Прокладка дверцы Уголок G 1/2 с запором</p> <p><b>B. Задняя стенка</b></p> <p>Задняя стенка</p> <p><b>C. Дверца, боковое стекло</b></p> <p>Раздвижная дверца Рама-носитель</p>

**Brodzik/dach/osłona/wyposażenie montażowe**  
**Sprchová vana/střecha/čelní kryt/montážní příslušenství**  
**Поддон/крыша/облицовочный профиль/монтажные принадлежности**

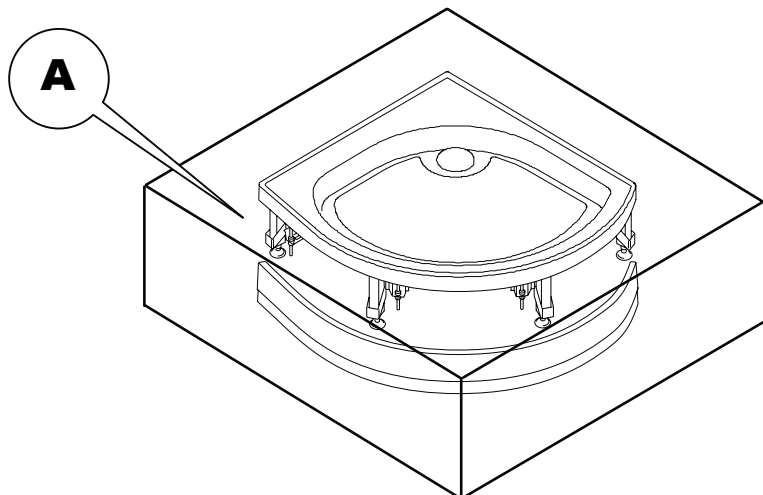

**Ściana tylna**  
**Zadní stěna**  
**Задняя стенка**

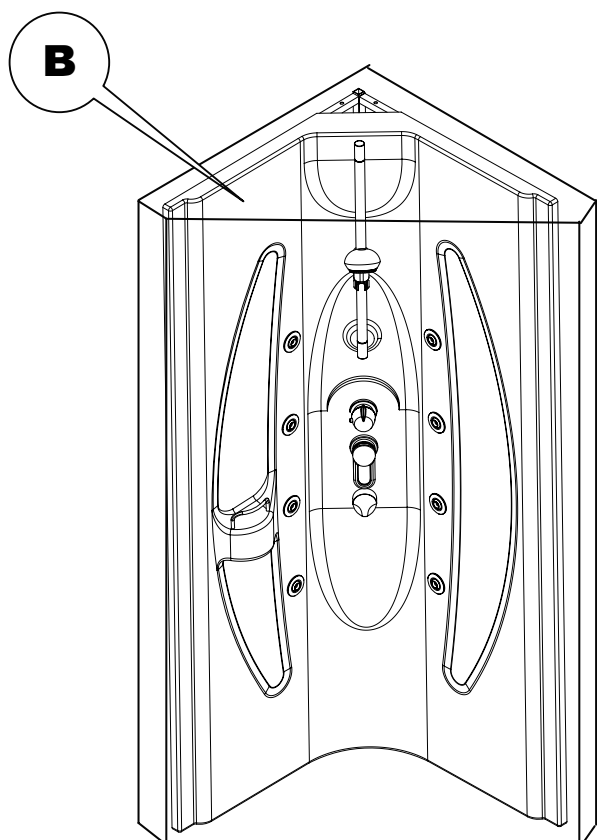

**Drzwi, szyba boczna**  
**Dveře/boční tabule**  
**Дверца/боковое стекло**

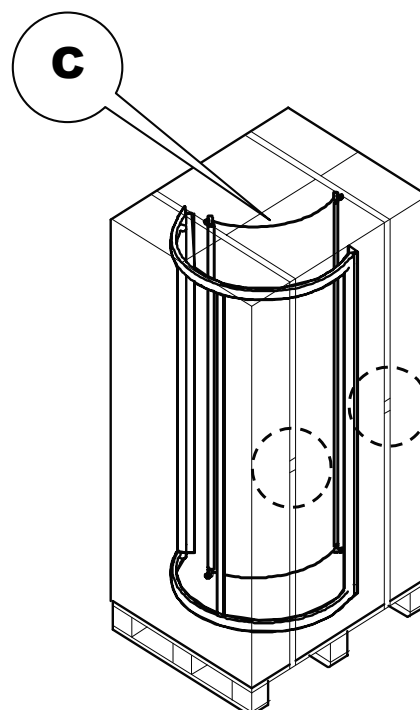

**Wymagane narzędzia**  
**Potřebné nářadí**  
**Необходимые инструменты**

Polski	Česky	Русский
<p><b>Wymienione poniżej narzędzia i wyposażenie są konieczne do przeprowadzenia montażu:</b></p> <ul style="list-style-type: none"> <li>- Poziomica</li> <li>- Przymiar</li> <li>- Znacznik i punktak</li> <li>- Kleszcze, tzw. "żabka"</li> <li>- Zestaw kluczy płaskich (SW 8, 10, 15, 22, 24)</li> <li>- Klucze imbusowe (SW 2, 4)</li> <li>- Śrubokręt wielozębny (4 mm)</li> <li>- Śrubokręt czworokątny (6, 8 mm)</li> <li>- Śrubokręt płaski (6, 8, 10 mm)</li> <li>- Młotek (mały młotek ślusarski)</li> <li>- Smar armaturowy</li> <li>- Silikon (bez kwasu octowego)</li> <li>- Wiertła (2, 6 mm)</li> <li>- Nóż</li> <li>- Wiertarka</li> <li>- Wkrętak akumulatorowy</li> <li>- 4 stojaki montażowe</li> <li>- Drabina</li> </ul>	<p><b>V následujícím textu najdete přehled nářadí a přípravků, potřebných k montáži:</b></p> <ul style="list-style-type: none"> <li>- vodováha</li> <li>- skládací metr</li> <li>- tužka a důlčík</li> <li>- kleště sikovky</li> <li>- sada otevřených klíčů (SW 8, 10, 15, 22, 24)</li> <li>- imbusový klíč (SW 2, 4)</li> <li>- hvězdicový šroubovák (4 mm)</li> <li>- křížový šroubovák (6, 8 mm)</li> <li>- (plochý) šroubovák (6, 8, 10 mm)</li> <li>- kladívko (malé zámečnické kladívko)</li> <li>- tuk do armatur</li> <li>- silikon (bez obsahu kyseliny octové)</li> <li>- vrták (2, 6 mm)</li> <li>- nůž</li> <li>- vrtačka</li> <li>- AKU šroubovák</li> <li>- 4 montážní stojky</li> <li>- žebřík</li> </ul>	<p><b>Следующие инструменты и принадлежности требуются для монтажа:</b></p> <ul style="list-style-type: none"> <li>- Уровень</li> <li>- Metr</li> <li>- Карандаш и кернер</li> <li>- Газовый ключ</li> <li>- Набор гаечных ключей (8, 10, 15, 22, 24)</li> <li>- Шестигранные ключи (2, 4)</li> <li>- Многогранная отвёртка (4 мм)</li> <li>- Крестовые отвёртки (6, 8 мм)</li> <li>- Отвёртки (6, 8, 10 мм)</li> <li>- Молоток (маленький слесарный молоток)</li> <li>- Арматурная смазка</li> <li>- Силикон (нейтральный)</li> <li>- Свёрла (2, 6 мм)</li> <li>- Нож</li> <li>- Электродрель</li> <li>- Ручная дрель</li> <li>- Козлы 4 шт.</li> <li>- Стремянка</li> </ul>

Armaturenfett = smar  
 mazací tuk  
 Арматурная смазка

Silikon = silikon  
 silikon  
 Силикон

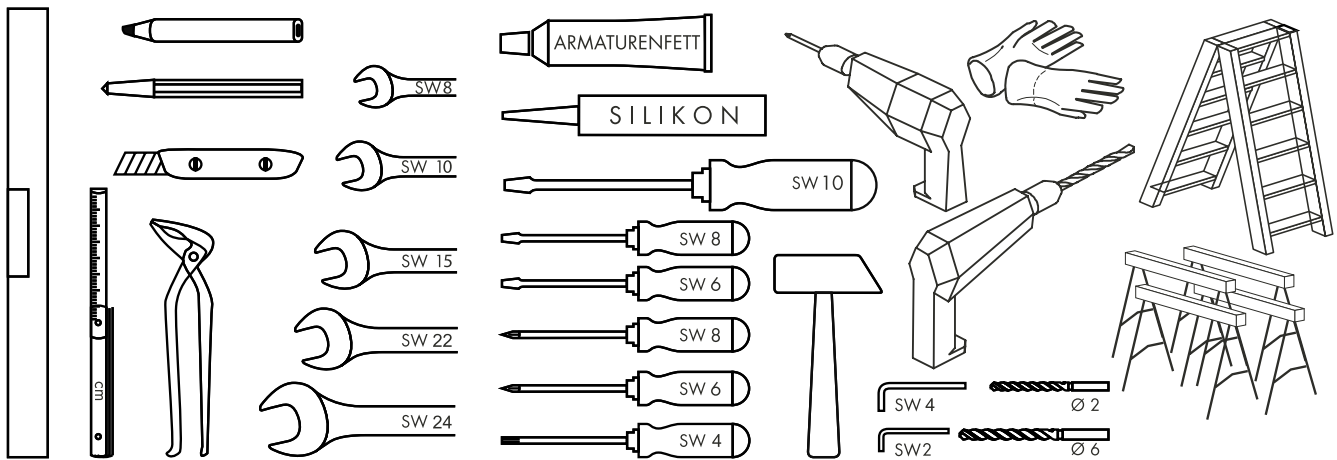







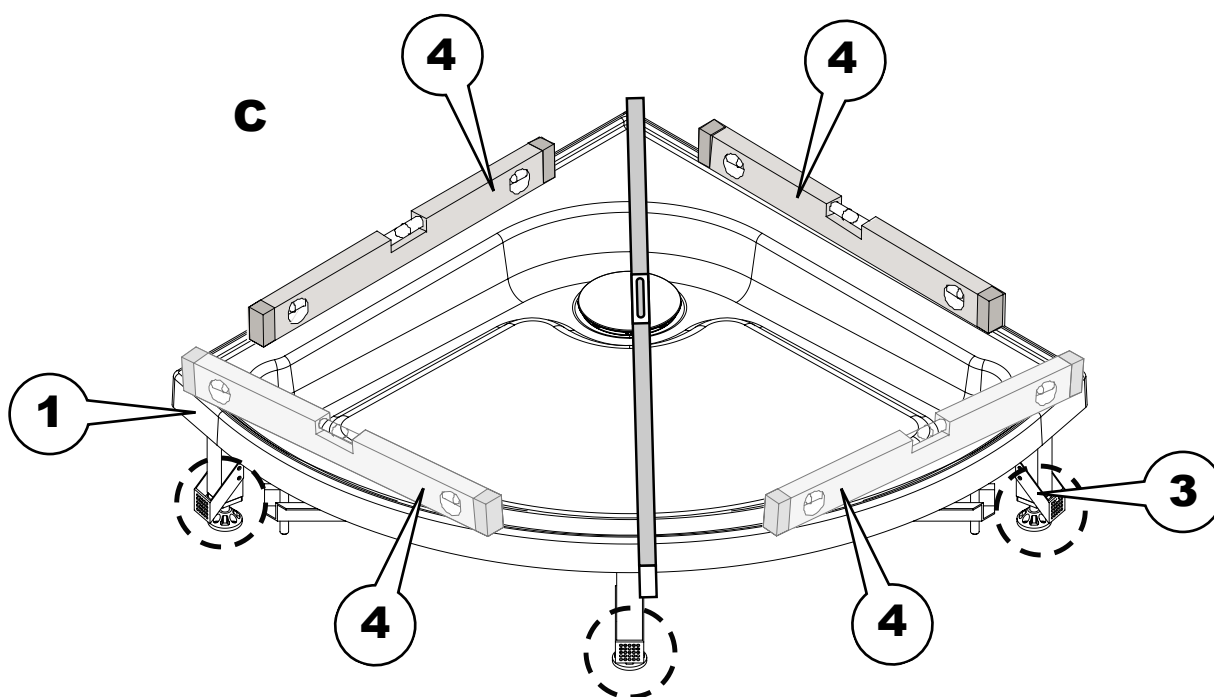
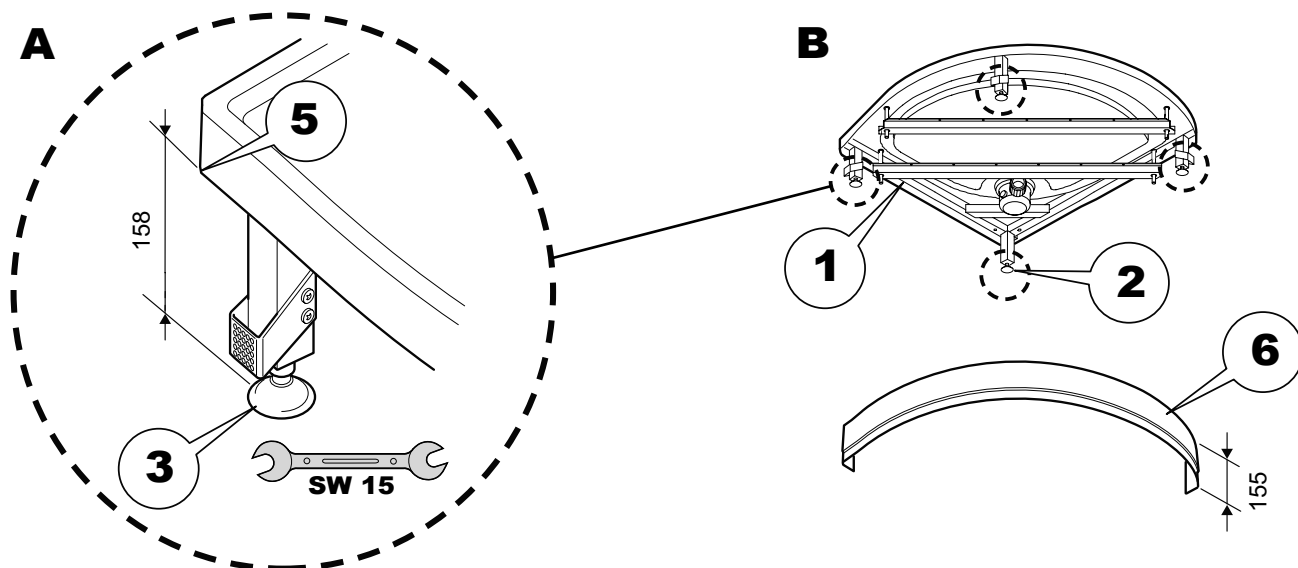

**Ustawienie nóg brodzika/wyrównanie brodzika**  
**Nastavení nožek vany/vyrovnnání sprchové vany**  
**Установка ножек поддона/установка поддона по уровню**

Polski	Česky	Русский
<p><b>Ustawienie wstępne (rysunki A i B):</b></p> <ul style="list-style-type: none"><li>• Nogi brodzika (3) przy podstawie należy tak ustawić, żeby odstęp od krawędzi dolnej brodzika (5) do podłogi wynosił 158 mm.</li></ul>	<p><b>Předběžné nastavení (Obrázek A a B):</b></p> <ul style="list-style-type: none"><li>• Nožky vany (3) na podstavci vany nastavte tak, aby vzdálenost mezi spodní hranou sprchové vany (5) a podlahy činila 158 mm .</li></ul>	<p><b>Предварительная установка (рисунок А и В):</b></p> <ul style="list-style-type: none"><li>• Ножки поддона (3) так установить на каркасе поддона, чтобы расстояние от нижней кромки поддона (5) до пола составляло 158 мм.</li></ul>
<p><b>Uwaga!</b></p>  <ul style="list-style-type: none"><li>• Ostrożnie, we dwoje, umieścić brodzik w pozycji do zabudowy.</li><li>• Sprawdzić pozycję zabudowy osłony brodzika (6).</li><li>• Po dokładnym ustawieniu zabezpieczyć tylną nogę brodzika (2) przy pomocy klucza płaskiego SW 15 i nakrętki kontrolującej.</li></ul>	<p><b>Pozor!</b></p>  <ul style="list-style-type: none"><li>• Postavte ve dvou sprchovou vanu opatrně do instalační polohy.</li><li>• Zkontrolujte pozici instalace čelního krytu vany (6) .</li><li>• Zadní nožku vany (2) po přesném nastavení zajistěte otevřeným klíčem SW 15 přítužnou maticí!</li></ul>	<p><b>Внимание!</b></p>  <ul style="list-style-type: none"><li>• С большой осторожностью привести поддон вдвоём в монтажное положение.</li><li>• Проверить монтажное положение облицовочного профиля (6).</li><li>• После точной установки зафиксировать заднюю ножку поддона (2) контргайкой с помощью гаечного ключа на 15!</li></ul>
<p><b>Dokładne ustawienie (rysunek C):</b></p> <ul style="list-style-type: none"><li>• Wypoziomować brodzik (1) przy pomocy poziomiccy (4). Dokładne ustawienie odbywa się poprzez wkręcenie lub wykręcenie nogi brodzika (3). Zabezpieczyć nakrętkę kontrolującą przy pomocy klucza płaskiego SW 15.</li></ul>	<p><b>Jemné seřízení (Obrázek C):</b></p> <ul style="list-style-type: none"><li>• Sprchovou vanu(1) vyrovnejte vodováhou (4). Přesné nastavení dosáhnete zašroubováním nebo vyšroubováním nožek vany (3). Zajišťovací matici nožek vany dotáhněte otevřeným klíčem SW 15 .</li></ul>	<p><b>Точная установка (рисунок С):</b></p> <ul style="list-style-type: none"><li>• Выровнять поддон (1) с помощью уровня (4). Точно установить поддон, выкручивая или закручивая ножки поддона (3). Зафиксировать ножки поддона контргайкой с помощью гаечного ключа на 15.</li></ul>
<p><b>Wskazówka:</b></p>  <p>Przednia krawędź brodzika (rys. C) musi zostać sprawdzona przy pomocy poziomiccy (4) i dokładnie ustawiona przy pomocy nóg brodzika (3).</p> <p>W celu łatwiejszego nadbudowania kabiny należy nieznacznie wyciągnąć we dwoje brodzik z rogu.</p>	<p><b>Upozornění:</b></p>  <p>Přední hranu sprchové vany (obr. C) musíte zkontrolovat vodováhou (4) a pomocí nožek vany (3) přesně nastavit!</p> <p>K usnadnění montáže kabiny sprchovou vanu ve dvou opět z rohu vysuňte.</p>	<p><b>Указание:</b></p>  <p>Передний край поддона (рис. С) следует выровнять и точно установить по уровню (4) и с помощью ножек поддона (3)!</p> <p>Для облегчения сборки кабины немного выдвинуть вдвоём поддон из угла.</p>



**Ustawienie nóg brodzika/wyrównanie brodzika**  
**Nastavení nožek vany/vyrovnání sprchové vany**  
**Установка ножек поддона/установка поддона по уровню**

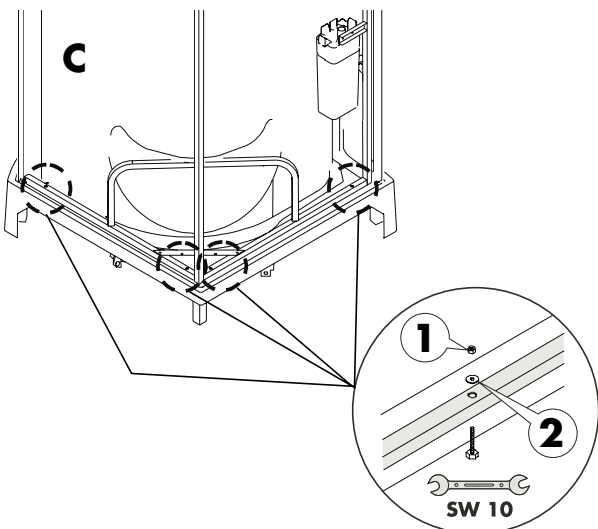
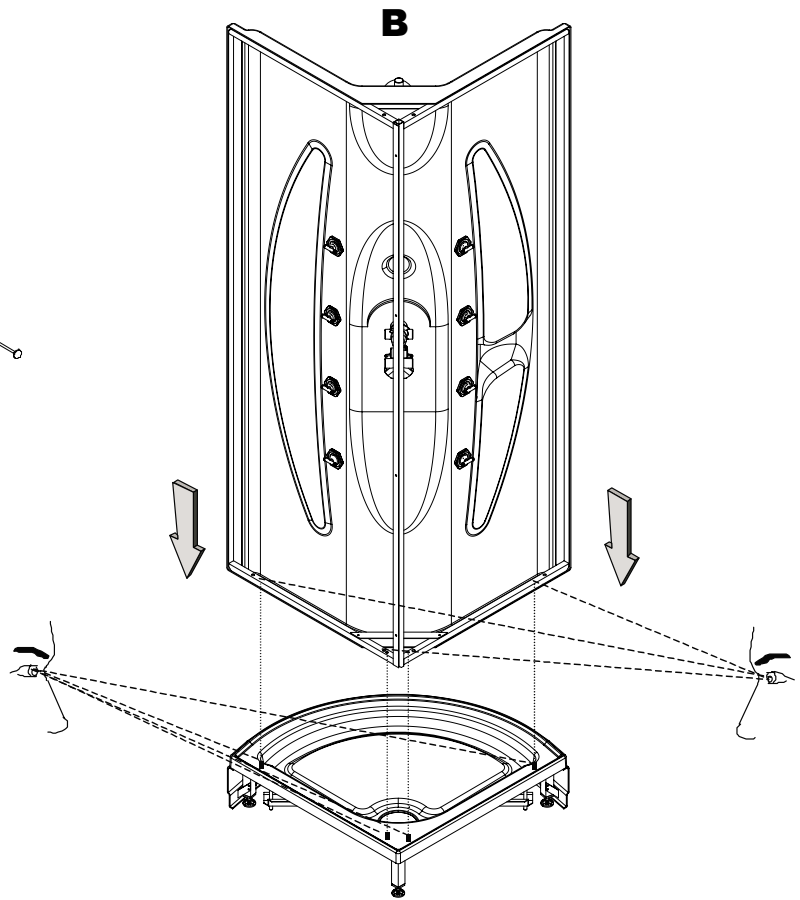
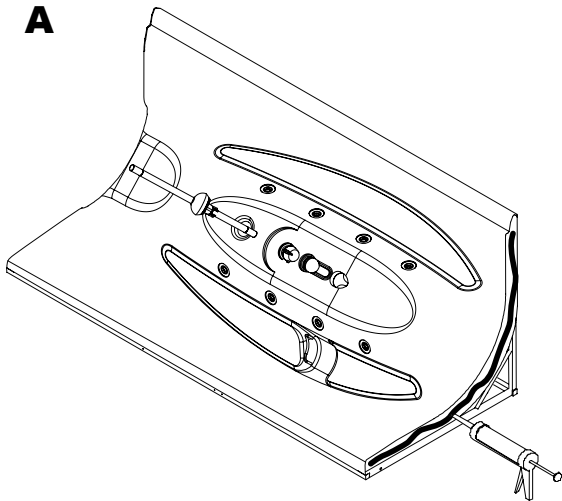

Polski	Česky	Русский
<p>• Umieścić tylną ścianę w miejscu zabudowy.</p> <p><b>Wskazówka:</b> </p> <p>Powierzchnie styku tylnej ściany i brodzika należy wyczyścić wolną od pyłu szmatką (rys. A).</p> <p>• Nałożyć ciągłe ściegi silikonu (bez zawartości kwasu octowego) na całej długości powierzchni styku ściany tylnej (Abb. A).</p> <p><b>Uwaga!</b> </p> <p>• Ostrożnie nałożyć wraz z drugą osobą ścianę tylną na brodzik (rys. B) tak, żeby gwintowane 4 sworznie brodzika zgadzały się z 4 otworami w podstawie ściany tylnej.</p> <p>• Nałożyć 4 podkładki 6,4 x 18 (2) i przykręcić kluczem płaskim 10 mm 4 nakrętki M6 (1) i 4 śruby do brodzika (rys. C).</p> <p><b>Wskazówka:</b> </p> <p>Nie dokręcać zbyt mocno śrub mocujących ścianę tylną, aby uniknąć uszkodzeń!</p>	<p>• Postavte zadní stěnu na místo montáže.</p> <p><b>Upozornění:</b> </p> <p>Stykové plochy zadní stěny a sprchové vany očistěte čistým hadrem (obr. A)!</p> <p>• Silikon housenku (bez obsahu kyseliny octové) naneste plynule po celé délce stykové plochy zadní stěny (obr. A).</p> <p><b>Pozor!</b> </p> <p>• Zadní stěnu usadit ve dvou a velmi opatrně na sprchovou vanu (obr. B) tak, aby se 4 svorníky se závětem sprchové vany kryly s 4 vyvrtanými otvory na podstavci zadní stěny.</p> <p>• Vložte 4 podložky 6,4 x 18 (2) a otevřeným klíčem 10 mm sešroubujte 4 matice M6 (1) se 4 šrouby na sprchové vaně (obr. C).</p> <p><b>Upozornění:</b> </p> <p>Spojovací šrouby zadní stěny příliš neutahujte, aby nedošlo k poškození!</p>	<p>• Принести заднюю стенку на место монтажа</p> <p><b>Указание:</b> </p> <p>Очистить места соприкосновения задней стенки и поддона чистой тряпкой (рис. А)!</p> <p>• Нанести сплошной слой (нейтрального) силикона по всей длине поверхности соприкосновения задней стенки (рис. А).</p> <p><b>Внимание!</b> </p> <p>• С большой осторожностью вдвоём поставить заднюю стенку на поддон таким образом (рис. В), чтобы 4 штифта с резьбой на поддоне совпали с 4 отверстиями на каркасе задней стенки.</p> <p>• Насадить 4 подкладных шайбы 6,4 x 18 (2) и прикрутить гаечным ключом на 10 мм 4 гайки М6 (1) к 4 штифтам на поддон (рис. С).</p> <p><b>Указание:</b> </p> <p>Во избежание повреждений не закручивать крепежные винты задней стенки слишком сильно!</p>



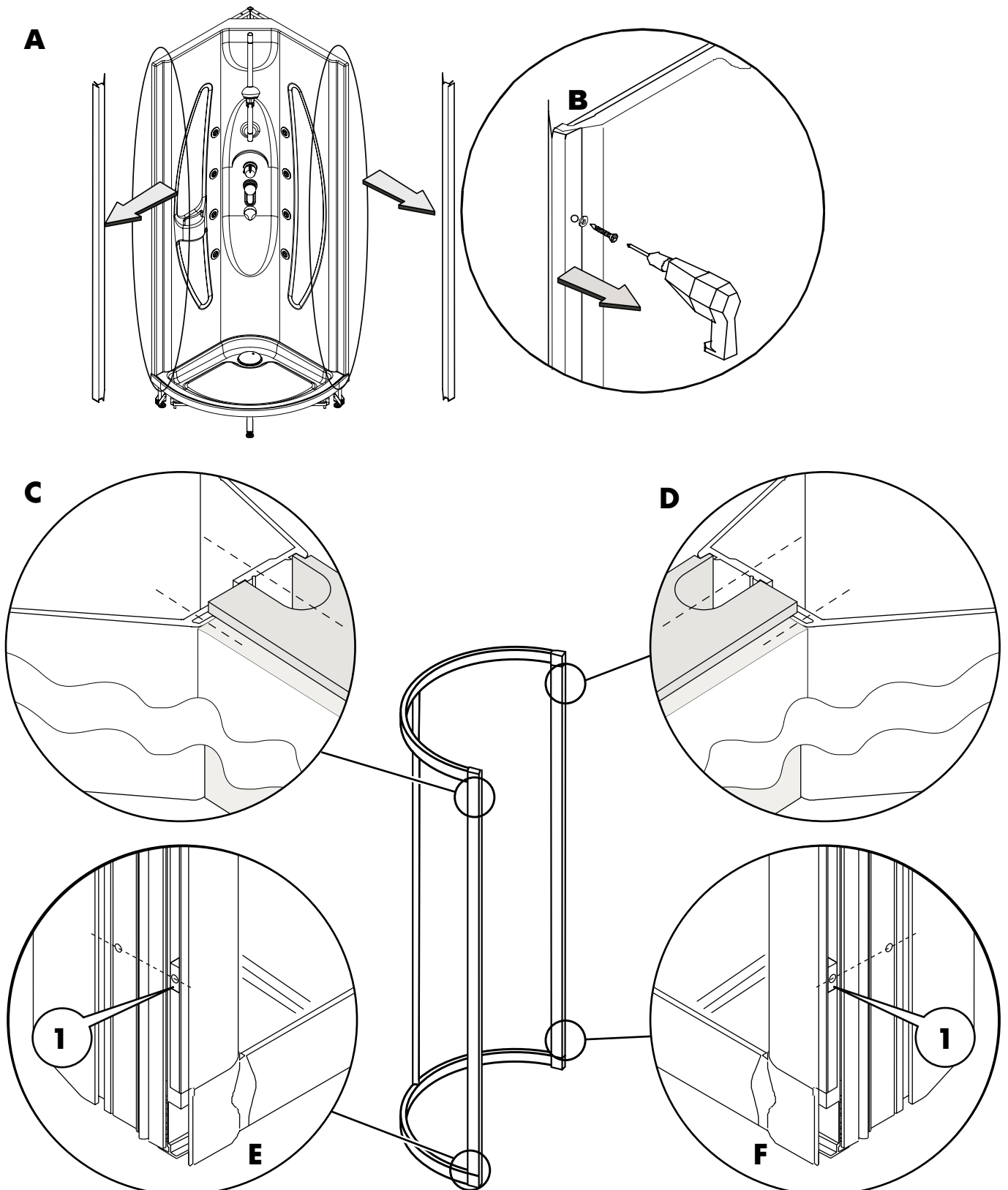

**Przygotowanie montażu ramy nośnej**  
**Příprava montáže nosného rámu**  
**Подготовка монтажа рамы-носителя**

Polski	Česky	Русский
<ul style="list-style-type: none"> <li>Wykręcić 4 śruby mocujące przy pomocy wkrętaka akumulatorowego (rys. B).</li> <li>Ściągnąć profile wyrównujące (rys. A).</li> </ul> <p><b>Uwaga!</b> </p> <p>Wyciąganie elementów szklanych z opakowania musi odbywać się przy udziale dwóch osób!</p> <ul style="list-style-type: none"> <li>Wyrównać 8 wkładek nakrętkowych (1) w rowku ramy nośnej zgodnie z odstępami otworów każdego profilu (rys. E + F).</li> </ul> <p>Odgięcie profilu musi być tak skierowane do góry, aby łączyło się z ramą nośną (rys. C + D).</p>	<ul style="list-style-type: none"> <li>Šroubovákem nebo AKU šroubovákem vyšroubujte 4 spojovací šrouby (obr. B).</li> <li>Odejměte vyrovnávací profily (Abb. A).</li> </ul> <p><b>Pozor!</b> </p> <p>Skleněné prvky musí z balení vyjmout dvě osoby!</p> <ul style="list-style-type: none"> <li>Vyrovnejte 8 vložek matic (1) v drážce nosného rámu podle vzdálenosti otvorů příslušných profilů (obr. E + F).</li> </ul> <p>Zalomení vyrovnávacích profilů (obr. C + D) musí být nahore v jedné rovině s nosným rámem.</p>	<ul style="list-style-type: none"> <li>Отвернуть отвёрткой или ручной дрелью 4 крепёжных винта (рис. B).</li> <li>Снять компенсационные профили (рис. A).</li> </ul> <p><b>Внимание!</b> </p> <p>Стекланные элементы следует вынимать из упаковки вдвоём!</p> <ul style="list-style-type: none"> <li>Распределить 8 вкладок с внутренней резьбой (1) в пазу рамы-носителя на уровне соответствующих отверстий в профилях (рис. E + F).</li> </ul> <p>Выемка на компенсационных профилях (рис. C + D) должна быть выставлена вверх на одном уровне с рамой-носителем.</p>



**Przygotowanie montażu ramy nośnej**  
**Příprava montáže nosného rámu**  
**Подготовка монтажа рамы-носителя**

Polski	Česky	Русский
<p><b>Uszczelnienie:</b></p> <ul style="list-style-type: none"> <li>• Nałożyć uszczelniacze w profile wyrównujące i dociąć.</li> <li>• Nałożyć warstwę silikonu (2) wzdłuż uszczelki.</li> <li>• Nałożyć profile wyrównujące (1) po lewej i po prawej na ramę nośną i dokręcić śrubami M4 x12 (3).</li> <li>• Nałożyć zaślepkę na profile wyrównujące (1) od dołu z tamponem silikonowym (rys. A).</li> </ul> <p><b>Wskazówka:</b> </p> <p>Drzwi przesuwne mogą być wbudowane zarówno z lewej, jak i z prawej strony.</p> <p>Na rysunku B przedstawiono drzwi przesuwne otwierane po lewej stronie (4).          Na rysunku C przedstawiono drzwi przesuwne otwierane po prawej stronie(5) .</p> <ul style="list-style-type: none"> <li>• Po zamontowaniu odłożyć ostrożnie ramę nośną na stojaki montażowe, aby uniknąć uszkodzeń (rys. D).</li> <li>• Nałożyć warstwę silikonu na dolną część ramy nośnej na całej długości (Rys. E (6)).</li> <li>• Nałożyć silikon na łączenie między nakładką z tworzywa a ramę nośną (Rys. E (7)).</li> </ul>	<p><b>Utěsnění:</b></p> <ul style="list-style-type: none"> <li>• Vložit těsnění do vyrovnávacího profilu a zaříznout.</li> <li>• Podél těsnění naneste pruh silikonu (2).</li> <li>• Vyrovnávací profily (1) nasadte vlevo a vpravo na nosný rám a sešroubujte za použití šroubů M4 x12 (3) .</li> <li>• Na vyrovnávací profily (1) dole postavte zástěnu s nepatrným nánosem silikonu (obr. A).</li> </ul> <p><b>Upozornění:</b> </p> <p>Posuvné dveře můžete namontovat na levé nebo na pravé straně.</p> <p>Na obrázku B jsou posuvné dveře situovány vlevo (4)!          Na obrázku C jsou posuvné dveře situovány vpravo (5)!</p> <ul style="list-style-type: none"> <li>• Po montáži vyrovnávacích profilů odložte nosný rám opatrně na montážní kozlík, abyste se vyhnuli poškození (obr. D).</li> <li>• Na spodní stranu nosného rámu naneste po celé délce pruh silikonu (obr. E (6)).</li> <li>• Naneste pruh silikonu na přechod mezi plastovým krytem a nosným rámem (obr. E (7)).</li> </ul>	<p><b>Уплотнение:</b></p> <ul style="list-style-type: none"> <li>• Вставить уплотнение в компенсационные профили и обрезать.</li> <li>• нанести полоску из силикона (2) вдоль уплотнения.</li> <li>• Установить компенсационные профили (1) слева и справа на раме-носителе и прикрутить винтами M4 x12 (3).</li> <li>• Установить вставку с небольшим количеством силикона внизу на компенсационные профили (1) (рис. А).</li> </ul> <p><b>Указание:</b> </p> <p>Раздвижную дверцу можно установить с левой или с правой стороны.</p> <p>На рисунке В раздвижная дверца установлена слева (4)!          На рисунке С раздвижная дверца установлена справа (5)!</p> <ul style="list-style-type: none"> <li>• Во избежание повреждений осторожно положить раму-носитель после монтажа компенсационных профилей на козлы (рис. D).</li> <li>• нанести полоску из силикона по всей длине на нижнюю часть несущей рамы (рис. E (6)).</li> <li>• нанести полоску из силикона на границу пластикового покрытия и несущей рамы (рис. E (7)).</li> </ul>

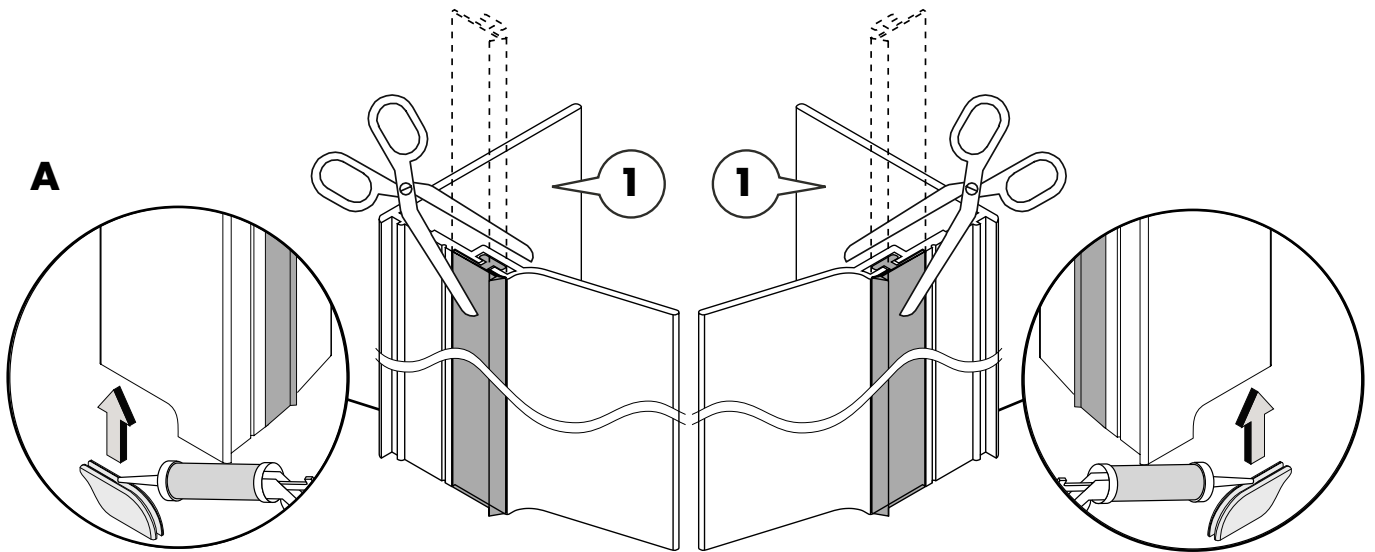

**B** Schiebetüre links  
 Slide door left  
 Porta scorrevole a sinistra

**C** Schiebetüre rechts  
 Slide door right  
 Porta scorrevole a destra

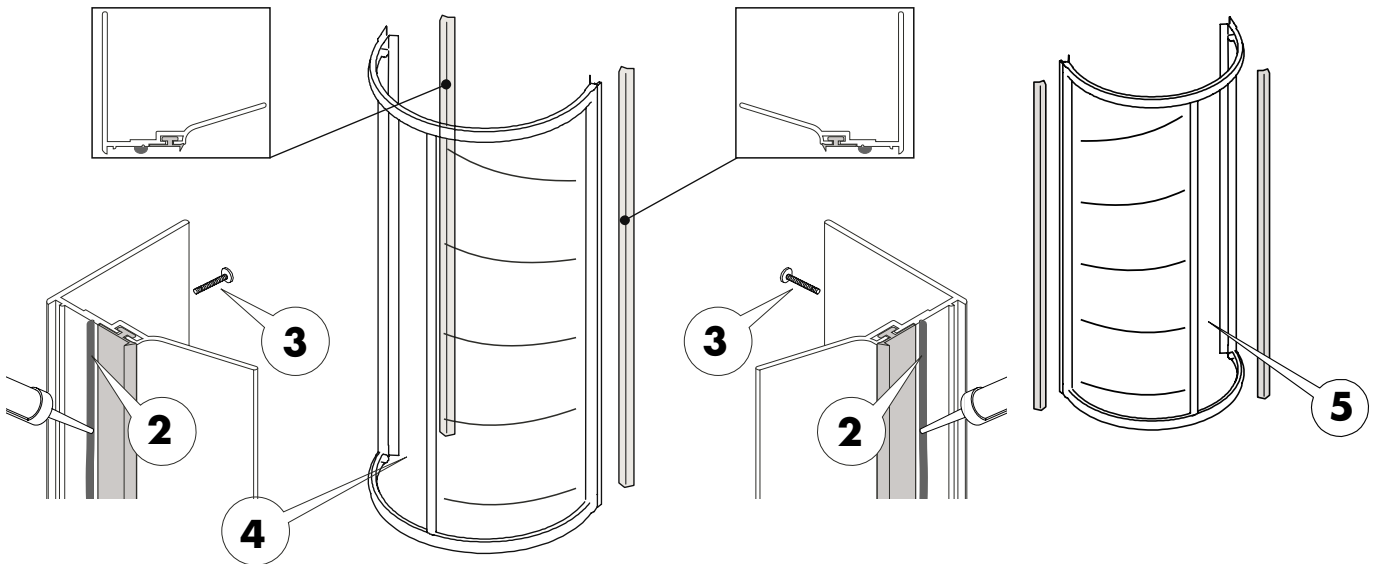





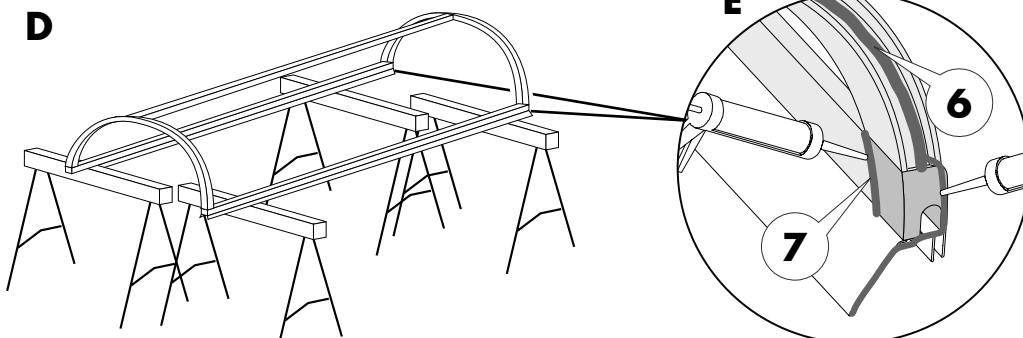

**D**

**E**



**Przygotowanie montażu ramy nośnej**  
**Příprava montáže nosného rámu**  
**Подготовка монтажа рамы-носителя**

Polski	Česky	Русский
<p>Rysunek A</p> <ul style="list-style-type: none"> <li>• Nałożyć silikon przy ścianie tylnej wzdłuż wywierconych otworów i wzdłuż brzegu brodzika !</li> </ul> <p>Rysunek B</p> <p>Uwaga! </p> <p>Podczas zabudowy ścisnąć lekko ramę nośną (2) i unieść ją około 15 mm do góry dostawioną do tylnej ściany, a następnie opuścić (Rys. B).</p> <p>Wskazówka: </p> <p>Nie nasadzać ramy pobrudzonej silikonowym ściegiem. Do przykręcenia użyć uszczelniających podkładek z tworzywa sztucznego (3) i wieczek zamykających (4).</p> <ul style="list-style-type: none"> <li>• Przykręcić mocno ramę nośną (2) do tylnej ściany przy profilach wyrównujących (rys. C) ( 8 śrub 16 x 4,2 V2A).</li> <li>• Zamknąć zaślepkę przy krawędzi brodzika (rys. D).</li> </ul>	<p>Obrázek A</p> <ul style="list-style-type: none"> <li>• Naneste pruh silikonu podél vyvrtaných děr a v místě okraje sprchové vaničky!</li> </ul> <p>Obrázek B</p> <p>Pozor! </p> <p>Nosný rám doporučujeme při montáži mírně sevřít (2) a posunout o cca.15 mm nahoru jej usadit na zadní stěnu a spustit (obr. B)!</p> <p>Upozornění: </p> <p>Nosný rám usad'te tak, aniž byste rozmazali silikonovou housenku! K sešroubování použijte plastovou těsnicí podložku (3) a krycí víko (4) !</p> <ul style="list-style-type: none"> <li>• Nosný rám (2) pevně sešroubujte na vyrovnávacích profilech se zadní stěnou (obr. C) (šroub 8 ks. 16 x 4,2 V2A).</li> <li>• Zástěnu nasuňte na okraj vany (obr. D).</li> </ul>	<p><b>Рисунок А</b></p> <ul style="list-style-type: none"> <li>• нанести полоску из силикона на задней стенке вдоль отверстий и по кромке поддона!</li> </ul> <p><b>Рисунок В</b></p> <p><b>Внимание!</b> </p> <p>При установке слегка сжать раму-носитель (2) приставить к задней стенки на 15 мм повыше и отпустить (рис. В)!</p> <p><b>Указание:</b> </p> <p>Установить раму-носитель, не размазывая нанесённый слой силикона! При закреплении использовать пластмассовые уплотнительные шайбы (3) и колпачки (4)!</p> <ul style="list-style-type: none"> <li>• Хорошо привернуть раму-носитель (2) к задней стенке на компенсационных профилях (рис. С) (8х винтов 16 x 4,2 V2A).</li> <li>• Придвинуть вставку к краю поддона (рис. D).</li> </ul>

**A**

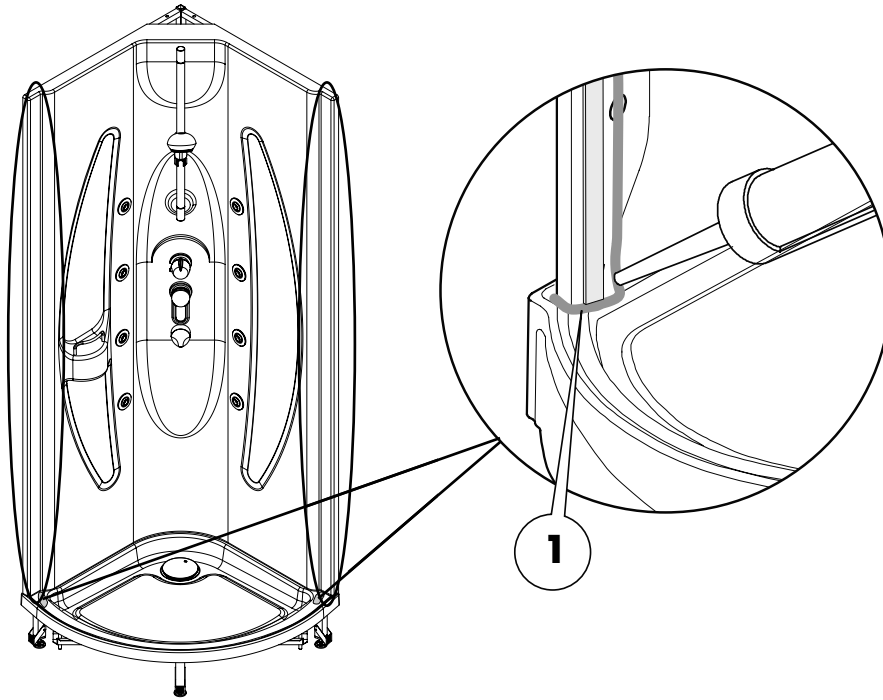

**B**

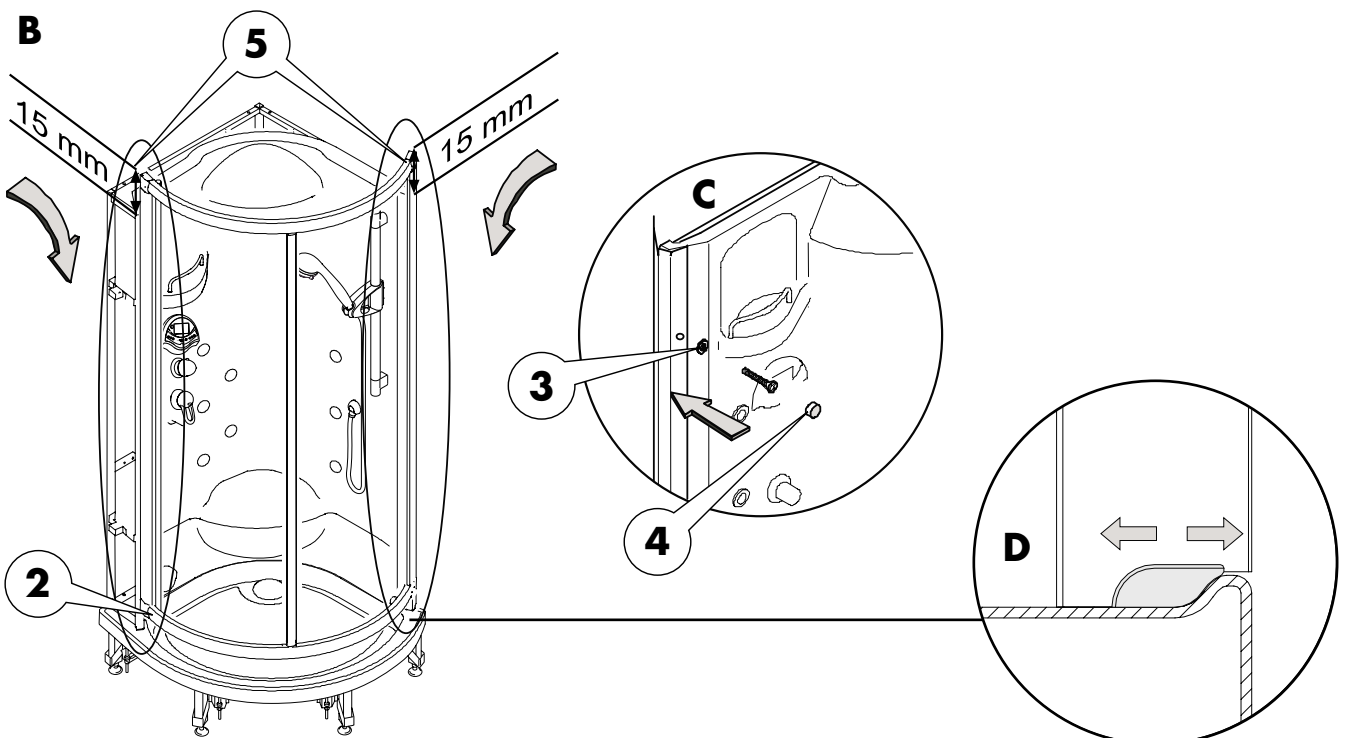

**Montaż/ustawienie drzwi przesuwnych**  
**Montáž/nastavení posuvných dveří**  
**Монтаж и установка раздвижной дверцы**

Polski

Česky

Русский

**Umocowanie:**

Zamontować kątownik mocujący (2) do ceownika (3) tylnej ściany, zastosować do tego celu podkładki 6,5 x 18 i nakrętki M6 (1).

**Wypakować drzwi przesuwne:**

**Wskazówka:**



Nie opierać drzwi przesuwnych (8) na rolkach. Rolki mogą zostać uszkodzone!

**Wkładanie drzwi przesuwnych:**

Włożyć rolki drzwi przesuwnych (8) w górny profil (6) ramy nośnej (rys. B).

**Wstępne ustawienie drzwi przesuwnych:**

- Poluzować kluczem imbusowym (5) SW2 4 gwintowane sworznie w elementach krzywkowych (4).
- Obrócić śrubokrętem elementy krzywkowe (4), aż dolne rolki wskoczą w dolny profil ramy nośnej. Obydwa górne elementy krzywkowe unieruchomić przy pomocy klucza imbusowego (5).

**Wskazówka:**



Nasmarować prowadnicę drzwi (Rys.B).

**Montaż uchwytów drzwiowych:**

Aby zamontować uchwyty, należy włożyć w rowek 4 O-ringi, włożyć śruby i mocno dokręcić uchwyty.  
Umieszczenie 2 pokryw zamykających.

**Wskazówka:**



Uchwyt drzwiowy na zewnątrz: Włożyć śrubę mocującą od dołu.  
Uchwyt drzwiowy wewnątrz: Włożyć śrubę mocującą od góry.

**Upevnění:**

Spojovací úhelník (2) namontujte na profil C (3) zadní stěny, k tomu použijte podložky 6,5 x 18 a matice M6 (1).

**Vybalení posuvných dveří:**

**Upozornění:**



Posuvné dveře (8) neopírejte o válečky. Válečky by se mohly poškodit!

**Montáž posuvných dveří:**

Válečky posuvných dveří (8) zabudujte do horního profilu (6) výztuhy rámu (obr. B).

**Hrubé nastavení posuvných dveří:**

- Imbusovým klíčem (5) SW2 uvolníte 4 svorníky se závitem ve výstředníkových prvcích (4).
- Výstředníkové prvky (4) otáčejte šroubovákem tak dlouho, až spodní válečky zajedou do profilu výztuhy rámu. Imbusovým klíčem (5) aretujte oba horní výstředníkové prvky.

**Upozornění:**



Na vodící kolejnici naneste tuk (obr. B).

**Montáž úchyty dveří:**

Namontujte úchyty dveří (7) tak, že vložíte 4 O-kroužky do drážky, zasunete šrouby a úchyty pevně sešroubujete.  
Nasaďte 2 x krycí víko.

**Upozornění:**



Vnější úchyt dveří: spojovací šroub se zasune zespod!  
Vnitřní úchyt dveří: spojovací šroub se zasune shora!

**Крепление:**

Закрепить крепёжные углы (2) на С-образном профиле (3) задней стенки, используя при этом подкладные шайбы 6,5 x 18 и гайки М6 (1).

**Распаковать раздвижную дверцу:**

**Указание:**



Раздвижную дверцу (8) на ролики не ставить, так как их при этом можно повредить!

**Установка раздвижной дверцы:**

Вставить ролики раздвижной дверцы (8) в верхний профиль (6) рамы-носителя (рис. B).

**Первичная регулировка раздвижной дверцы:**

- Шестигранным ключом (5) на 2 ослабить 4 установочных винта в кривошипных элементах (4).
- Так повернуть отвёрткой кривошипные элементы (4), чтобы нижние ролики вошли в профиль рамы-носителя. Оба верхних кривошипных элемента зафиксировать шестигранным ключом (5).

**Указание:**



смазать направляющий элемент (рис. B).

**Монтаж ручки:**

Перед монтажом ручек дверцы (7) вставить 4 кольца круглого сечения в выемку и прикрутить ручки винтами.  
Вставить 2 колпачка.

**Указание:**



Наружная ручка: Крепёжный винт вставить внизу!  
Внутренняя ручка: Крепёжный винт вставить сверху!



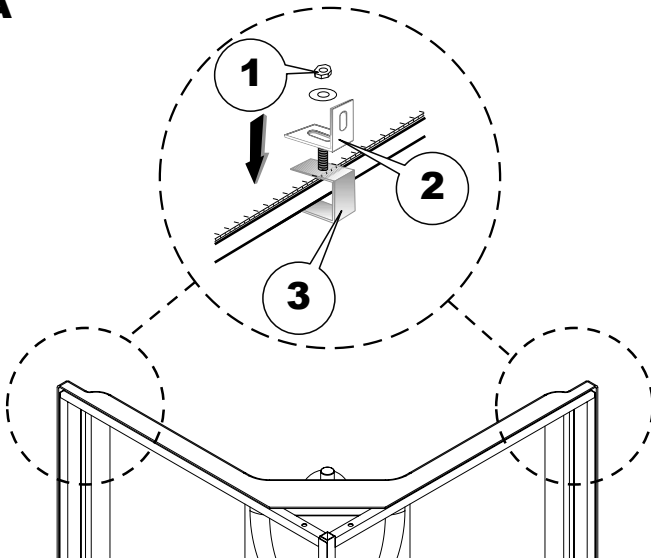

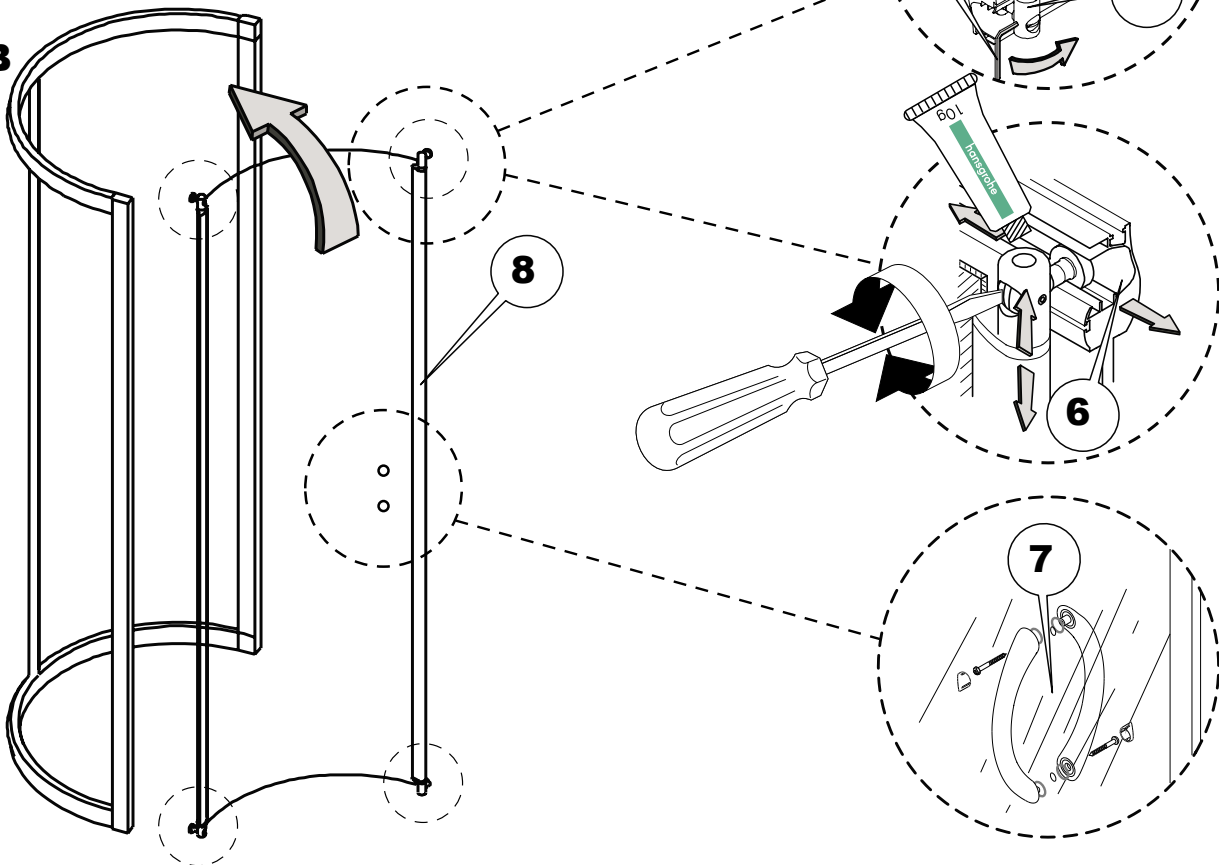

**A**



**B**



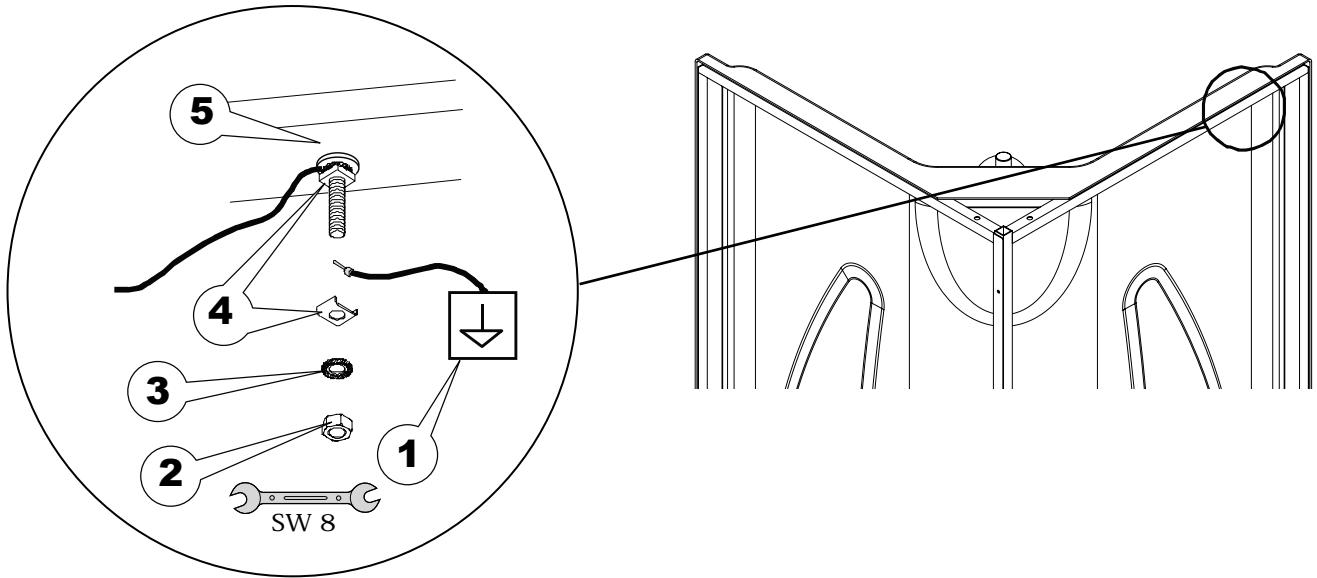

**Uziemienie/zasilanie prądem**  
**Uzemnění/ připojení k el. proudu**  
**Заземление/подключение к электросети**

Polski	Česky	Русский
<p><b>Elektryk!</b> </p> <p>Przyłącza elektryczne mogą być wykonane wyłącznie przez elektryka specjalistę.</p> <p><b>Wskazówka:</b> </p> <p>Uziemienie należy wykonać zgodnie z normą VDE 0100 część 410 i część 540.</p> <p><b>Wyrównanie potencjału:</b></p> <ul style="list-style-type: none"> <li>Przyłącze wyrównania potencjału (1) podłączyć do ramy tylnej ściany (5). W tym celu należy wsunąć końcówkę kabla pod podkładkę zaciskową (4). Nałożyć podkładkę zaciskową (3) i nakrętkę sześciokątną (2) i dokręcić nakrętkę sześciokątną M5 (2) przy pomocy klucza płaskiego 8 mm.</li> </ul>	<p><b>Elektrikář!</b> </p> <p>Elektrické přípojky smí provádět výhradně odborník (elektroinstalatér)!</p> <p><b>Upozornění:</b> </p> <p>Uzemnění musí být provedeno podle VDE 0100 část 410 a část 540.</p> <p><b>Vyrovnaní potenciálu:</b></p> <ul style="list-style-type: none"> <li>Připojte vyrovnání potenciálu (1) na rámu zadní stěny (5). K tomu zasuňte konec kabelu pod svěrací podložku (4). Nasaďte pojistnou podložku (3) a šestihrannou matici (2) a otevřeným klíčem 8 mm šestihrannou matici M5 (2) utáhněte.</li> </ul>	<p><b>Электрик!</b> </p> <p>Все электрические подключения могут проводиться только специалистом-электриком!</p> <p><b>Указание:</b> </p> <p>Заземление должно проводиться по VDE 0100 часть 410 и часть 540.</p> <p><b>Заземление:</b></p> <ul style="list-style-type: none"> <li>Подсоединить заземлительный провод (1) к раме задней стенки (5). Для этого вставить конец провода под зажимную шайбу (4), насадить стопорную шайбу (3) и шестигранную гайку (2) и затянуть гаечным ключом на 8 мм шестигранную гайку M5 (2).</li> </ul>





**Montaż górnej pokrywy (dach)**  
**Montáž horního krytu (střecha)**  
**Монтаж верхнего покрытия (крышки)**

Polski	Česky	Русский
<ul style="list-style-type: none"><li>• Nałożyć silikon (3) od góry przy ścianie tylnej na całej długości przylegania (rys. A).</li><li>• Wsunąć górną pokrywę (1) w rowek (2) przy górnej poprzecznicy ramy nośnej (rys. A). Należy przy tym uważać na zabrudzenia nadmiarem silikonu.</li></ul> <p><b>Wskazówka:</b> </p> <p>Pokrywa górna musi być w pełni wsunięta wzdłuż krawędzi (od przodu) w rowek.</p> <ul style="list-style-type: none"><li>• Unieruchomić pokrywę górną (1) poprzez lekkie dociśnięcie i wywiercić w 10 podanych punktach (4) otwory od dołu poprzez ścianę tylną (6) i górną pokrywę (1) przy pomocy wiertła 2 mm. Przykręcić od góry pokrywę górną (1) do tylnej ściany (6) przy pomocy śrub samonacinających (5).</li><li>• Założyć uszczelkę gumową od strony dolnej ramy drzwi. Pozostałości odciąć nożem (rys. A).</li><li>• Kabina powinna zostać uszczelniona przy dolnym profilu po lewej i prawej stronie ramy nośnej, od wewnątrz i od zewnątrz przy pomocy silikonu. Należy uszczelnić przynajmniej do wysokości krawędzi brodzika przy pomocy silikonu (7) (rys. C + D).</li></ul>	<ul style="list-style-type: none"><li>• Silikon (3) naneste nahoře na zadní stěně po celé délce těsnící plochy (obr. A).</li><li>• Horní kryt (1) zasuňte do drážky (2) na horním příčniku nosného rámu (obr. A). Dbejte na to, aby se silikon nerozmazal.</li></ul> <p><b>Upozornění:</b> </p> <p>Horní kryt musí být podél hrany (vpředu) kompletně zasunut do drážky.</p> <ul style="list-style-type: none"><li>• Zajistěte horní kryt (1) lehkým přitlačením a vyvrtejte na stanovených 10 bodech (4) vrtákem o velikosti 2 mm zespod otvory procházející zadní stěnou (6) a horním krytem (1). Samovrtnými šrouby (5) sešoubujte horní kryt (1) se zadní stěnou (6).</li><li>• Na spodní straně rámu dveří vložte gumové těsnění. Přesah odřežte nožem (obr. A).</li><li>• Kabinu musíte na dolním příčném profilu vpravo a vlevo nosného podstavce vně a uvnitř utěsnit silikonem! Utěsnění silikonem (7) proveďte minimálně do výše okraje vany (obr. C + D).</li></ul>	<ul style="list-style-type: none"><li>• Нанести слой силикона (3) сверху на задней стенке по всей длине поверхности соприкосновения (рис. А).</li><li>• Вставить верхнее покрытие (1) в паз (2) в верхней поперечной балке рамы-носителя (рис. А), не размазывая при этом нанесённый слой силикона.</li></ul> <p><b>Указание:</b> </p> <p>Вдоль передней кромки верхнее покрытие должно полностью войти в паз.</p> <ul style="list-style-type: none"><li>• Зафиксировать лёгким прижатием верхнюю крышку (1) и просверлить снизу через заднюю стенку (6) и верхнюю крышку (1) в 10 предусмотренных местах (4) отверстия сверлом диаметром 2 мм. Привернуть сверху нарезными винтами (5) верхнюю крышку (1) к задней стенке (6).</li><li>• Установить резиновую прокладку в нижней части рамы дверцы. Отрезать ножом выступающие края прокладки (рис. А).</li><li>• Уплотнить нижний поперечный профиль силиконом с внешней и с внутренней стороны на стыке с несущим каркасом слева и справа стороны душевой кабины! Уплотнение силиконом (7) следует выполнить как минимум до верхнего края поддона (рис. C + D).</li></ul>

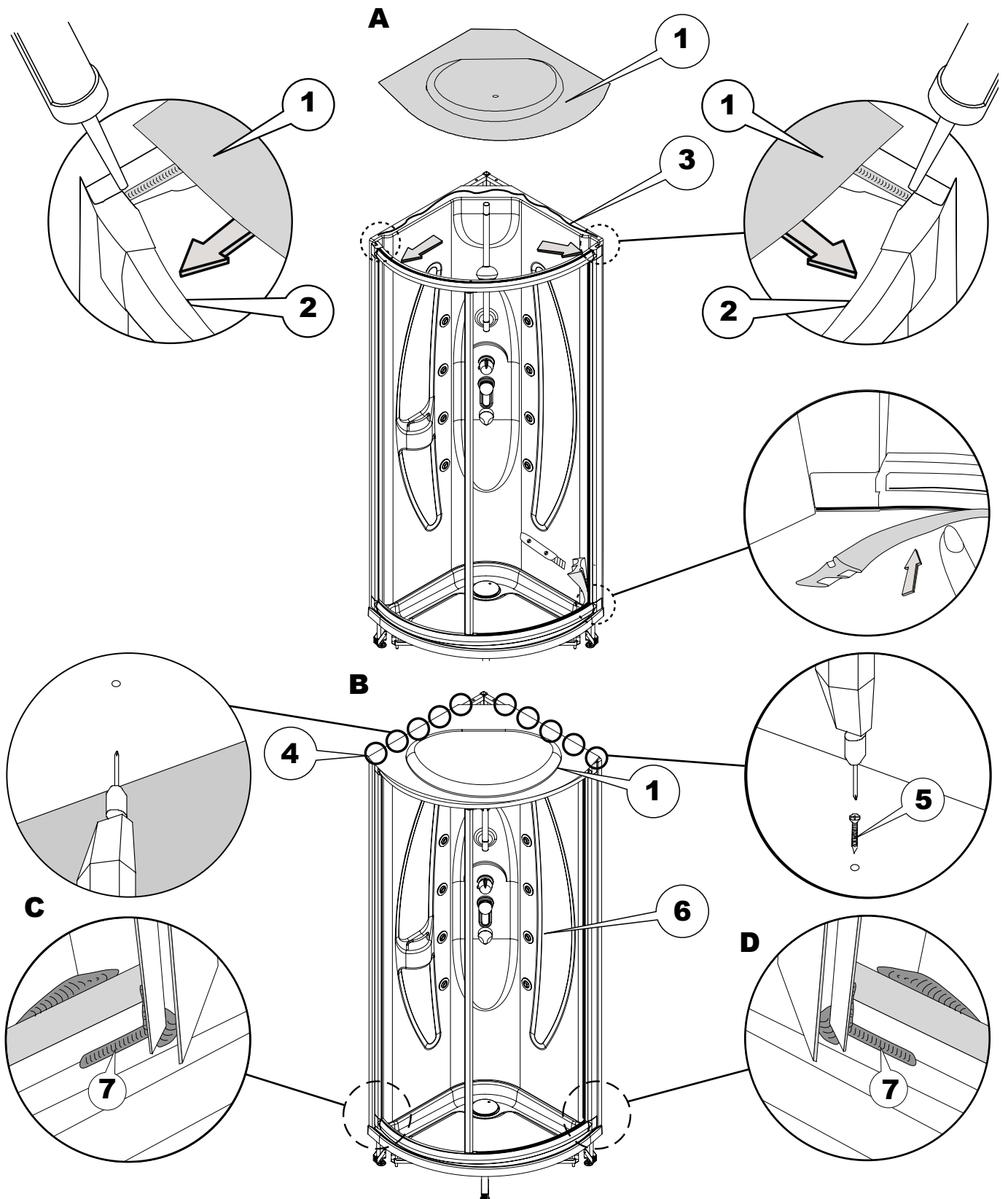
**Montaż górnej pokrywy (dach)**  
**Montáž horního krytu (střecha)**  
**Монтаж верхнего покрытия (крыши)**



**Montaż węży przyłączeniowych/głowicy natrysku/przyłączy wodnych**  
**Montáž spojovacích hadic/hlavové sprchy/přípojky vody**  
**Монтаж соединительных шлангов/верхней душевой лейки/подключение к водопроводу**

Polski	Česky	Русский
<p><b>Przyłączenie głowicy natrysku (rys. A):</b></p> <ul style="list-style-type: none"> <li>• Przykręcić przyłączyce uziemienia do elementu gwintowanego (4) głowicy natrysku.</li> <li>• Przełożyć wąż przyłączeniowy z mieszalnika (2) dogórnej pokrywy (1) (umocować spinaczem do kabli).</li> <li>• Skręcić element przyłączeniowy (2) węży przyłączeniowego z elementem gwintowanym (3) głowicy natryskowej .</li> </ul> <p><b>Przyłącza wodne (rys. B):</b></p> <ul style="list-style-type: none"> <li>• Zamknąć dopływ wody.</li> <li>• Uszczelnić kolanko przyłączeniowe (5) i wkręcić przy pomocy klucza płaskiego SW 19.</li> <li>• Otworzyć dopływ wody i sprawdzić szczelność kolanka.</li> <li>• Przykręcić węże wodne do kolanka przyłączeniowego (5) i dokręcić je kluczem płaskim SW 24.</li> </ul> <p><b>Wskazówka:</b> </p> <p>Stosować wyłącznie kolanka przyłączeniowe z odcięciem dopływu (5) (znajdują się w opakowaniu).</p>	<p><b>Přípojka hlavové sprchy (obr. A):</b></p> <ul style="list-style-type: none"> <li>• Zemnicí přípojku (4) sešroubujte na závitovém dílu hlavové sprchy.</li> <li>• Spojovací hadici instalujte od mísiče(2) khornímu krytu (1) (zajistěte kabelovým spojovacím prostředkem).</li> <li>• Přípojku (2) spojovací hadice sešroubujte se závitovým dílem (3) hlavové sprchy .</li> </ul> <p><b>Přípojky vody (Abb. B):</b></p> <ul style="list-style-type: none"> <li>• Uzavřete hlavní přívod vody.</li> <li>• Utěsněte připojovací koleno (5) a zašroubujte otevřeným klíčem SW 19 .</li> <li>• Otevřete hlavní přívod vody a zkontrolujte těsnost.</li> <li>• Hadice na vodu našroubujte na koncovky (5) a utáhněte otevřeným klíčem SW 24 .</li> </ul> <p><b>Upozornění:</b> </p> <p>Používejte pouze uzavíratelné koncovky (5) (součást dodávky)!</p>	<p><b>Подключение верхней душевой лейки (рис. А):</b></p> <ul style="list-style-type: none"> <li>• Подсоединить заземление (4) к элементу с резьбой на верхней душевой лейке.</li> <li>• Провести соединительный шланг от смесителя (2) к верхнему покрытию (1) (и зафиксировать крепёжным ремешком).</li> <li>• Подсоединить стыковой элемент (2) соединительного шланга к элементу с резьбой (3) на верхней душевой лейке.</li> </ul> <p><b>Подключение к водопроводу (рис. В):</b></p> <ul style="list-style-type: none"> <li>• Закрыть главную подачу воды.</li> <li>• Уплотнить соединительный уголок (5) и привернуть гаечным ключом на 19.</li> <li>• Открыть главную подачу воды и проверить соединительный уголок на герметичность.</li> <li>• Подсоединить водные шланги к соединительному уголку (5) и затянуть гаечным ключом на 24.</li> </ul> <p><b>Указание:</b> </p> <p>Используйте только соединительные уголки (5) с запором (приложены в комплекте)!</p>

**Montaż węży przyłączeniowych/głowicy natrysku/przyłączy wodnych**  
**Montáž spojovacích hadic/hlavové sprchy/přípojky vody**  
**Монтаж соединительных шлангов/верхней душевой лейки/подключение к водопроводу**

**A**

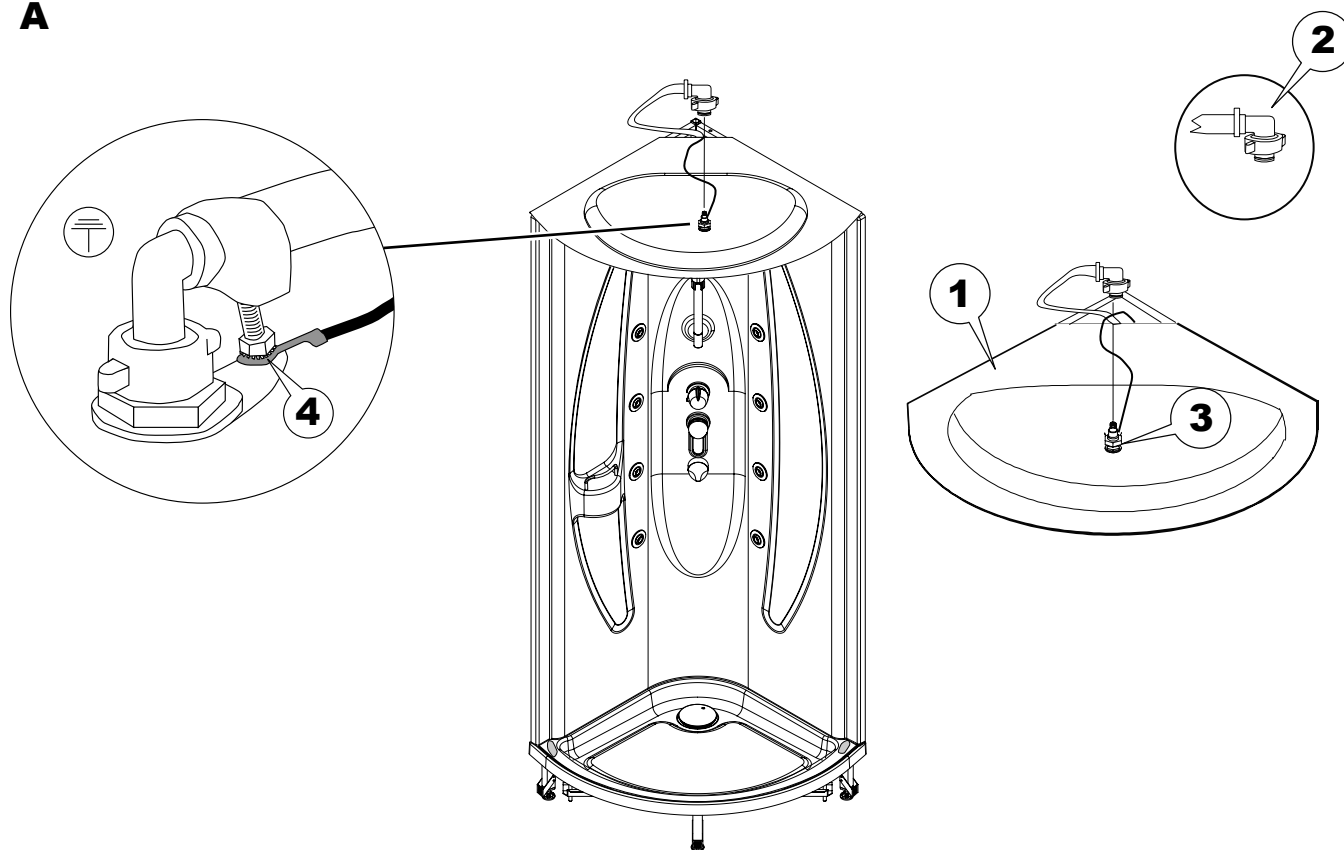

**B**

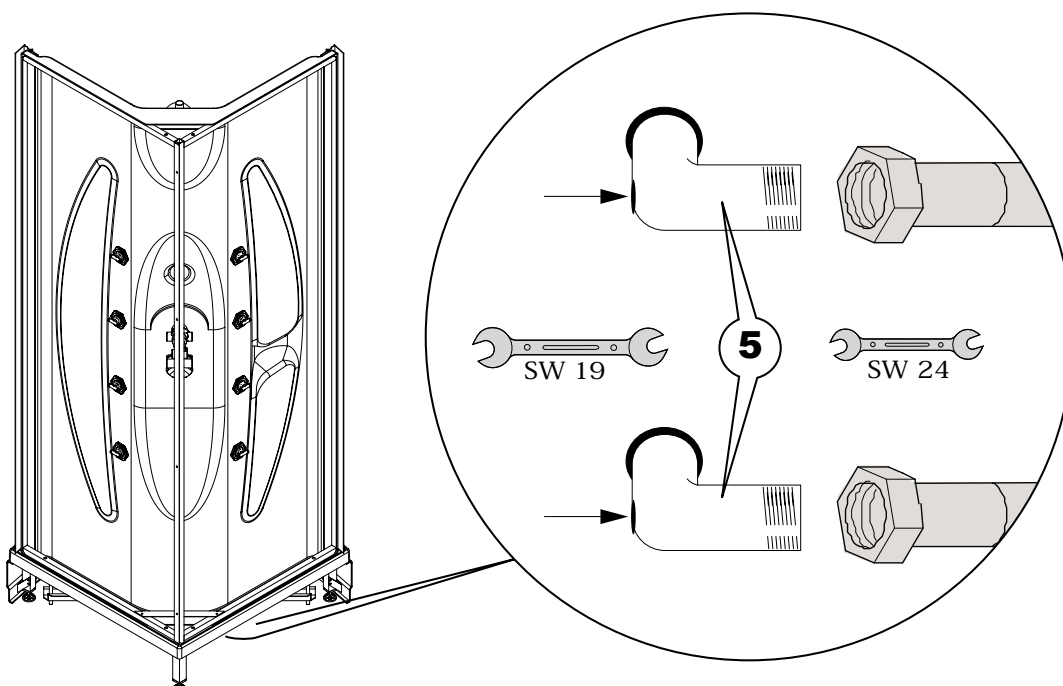

**Montaż kabiny parowej/pokrywy górnej/osłon bocznych**  
**Montáž parní kabiny/zastřešení/bočního obložení**  
**Монтаж парового душа/крыши/боковых стенок**

Polski	Česky	Русский
<p><b>Wskazówka:</b> </p> <p>Przed montażem należy przeprowadzić kontrolę ciśnienia!</p> <p><b>Kontrola ciśnienia:</b></p> <ul style="list-style-type: none"> <li>• Sprawdzić właściwą pozycję wszystkich połączeń węzowych i rurowych.</li> <li>• Otworzyć dopływy wody ciepłej i zimnej.</li> <li>• Sprawdzić wizualnie szczelność połączeń węzowych i rurowych.</li> <li>• Uszczelnić nieszczelne połączenia i przyłącza.</li> </ul> <p><b>Umocowanie (rys. A):</b></p> <p><b>Ostrożnie!</b> </p> <p>Porażenie prądem lub wyciek wody. Podczas wiercenia uważać na instalacje elektryczne i wodne!</p> <ul style="list-style-type: none"> <li>• Umieścić natrysk w pozycji do zabudowy o podłączyć instalację odwadniającą.</li> </ul> <p><b>Wskazówka:</b> </p> <p>Podczas wiercenia: używać odsysania!  Wyrównanie natrysku do pionu (poziomica: pozycja pionowa).</p> <ul style="list-style-type: none"> <li>• Wyprowadzić otwory mocujące Ø 6 mm (1) włożyć w nie dyble Ø 6.</li> </ul> <p><b>Umocowanie (rys. B):</b></p> <ul style="list-style-type: none"> <li>• Utwierdzić w ostatecznej pozycji przy pomocy śrub mocujących (3) 4 x 40 mm. Zastosować podkładki (2) 4,3 x 16 mm.</li> <li>• Usunąć folię z obudowy brodzika.</li> <li>• Umocować obudowę brodzika przy pomocy śrub samonacinających (4) 4 x 24 mm i podkładek uszczelniających ze sztucznego tworzywa (6). Nałożyć zatyczki (5). Nałożyć pokrywę (7) na górne pokrycie.</li> </ul>	<p><b>Upozornění:</b> </p> <p>Před montáží musíte provést tlakovou zkoušku!</p> <p><b>Tlaková zkouška:</b></p> <ul style="list-style-type: none"> <li>• Zkontrolujte správné usazení všech hadicových a trubkových spojů.</li> <li>• Otevřete přívod studené a teplé vody.</li> <li>• Zkontrolujte vizuálně event. netěsnost hadicových a trubkových spojů.</li> <li>• Netěsné přípojky a spoje utěsněte.</li> </ul> <p><b>Upevnění (obr. A):</b></p> <p><b>Opatrně!</b> </p> <p>Úraz elektrickým proudem nebo unikání vody. Při vrtání dejte pozor na elektrická vedení a vodovodní potrubí!</p> <ul style="list-style-type: none"> <li>• Uvedte sprchu do montážní polohy a připojte odpadní potrubí.</li> </ul> <p><b>Upozornění:</b> </p> <p>Při vrtání: použijte odsávání!  Svislé vyrovnání sprchy (vodováha: svislá poloha)!</p> <ul style="list-style-type: none"> <li>• Vyvrtejte spojovací otvory o Ø 6 mm (1) a vložte hmoždinky o Ø 6 mm.</li> </ul> <p><b>Upevnění (obr. B):</b></p> <ul style="list-style-type: none"> <li>• Spojovacími šrouby (3) 4 x 40 mm zajistěte konečnou polohu. Použijte podložky (2) 4,3 x 16 mm.</li> <li>• Odstraňte folii z čelního krytu vany.</li> <li>• Upevněte čelní kryt vany samovrtnými šrouby (4) 4 x 24 mm s plastovými těsnicemi podložkami (6). Nasadte krycí víka (5). Víko (7) nasadte na horní kryt.</li> </ul>	<p><b>Указание:</b> </p> <p>Перед установкой следует проверить напор!</p> <p><b>Проверка напора:</b></p> <ul style="list-style-type: none"> <li>• Проверить, правильно ли подсоединены все шланги и трубы.</li> <li>• Открыть холодную и горячую воду.</li> <li>• Проверить, не протекают ли подсоединения шлангов и труб.</li> <li>• Уплотнить негерметичные соединения.</li> </ul> <p><b>Крепление (рис. А):</b></p> <p><b>Осторожно!</b> </p> <p>Утечка воды или опасность удара током. При сверлении обратить внимание на проложенные трубы или электрической кабель!</p> <ul style="list-style-type: none"> <li>• Привести душевую кабину в монтажное положение и подключить к водостоку.</li> </ul> <p><b>Указание:</b> </p> <p>При сверлении отсасывать пыль!  Установить душевую кабину по вертикальному уровню!</p> <ul style="list-style-type: none"> <li>• Засверлить крепёжные отверстия Ø 6 мм (1) и вставить дюбеля Ø 6 мм.</li> </ul> <p><b>Крепление (рис. В):</b></p> <ul style="list-style-type: none"> <li>• Зафиксировать конечное положение крепёжными винтами (3) 4 x 40 мм, используя при этом подкладные шайбы (2) 4,3 x 16 мм.</li> <li>• Удалить плёнку с облицовочного профиля.</li> <li>• Закрепить облицовочный профиль нарезными винтами (4) 4 x 24 мм, используя пластмассовые уплотнительные шайбы (6). Надеть колпачки (5). Поставить крышку (7) на верхнее покрытие.</li> </ul>



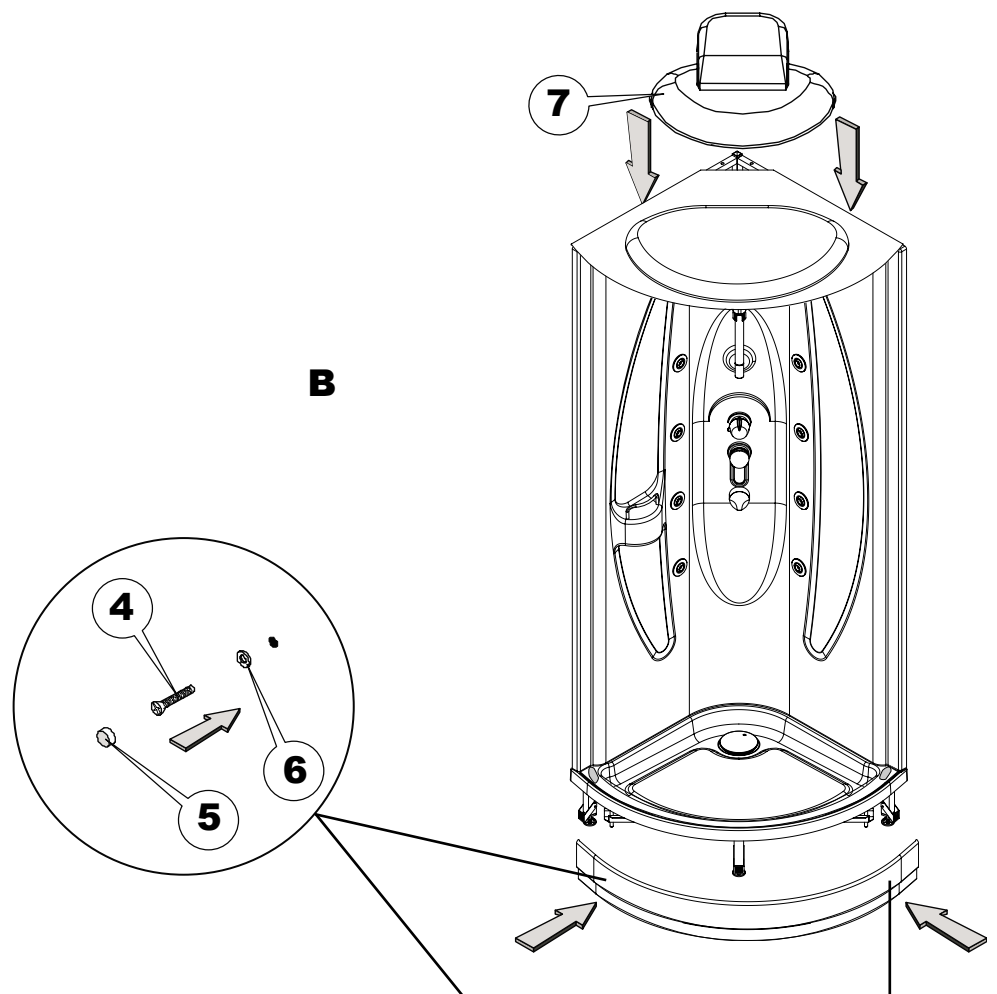
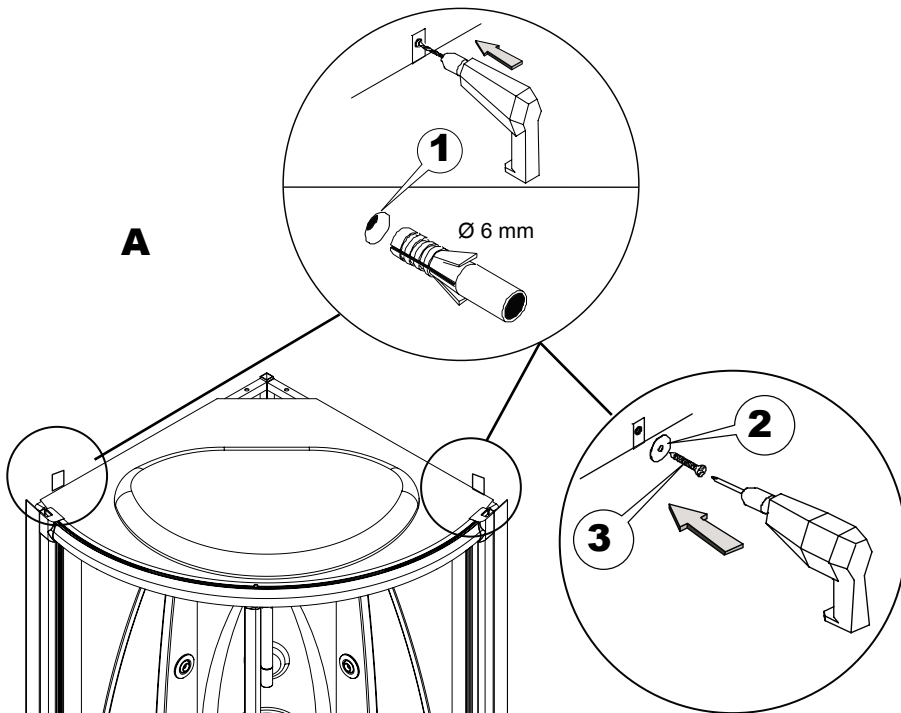





Montaż kabiny parowej/pokrywy górnej/osłon bocznych  
Montáž parní kabiny/zastřešení/bočního obložení  
Монтаж парового душа/крыши/боковых стенок



# Ustawienie drzwi przesuwnych

## Nastavení posuvných dveří

### Установка раздвижной дверцы

Polski	Česky	Русский
<p><b>Ustawienie drzwi przesuwnych:</b></p> <ul style="list-style-type: none"><li>• Poluzować kluczem imbusowym SW2 gwintowane sworznie w górnych elementach krzywkowych.</li><li>• Ustawić ogranicznik drzwi przez sworznie krzywkowe (1) na górze i na dole przy pomocy śrubokręta.</li></ul> <p><b>Wskazówka:</b> </p> <p>Przeprowadzić ustawienie od wewnątrz przy zamkniętych drzwiach przesuwnych.</p> <ul style="list-style-type: none"><li>• Unieruchomić 4 trzpienie w elementach krzywkowych (2) przy pomocy klucza imbusowego SW 2 (3).</li></ul> <p><b>Wskazówka:</b> </p> <p>Drzwi przesuwne muszą domykać się dokładnie po stronie ogranicznika na całej długości!</p> <ul style="list-style-type: none"><li>• Ustawienie ukośne drzwi przesuwnych może nastąpić poprzez przestawienie sworznia krzywkowego (2) przy pomocy klucza imbusowego SW 2.</li><li>• Unieruchomić ponownie kluczem imbusowym SW2 4 gwintowane sworznie w elementach krzywkowych.</li><li>• Przy pomocy tępego przedmiotu umieścić uszczelnienie korytkowe (4) na wewnętrznej stronie kabiny (rys. C).</li></ul> <p><b>Wskazówka:</b> </p> <p>Uszczelnienia muszą właściwie przylegać!</p>	<p><b>Nastavení posuvných dveří:</b></p> <ul style="list-style-type: none"><li>• Imbusovým klíčem SW 2 uvolníte 2 stavěcí šrouby se zářezem v horních výstředníkových prvcích.</li><li>• Dveřní špaletu nastavte nahoře a dole šroubovákem na výstředníkovém čepu (1).</li></ul> <p><b>Upozornění:</b> </p> <p>Nastavení provedte při zavřených posuvných dveřích.</p> <ul style="list-style-type: none"><li>• Imbusovým klíčem SW 2 (3) zajistěte 4 čepy ve výstředníkových prvcích (2).</li></ul> <p><b>Upozornění:</b> </p> <p>Posuvné dveře musí na straně špalety po celé délce řádně doléhat!</p> <ul style="list-style-type: none"><li>• Šikmou polohu posuvných dveří můžete nastavit přestavením výstředního čepu (2) pomocí imbusového klíče SW 2!</li><li>• Imbusovým klíčem SW 2 opět zajistěte 4 stavěcí šrouby se zářezem ve výstředníkových prvcích.</li><li>• Tupým předmětem přitlačte těsnicí profil (4) na vnitřní stranu sprchové kabiny (obr. C).</li></ul> <p><b>Upozornění:</b> </p> <p>Těsnicí profil musí bezvadně přiléhat!</p>	<p><b>Установка раздвижной дверцы</b></p> <ul style="list-style-type: none"><li>• Ослабить шестигранным ключом на 2 два установочных винта в верхних кривошипных элементах.</li><li>• Установить упор дверцы вверху и внизу с помощью отвёртки посредством кривошипных штифтов (1).</li></ul> <p><b>Указание:</b> </p> <p>При проведении установки внутри раздвижная дверца должна быть закрыта.</p> <ul style="list-style-type: none"><li>• Зафиксировать шестигранным ключом на 2 (3) 4 штифта в кривошипных элементах (2).</li></ul> <p><b>Указание:</b> </p> <p>Со стороны упора раздвижная дверца должна полностью закрываться по всей длине!</p> <ul style="list-style-type: none"><li>• Перекос раздвижной дверцы можно выровнять, устанавливая кривошипный штифт (2) шестигранным ключом на 2!</li><li>• Повторно зафиксировать шестигранным ключом на 2 4 установочных винта в кривошипных элементах.</li><li>• Тупым предметом установить уплотнительную пластинку (4) со внутренней стороны душевой кабины (рис. C).</li></ul> <p><b>Указание:</b> </p> <p>Уплотнительные пластинки должны плотно прилегать!</p>

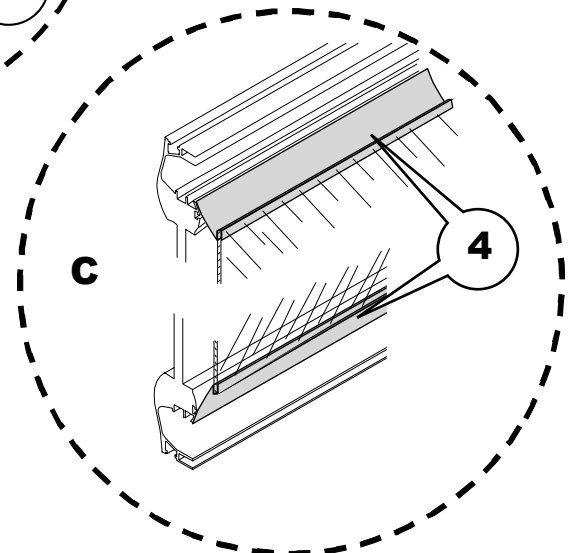
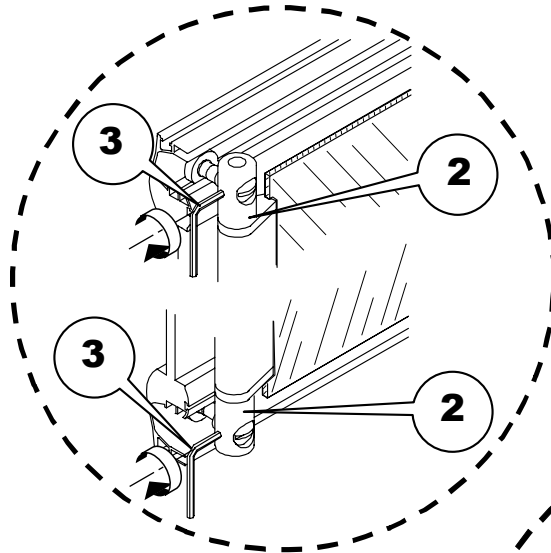
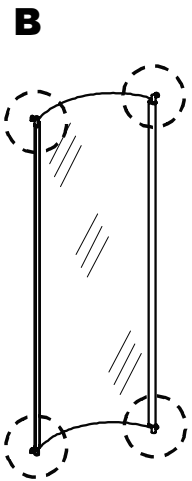
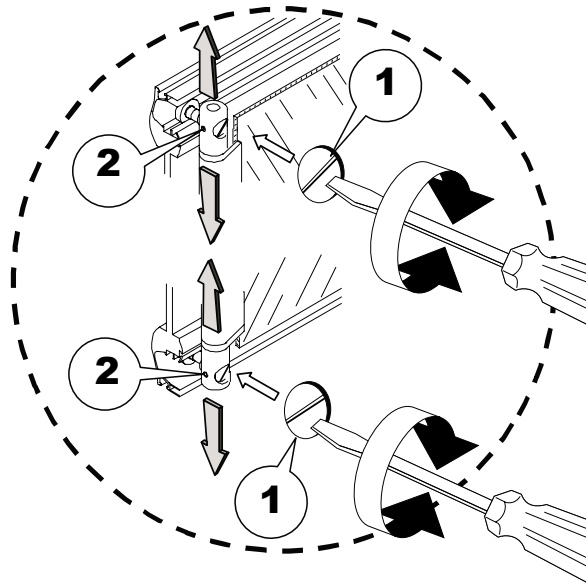
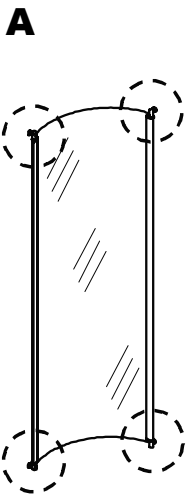

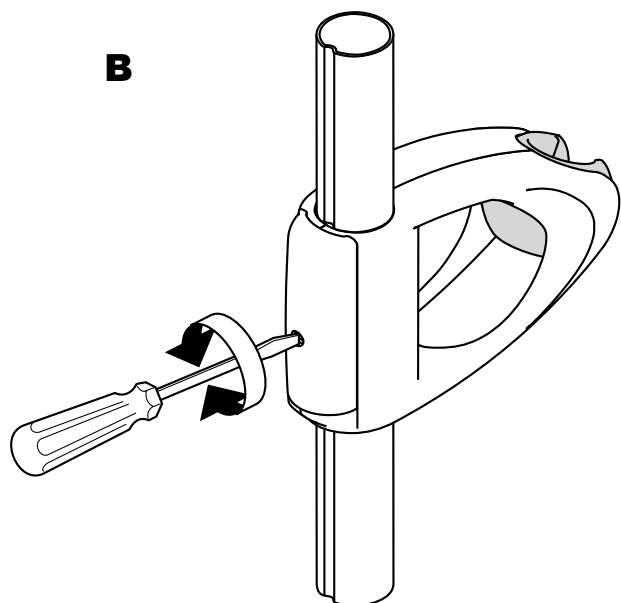
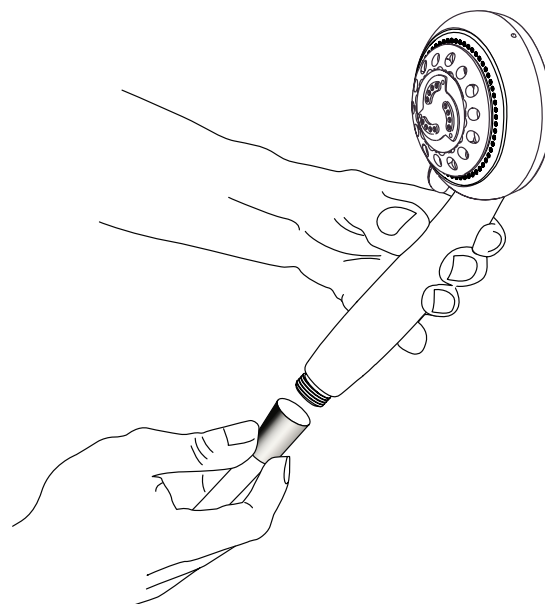
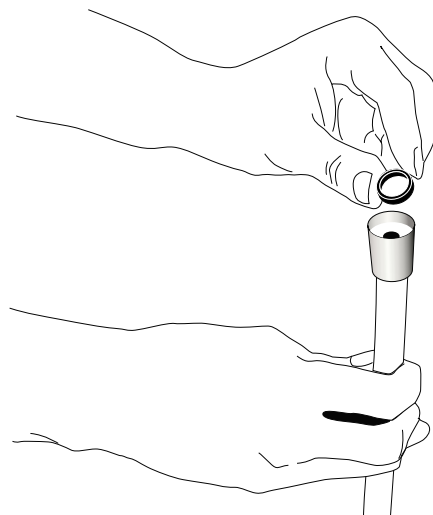
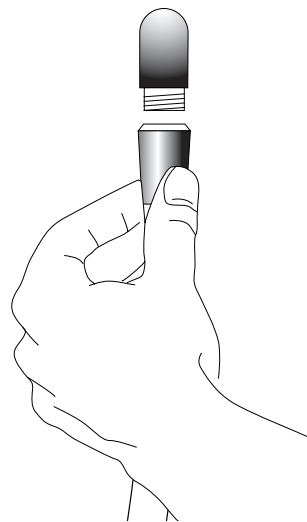
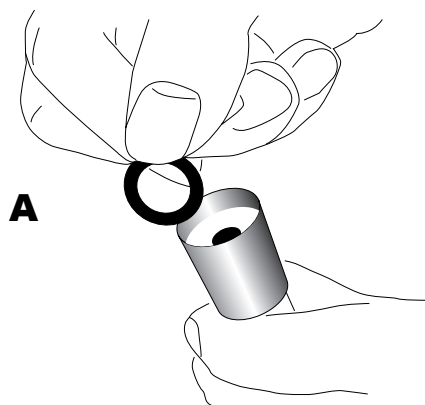

**Montaż węża/słuchawki prysznicowej**  
**Montáž hadice/ruční sprchy**  
**Монтаж шланга/ручного душа**

Polski	Česky	Русский
<p><b>Rysunek A:</b></p> <ol style="list-style-type: none"> <li>1. Pierścień uszczelniający w wężu prysznicowym umieścić w przyłączy ściennym.</li> <li>2. Dokręcić wąż prysznicowy do przyłącza ściennego.</li> <li>3. Pierścień uszczelniający w wężu prysznicowym umieścić w prysznicu ręcznym.</li> <li>4. Podłączyć wąż prysznicowy do słuchawki.</li> </ol> <p><b>Rysunek B:</b></p> <p>Element przesuwny (drażek ścienny) umożliwia łatwiejsze lub trudniejsze przesuwanie, dostosowywane dzięki śrubie regulacyjnej.</p>	<p><b>Obrázek A:</b></p> <ol style="list-style-type: none"> <li>1. Vložte těsnicí kroužek do hadice sprchy pro přípojku do stěny.</li> <li>2. Připojte hadici sprchy na přípojku ve stěně.</li> <li>3. Vložte těsnicí kroužek do hadice pro přípojku k ruční sprše.</li> <li>4. Připojte hadici sprchy k ruční sprše.</li> </ol> <p><b>Obrázek B:</b></p> <p>Posouvací prvek (na sprchové tyči) můžete otáčením regulačního šroubu nastavit na lehčí nebo těžší chod posuvu.</p>	<p><b>Рисунок А:</b></p> <ol style="list-style-type: none"> <li>1. Вставить уплотнительное кольцо в шланг душевой лейки со стороны стыка в стене.</li> <li>2. Подсоединить шланг к стыку в стене.</li> <li>3. Вставить уплотнительное кольцо в шланг со стороны душевой лейки.</li> <li>4. Подсоединить шланг к душевой лейке.</li> </ol> <p><b>Рисунок В:</b></p> <p>Передвижной держатель (на душевой штанге) можно установить для более лёгкого или более тяжёлого хода посредством установочного винта.</p>



**Ustawianie/konserwacja termostatu**  
**Nastavení/údržba termostatu**  
**Установка/обслуживание термостата**

Polski	Česky	Русский
<p><b>Ustawianie termostatu:</b></p> <ul style="list-style-type: none"><li>• Nalożyć uchwyt przełączający (1), dokręcić śrubę (imbus SW 4).</li><li>• Przesłać uchwyt przełączający do pozycji "prysznic ręczny" (2) i otworzyć.</li><li>• Wyregulować termostat do temperatury 38 °C (3).</li><li>• Poluzować śrubę mocującą uchwytu termostatu (5).</li><li>• Zdjąć uchwyt termostatu.</li><li>• Ustawić uchwyt termostatu w pozycji pionowej i osadzić (czerwony przycisk (4) do góry).</li><li>• Dokręcić uchwyt termostatu (5).</li></ul> <p><b>Wskazówka:</b> </p> <p>W przypadku niebezpieczeństwa zamarznięcia i opróżnienia instalacji rurowej: wymontować jednostkę regulacyjną, otworzyć uchwyt przełączający i osuszyć jednostkę instalacyjną poprzez przedmuchiwanie sprężonym powietrzem (bez wody).</p>	<p><b>Nastavení termostatu:</b></p> <ul style="list-style-type: none"><li>• Nasadte přepínací páčku (1), utáhněte šroub (klíč SW 4).</li><li>• Přepínací páčku nastavte do polohy "ruční sprcha" (2) a otevřete.</li><li>• Seřídít termostat na 38 °C (3).</li><li>• Uvolníte spojovací šroub (5) páčky termostatu.</li><li>• Sejměte páčku termostatu.</li><li>• Páčku svisle vyrovnejte a nasadte (červený knoflík (4) ukazuje nahoru).</li><li>• Utáhněte páčku termostatu (5).</li></ul> <p><b>Upozornění:</b> </p> <p>Při nebezpečí mrazu a vypuštění potrubí: vymontujte regulační jednotku, otevřete přepínací páčku a instalační jednotku usušete vyfoukáním stlačených vzduchem (bez obsahu vody).</p>	<p><b>Установка термостата:</b></p> <ul style="list-style-type: none"><li>• Насадить ручку переключения (1) и затянуть винт (шестигранным ключом на 4).</li><li>• Поставить ручку переключения в положение "душевая лейка" (2) и открыть.</li><li>• Отрегулировать терmostat на 38 °C (3).</li><li>• Ослабить крепёжный винт (5) на ручке термостата.</li><li>• Снять ручку термостата.</li><li>• Привести ручку термостата в вертикальное положение и вставить её обратно (красная кнопка (4) должна показывать вверх).</li><li>• Прикрутить ручку термостата (5).</li></ul> <p><b>Указание:</b> </p> <p>В случае возникновения опасности замораживания и при выпуске воды из трубопровода: Снять регулирующее устройство, открыть ручку переключения и просушить установленные элементы вдуванием сжатого воздуха (при отключенной воде).</p>

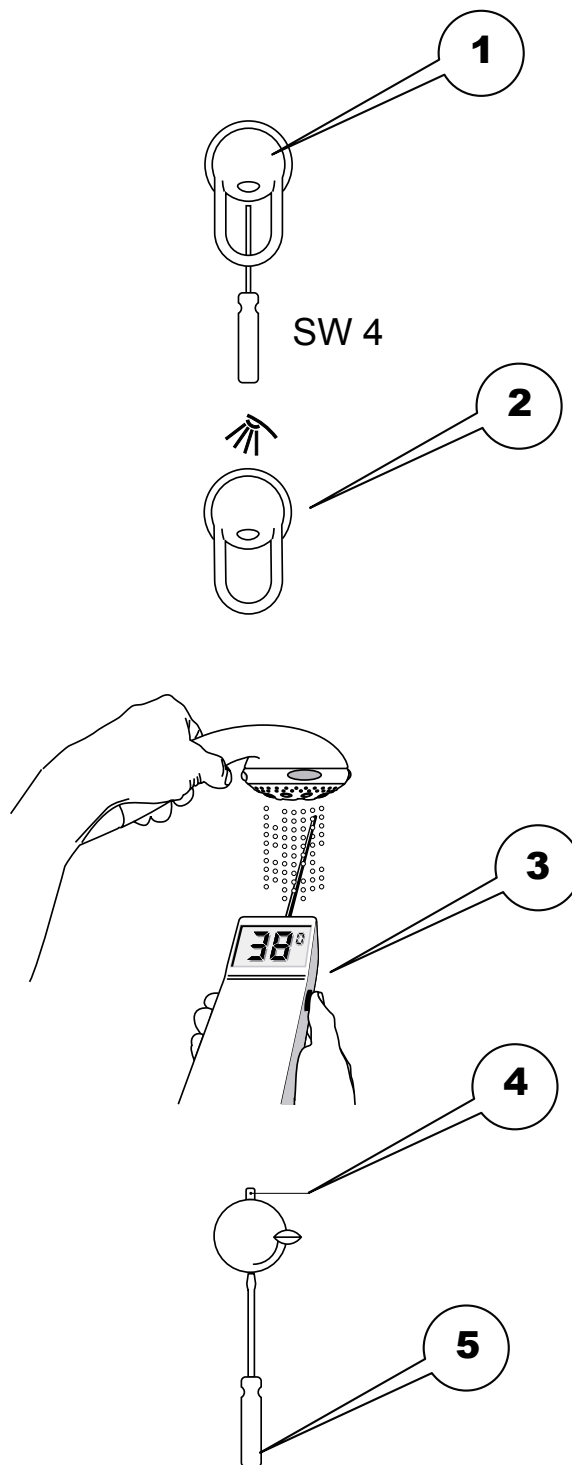

Polski	Česky	Русский
<p><b>Natrysk Mistral 3:</b></p> <ol style="list-style-type: none"><li>1. Strumień delikatny</li><li>2. Strumień zwykły</li><li>3. Strumień masujący</li></ol>	<p><b>Ruční sprcha Mistral 3:</b></p> <ol style="list-style-type: none"><li>1. Jemný proud</li><li>2. Normální proud</li><li>3. Masážní proud</li></ol>	<p><b>Ручной душ Mistral 3:</b></p> <ol style="list-style-type: none"><li>1. Мягкая струя</li><li>2. Нормальная струя</li><li>3. Массажная струя</li></ol>
<p><b>Głowica natryskowa Raindance:</b></p> <ol style="list-style-type: none"><li>1. Strumień zraszający</li><li>2. Mix 1</li><li>3. Balance</li><li>4. Mix 2</li><li>5. Strumień wirowy</li></ol>	<p><b>Horní sprcha Raindance:</b></p> <ol style="list-style-type: none"><li>1. Děštový proud</li><li>2. Mix 1</li><li>3. Balance</li><li>4. Mix 2</li><li>5. Vířivý proud</li></ol>	<p><b>Верхний душ Raindance:</b></p> <ol style="list-style-type: none"><li>1. Дождевая струя Rain</li><li>2. Смешанная струя Mix 1</li><li>3. Смешанная струя Balance</li><li>4. Смешанная струя Mix 2</li><li>5. Спиралеобразная струя Whirl</li></ol>

**A**

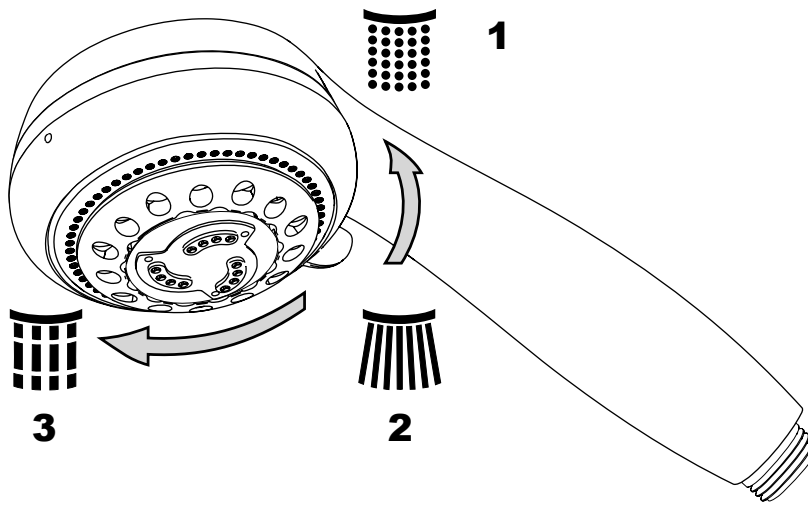

**B**

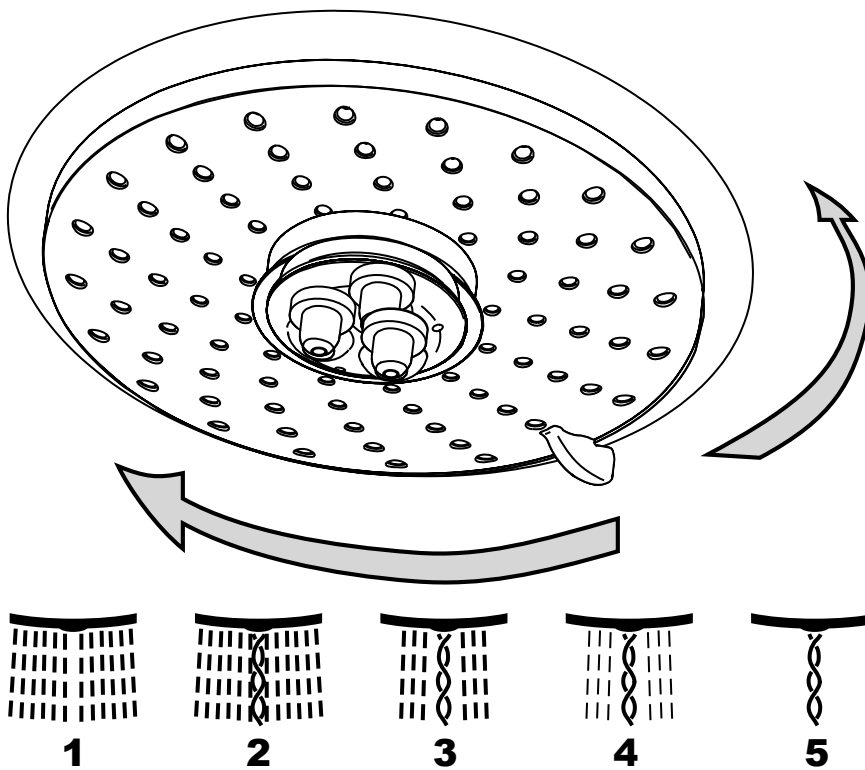

Polski	Česky	Русский
<p><b>Kombinacja natrysków:</b> Przełącznik Varioterm umożliwia aktywowanie natrysków lub ich kombinacji:</p> <p><b>Włączenie pojedyncze:</b> Linia ciągła (patrz rysunek)</p> <p><b>Włączenie kombinacyjne:</b> Linia kreskowa (patrz rysunek)</p> <p><b>D. 4 Natryski tylne (dysze)</b> Włączenie pojedyncze i kombinacja z prysznicem ręcznym i natryskiem na kark.</p> <p><b>A. Prysznic ręczny</b> Włączenie pojedyncze i kombinacja z natryskiem tylnym i głowicą natryskową.</p> <p><b>B. Głowica natryskowa</b> Włączenie pojedyncze i kombinacja z prysznicem ręcznym lub 8 natryskami bocznymi.</p> <p><b>C. 8 natrysków bocznych (dysze)</b> Włączenie pojedyncze i kombinacja z głowicą natryskową.</p> <p><b>E. 4 natryski na kark</b> Włączenie pojedyncze i kombinacja z 4 natryskami tylnymi.</p> <p><b>F. Varioterm</b> Włączenie pojedyncze i kombinacja różnych natrysków.</p>	<p><b>Kombinace sprch:</b> Přepínání Variotherm umožní aktivovat a kombinovat sprchy:</p> <p><b>Jednotlivé zapínání:</b> Plná čára (viz obrázek)</p> <p><b>Kombinované zapínání:</b> Přerušovaná čára (viz obrázek)</p> <p><b>D. 4 sprchy směrované na záda (trysky)</b> Jednotlivé zapínání a kombinace s ruční sprchou nebo šjíjovými tryskami.</p> <p><b>A. Ruční sprcha</b> Jednotlivé zapínání a kombinace se zádovou nebo hlavovou sprchou.</p> <p><b>B. Horní sprcha</b> Jednotlivé zapínání a kombinace s ruční sprchou nebo 8 bočními sprchami.</p> <p><b>C. 8 bočních sprch (trysky)</b> Jednotlivé zapínání a kombinace s hlavovou sprchou.</p> <p><b>E. 4 šjíjové sprchy (šjíjové trysky)</b> Jednotlivé zapínání a kombinace s 4 zádovými sprchami.</p> <p><b>F. Variotherm</b> Jednotlivé zapínání a kombinace s různými sprchami.</p>	<p><b>Комбинирование режимов:</b> Переключатель Variotherm позволяет выбор и комбинирование определённых режимов:</p> <p><b>Обычный режим:</b> Сплошная линия (см. рисунок)</p> <p><b>Комбинированный режим:</b> Пунктирная линия (см. рисунок)</p> <p><b>D. 4 форсунки для массажа спины</b> Обычный режим и комбинированный режим с ручным душем или форсунками для шейного массажа.</p> <p><b>A. Ручной душ</b> Обычный режим и комбинированный режим с форсунками для массажа спины или верхним душем.</p> <p><b>B. Верхний душ</b> Обычный режим и комбинированный режим с ручным душем или с 8 боковыми форсунками.</p> <p><b>C. 8 боковых форсунок</b> Обычный режим и комбинированный режим с верхним душем.</p> <p><b>E. 4 форсунки для шейного массажа</b> Обычный режим и комбинированный режим с 4 форсунками для массажа спины.</p> <p><b>F. Переключатель Variotherm</b> Обычный режим и комбинирование различных режимов.</p>

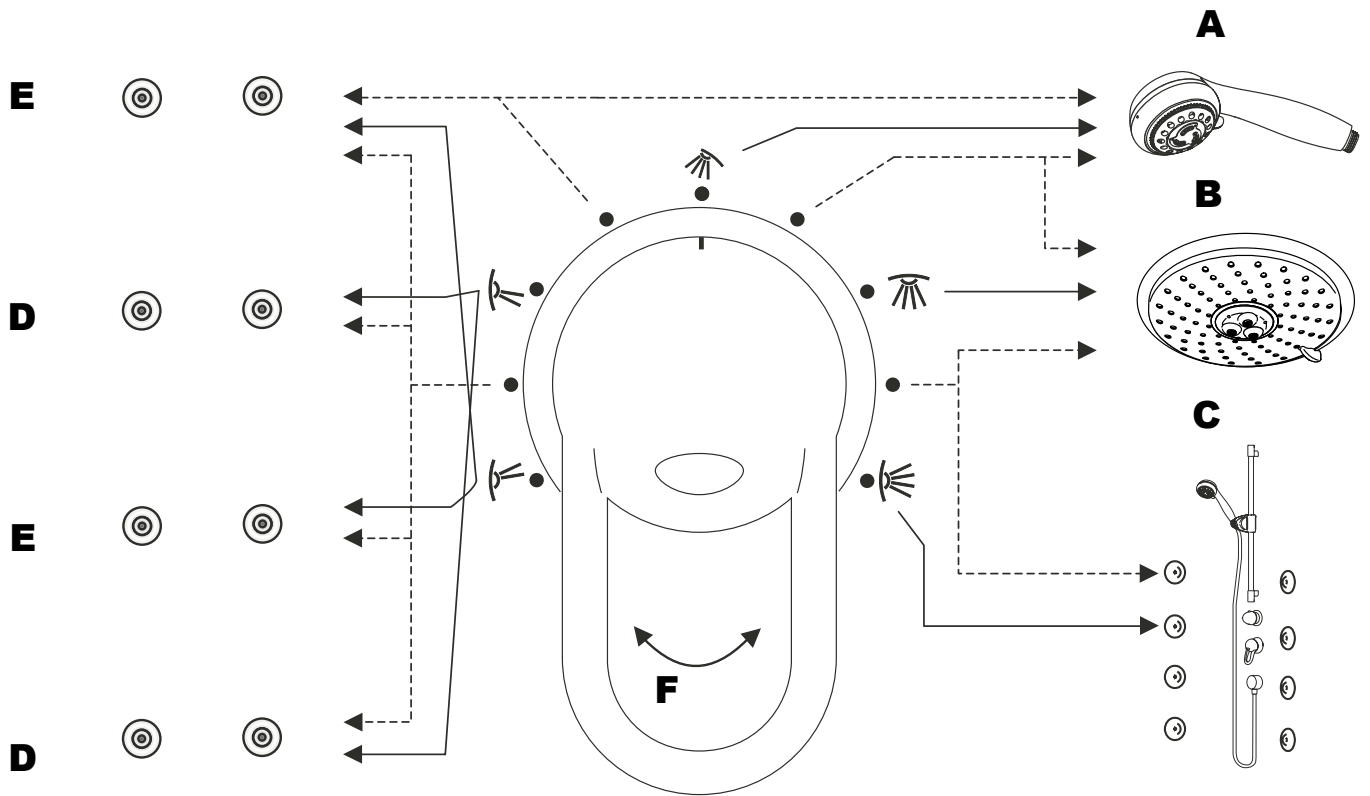

Polski	Česky	Русский
<p><b>Ostrożnie!</b> </p> <p>Od 14 stopnia twardości wody należy wmontować ochronę generatora pary w postaci urządzenia zmiękczonego wodę w dopływie.</p> <p><b>Czyszczenie słuchawki i głowicy natryskowej</b> Przy pomocy „rubit®”, ręcznej funkcji czyszczącej, formierze strumienia można oczyścić z kamienia poprzez zwykłe zdrapywanie (Rys. A).</p> <p><b>Czyszczenie słuchawki prysznicowej</b> Prysznic Mistral 3 przy pomocy "Quiclean", funkcji oczyszczającej z kamienia. Podczas przełączania rodzajów strumienia małe kołeczki czyszczące usuwają złoży wapnia.</p>	<p><b>Opatrně!</b> </p> <p>Od stupně tvrdosti Vaší vody 14 musíte pro ochranu parního generátoru zabudovat do přívodu vody zařízení pro změkčení vod!</p> <p><b>Čištění ruční a hlavové sprchy</b> "rubit®", manuální čisticí funkcí, je možno tvarovače proudu jednoduchým třením zbavit vápenatého nánosu (obr. A).</p> <p><b>Čištění ruční sprchy</b> Mistral 3 ruční sprchy s "Quiclean", čisticí funkcí proti vápenatému nánosu. Při přepnutí typu proudu odstraní malé čisticí kolíky usazeniny vápna.</p>	<p><b>Осторожно!</b> </p> <p>Если уровень жёсткости Вашей воды превышает 14, то в целях предохранения парогенератора в системе подвода воды следует установить установку для умягчения воды!</p> <p>Очистка ручного и верхнего душей Благодаря "rubit®", функции для чистки вручную, известковые отложения на струеобразовательной сетке можно просто стереть (рис. А).</p> <p>Очитска ручного душа Душевая лейка Mistral 3 оснащена функцией удаления известковых отложений "Quiclean". При переключении режима струи небольшие штифты удаляют известковые отложения.</p>

A

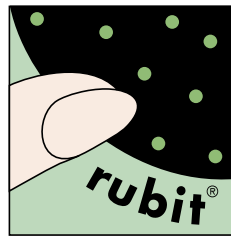
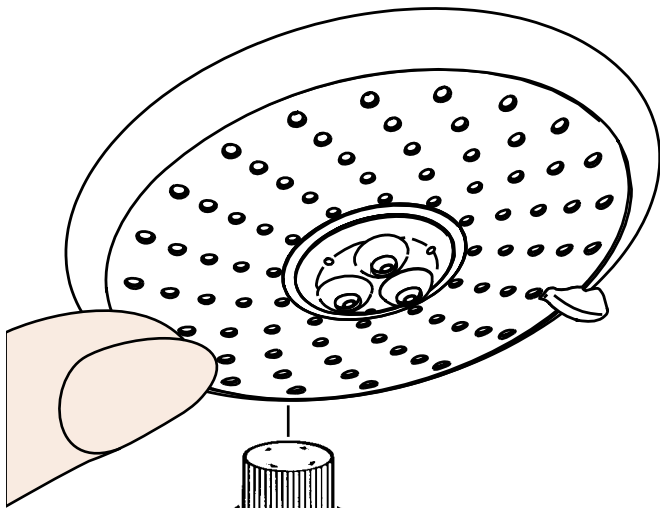

1



90900000

max. 10 min.  
10 minutos, como máximo  
maks. 10 min.

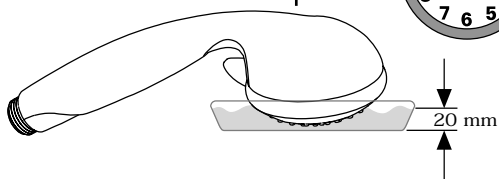

3

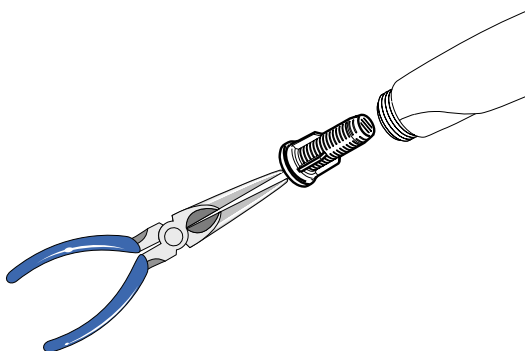

2

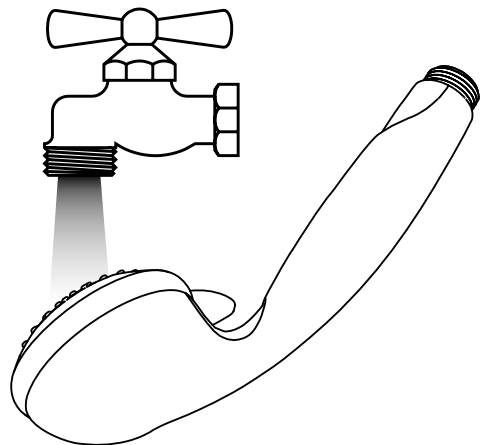

4

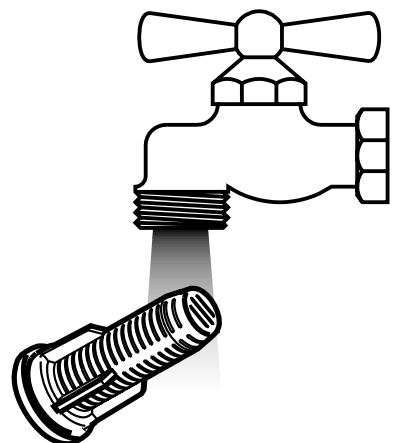





**A**  
Hansgrohe  
Postfach 85  
2355 Wr. Neudorf  
Telefon: 0 22 36 / 6 28 30  
Telefax: 0 22 36 / 62 83 019

**D**  
Hansgrohe  
D-77757  
Schiltach / Schwarzwald  
Telefon: 0 78 36 / 51-0  
Telefax: 0 78 36 / 51 13 00

**F**  
Hansgrohe  
6/8 rue Henri-Poincaré Z. A.  
92167 Antony Cedex  
Téléphone: 01 40 96 40 00  
Télécopie: 01 46 66 49 89

**HR** **BiH** **YU**  
Hansgrohe  
Omega Nova-Sibenik D.O.O.  
K.Zvonimira BB  
22000 Sibeni  
Telefon: 00 385/(0)22/310 450  
Telefax: 00 385/(0)22/330 221

**NL**  
Pharo Nederland  
Cleopatra B.V.  
Handelsweg 45  
NL - 1525 RG Westknollendam  
Telefoon: 075 6478200  
Telefax: 075 6478500

**RO**  
Representative Office  
Apsa Sasori  
Bd.O.Goga nr.4(106),bl M26,sc.3,ap.68  
7000 Bucuresti  
Romania  
Tel./Fax: (0040) 0 21 326 10 01

**SLO**  
Representative Office Hansgrohe  
Riharjeva 2  
1000 Ljubljana  
Slovenia  
Tel.:00386 1 429 23 32  
Fax:00386 1 429 23 33

**USA**  
Hansgrohe  
1490 Bluegrass Lakes Parkway  
Alpharetta, GA 30004/USA  
Tel.: 770-360-9880  
Fax: 770-360-9887

**B** **L**  
Hansgrohe  
Rue Vanderschrick Straat 91  
1060 Bruxelles/Brussel  
Téléphone: 02 / 5 43 01 40  
Telefax: 02 / 5 37 94 86

**DK** **N**  
Hansgrohe  
Jegstrupvej 6  
8361 Hasselager  
Telefon: 86 28 74 00  
Telefax: 86 28 74 01

**FIN**  
Hansgrohe  
Juhani Niemi Oy  
Mäntytie 11  
00270 Helsinki  
Puh: (09) 47 77 030  
Telefax: (09) 24 17 554

**I**  
Pharo Italia  
Glass Idromassaggio s.r.l  
Via Baite 12/E  
31046 Oderzo (TV)  
Telefono: +39-0422-7146  
Telefax: +39-0422-816839

**P**  
HGAXorPharo SA  
R. Antoine de Saint-Exupéry  
Alapraia  
2765-043 Estoril  
Telephone: 21 466 71 10  
Fax: 21 466 71 19

**RUS**  
Hansgrohe  
Усачева 33/1  
119048 Россия Москва  
Tel.: 095 / 9333170  
Fax: 095 / 9333171

**TR**  
Dizayn Ev Gerecleri  
San. ve Tic. Ltd. Sti.  
Ortaklar Cad. No. 1  
Mecidiyeköy-Istanbul 80290  
Tel.: 0090-212-266 50 80  
Fax: 0090-212-275 75 12

**CH**  
Hansgrohe  
Industriestr. 9  
5432 Neuenhof  
Telefon: 056/416 26 26  
Telefax: 056/416 26 27

**E**  
Hansgrohe  
Riera Can Pahissa 26 B  
08750 Molins de Rei  
Telefon: 93 680 39 00  
Telefax: 93 680 39 09

**GR**  
Nikitas Vlachos  
Niveco SA  
Posidonos Ave 46  
17561 P. Faliro  
Telefon: (01) 9880180  
Telefax: (01) 9883847

**IND**  
Jaquar Mercantile  
D-26, SMA Co-operative Industrial Estate  
G.T. Karnal Road  
Delhi-110033  
Tel : +91-11-27464808-17  
Fax:+91-11-27240388, 27466808

**PL**  
Hansgrohe  
Ul. Sowia 12  
PL-62-080 Tarnowo Podgórne  
Telefon: (061) 8168600  
Telefax: (061) 8168609

**S**  
Hansgrohe  
Almviksvägen 41  
23044 Bunkflostrand  
Telefon: +46/(0)40/51 91 50  
Telefon: +46/(0)40/13 05 92

**UA**  
Hansgrohe  
Ukrainian office  
Vasilkovskaya St., 1, office 301  
03040 Kiev  
Ukraine  
Tel./Fax: 0038 (044) 56 85 012

**CZ** **SK**  
Hansgrohe  
Moravanská 85  
CZ-619 00 Brno  
Telefon: +420/547 212 334  
Telefax: +420/547 212 521

**EE**  
OÜ Dreesis  
Laki 16-407  
10621 Tallinn  
Estonia  
Tel.: 00372 61 29 811  
Fax: 00372 65 63 310

**H**  
Hansgrohe Kft.  
Forgách utca 11-13  
1139 Budapest  
Telefon: 0036 /1 236 9090  
Telefax: 0036 /1 236 9098

**LT**  
Santoza  
Pašilaičių 1-28  
LT-06115 Vilnius  
Tel.: +37(0) 5 2407666  
Fax: +37(0) 5 2407666

**PRC**  
上海市松江工业区俞塘路512号  
天威工业城底层  
邮编: 201600  
电话: 0086-21-57741239  
传真: 0086-21-57741239

**SGP**  
Hans Grohe Pte Ltd  
60B Martin Road  
#11-03/04 Trade Mart Singapore  
SINGAPORE 239067  
Tel.: 0065-7322002  
Fax: 0065-7320030

**UK**  
Hansgrohe  
Units D1 & D2 Sandown Park  
Trading Estate Royal Mills  
Esher Surrey KT10 8BL  
Telephone: 0 13 72 46 56 55  
Telefax: 0 13 72 47 06 70