

# Montageanleitung

Installation Instructions  
Instructions de montage

## Duschtempel® 100 Quadra



ML40L	29	36x xxx	(Tür Rechtsanschlag)	(Door with Right Hinge)	(Porte, butée à droite)
ML40R	29	38x xxx	(Tür Linksanschlag)	(Door with Left Hinge)	(Porte, butée à gauche)
M40L	29	42x xxx	(Tür Rechtsanschlag)	(Door with Right Hinge)	(Porte, butée à droite)
M40R	29	43x xxx	(Tür Linksanschlag)	(Door with Left Hinge)	(Porte, butée à gauche)

**PHÂRO**®  
hansgrohe

## Deutsch

Ausstattung	4
Ansichten vermaßt	5
Technische Daten, Sicherheitshinweis	6
Maßbild mit Schürze	8
Maßbild ohne Schürze	9
Verpackungsinhalt/Varianten	10
Benötigte Werkzeuge	13
Anschluss Wasser	14
Vorbereitung Wannenfüße	15
Montage Wannenfüße, Einstellung Magnethalter	16
Einstellung Wannenfüße/Ausrichtung und Positionierung Duschwanne	17
Vorbereitung Ablauf-Anschluss	21
Platzierung Duschwanne, Erdungsmaßnahmen	22
Vorbereitung Montage Klemmleiste/Wandausgleichsprofil/Haltewinkel	24
Vorbereitung Stromversorgung, Montage Haltewinkel	28
Vorbereitung und Montage Funktionssäule, Anschluss Wasserversorgung	29
Vorbereitung und Montage Traverse	32
Montage Seitenscheibe links	35
Montage Tür, Rechtsanschlag	40
Montage Abdeckungen/Abdeckleiste	44
Abdichtung	45
Montage Schlauch/Handbrause	48
Einstellung und Wartung Thermostat	49
Brausenfunktionen	50
Beleuchtung	51
Kopfbrause demontieren	52
Serviceteile	53
Pflegehinweis	54

## English

Equipment	4
Dimensional Views	5
Technical Information, Safety Instructions	6
Dimensional Illustration with Plinth	8
Dimensional Illustration without Plinth	9
Packaging Contents/Variants	10
Required tools	13
Water Connection	14
Shower Tray Feet Preparation	15
Shower Tray Feet Installation, Magnetic Holder Setting	16
Shower Tray Feet Setting/Alignment and Positioning Shower Tray	17
Drain Connection Preparation	21
Shower Tray Positioning, Earthing	22

Preparation for Installation of Bracket/Wall Levelling Section/Angle Bracket	25
Power Supply Preparation, Angle Bracket Installation	28
Function Column Preparation and Installation, Connection Water Supply	29
Tie-Bar Preparation and Installation	32
Left Side Panel Installation	35
Door Installation with Right Hinge	40
Cover/Cover Strip Installation	44
Sealing	46
Hose/Hand Shower Fitting	48
Adjustment and servicing Thermostat	49
Shower Functions Setting	50
Lighting	51
Removing the Overhead Shower	52
Spare Parts	53
Service Information	54

### Français

Équipement	4
Vues cotées	5
Caractéristiques techniques, consignes de sécurité	6
Plan latérale, avec jupe	8
Plan latérale, sans jupe	9
Contenu des emballages/variantes	10
Outils nécessaires	13
Raccordement eau	14
Préparation des pieds du receveur	15
Montage des pieds du receveur, positionnement des supports d'aimant	16
Réglage des pieds du receveur/Mise de niveau et positionnement du receveur de douche	17
Préparation du raccordement de l'écoulement	21
Mise en place du receveur de douche, mise à terre	22
Préparation du montage profilé d'arrêt/profilé de raccord mural, équerre de fixation	26
Préparation de l'alimentation électrique, montage de l'équerre de fixation	28
Préparation et montage de la colonne de commandes, raccordement alimentation en eau	29
Préparation et montage de la traverse	32
Montage du panneau latéral en verre, côté gauche	35
Montage de la porte, butée côté droit	40
Montage des bouchons/du profilé de fermeture	44
Étanchéification	47
Montage du flexible/douchette à main	48
Réglage et entretien du thermostat	49
Des commandes de douchettes	50
Éclairage	51
Démontage de la douche de tête	52
Pièces détachées	53
Consignes d'entretien	55

**ACHTUNG:** Im Bereich der Duschwanne darf noch nicht gefliest werden, da der Duschwannenrand min. 5 bis max. 10 mm unter die Fliesen ragen muss!

**IMPORTANT:** In the area for the tray to be installed do not tile. The shower tray must be installed first and then tiled, so the tiles overlap the tray between 5mm min. -10mm max.

**ATTENTION:** Il est interdit de carrelor dans la zone réservée à la cuvette de douche. Le bord du receveur de douche doit se trouver au-dessous du carrelage, minimum 5 mm, maximum 10 mm.

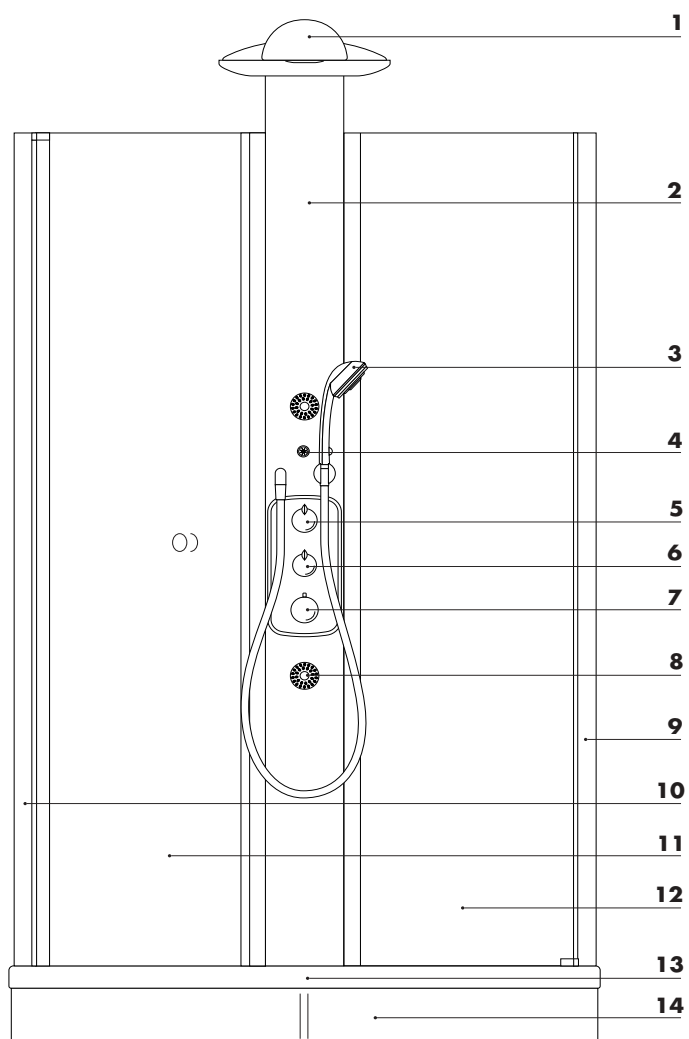

### Deutsch

- |                                       |   |
|---------------------------------------|---|
| 1. Traverse/Kopfbrause                | 1. Tie-bar/overhead shower                |
| 2. Funktionssäule                     | 2. Function column                        |
| 3. Handbrause Aktiva A'8              | 3. Aktiva A'8 hand shower                 |
| 4. Taste Beleuchtung*                 | 4. Lighting button*                       |
| 5. Trio Stop Kopfbrause, Seitenbrause | 5. Trio Stop overhead shower, body shower |
| 6. Absperrventil, Handbrause          | 6. Shut-off valve, hand shower            |
| 7. Thermostat                         | 7. Thermostat                             |
| 8. Seitenbrausen Bodyvette            | 8. Bodyvette body showers                 |
| 9. Klemmleiste                        | 9. Bracket                                |
| 10. Wandausgleichsprofil              | 10. Wall levelling section                |
| 11. Tür (Rechtsanschlag)              | 11. Door (right hinge)                    |
| 12. Scheibe                           | 12. Panel                                 |
| 13. Duschwanne                        | 13. Shower tray                           |
| 14. Wannenschürze (Option)            | 14. Shower tray plinth (Option)           |

### English

### Français

- |   |
|---|
| 1. Traverse/douche de tête                        |
| 2. Colonne de commandes                           |
| 3. Douchette à main Aktiva A'8                    |
| 4. Touche d'éclairage*                            |
| 5. Trio-Stop douche de tête, douchettes latérales |
| 6. Robinet d'arrêt, douchette à main              |
| 7. Thermostat                                     |
| 8. Douchettes latérales Bodyvette                 |
| 9. Profilé d'arrêt                                |
| 10. Profilé mural                                 |
| 11. Porte (butée à droite)                        |
| 12. Panneau en verre                              |
| 13. Receveur de douche                            |
| 14. Jupe de receveur (Option)                     |

DT 100 ML40R (Tür Rechtsanschlag) Art.-Nr. 29 38x xxx  
DT 100 ML40L (Tür Linksanschlag) Art.-Nr. 29 36x xxx

DT 100 ML40R (Door Right Hinge) art. No. 29 38x xxx  
DT 100 ML40L (Door Left Hinge) art. No. 29 36x xxx

DT 100 ML40R (Porte, butée à droite) réf. art. 29 38x xxx  
DT 100 ML40L (Porte, butée à gauche) réf. art. 29 36x xxx

DT 100 M40R (Tür Rechtsanschlag) Art.-Nr. 29 43x xxx  
DT 100 M40L (Tür Linksanschlag) Art.-Nr. 29 42x xxx

DT 100 M40R (Door Right Hinge) art. No. 29 43x xxx  
DT 100 M40L (Door Left Hinge) art. No. 29 42x xxx

DT 100 M40R (Porte, butée à droite) réf. art. 29 43x xxx  
DT 100 M40L (Porte, butée à gauche) réf. art. 29 42x xxx

\* nicht bei Duschtempel 29 42x xxx und 29 43x xxx  
\* not at shower temple 29 42x xxx and 29 43x xxx  
\* ne concerne pas les 29 42x xxx et 29 43x xxx

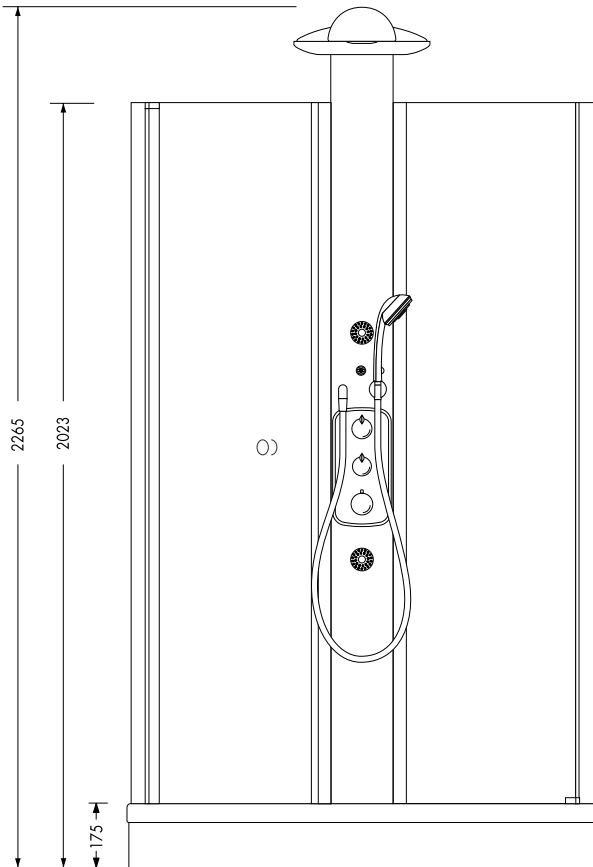

**Innenansicht, Funktionssäule 1:20**  
**Inside view, Function column 1:20**  
**Vue de face, Colonne de commandes 1:20**

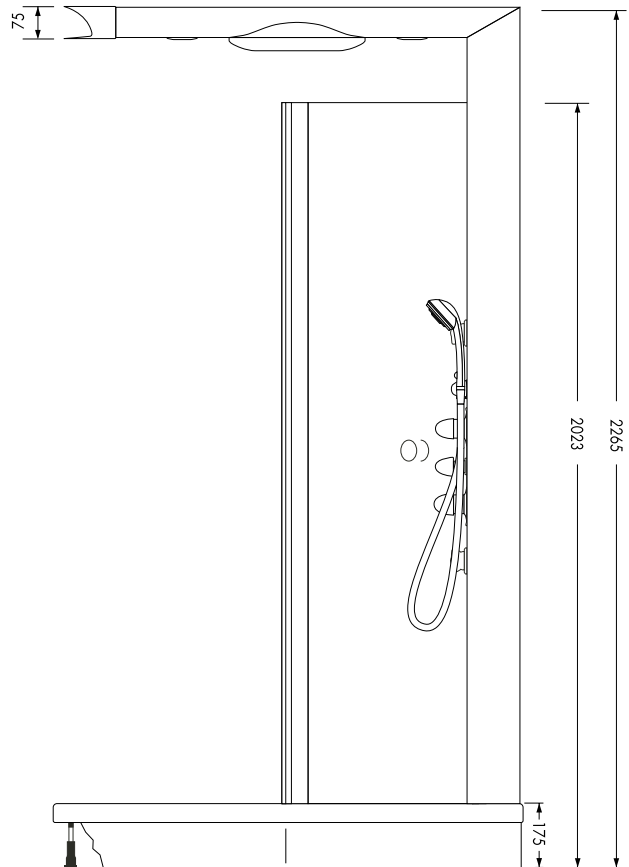

**Seitenansicht 1:20**  
**Side view 1:20**  
**Vue latérale 1:20**

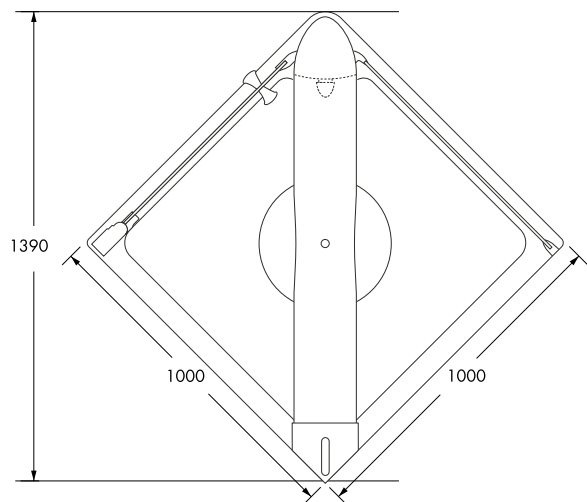

**Grundriss 1:20/Ground plan 1:20**  
**Vue de dessus 1:20**

**Deutsch**

**Technische Daten**

Mindestfließdruck:	2 bar
Betriebsdruck:	max. 10 bar
Empfohlener Betriebsdruck:	2 – 5 bar
Prüfdruck:	16 bar
Heißwassertemperatur:	max. 70 °C
Empfohlene Heißwassertemperatur:	60 °C
Temperaturskala:	20 – 60 °C
Sicherheitssperre:	38 °C

**Durchflussleistung bei 3 bar**

Handbrause:	14,5 l/min
Seitenbrausen:	13,6 l/min
Kopfbrause:	20,3 l/min
Kopf- + Handbrause:	29,1 l/min

**Funktionstüchtig ab 2 bar. Es dürfen maximal 2 Verbraucher zusammengeschaltet werden.**

**Durchlauferhitzer:**

Der Duschtempel® kann nicht in Verbindung mit hydraulisch, elektronisch und thermisch gesteuerten Durchlauferhitzern eingesetzt werden.

**Druckunterschiede:**

Die Drücke zwischen den Kalt- und Warmwasseranschlüssen müssen ausgeglichen werden.

**Sicherheitshinweis für den Anschluss Duschtempel® mit Beleuchtung: \***

Für den elektrischen Anschluss des Duschtempels brauchen Sie lediglich eine Steckdose. Die Stromversorgung der Beleuchtung erfolgt über einen externen Trafo.

Die Installation der Steckdose sollte ausschließlich vom Fachmann, Ihrem Elektro-Installateur durchgeführt werden. Die gesamte Stromversorgung erfolgt über einen 230 V/50 Hz Wechselstromanschluss und muß über einen 2-poligen FI-Schalter mit 30 mA Fehlerstrom abgesichert werden.

Bei der Elektro-Installation sind die entsprechenden VDE-, Landes- und EVU-Vorschriften in der jeweils gültigen Fassung einzuhalten. Die Installations- und Prüfungsarbeiten sind von zugelassenen Elektrofachleuten auszuführen, unter Berücksichtigung von VDE 0100 Teil 701. Sämtliche Arbeiten am Duschtempel dürfen nur im spannungsfreien Zustand vorgenommen werden

Die Trafoleistung des externen Trafos beträgt 30 VA. Für die Verlegung des Stromversorgungskabels ist ein Leerrohr mit Durchmesser von mindestens 25 mm vorzusehen. Der Trafo muss im Trockenbereich (Schutzzone 3) installiert werden. Das mitgelieferte Kabel ermöglicht die Installation des Trafos bis zu maximal ca. 7m entfernt vom Duschtempel. Der Trafo muss jederzeit zugänglich sein. Eine beschädigte Anschlussleitung kann nicht ersetzt werden. Der Trafo darf dann nicht mehr betrieben werden.

**English**

**Technical Data**

Minimum flow pressure:	2 bar
Operating pressure:	max. 10 bar
Recommended operating pressure:	2 – 5 bar
Test pressure:	16 bar
Hot water temperature:	max. 70 °C
Recommended hot water temperature:	60 °C
Temperature scale:	20 – 60 °C
Safety Stop:	38 °C

**Flow capacity at 3 bar**

Hand shower:	14,5 l/min
Body showers:	13,6 l/min
Overhead shower:	20,3 l/min
Overhead + hand shower:	29,1 l/min

**Operative as from 2 bar. Two consumers at the most may be active at the same time.**

**Flow heater:**

The Shower Temple cannot be used together with hydraulically, electronically or thermostatically driven flow heaters.

**Pressure differences:**

The pressures of the cold and hot water connections must be balanced.

**Safety instructions for connecting the Shower Temple with lighting: \***

You only require a socket for the electrical installation of the Shower Temple. An external transformer is supplied to operate the lighting.

Electrical socket installation must only be performed by a qualified electrician. The complete power supply runs via a 230 V/50 Hz AC connection and must be protected by a 2-pole residual current operated circuit breaker with 30 mA fault current.

The relevant national regulations in the applicable version must be observed during electrical installation. Installation and inspection tasks must be performed by authorized electricians. All work on the Shower Temple must be performed with the power disconnected.

The external transformer performance is 30 VA. A wiring conduit with a diameter of at least 25 mm must be provided to install the power supply cable. The transformer must be installed in the dry area (protection zone 3). The cable provided allows the transformer to be installed max. approx. 7 m from the Shower Temple. The transformer must be accessible at all times. A damaged connection cable cannot be replaced, and the transformer

\* nicht bei Duschtempel 29 42x xxx und 29 43x xxx  
\* not at shower temple 29 42x xxx and 29 43x xxx  
\* ne concerne pas les 29 42x xxx et 29 43x xxx

**Français**

**Caractéristiques techniques**

Pression minimale d'écoulement:	2 bars
Pression de service:	max. 10 bars
Pression de service recommandée:	2 – 5 bars
Pression d'essai:	16 bars
Température eau chaude:	max. 70 °C
Température eau chaude recommandée:	60 °C
Plage de température:	20 – 60 °C
Blocage de sécurité:	38 °C

**Débit à une pression d'écoulement de 3 bars**

Douchette à main:	14,5 l/min
Douchettes latérales:	13,6 l/min
Douche de tête:	20,3 l/min
Douche de tête + douchette à main:	29,1 l/min

**Fonctionne à partir de 2 bars. Ne connecter simultanément que 2 systèmes de douchette maximum.**

**Chauffe-eau instantané:**

Le Temple de la douche ne peut pas se raccorder à un chauffe-eau instantané à commande hydraulique, électronique ou thermique.

**Différences de pression:**

Les différences de pression entre les branchements d'eau froide et d'eau chaude doivent être compensées.

**Consignes de sécurité concernant le raccordement du Temple de la douche équipé d'un éclairage: \***

Une simple prise de courant suffit pour raccorder le Temple de la douche au réseau. L'alimentation en courant électrique de l'éclairage s'effectue par l'intermédiaire d'un transformateur externe.

Seul un électricien qualifié est habilité à installer la prise de courant. L'ensemble de l'alimentation en courant électrique doit s'effectuer par l'intermédiaire d'un branchement à un courant alternatif 230 V/50 Hz et doit être protégé par un disjoncteur différentiel de 30 mA.

L'installation électrique doit être conforme aux prescriptions nationales en vigueur. Les travaux d'installation les essais doivent être effectués par un électricien agréé. Toute intervention sur le Temple de la douche ne doit s'effectuer que lorsque l'installation est hors tension.

La puissance du transformateur externe est de 30 VA. Prévoir une gaine de diamètre de 25 mm minimum pour la pose du câble d'alimentation en courant électrique. Le câble inclus dans la livraison permet d'installer le transformateur dans une zone sèche (zone de protection 3) à 7 m maximum du Temple de la douche. Le transformateur doit être accessible à tout moment. Il est interdit de remplacer un câble de raccordement défectueux: ne plus utiliser le transformateur.

\* nicht bei Duschtempel 29 42x xxx und 29 43x xxx  
 \* not at shower temple 29 42x xxx and 29 43x xxx  
 \* ne concerne pas les 29 42x xxx et 29 43x xxx

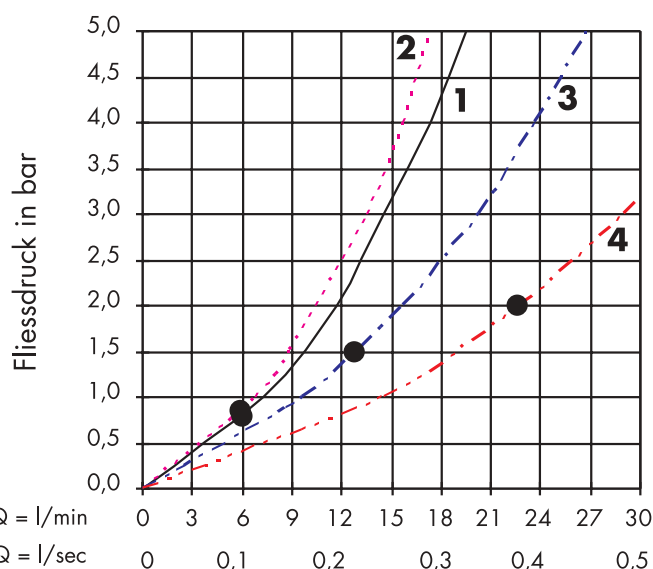

- 1** Handbrause / Hand shower / Douchette à main
- 2** Seitenbrausen / Body showers / Douchettes latérales
- 3** Kopfbrause / Overhead shower / Douche de tête
- 4** Kopf- + Handbrause / Overhead + hand shower / Douche de tête + douchette à main

Ab • ist die Funktion gewährleistet.  
 From • the function is guaranteed.  
 A partir de • le fonctionnement est garanti.

# Maßbild mit Schürze

## Dimensional Illustration with Plinth

### Plan latérale, avec jupe

Leerrohr für Stromversorgung Beleuchtung, **lichter** Innen-Ø 25 mm \*

Wiring conduit for current supply illumination,

**clear** inner-Ø 25 mm \*

Diamètre **nominal** de la gaine  
 d'alimentation électrique Ø 25 mm \*

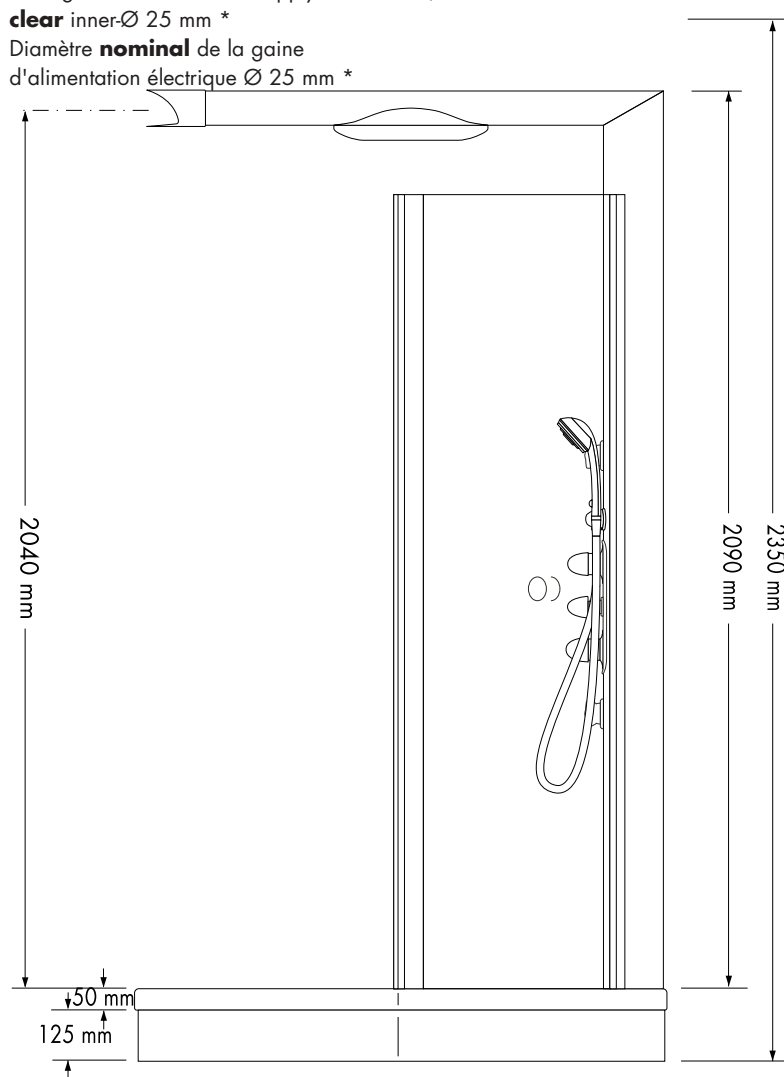

Mindestraumhöhe

Minimum  
bath-room height

Hauteur minimale  
de la pièce

Erforderliche  
Mindesthöhe  
vor Montage-  
beginn prüfen

Minimum  
height,  
check before  
installation

Vérifier la hau-  
teur minimum  
nécessaire avant  
montage

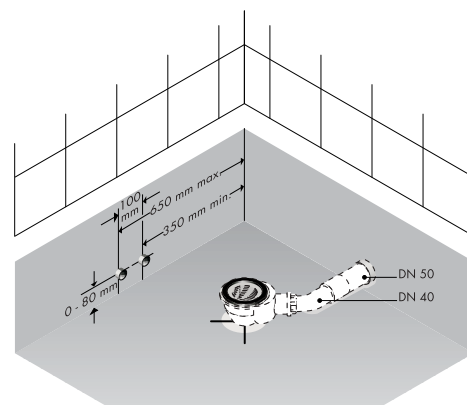

**Bild 1:** Beispiel für Festanschluss

**Figure 1:** Example for fixed connection

**Figure 1:** Exemple de raccordement fixe

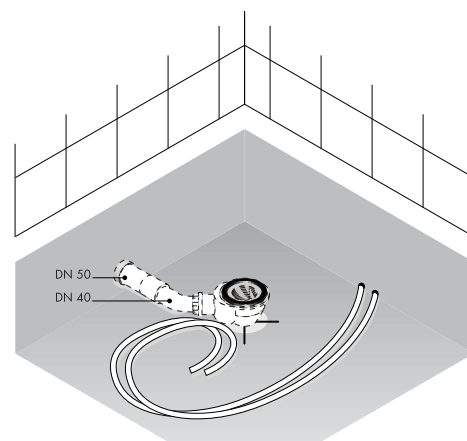
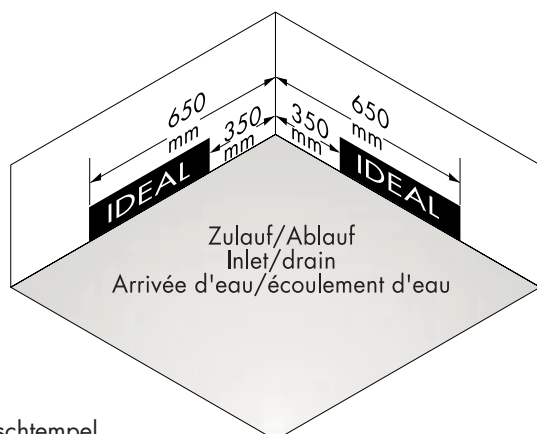

**Bild 2:** Beispiel für flexiblen Anschluss (Kunststoffrohr)

**Figure 2:** Example of flexible connection (plastic tube)

**Figure 2:** Exemple de raccordement souple  
 (tuyaux en matière synthétique)

\* nicht bei Duschtempel  
 29 42x xxx und 29 43x xxx

\* not at shower temple 29 42x xxx and 29 43x xxx

\* Ne concerne pas les 29 42x xxx et 29 43x xxx

# Maßbild ohne Schürze Dimensional Illustration without Plinth Plan latérale, sans jupe

Leerrohr für Stromversorgung Beleuchtung, **lichter** Innen-Ø 25 mm \*  
 Wiring conduit for current supply illumination, **lichter**  
**clear** inner-Ø 25 mm \*  
 Diamètre **nominal** de la gaine  
 d'alimentation électrique Ø 25 mm \*

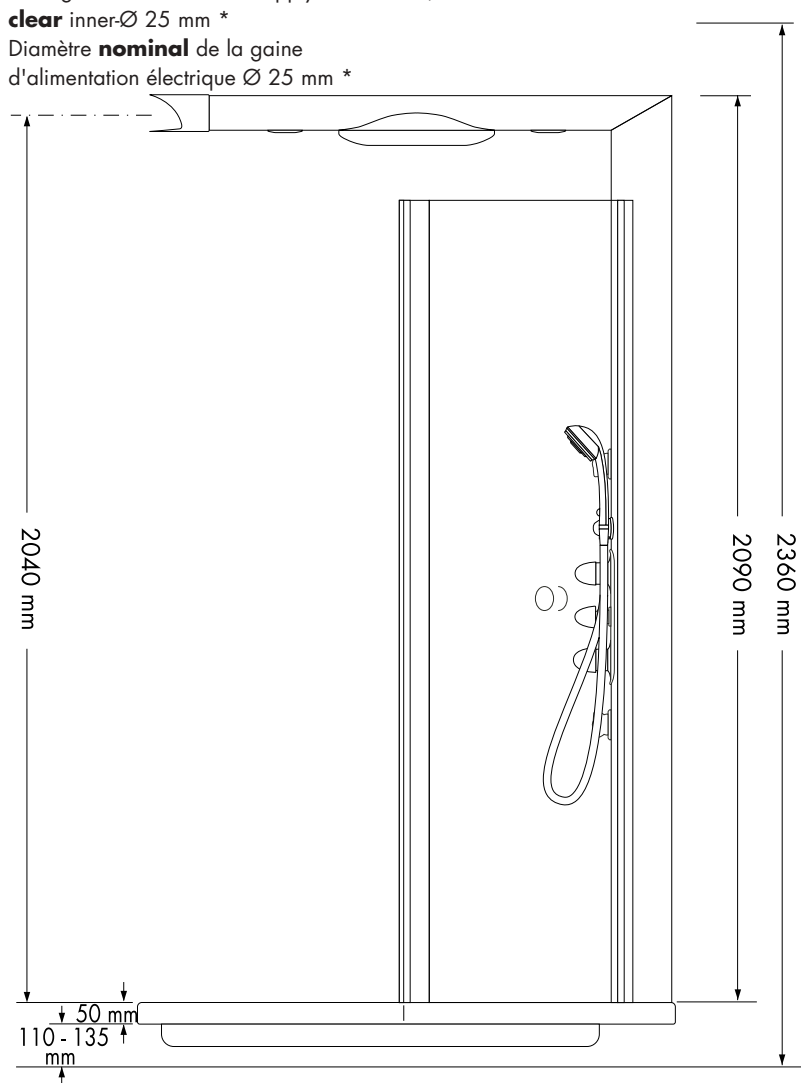

Mindestraumhöhe

Minimum  
bath-room height

Hauteur minimale  
de la pièce

Erforderliche  
Mindesthöhe  
vor Montage-  
beginn prüfen

Minimum  
height,  
check before  
installation

Vérifier la hau-  
teur minimum  
nécessaire avant  
montage

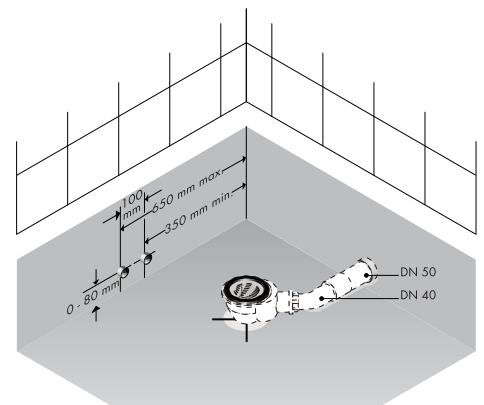

**Bild 1:** Beispiel für Festanschluss

**Figure 1:** Example for fixed connection

**Figure 1:** Exemple de raccordement fixe

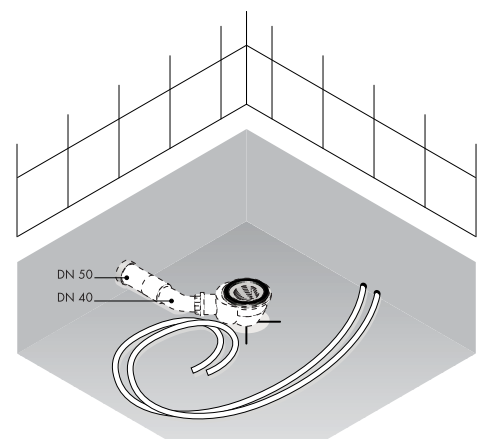
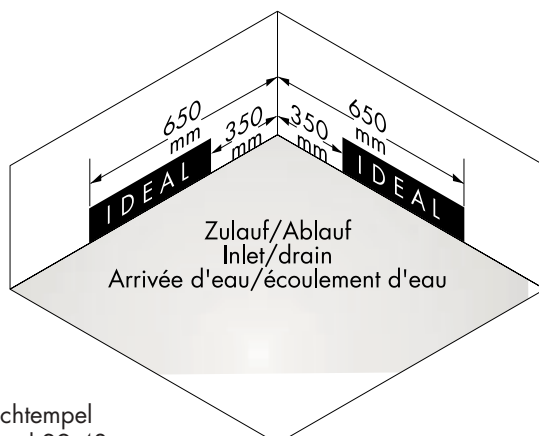

**Bild 2:** Beispiel für flexiblen Anschluss (Kunststoffrohr)

**Figure 2:** Example of flexible connection (plastic tube)

**Figure 2:** Exemple de raccordement souple  
(tuyaux en matière synthétique)

\* nicht bei Duschtempel  
 29 42x xxx und 29 43x xxx  
 \* not at shower temple 29 42x xxx and 29 43x xxx  
 \* Ne concerne pas les 29 42x xxx et 29 43x xxx

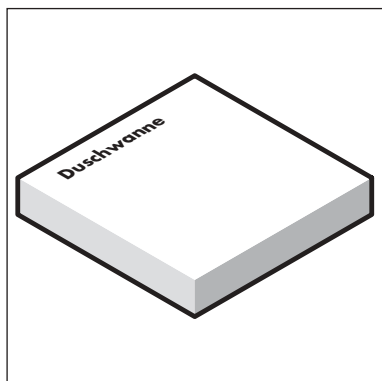

**Duschwanne**  
**Shower tray**  
**Receveur de douche**

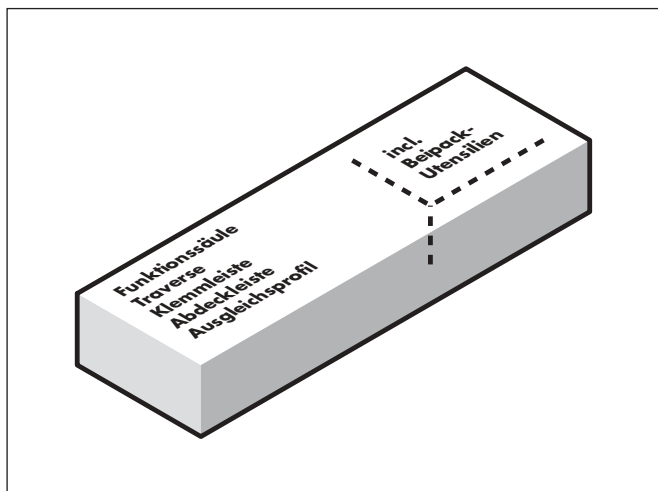

**Beipack-Checkliste DT 90 Säule**

28540xxx	Aktiva A'8 Handbrause	1 Stück
28246xxx	ISIF.1,6 Brauseschlauch	1 Stück
1x2281xx	Stopfen Klemmleiste	3 Stück
10583200	Verschluss-Stopfen	3 Stück
10053910	Silikon (essigsäurefrei!)	1 Stück
30903910	Befestigungsteile DT 90	1 Stück
10020010	Schallschutzprofil DBP	1 Stück
1x6387xx	Blende Traverse	1 Stück
3x8856xx	F-Set Staro 90	1 Stück
30885510	GR-Set Staro 90	1 Stück
30867510	Wannenbefestigung	1 Stück
30902210	WA-Zubehör	1 Stück
10650565	Adapter für Wasseranschluss	2 Stück
10566800	Gehrungsverbindung Traverse Funktionssäule	1 Stück
10053000	Montageschlüssel für Siphon	1 Stück
30876010	Trafo mit Kabel *	1 Stück

**Check list of parts delivered with the DT 90 column**

28540xxx	Aktiva A'8 hand shower	1 x
28246xxx	ISIF.1,6 shower hose	1 x
1x2281xx	Bracket plug	3 x
10583200	Drain plug	3 x
10053910	Silicone (free from acetic acid!)	1 x
30903910	Mounting parts DT 90	1 x
10020010	Sound protection section DBP	1 x
1x6387xx	Tie-bar panel	1 x
3x8856xx	Complete set Staro 90	1 x
30885510	Basic set Staro 90	1 x
30867510	Shower tray fixing	1 x
30902210	Shower tray accessories	1 x
10650565	Water connection adapter	2 x
10566800	Mitre joint tie-bar function column	1 x
10053000	Installation wrench for siphon	1 x
30876010	Transformer with cable *	1 x

**Liste de vérification colonne DT 90**

28540xxx	Douchette à main Aktiva A'8	1 unité
28246xxx	Flexible de douche ISIF.1,6	1 unité
1x2281xx	Bouchon profilé d'arrêt	3 unités
10583200	Bouchon de fermeture	3 unités
10053910	Silicone (sans acide acétique !)	1 unité
30903910	Pièces de fixation DT 90	1 unité
10020010	Profilé d'insonorisation DBP	1 unité
1x6387xx	Parement de traverse	1 unité
3x8856xx	Set de finition Staro 90	1 unité
30885510	Set de base Staro 90	1 unité
30867510	Élément de fixation receveur	1 unité
30902210	Accessoires receveur	1 unité
10650565	Adaptateur pour raccordement eau	2 unités
10566800	Traverse de liaison colonne de commandes	1 unité
10053000	Clé de montage pour siphon	1 unité
30876010	Transformateur avec câble *	1 unité

\* nicht bei Duschtempel 29 42x xxx und 29 43x xxx  
 \* not at shower temple 29 42x xxx and 29 43x xxx  
 \* ne concerne pas les 29 42x xxx et 29 43x xxx

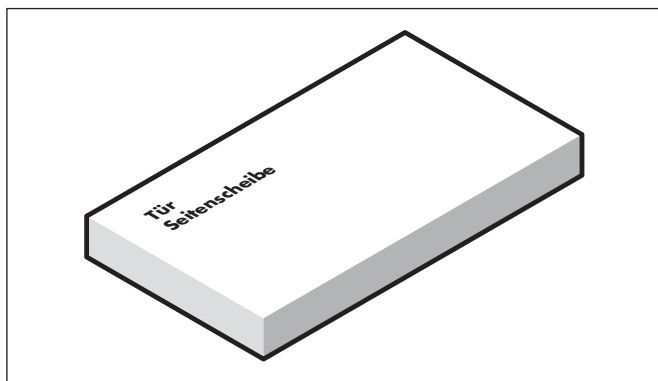

Tür, Seitenscheibe  
Door, Side panel  
Porte, Panneau latéral en verre

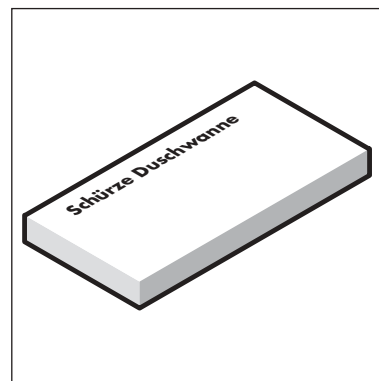

Option:  
Schürze Duschwanne  
Shower tray plinth  
Jupe receveur de douche

**Duschtempel® DT 100** Montage-Set Installation set Éléments de montage

Art.-Nr. 2960xxxx (nur bei Montage mit Schürze\*) (only for installation with plinth\*) (pour montage avec jupe\* uniquement)

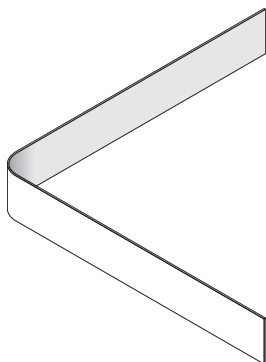

1 Wannenschürze  
1 shower tray plinth  
1 jupe de receveur de douche

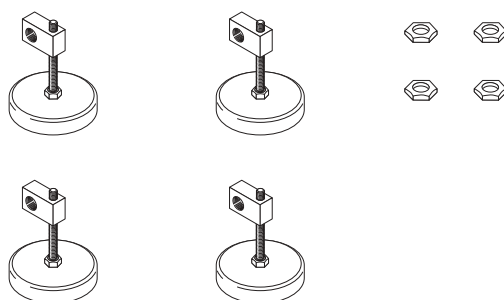

4 Magnethalter + 4 Magnete  
4 magnetic holders + 4 magnets  
4 supports pour aimant + 4 aimants

4 Kontermuttern  
4 counter-nuts  
4 contre-écrous

\* Bei Montage ohne Schürze entfallen Schürze und Magnete.  
\* Plinth and magnets are not required for installation without plinth.  
\* En cas de montage sans jupe, la jupe et les aimants sont supprimés.

**Vor Montage Duschwanne auf Transportschäden untersuchen!  
Check shower tray for transport damage before installation!  
Avant de procéder au montage, vérifier que le receveur de douche n'a pas subi d'avaries!**

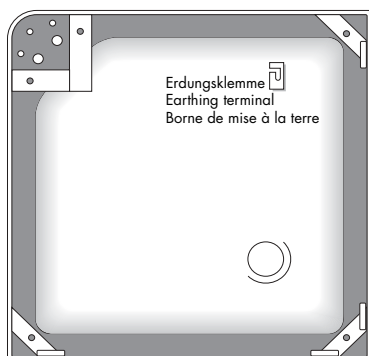

1 Duschwanne  
(Ansicht von unten)  
1 shower tray  
(view from below)  
1 receveur de douche  
(vue de dessous)

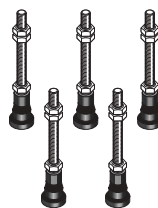

5 WannenfüÙe  
5 shower tray feet  
5 pieds de receveur

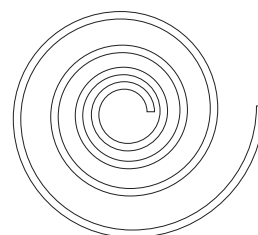

1 Schallschutzband  
1 sound insulation band  
1 ruban d'insonorisation

**Befestigungsset Duschwanne (Eckbefestigung und Wandbefestigung)**  
**Shower tray fitting set (corner fitting and wall fitting)**  
**Éléments de fixation du receveur de douche (fixation en angle et fixation en paroi)**

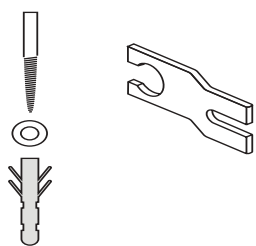

**Bodenbefestigung:**  
 1 Sechskantschraube, 1 U-Scheibe  
 1 Dübel Ø 8 mm  
 1 Verbindungsplatte Duschwanne - Boden

**Floor fitting:**  
 1 hexagon head cap screw  
 1 washer, 1 dowel Ø 8 mm  
 1 connection plate shower tray - floor

**Fixation au sol:**  
 1 vis à pans, 1 rondelle  
 1 cheville Ø 8 mm  
 1 plaquette de liaison receveur de douche - sol

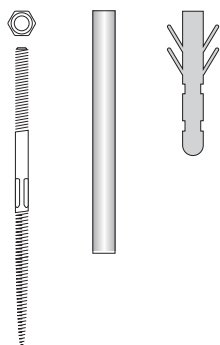

**Eckbefestigung:**  
 1 Stockschraube  
 1 Kontermutter  
 1 Schallschutzhülse  
 1 Dübel Ø 14 mm

**Corner fitting:**  
 1 threaded pin  
 1 counter-nut  
 1 sound insulation sleeve  
 1 dowel Ø 14 mm

**Fixation en angle:**  
 1 goujon fileté  
 1 contre-écrou  
 1 douille d'insonorisation  
 1 cheville Ø 14 mm

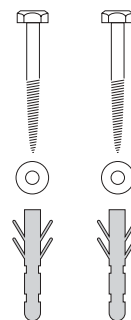

**Wandbefestigung:**  
 links und rechts:  
 2 Sechskantschrauben  
 2 U-Scheiben  
 2 Dübel Ø 10 mm

**Wall fitting left and right:**  
 2 hexagon head cap screws  
 2 washers  
 2 dowels Ø 10 mm

**Fixation en paroi:**  
 côté gauche et côté droit:  
 2 vis à pans  
 2 rondelles  
 2 chevilles Ø 10 mm

**Befestigungsset**  
**Haltewinkel Traverse**  
**Fitting set**  
**Tie-bar angle bracket**  
**Éléments de fixation**  
**Équerre de fixation traverse**

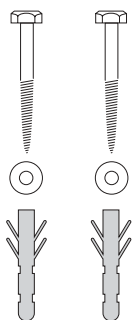

2 Holzschrauben 8 x 60  
 2 U-Scheiben 8,4  
 2 Dübel Ø 10 mm

2 wood screws 8 x 60  
 2 washers 8.4  
 2 dowels Ø 10 mm

2 vis à bois 8 x 60  
 2 rondelles 8,4  
 2 chevilles Ø 10 mm

**Befestigungsset**  
**Klemmleiste Wand**  
**Fitting set**  
**Wall bracket**  
**Éléments de fixation**  
**Profilé d'arrêt - mur**

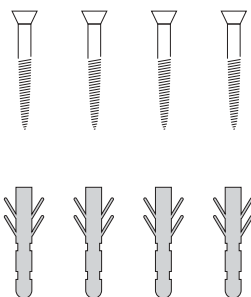

4 Senkblechschrauben 4,5 x 35  
 4 Dübel Ø 6 mm

4 tapping screws 4.5 x 35  
 4 dowels Ø 6 mm

4 vis à tête conique 4,5 x 35  
 4 chevilles Ø 6 mm

**Befestigungsset**  
**Wandausgleichsprofil (Tür)**  
**Fitting set**  
**Wall levelling section door**  
**Éléments de fixation**  
**Profilé de raccord mural (porte)**

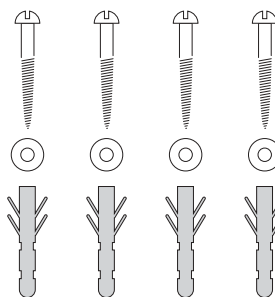

4 Schrauben 4,5 x 35  
 4 U-Scheiben 5,3  
 4 Dübel Ø 6 mm

4 screws 4.5 x 35  
 4 washers 5.3  
 4 dowels Ø 6 mm

4 vis 4,5 x 35  
 4 rondelles 5,3  
 4 chevilles Ø 6 mm

**Werkzeuge/Tools/Outillage**

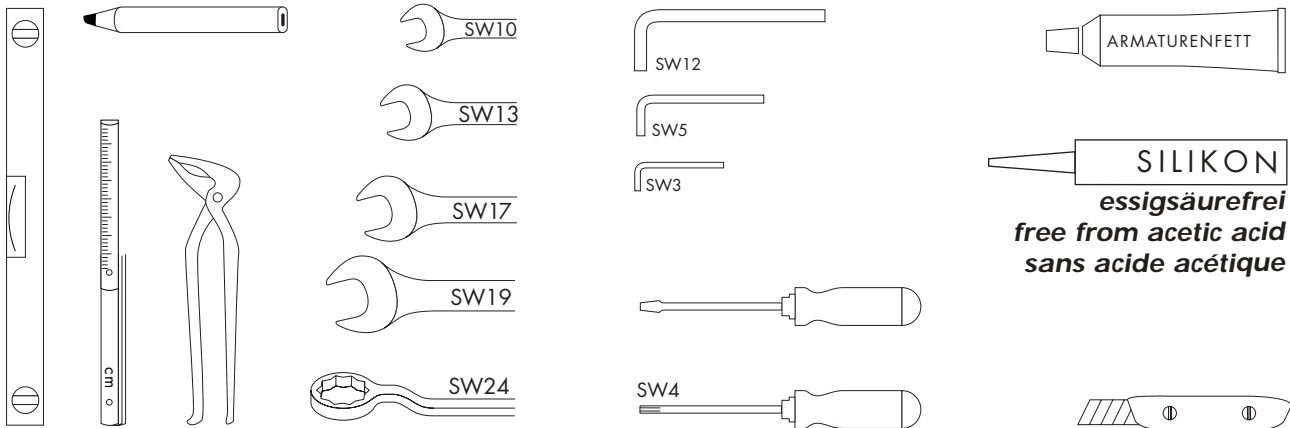

**Nicht im Lieferumfang enthalten/not supplied/non inclus**

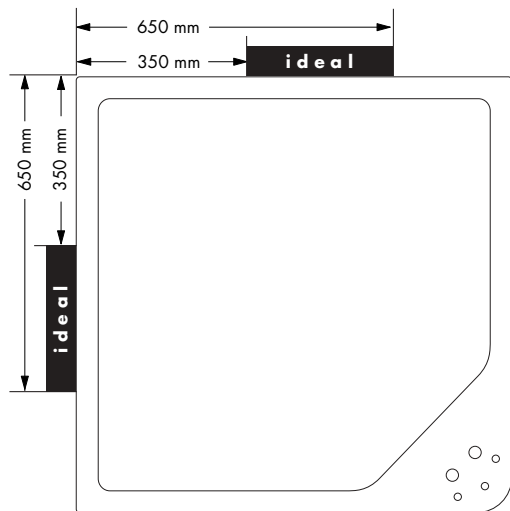

Vorab sind Anschluss für Wasserzulauf und -ablauf nach den derzeit gültigen DIN 1988 und den örtlichen Vorschriften zu installieren.

**Achtung:**  
 Idealbereich für Zuleitungsanschlüsse und Ablauf: zwischen den schwarz markierten Feldern (ideal).

Water inlet and drain must first be installed according to the currently applicable DIN 1988 and local regulations.

**Attention:**  
 Ideal area for inlet and drain connections: Between the fields marked black (ideal).

Les raccordements d'arrivée et d'écoulement d'eau doivent être réalisés conformément aux normes DIN 1988 et prescriptions locales en vigueur.

**Attention:**  
 Zone idéale des raccordements d'arrivée et d'écoulement d'eau = entre les deux zones marquées en noir portant l'inscription (idéal).

**Vor dem Anschließen unbedingt Leitungen spülen!**  
**Flush pipework through before connection!**  
**Il est absolument nécessaire de rincer les conduites avant d'effectuer les raccordements!**

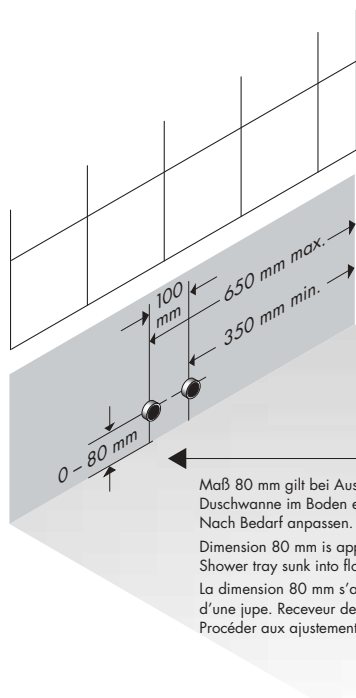

**Bild 1:** Beispiel für Festanschluss  
**Figure 1:** Example for fixed connection  
**Figure 1:** Exemple de raccordement fixe

Maß 80 mm gilt bei Ausführung mit Schürze.  
 Duschwanne im Boden eingelassen:  
 Nach Bedarf anpassen.  
 Dimension 80 mm is applicable for version with plinth.  
 Shower tray sunk into floor: Adapt as required.  
 La dimension 80 mm s'applique aux modèles équipés d'une jupe. Receveur de douche encastré dans le sol:  
 Procéder aux ajustements nécessaires.

Wasseranschluss sollte zwischen 350 mm und 650 mm aus der Ecke heraus liegen – rechte **oder** linke Seite.

Zum Verlegen mit Kunststoffrohren werden 2 Kunststoffrohre unter der Wanne mit jeweils 1,5 m Länge benötigt.

Water connection should have a distance to the corner of 350 mm to 650 mm – right **or** left side.

For laying with plastic tubes, two plastic tubes are needed below the tray, each with a length of 1.5 m.

Le raccordement d'eau doit se trouver entre 350 mm et 650 mm de l'angle – côté droit **ou** gauche.

En cas d'utilisation de tuyaux en matière synthétique, il est nécessaire de poser 2 tuyaux en matière synthétique d'1,5 m de longueur chacun sous le receveur.

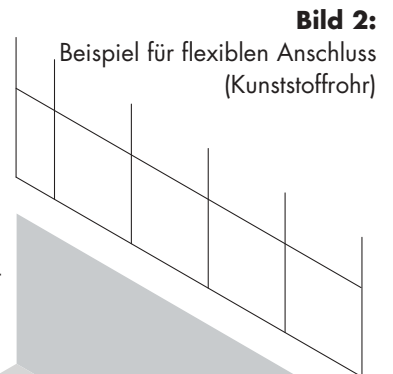

**Bild 2:** Beispiel für flexiblen Anschluss (Kunststoffrohr)  
**Figure 2:** Example of flexible connection (plastic tube)  
**Figure 2:** Exemple de raccordement souple (tuyaux en matière synthétique)

Befestigungsmuttern Duschtasse – Wanne  
 Shower tray – tray fitting nuts  
 Écrous de fixation – receveur de douche

Beide Muttern vom Wannenfußgewinde abnehmen.  
 Remove both nuts from shower tray foot threads.  
 Enlever les deux écrous du pied de receveur.

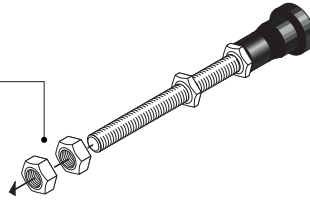

Kontermutter Fuß/Foot counter-nut/Contre-écrou pied

Kontermutter Magnethalter/Magnetic holder counter-nut  
 Contre-écrou support d'aimant

Magnethalter auf Wannenfußgewinde schrauben.  
 Screw magnetic holder to shower tray foot thread.  
 Visser le support d'aimant sur le pied de receveur.

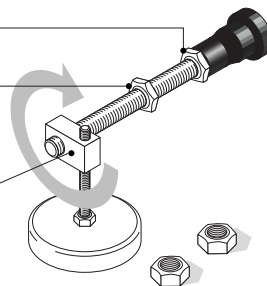

Eine Mutter wieder auf Gewindestange des WannenfüÙes schrauben.  
 Screw a nut back on threaded rod of shower tray foot.  
 Revisser un écrou sur la tige filetée du pied de receveur.

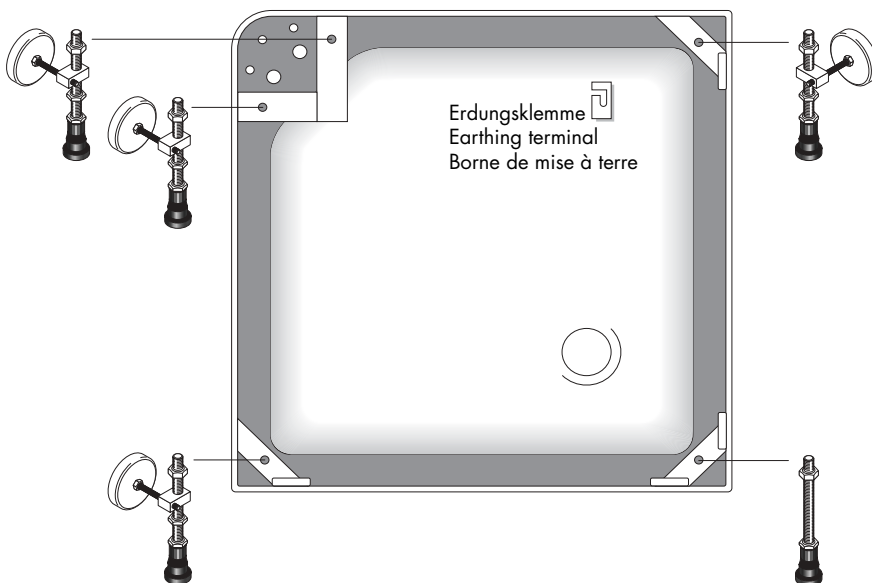
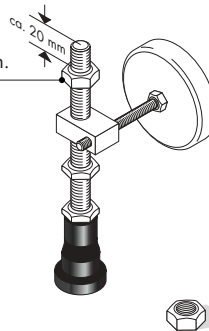

Montage der WannenfüÙe

Installation of shower tray feet

Montage des pieds du receveur

**Montage der WannenfüÙe, Einstellung Magnethalter**  
**Shower Tray Feet Installation, Magnetic Holder Setting**  
**Montage des pieds du receveur, positionnement des supports d'aimant**

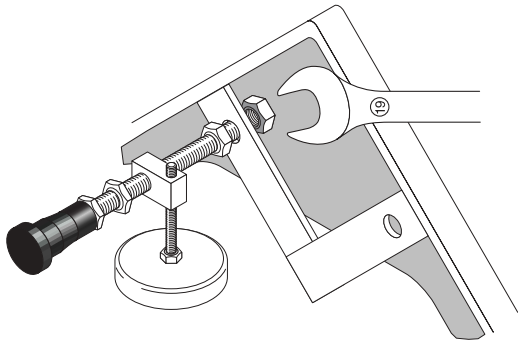

WannenfüÙe mit aufgeschraubten Magnethaltern durch die jeweiligen Bohrungen stecken, Befestigungsmutter aufschrauben, mit Schlüssel SW19 festziehen.

Push shower tray feet with screwed on magnetic holders through the respective drill holes, screw on fitting nut, tighten with wrench SW19.

Poser les pieds du receveur munis des supports d'aimant dans les différentes perforations, visser les écrous de fixation et les bloquer à l'aide d'une clé de 19.

Abstand einstellen: Unterkante Wanne bis Oberkante Magnethalter (a) ca. 40 mm.

Set distance: Bottom edge of shower tray to upper edge of magnetic holder (a) approx. 40 mm.

Régler l'écartement: arête inférieure du receveur - arête supérieure du support d'aimant (a) = env. 40 mm.

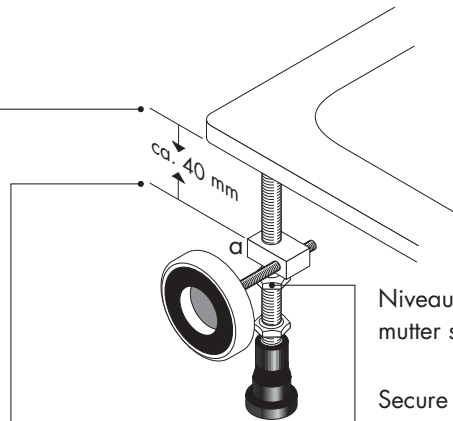

Niveau des Magnethalter (a) durch Kontermutter sichern.

Secure level of magnetic holder (a) with counter-nut.

Bloquer le support d'aimant (a) dans cette position à l'aide du contre-écrou.

**Einstellen der Magnete**

**Setting the magnets**

**Ajustement des aimants**

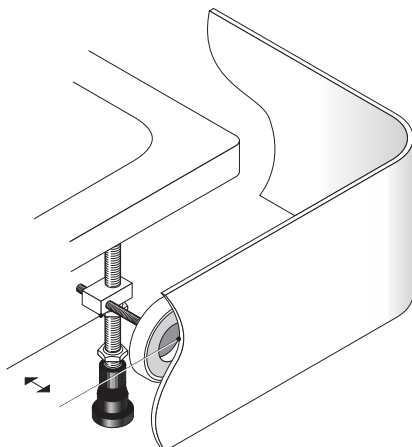

Abstand der jeweiligen Magnete zur Wannenschürze nach Bedarf einstellen (ein- bzw. ausdrehen).

Set distance of individual magnets to shower tray plinth as required (screw in or out).

Ajuster au besoin la distance des aimants à la jupe du receveur (visser ou dévisser).

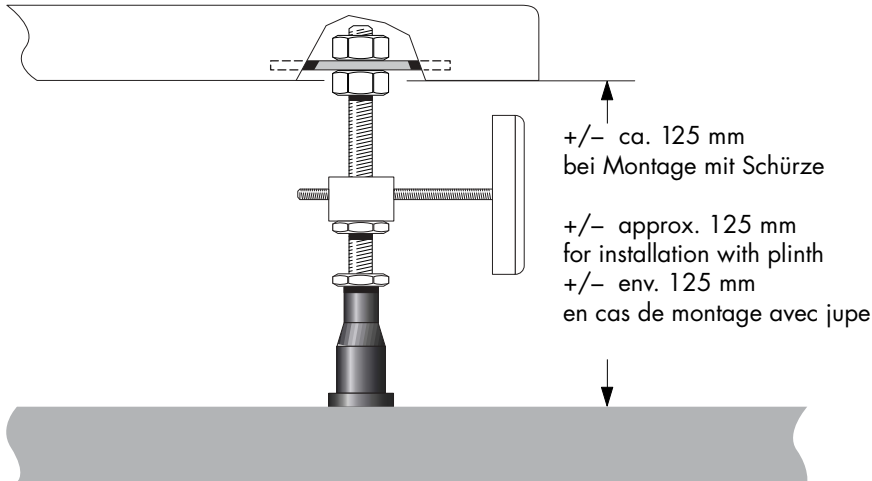

+/- ca. 125 mm  
 bei Montage mit Schürze

+/- approx. 125 mm  
 for installation with plinth

+/- env. 125 mm  
 en cas de montage avec jupe

Abstand Unterkante Wanne zum Boden:  
 +/- ca. 125 mm,  
 Abstand ggfls. anpassen.

Distance of bottom edge of shower tray to floor: +/- approx. 125 mm, adjust distance, if required.

Distance de l'arête inférieure du receveur au sol: +/- env. 125 mm. Ajuster la distance le cas échéant.

Einstellmöglichkeit bei Montage ohne Schürze: min. 110 mm – max. 135 mm.  
 (Steigerung durch Verwendung von längeren Gewindestäben möglich).  
 Possible setting during installation without plinth: Min. 110 mm – max. 135 mm.  
 (Increase possible when using longer threaded rods).  
 Possibilité d'ajustement en cas de montage sans jupe: min. 110 mm – max. 135 mm.  
 (possibilité de rehausser en utilisant des tiges filetées plus longues).

**Ausrichtung Duschwanne**

**Alignment of shower tray**

**Mise de niveau du receveur de douche**

**Besonderer Hinweis: Der Duschwannenrand muss min. 5- max. 10 mm unter die Fliesen ragen!**

**Special note: The tiles must be overlap the shower tray between 5mm min. - 10mm max.!**

**Recommandation: Le bord du receveur de douche doit se trouver audessous du carrelage, minimum 5 mm, maximum 10 mm.**

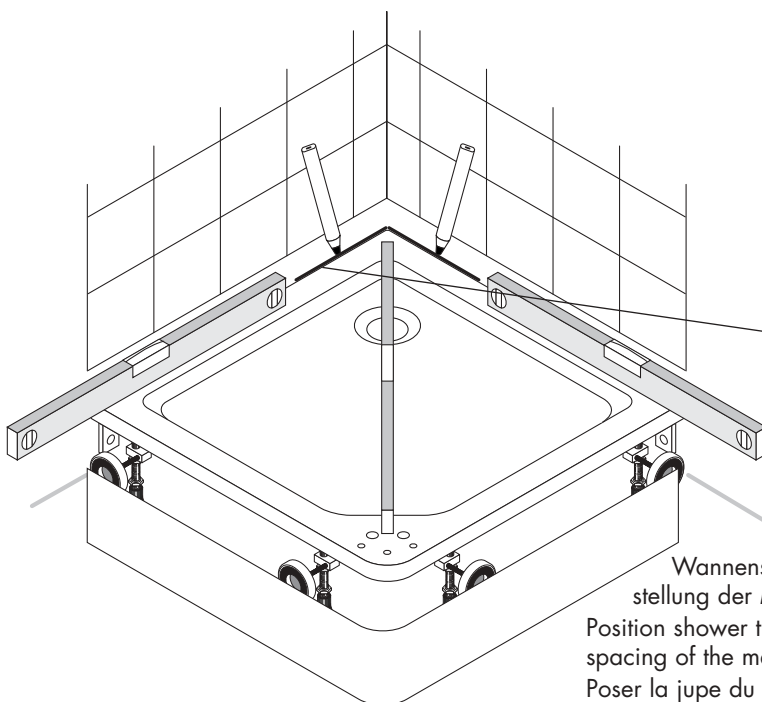

Duschwanne mit Wasserwaage ausrichten. Feinjustierung durch Ein- oder Ausdrehen der WannenfüÙe möglich.

Align shower tray with water level. Fine adjustment possible by screwing the shower tray feet in and out.

Mettre le receveur de douche de niveau à l'aide d'un niveau à bulle. Possibilité de réglage fin en vissant ou dévissant les pieds du receveur.

Linie an **linker oder rechter** Wand in Höhe Oberkante Duschwanne anzeichnen. Draw line on **left or right** wall at upper edge of shower tray height.

Tracer une ligne sur le mur **gauche ou droit** à la hauteur de l'arête supérieure du receveur de douche.

Wannenschürze probeweise anlegen, Feinanpassung durch Einstellung der Magnetabstände. Schürze wieder abnehmen.  
 Position shower tray plinth provisionally, fine adjustment by adjusting the spacing of the magnets. Remove plinth again.  
 Poser la jupe du receveur à titre d'essai, réglage fin en ajustant les aimants. Enlever la jupe.

# Ausrichtung Duschwanne

## Shower Tray Alignment

### Mise de niveau du receveur de douche

---

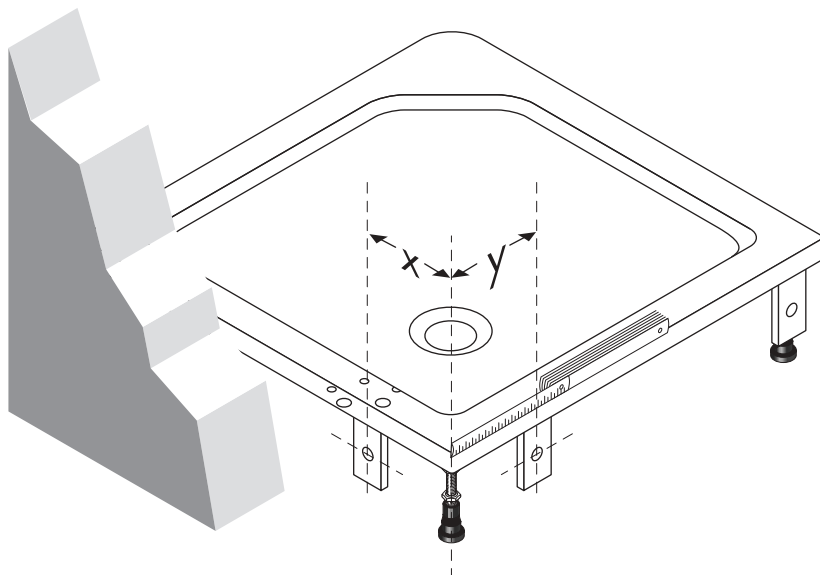

Vor Ort das Maß x oder y für Bohrloch  
Stockschraube ermitteln.

Determine measure x or y for threaded pin  
drill hole on site.

Déterminer sur place la cote x ou y du trou  
de perçage de la vis.

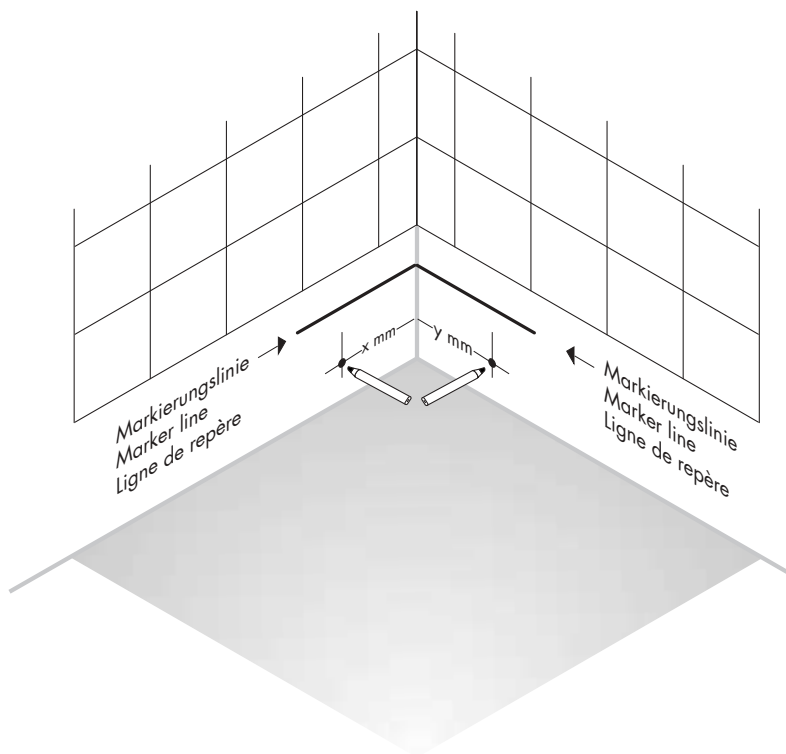

Bohrloch wahlweise **links oder rechts**  
aus der Ecke anzeichnen.

Draw drill hole to corner either  
**left or right.**

Reporter **à gauche ou à droite**  
de l'angle.

**Ausrichtung Duschwanne/Positionierung Duschwanne**  
**Shower Tray Alignment/Shower Tray Positioning**  
**Mise de niveau du receveur de douche/positionnement du receveur de douche**

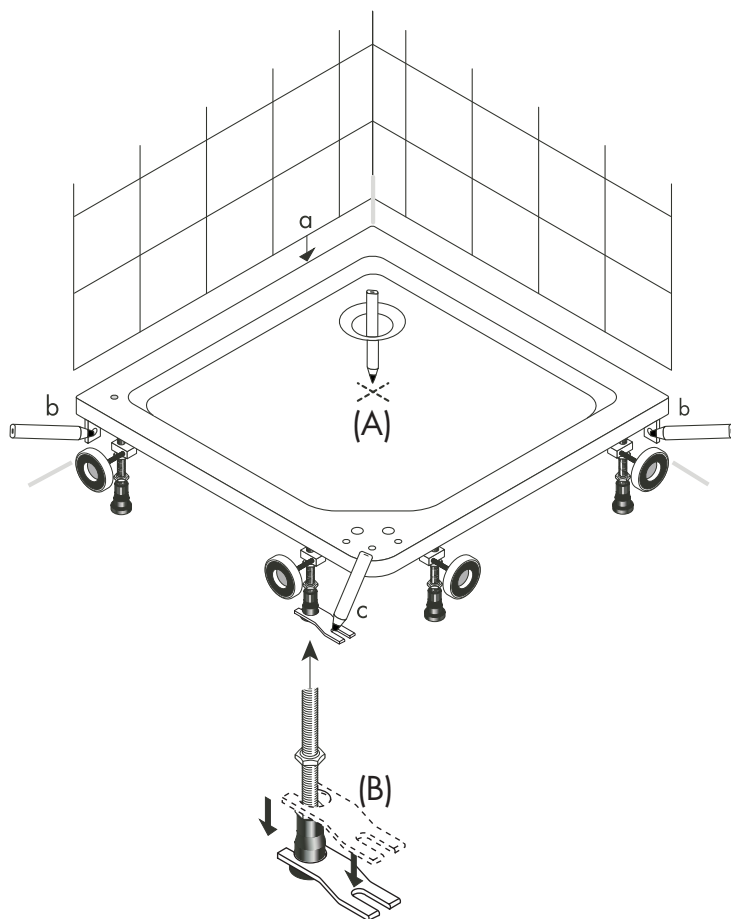

Befestigungsplatte Wanne/Boden an einem der beiden vorderen  
 WannenfüÙe anbringen:

Befestigungsplatte Wanne/Boden mit Aussparung über Gewinde-  
 stange des WannenfüÙes schieben. **(B)**

Nach unten drücken bis Befestigungsplatte am Boden aufliegt.

Attach connection plate shower tray/floor to one of the two front  
 shower tray feet:

Push connection plate shower tray/floor with recess over threaded  
 rod of shower tray foot. **(B)**

Press down until connection plate rests on the floor.

Monter la plaquette de fixation receveur/sol sur l'un des deux pieds  
 avant du receveur:

Placer l'encoche de la plaquette de fixation receveur/sol sur la tige  
 filetée du pied du receveur. **(B)**

Appuyer vers le bas jusqu'à ce que la plaquette de fixation  
 appuie sur le sol.

Wanne stellen.

Ablaufmitte auf Boden deutlich markieren. **(A)**

Eingezeichnete Bohrlochmarkierung für  
 $\varnothing$  14 mm überprüfen (a).

Beide Bohrlochmarkierungen  $\varnothing$  10 mm durch die Befesti-  
 gungslasche (b) links und rechts anzeichnen.

Beide Bohrloch-Markierungen für  $\varnothing$  8 mm Befestigung-  
 splatte Wanne/Boden anzeichnen (c).

Position the shower tray.

Clearly mark drain centre on floor. **(A)**

Check drain drill hole mark for  $\varnothing$  14 mm (a).

Draw both drill hole marks  $\varnothing$  10 mm through fixing plate  
 (b) left and right.

Draw both drill hole marks for  $\varnothing$  8 mm connection  
 plateshower tray/floor (c).

Poser le receveur.

Marquer clairement le centre de l'écoulement sur le sol. **(A)**

Vérifier la position du marquage du trou de perçage de  
 $\varnothing$  14 mm (a).

Marquer la position des deux trous de perçage de  
 $\varnothing$  10 mm au travers de la patte de fixation (b), côté  
 gauche et côté droit.

Marquer la position des deux trous de perçage de  $\varnothing$  8 mm  
 de la plaquette de fixation du receveur au sol (c).

**Ausrichtung Duschwanne/Positionierung Duschwanne**  
**Shower Tray Alignment/Shower Tray Positioning**  
**Mise à niveau du receveur de douche/positionnement du receveur de douche**

**Positionierung Duschwanne**

**Positioning the shower tray**

**Positionnement du receveur de douche**

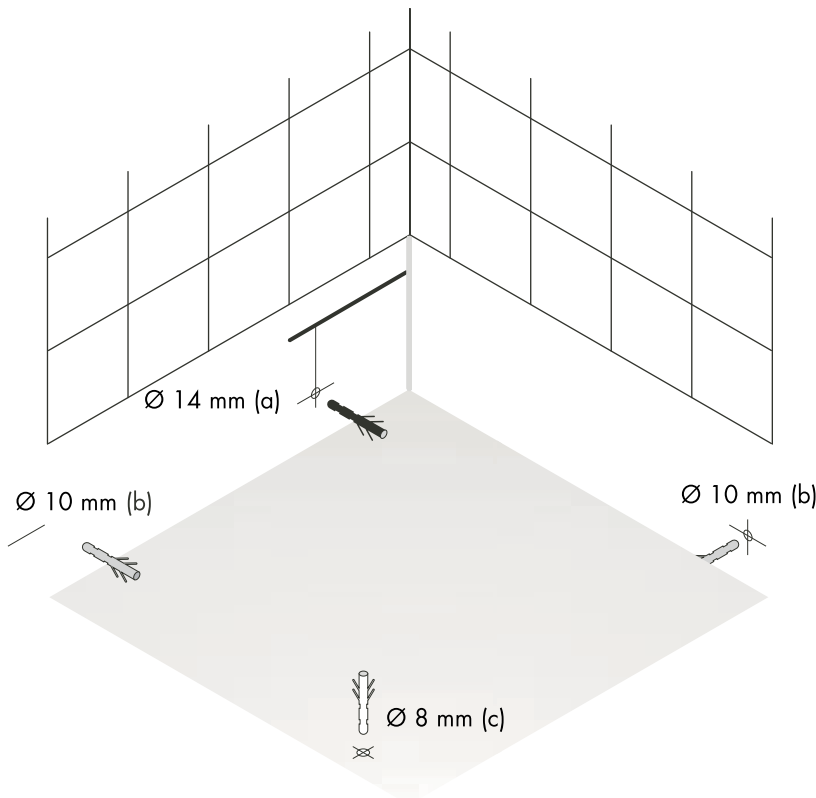

Wanne abnehmen. Löcher bohren, Dübel setzen.

**Beim Bohren auf Rohrleitungen achten: Fußbodenheizung, elektr. Leitungen.**

Beispiel zeigt folgende Markierungen:

1 Bohrung aus der Ecke rechts  
 Ø 14 mm (a)

2 Bohrungen für Wandbefestigung  
 Ø 10 mm, links und rechts

1 Bohrung für Befestigungsplatte  
 Wanne/Boden  
 Ø 8 mm, vorne links

Remove shower tray. Drill holes, insert dowels.

**Watch out for wiring circuits when drilling: Floor heating, electrical circuits.**

The example shows the following markings:

1 drill hole measured out from the right corner Ø 14 mm (a)

2 drill hole for wall fitting Ø 10 mm, left and right

1 drill holes for connection plate shower tray/floor  
 Ø 8 mm, front left

Enlever le receveur, percer les trous, poser les chevilles.  
**Faire attention aux conduites lors du perçage des trous: chauffage au sol, câbles électriques.**

Exemple montrant les marquages suivants :

1 perçage Ø 14 mm (a), côté gauche de l'angle

2 perçages Ø 10 mm (b), pour fixation au mur, côté gauche et côté droit

1 perçage Ø 8 mm (c) pour plaque de fixation receveur/sol, devant, côté gauche

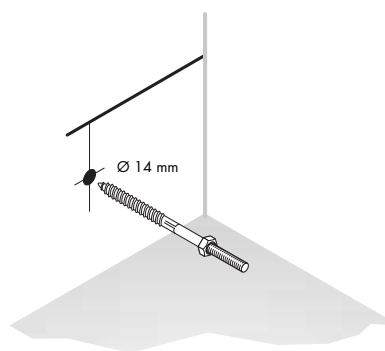

Mutter M10 zum Eindrehen der Stockschraube bis Anschlag mit Gabelschlüssel auf Gewinde drehen. Stockschraube eindrehen...

Turn nut M10 for turning the threaded pinup to stop with fork wrench onthread. Turn in threaded pin...

A l'aide d'une clé à fourche, visser l'écrou M10 jusqu'en butée sur le filetage afin de pouvoir, poser le goujon fileté. Poser le goujon fileté...

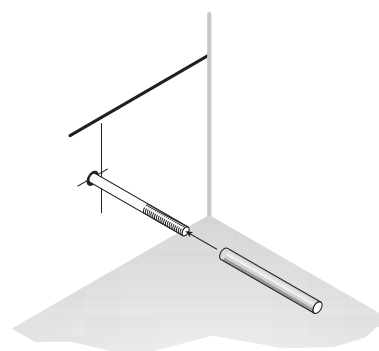

...Mutter M10 wieder abnehmen, Schallschutzhülse über Stockschraube schieben.

...Remove nut M10, push sound insulation sleeve over threaded pin.

...enlever l'écrou M10, poser la douille d'insonorisation sur le goujon fileté.

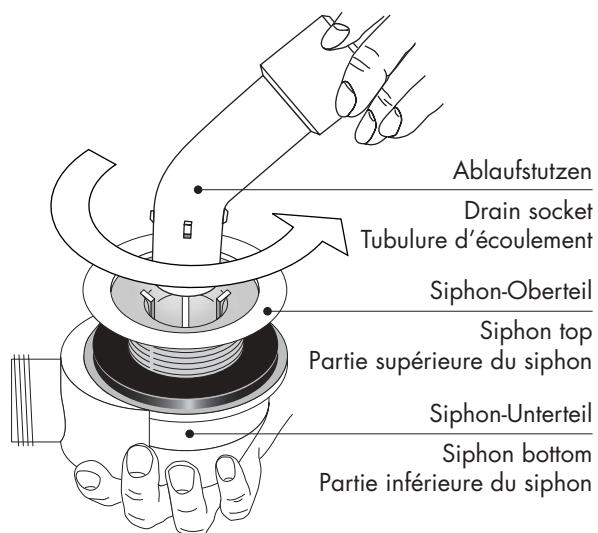

Siphonoberteil herausschrauben.  
 (zusätzlich mitgelieferter Ablaufstutzen  
 dient als Schlüssel).

Screw out siphon top.  
 (drain socket supplied extra serves as wrench).

Dévisser la partie supérieure du siphon.  
 (la tubulure d'écoulement supplémentaire incluse  
 dans la livraison sert de clé).

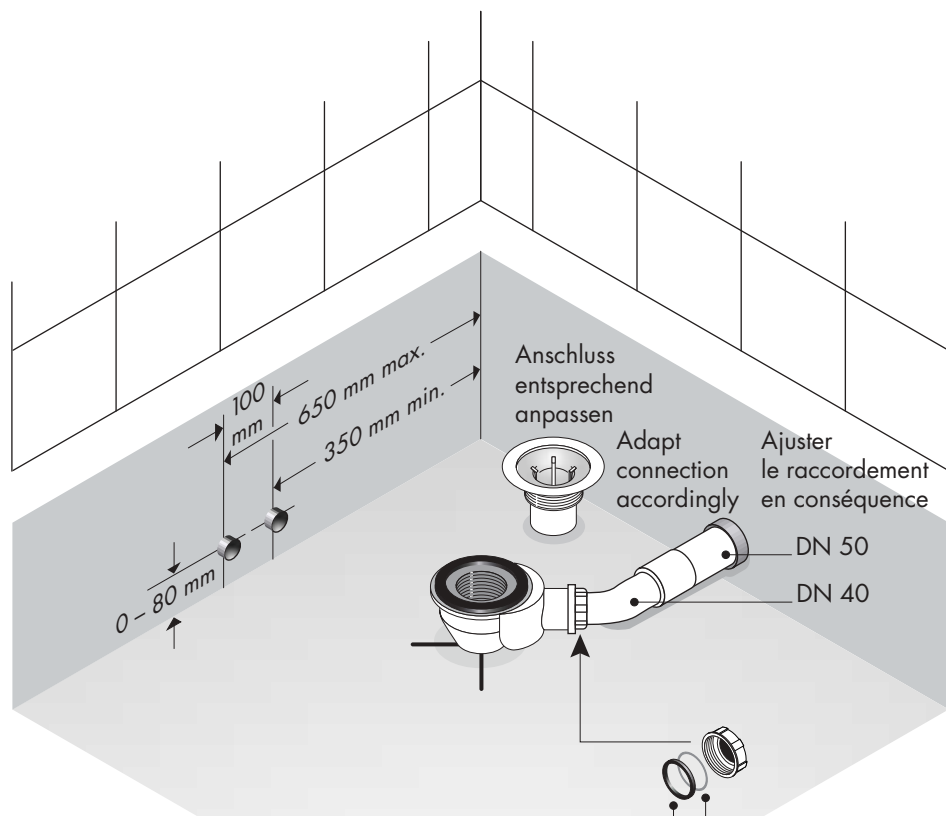

Ablaufrohre vorrichten.

Prepare drain pipes.

Préparer les tuyaux d'écoulement.

Dichtring (schwarz)  
 (abgefaste Seite  
 zeigt zum Siphon)

Sealing ring (black)  
 (bevelled side  
 points to siphon)

Stützring (rot)  
 Thrust ring (red)  
 Bague d'appui (rouge)

Bague d'étanchéité (noire)  
 (côté chanfreiné dirigé  
 vers le siphon)

# Platzierung Duschwanne Shower Tray Positioning Mise en place du receveur de douche

**Raumhöhe und Leerrohrmaß nochmals überprüfen.**

**Recheck room height and wiring conduit dimensions.**

**Contrôler de nouveau la hauteur de la pièce et le diamètre des gaines.**

Schallschutzband befestigen, Wanne einpassen.  
Attach sound insulation band, fit in shower tray.

Fixer le ruban d'insonorisation, ajuster le receveur.

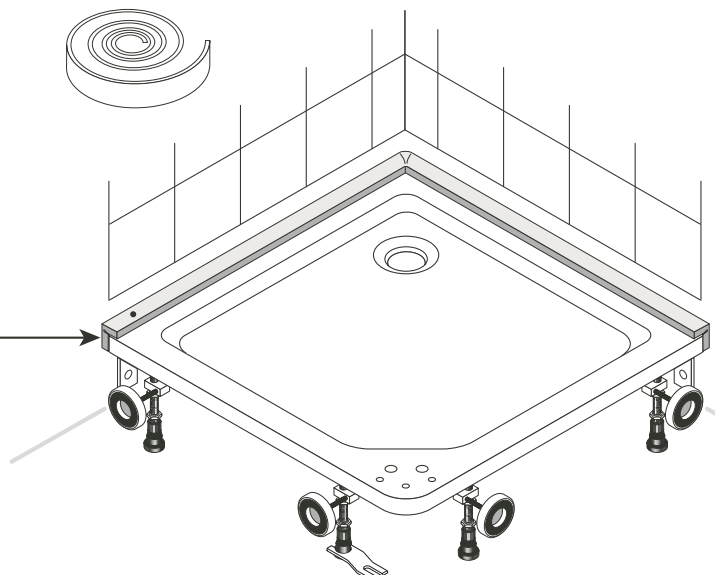
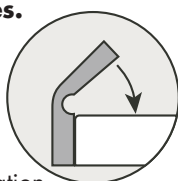

4 Schrauben fixieren (Stockschraube bekommt keine Mutter, fixiert nur Wannenhöhe).

Nochmals mit Wasserwaage überprüfen.

Position 4 screws (threaded pin without nut, it only fixes the shower tray height).

Recheck with water level.

Fixer 4 vis (le goujon fileté n'a pas besoin d'écrou, il ne sert qu'à fixer la hauteur du receveur).

Contrôler de nouveau à l'aide d'un niveau à bulle.

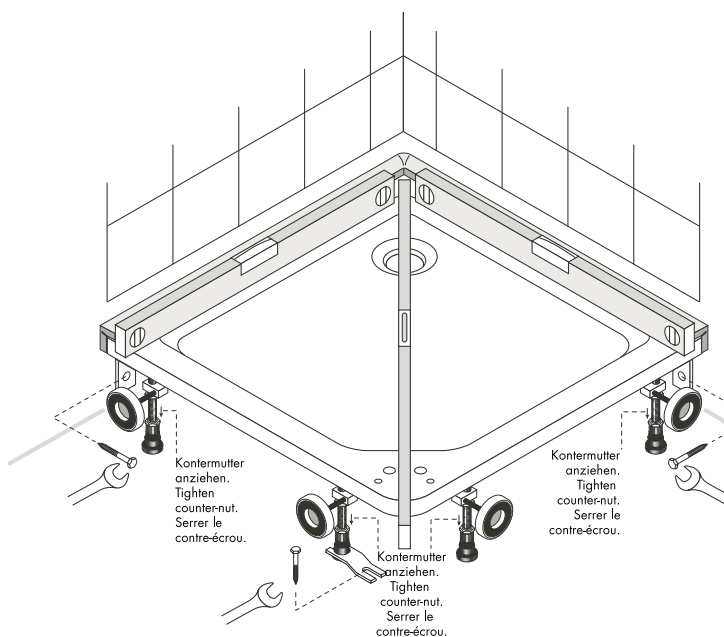

Kontermutter anziehen.  
Tighten counter-nut.  
Serrer le contre-écrou.

Kontermutter anziehen.  
Tighten counter-nut.  
Serrer le contre-écrou.

Kontermutter anziehen.  
Tighten counter-nut.  
Serrer le contre-écrou.

Ablauföffnung umlaufend mit essigsäurefreiem Silikon abdichten. Siphon-Oberteil mit Ablaufstutzen in Siphon-Unterteil festdrehen (zusätzlich mitgelieferter Ablaufstutzen dient als Schlüssel).

## **Ablauf auf Dichtigkeit prüfen.**

Erdungskabel an der Unterseite Duschwanne anschließen.

Seal drain opening all around with silicone free from acetic acid. Firmly turn in siphon top with drain socket in siphon bottom (drain socket supplied extra serves as wrench).

## **Check drain for leaks.**

Connect earthing cable to underside of shower tray.

Étanchéfier le pourtour de l'ouverture d'écoulement à l'aide de silicone sans acide acétique. Visser à fond la partie supérieure du siphon munie de la tubulure d'écoulement dans la partie inférieure du siphon (la tubulure d'écoulement supplémentaire incluse dans la livraison sert de clé).

## **Contrôler l'étanchéité de l'écoulement.**

Raccorder le câble de mise à terre à la borne de mise à terre au dessous du receveur de douche.

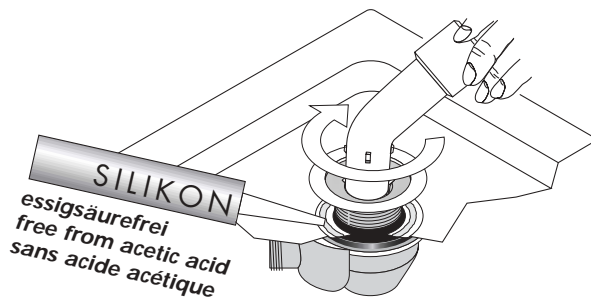

**SILIKON**  
essigsäurefrei  
free from acetic acid  
sans acide acétique

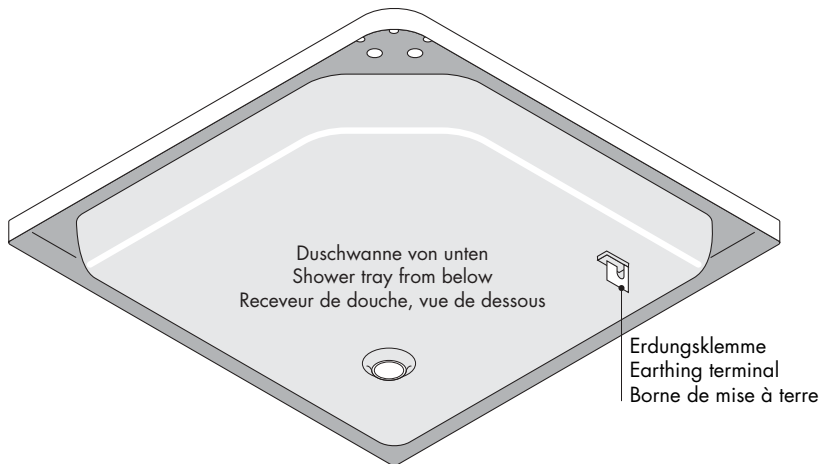

Die Erdungsmaßnahme ist nach VDE 0100 Teil 410 und Teil 540 durchzuführen.

Earthing to be performed according to local regulations.

La mise à terre doit être effectuée conformément aux prescriptions nationales en vigueur.

**Vorbereitung Klemmleiste/Wandausgleichsprofil**  
**Preparation of bracket/wall levelling section**  
**Préparation du profilé d'arrêt/profilé de raccord mural**

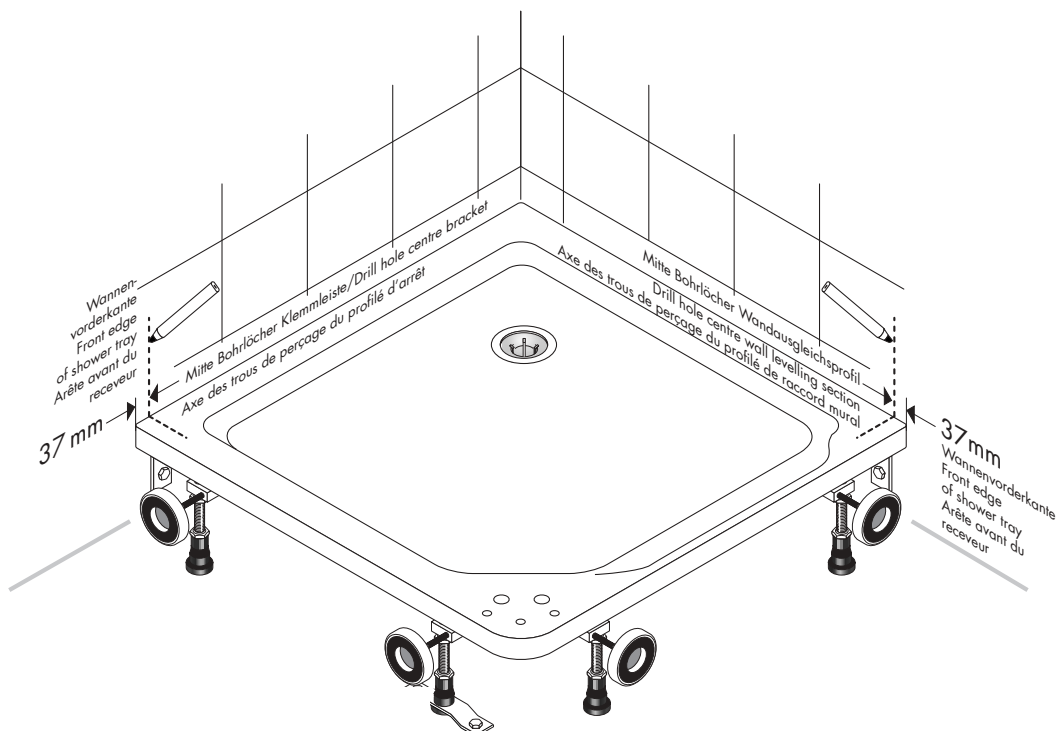

**Vor Fortführung der Montage sind Fliesenarbeiten fertigzustellen.**

Montage Tür rechts: Bis Mitte Bohrlöcher Klemmleiste bzw. Wandausgleichsprofil anzeichnen: 37 mm

**Tiling must be completed before the installation is continued.**

Installing the door on the right: Mark to drill hole centre for bracket or wall levelling section: 37 mm

**Avant de poursuivre le montage, terminer les travaux de carrelage.**

Montage de la porte, côté droit: Tracer une ligne de repère des axes des trous de perçage du profilé d'arrêt et du profilé de raccord mural, à 37 mm de l'arête avant du receveur.

# Vorbereitung Montage Klemmleiste/ Wandausgleichsprofil/ Haltewinkel Traverse (Türanschlag rechts)

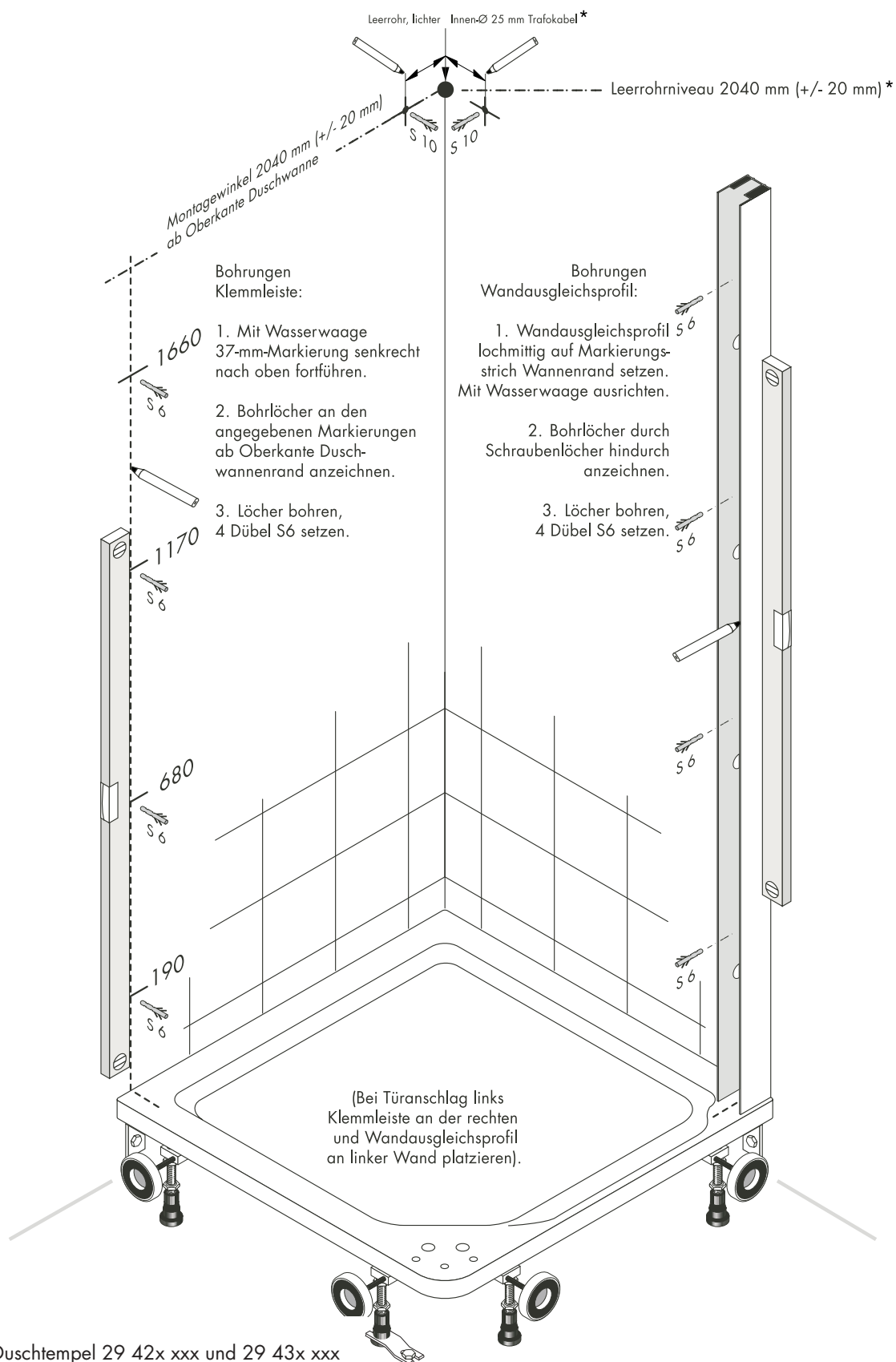

\* nicht bei Duschtempel 29 42x xxx und 29 43x xxx

# Preparation for Installation of Bracket/ Wall Levelling Section/ Tie-Bar Angle Bracket (Door with Right Hinge)

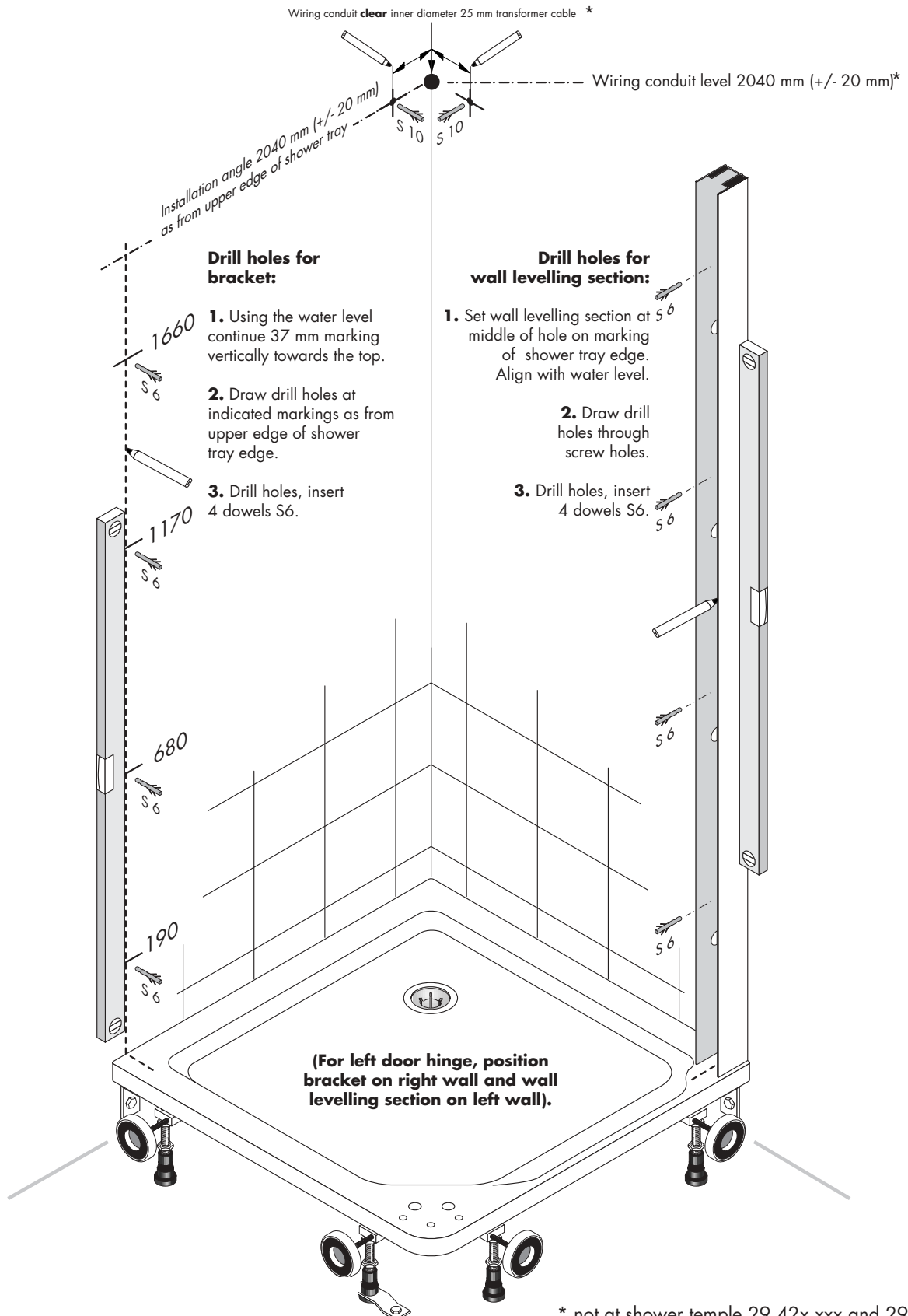

\* not at shower temple 29 42x xxx and 29 43x xxx

**Préparation du montage, profilé d'arrêt/  
profilé de raccord mural/  
équerre de fixation traverse (butée de porte à droite)**

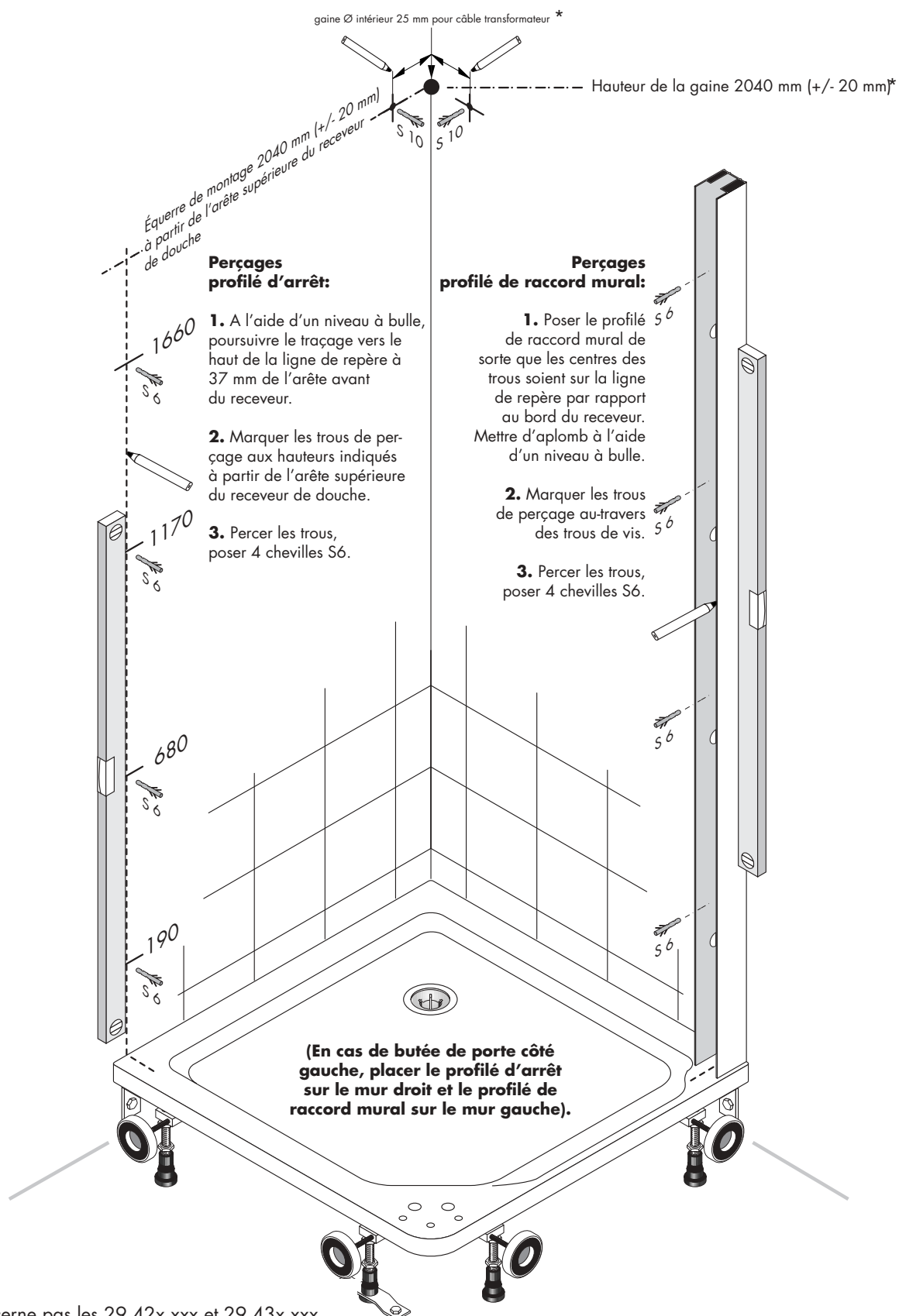

\* ne concerne pas les 29 42x xxx et 29 43x xxx

**Montage Klemmleiste/Wandausgleichsprofil (Türanschlag rechts)**  
**Installation of Bracket/Wall Levelling Section (Door with Right Hinge)**  
**Montage du profilé d'arrêt/profilé de raccord mural (butée de porte à droite)**

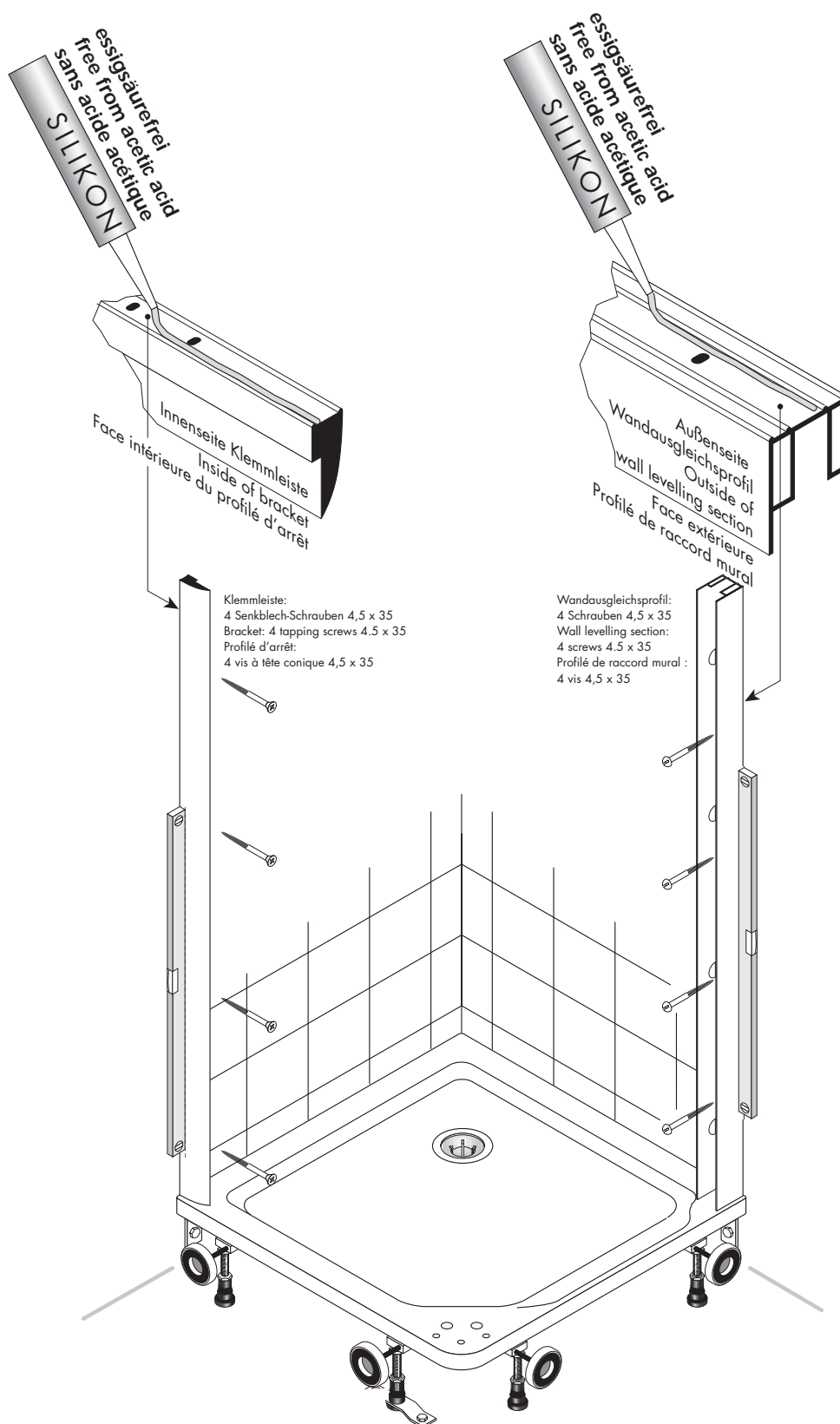

**Vor** dem Festschrauben der Klemmleiste und des Wandausgleichsprofils: Jeweils über die Gesamtlänge durchgehend Silikon (**essigsäurefrei**) aufbringen.

**Before** screwing on the bracket and the wall levelling section: Apply silicon (**free from acetic acid**) continuously over the whole length.

**Avant** de fixer le profilé d'arrêt et le profilé de raccord mural: Enduire toute la longueur des profils de silicose (**sans acide acétique**).

Klemmleiste und Wandausgleichsprofil festschrauben.

Screw on bracket and wall levelling section.

Fixer le profilé d'arrêt et le profilé de raccord mural.

# Vorbereitung Stromversorgung\*, Montage Haltewinkel Power Supply Preparation\*, Angle Bracket Installation Préparation de l'alimentation électrique\*, montage de l'équerre de fixation

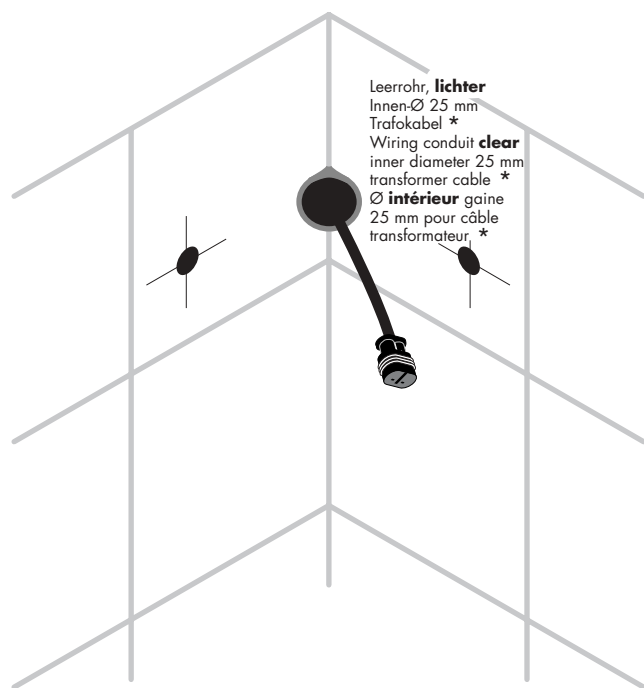

Stromversorgungskabel für Beleuchtung durch das Leerrohr ziehen. \*

Pull power supply cable for lighting through wiring conduit. \*

Faire passer le câble d'alimentation électrique de l'éclairage dans la gaine. \*

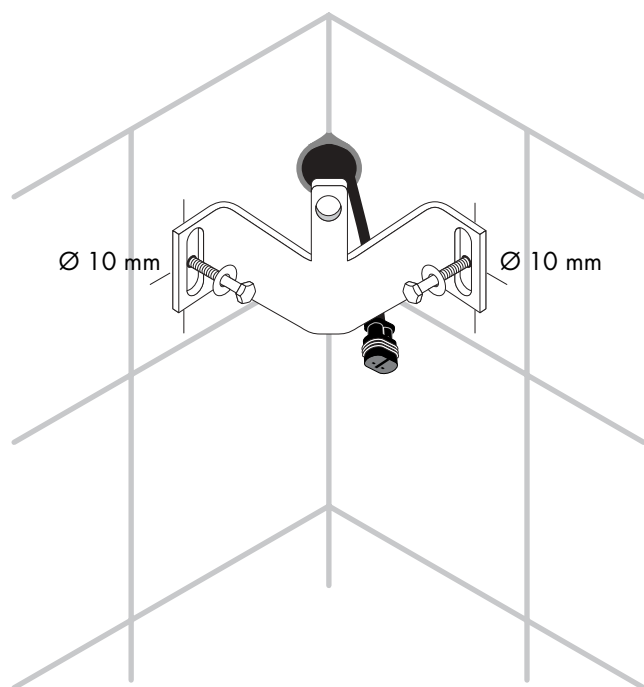

Haltewinkel für Traverse montieren:  
2 Holzschrauben 8 x 60 (SW8)  
2 U-Scheiben 8,4

Install angle bracket for tie-bar:  
2 wood screws 8 x 60 (SW8)  
2 washers 8.4

Monter l'équerre de fixation de la traverse:  
2 vis à bois 8 x 60 (surplat 8)  
2 rondelles 8,4

\* nicht bei Duschtempel 29 42x xxx und 29 43x xxx  
\* not at shower temple 29 42x xxx and 29 43x xxx  
\* ne concerne pas les 29 42x xxx et 29 43x xxx

**Vorbereitung Montage Funktionssäule**  
**Function Column Preparation and Installation**  
**Préparation du montage de la colonne de commandes**

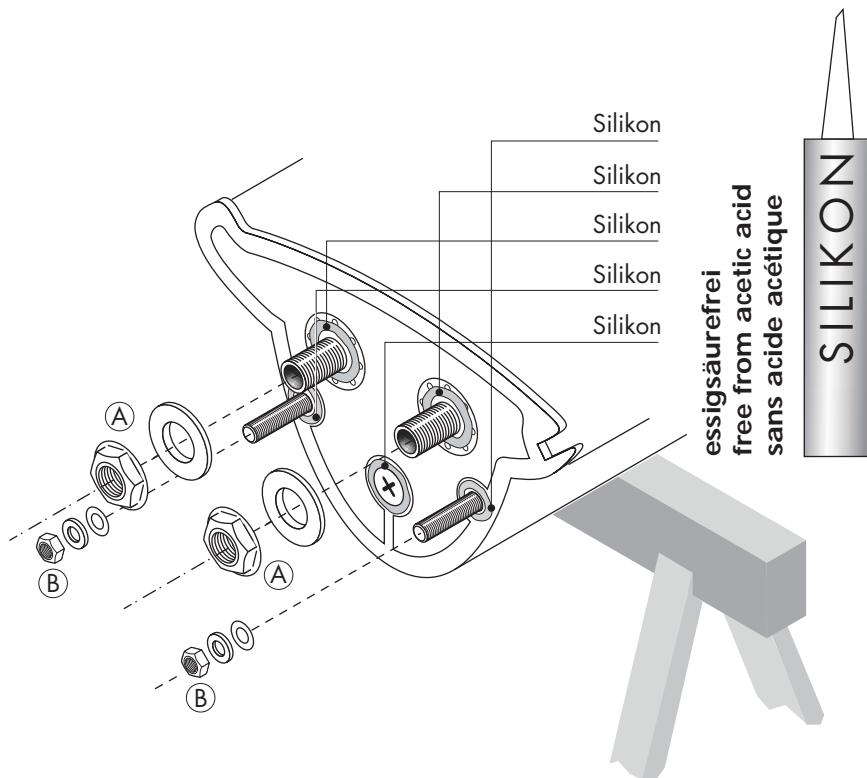
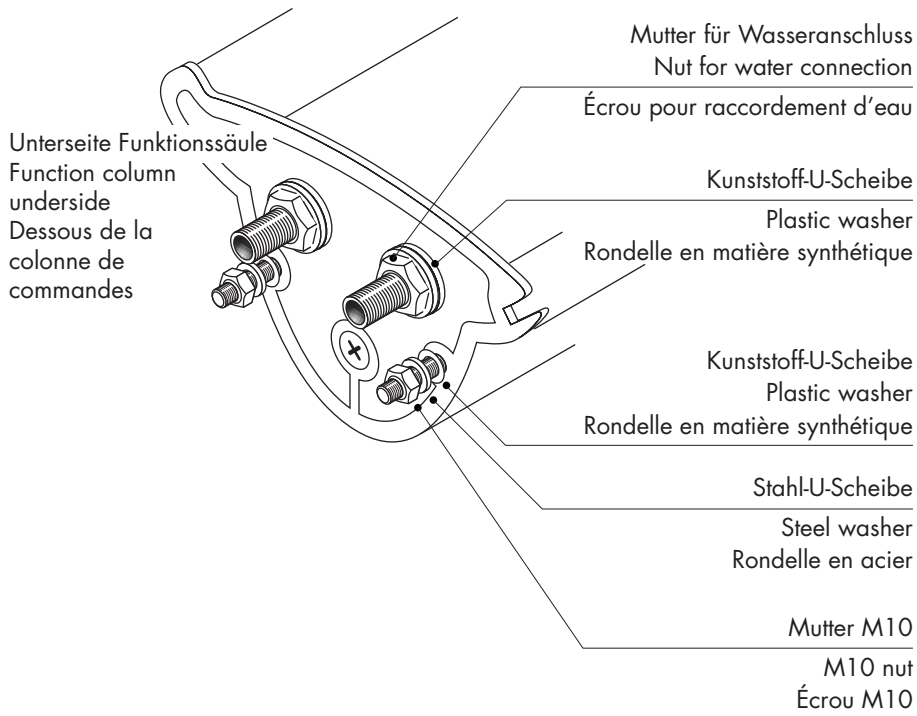

# Montage Funktionssäule Installation Function Column Montage de la colonne de commandes

**Schrauben nur so fest anziehen, dass Lippe von Formdichtung nicht nach außen drückt.**  
**Tighten screws only so much that the lip of the moulded seal is not pressed towards the outside.**  
**Serrer les vis de sorte que la lèvre du joint moulé n'appuie pas vers l'extérieur.**

Tighten screws only so much that the lip of the moulded seal is not pressed towards the outside.

La lèvre du joint moulé ne doit pas appuyer vers l'extérieur.

Duschsäule in Duschwanne einsetzen, mit Muttern M10 sichern.

Position shower column in shower tray, secure with M10 nuts.

Poser la colonne de douche dans le receveur de douche, la bloquer à l'aide des écrous M10.

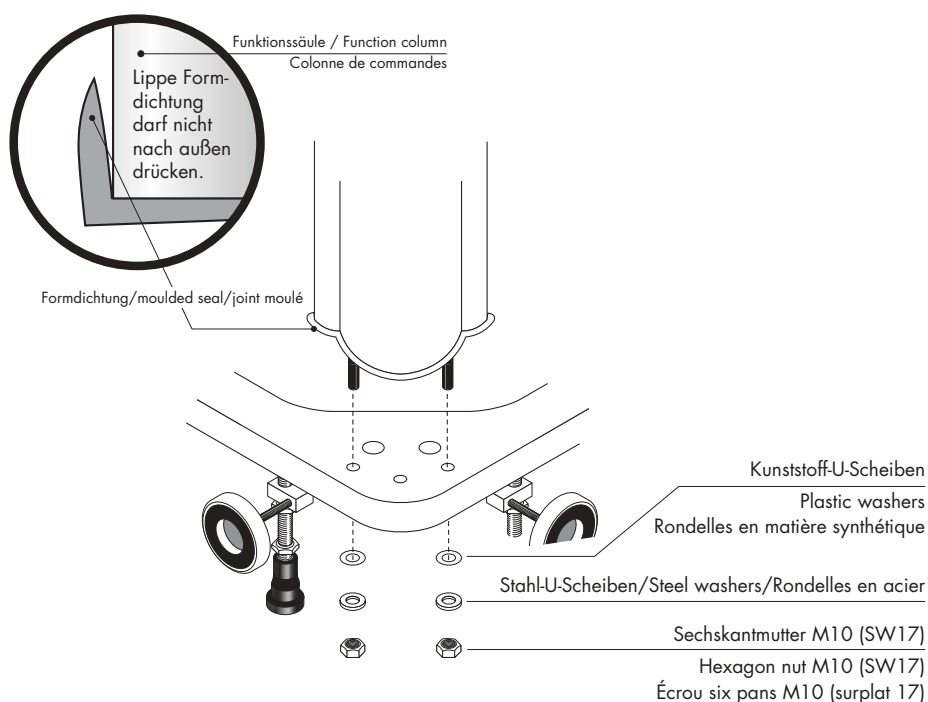

Kunststoff-U-Scheiben und Muttern G1/2" (SW24) von Hand auf beide Wasseranschlüsse drehen.

Screw plastic washers and nuts G1/2" (SW24) by hand on both water connections.

Visser à la main les rondelles en matière synthétique et les écrous G1/2" (surplat 24) sur les deux raccords d'eau.

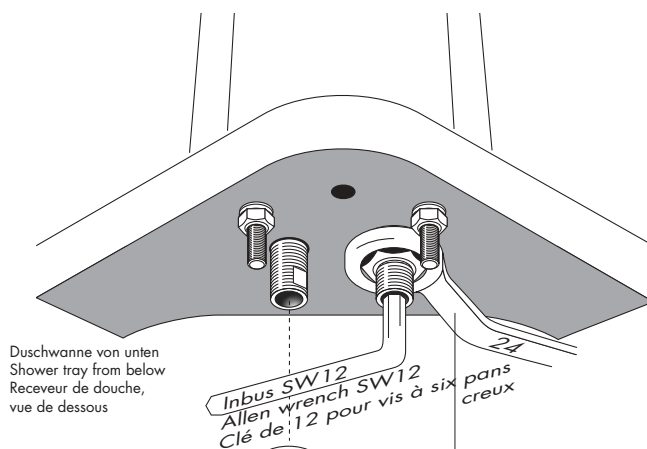

Wasseranschluss mit Inbusschlüssel SW12 fixieren, Mutter mit Ringschlüssel SW24 festziehen.

Fasten water connection with allen wrench SW12, tighten nut with ring spanner SW24.

Fixer le raccordement d'eau à l'aide d'une clé de 12 pour vis à six pans creux, bloquer l'écrou à l'aide d'une clé à fourche de 24.

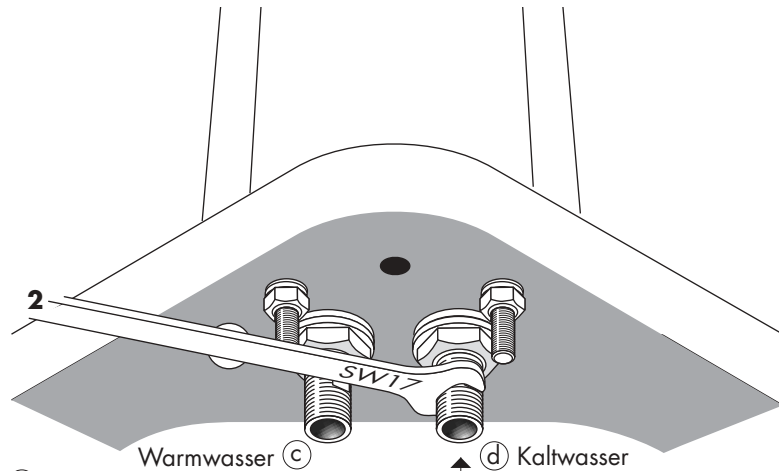

Adapter (a) (b) + 90°-Bogen  
 und Kunststoffschlauch vorrichten:  
 Join adapter (a) (b) + 90° bend  
 and plastic hose:  
 Raccorder la pièce intermédiaire (a) (b)  
 et le coude à 90° avec le tuyau  
 en matière synthétique:

Adapter  
 (unbedingt verwenden!)  
 Adapter (must be used!)  
 Adaptateur  
 (à utiliser impérativement !)

90°-Bogen am Adapter mit Hanf  
 abdichten.  
 Seal 90° bend at adapter  
 with hemp.

Réaliser l'étanchéité  
 entre le coude à 90° et  
 la pièce intermédiaire à  
 l'aide de filasse  
 de chanvre.

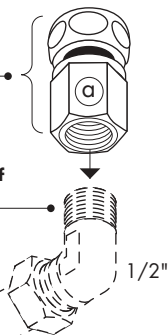

1  
 Vorgerichtete Anschlüsse (a) (b)  
 verbinden mit (c) (d)  
 Connect prepared  
 connections (a) (b)  
 with (c) (d)  
 Raccorder les  
 raccords préparés à  
 (c) (d)

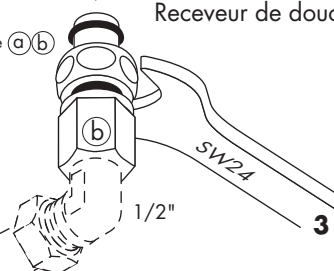

Untersicht Duschwanne  
 Shower tray bottom view  
 Receveur de douche, vue de dessous

(Kunststoffleitungen und 90°-Bogen  
 nicht im Lieferumfang)

(Plastic hoses and 90° bend not included  
 in scope of delivery)

(Tuyaux en matière synthétique et coudes  
 à 90° non inclus dans la livraison)

1 Adapter mit angeschraubten Schläuchen an die  
 jeweiligen Wasseranschlüsse (c) (d) der  
 Duschsäule schrauben.

1 Screw adapters with connected hoses to the  
 respective water connections (c) (d) of the shower  
 column.

1 Visser sur les raccords d'eau chaude et d'eau froide  
 (c)  
 (d) la pièce intermédiaire munie des alimentation d'eau.

2 Mit Gabelschlüssel SW17 Anschlussstutzen (c) (d)  
 der Funktionssäule festhalten.

2 Use size 17 fork wrench to hold connectors (c) (d)  
 of function column.

2 Maintenir les tubulures de raccordement de la col-  
 onne (c) (d) de commandes à l'aide d'une clé plate  
 de 17.

3 Mit Gabelschlüssel SW24 Überwurfmutter festziehen.

3 Tighten union nut with size 24 fork wrench.

3 Serrer l'écrou-raccord à l'aide  
 d'une clé plate de 24.

# Vorbereitung Montage Traverse Tie-Bar Preparation and Installation Préparation du montage de la traverse

Zuleitung Trafo/Transformer supply line/Câble transformateur \*

Steckverbindung Licht/Light plug connection/Connecteur éclairage \*

Steckverbindung Licht/Light plug connection/Connecteur éclairage \*

Kupplungsstecker Wasseranschluss  
(mit Armaturen fett leicht einfetten).

Water connection coupling plug  
(slightly grease with fittings grease).

Pièce de raccordement pour  
alimentation d'eau  
(graisser légèrement les joints torique  
avec de la graisse à robinetterie).

Kunststoff-Formteil  
auf Funktionssäule stecken.

Push plastic moulded part  
on function column.

Monter la pièce moulée en matière  
synthétique sur la colonne de  
commandes.

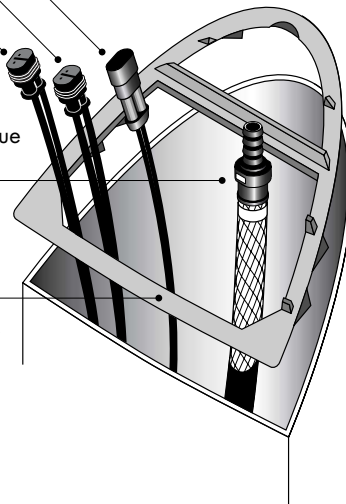

## Anschlüsse zur Funktionssäule/Connections to function column Raccordements à la colonne de commandes

Kupplungsstecker Wasseranschluss/Water connection coupling plug/Pièce de raccordement pour alimentation d'eau

Steckverbindung Licht/Light plug connection/Connecteur éclairage \*

Steckverbindung Licht/Light plug connection/Connecteur éclairage \*

Zuleitung Trafo/Transformer supply line/Câble transformateur \*

## Befestigung Montagewinkel

Zuleitung Trafo \*

Installation angle fitting

Transformer supply line \*

Fixation de l'équerre de montage

Câble transformateur \*

1 Fixiermutter abnehmen.  
Remove fixing nut.  
Enlever l'écrou de fixation.

2 Blende auf  
Traverse schieben.  
Push panel  
on tie-bar.  
Pousser le rosace  
sur la traverse.

Halte-/Justiermutter  
Locking/adjustment nut

Écrou de maintien/  
d'ajustement

Fixiermutter  
Fixing nut  
Écrou de fixation

Zuleitung Trafo \*  
Transformer supply line \*  
Câble transformateur \*

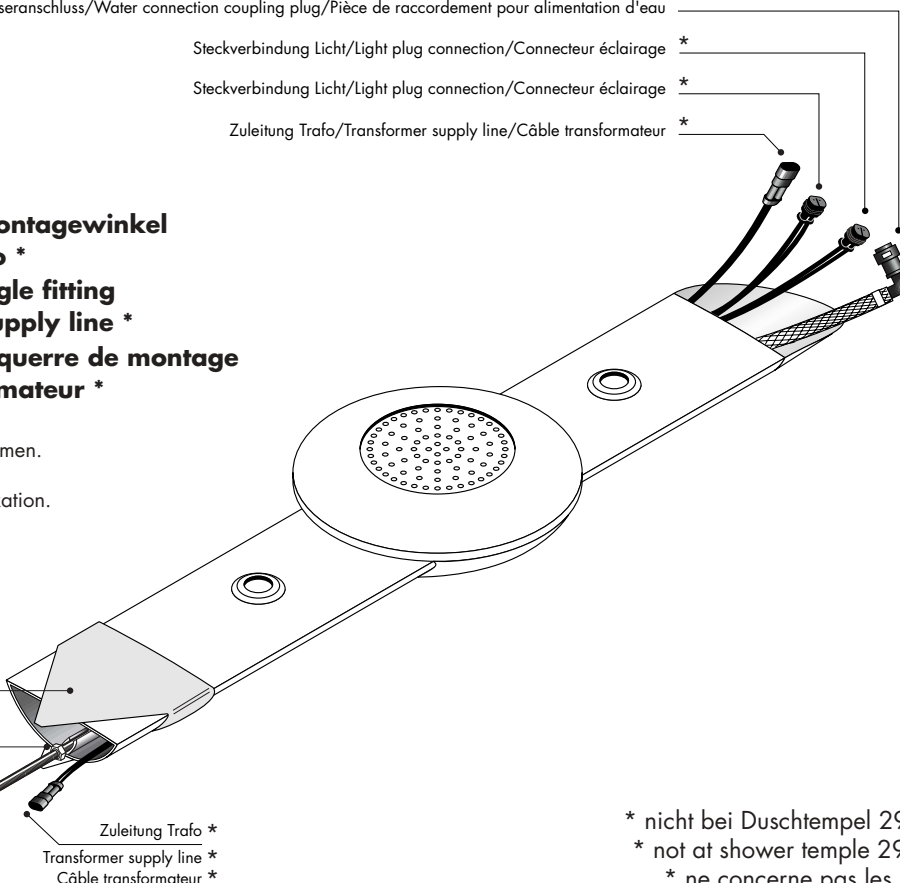

\* nicht bei Duschtempel 29 42x xxx und 29 43x xxx  
\* not at shower temple 29 42x xxx and 29 43x xxx  
\* ne concerne pas les 29 42x xxx et 29 43x xxx

Traverse in Haltewinkel einschieben, **mit Fixiermutter sofort sichern.**

Push tie-bar into angle bracket, **secure immediately with fixing nut.**

Poser la traverse sur l'équerre de fixation, **la bloquer immédiatement à l'aide de l'écrou de fixation.**

Öffnung Traverse auf Kunststoffeinsatz der senkrechten Funktionssäule einpassen.

Gleichmäßige Verbindung (Gehrung) Duschsäule/Traverse anstreben.

Emboîter l'ouverture de la traverse sur l'élément encastrable de la colonne de commande verticale.  
Réaliser la jonction (onglet) uniforme colonne de douche/traverse

Senkschraube M8x50 mit Inbusschlüssel locker anziehen.

Nach Ausrichtung der Funktionssäule in die Senkrechte (Wasserwaage: senkrechter Stand) mit **Fixiermutter** die endgültige Position der **Halte-/Justiermutter** kontern.

- 2 Steckverbindungen (Licht) \*
- Zuleitung Trafo \*
- Kupplungsstecker Wasseranschluss verbinden

- Connect 2 plug connections (light) \*
- transformer supply line \*
- water connection coupling plug

- 2 connecteurs (éclairage) \*
- Câble transformateur \*
- Raccorder la pièce de raccordement d'alimentation d'eau

Adapt tie-bar opening to plastic insert of vertical function column.

Keep connection (mitre) of shower column/tie-bar as even as possible.

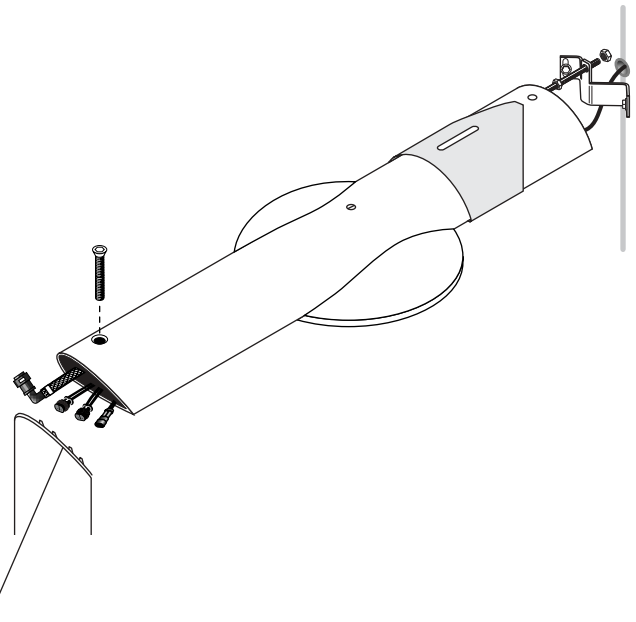

Raccorder le câble de transformateur de la traverse au câble de transformateur sortant de la gaine. \*

Trafokabel Traverse: Verbinden mit Trafokabel aus Leerrohr. \*

Tie-bar transformer cable: Connect with transformer cable from wiring conduit. \*

Loosely tighten counter-sunk screw M8x50 with allen key.

After vertical alignment of function column (water level: vertical position) lock final position of **locking/adjustment** nut with **fixing nut.**

Serrer légèrement la vis à tête fraisée M8x50 à l'aide d'une clé pour vis six pans creux. Après avoir mis la colonne de commandes d'aplomb (niveau à bulle en position verticale), bloquer la position définitive de l'écrou de **maintien/d'ajustement** à l'aide de l'**écrou de fixation**

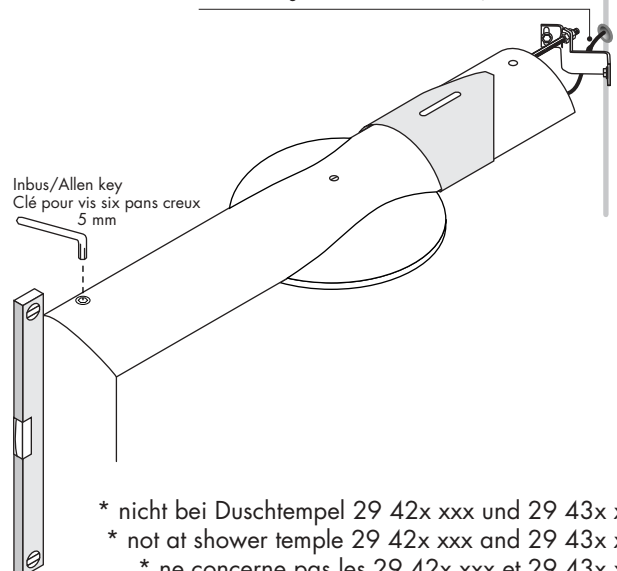

\* nicht bei Duschtempel 29 42x xxx und 29 43x xxx  
\* not at shower temple 29 42x xxx and 29 43x xxx  
\* ne concerne pas les 29 42x xxx et 29 43x xxx

## Montage Traverse Tie-Bar Installation Montage de la traverse

---

Falls zwischen Traverse und Funktionssäule Spalt erkennbar, Feinjustierung über Haltewinkel.

If there is a noticeable clearance between tie-bar and function column, fine adjustment with angle bracket.

S'il y a une fente entre la traverse et la colonne de commandes, effectuer un ajustement fin à l'aide de l'équerre de fixation.

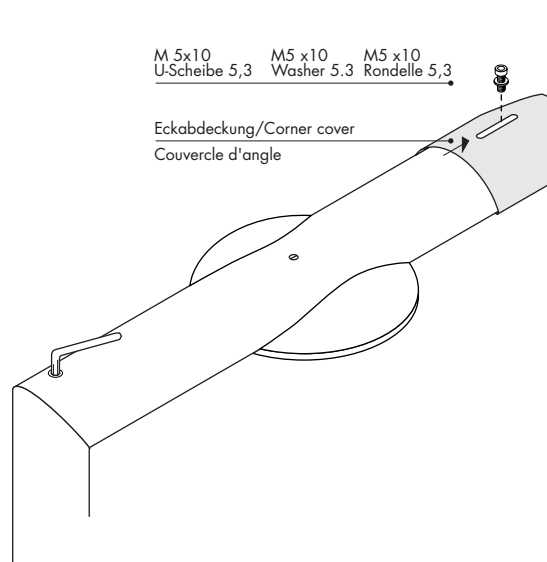
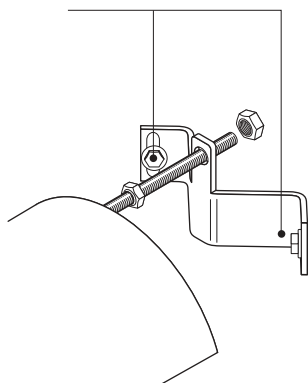

Senkschraube festziehen.  
Eckabdeckung ins Eck  
schieben, mit Schraube  
M5x10 und U-Scheibe 5,3  
fixieren.

Tighten counter-sunk screw.  
Push corner cover into  
corner, position with screw  
M5x10 and washer 5.3.

Bloquer la vis à tête fraisée.  
Pousser le couvercle d'angle  
dans l'angle le fixer à l'aide  
de la vis M5x10 et de la  
rondelle 5,3.

**Montage Seitenscheibe links**  
**Left Side Panel Installation**  
**Montage du panneau latéral en verre, côté gauche**

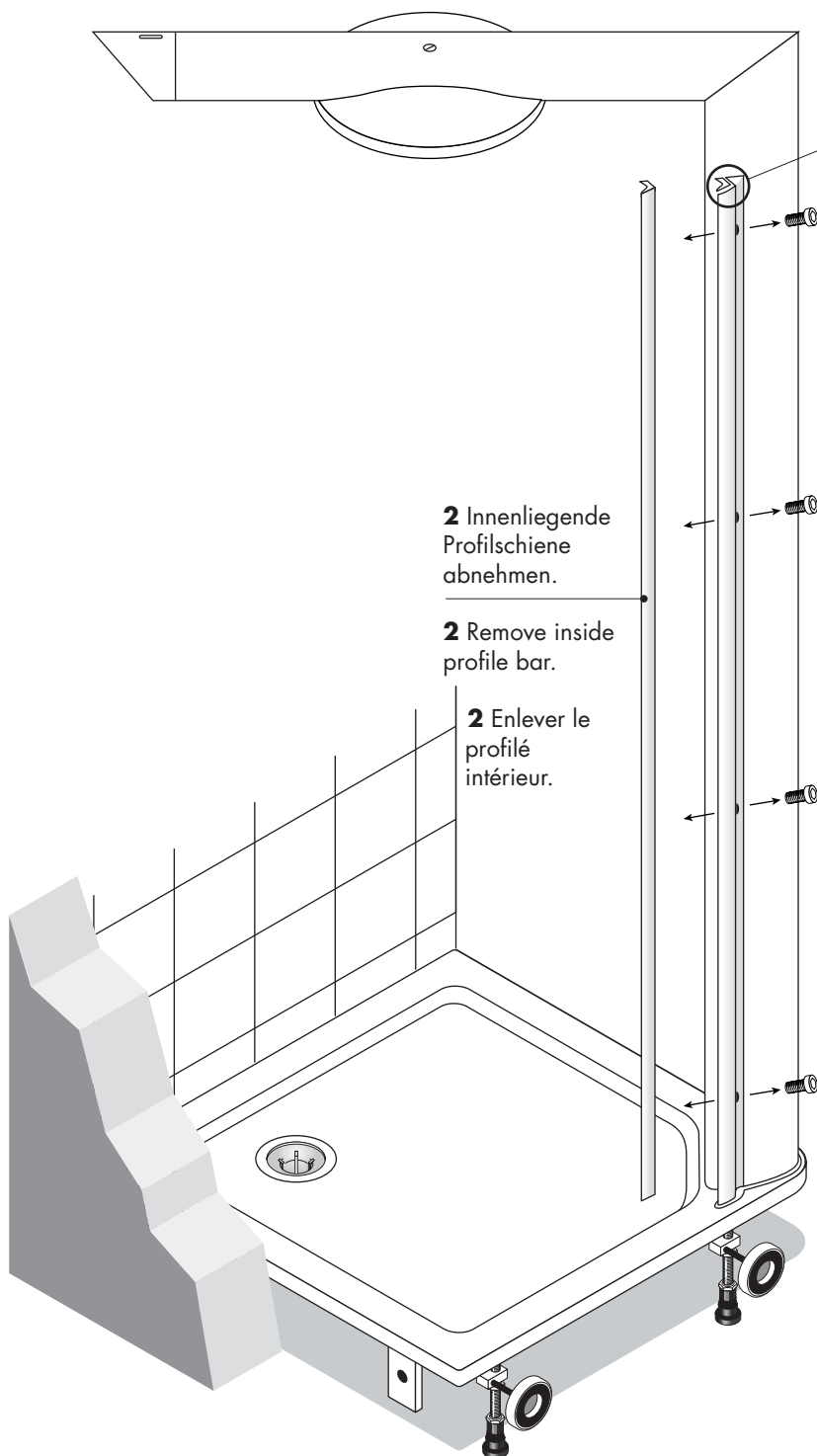

**2** Innenliegende Profilschiene abnehmen.

**2** Remove inside profile bar.

**2** Enlever le profilé intérieur.

**1** Außenliegende Profilschiene (Schraubenabdeckung) abnehmen, freigelegte Schrauben lösen.

**1** Remove outside moulding (screw cover), loosen screws underneath.

**1** Enlever le profilé extérieur (cache-vis), desserrer les vis découvertes.

**(Bei Türanschlag links Klemmleiste an der rechten und Wandausgleichsprofil an linker Wand platzieren).**

**(For left door hinge, position bracket on right wall and wall levelling section on left wall).**

**(En cas de butée de porte côté gauche, placer le profilé d'arrêt sur le mur droit et le profilé de raccord mural sur le mur gauche).**

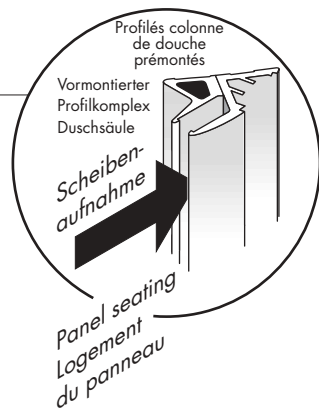

**Montage Seitenscheibe links**  
**Left Side Panel Installation**  
**Montage du panneau latéral en verre, côté gauche**

Geraden Inbusschlüssel M4 verwenden, Schrauben gerade ansetzen.

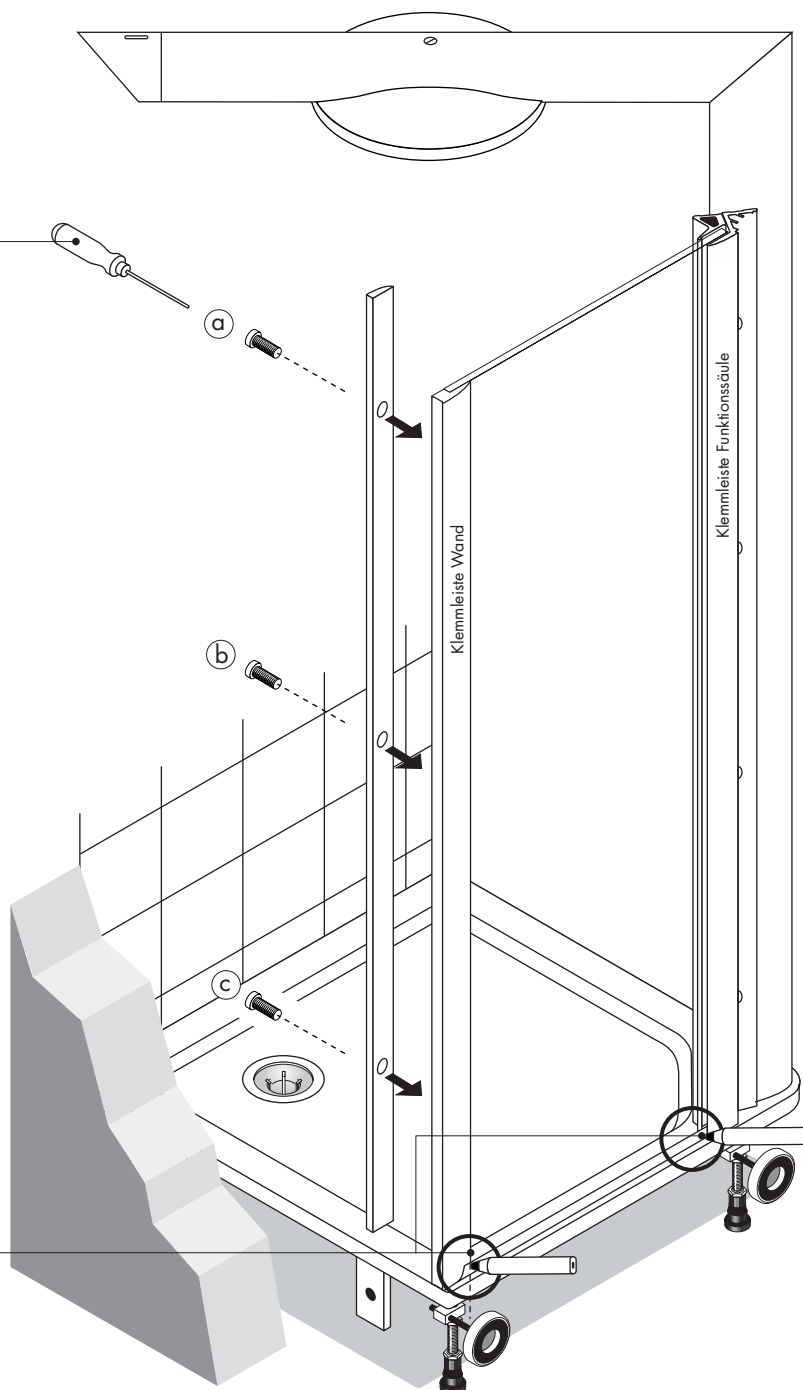

Dichtlippe an Glasscheibe entsprechend kürzen:

Scheibe auf Wannenrand zwischen Klemmleiste Wand und Klemmleiste Duschsäule platzieren.

Überstand am Dichtprofil anzeichnen.

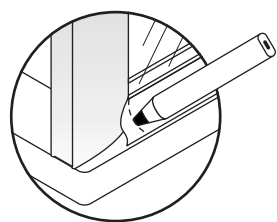

Scheibe wieder herausnehmen und Dichtprofil an gekennzeichneten Stellen abschneiden.

Scheibe erneut einpassen.

Innenteil Klemmleiste **Wand** (d) mit 3 Schrauben (a, b und c) so befestigen, dass Scheibe beweglich bleibt.

**(Bei Türanschlag links Klemmleiste an der rechten und Wandausgleichsprofil an linker Wand platzieren).**

Use straight hexagon screwdriver M4, insert screws straight.

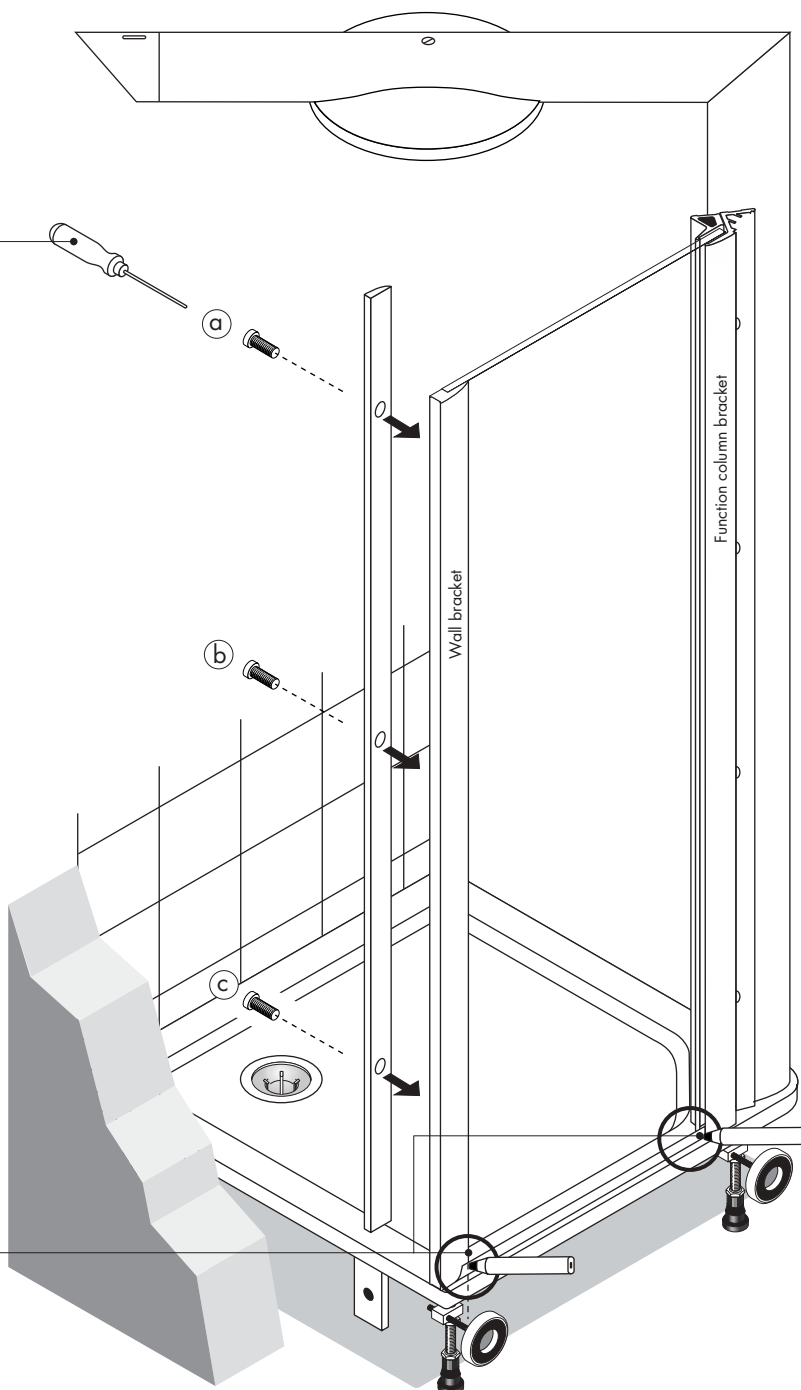

Shorten sealing lip on glass panel accordingly:

Position panel on shower tray edge between wall bracket and shower column bracket.

Mark excess length on sealing section.

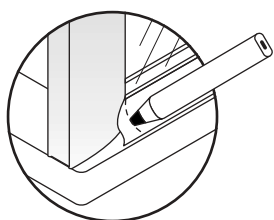

Remove panel again and cut sealing section at marked positions.

Refit panel.

Fasten inner piece of **wall bracket** (d) with 3 screws (a, b and c), so that panel can still be moved.

**(For door with left hinge, position bracket on right wall and wall levelling section on left wall).**

# Montage Seitenscheibe links Left Side Panel Installation Montage du panneau latéral en verre, côté gauche

Utiliser une clé pour vis six pans creux droite M4, poser les vis droit.

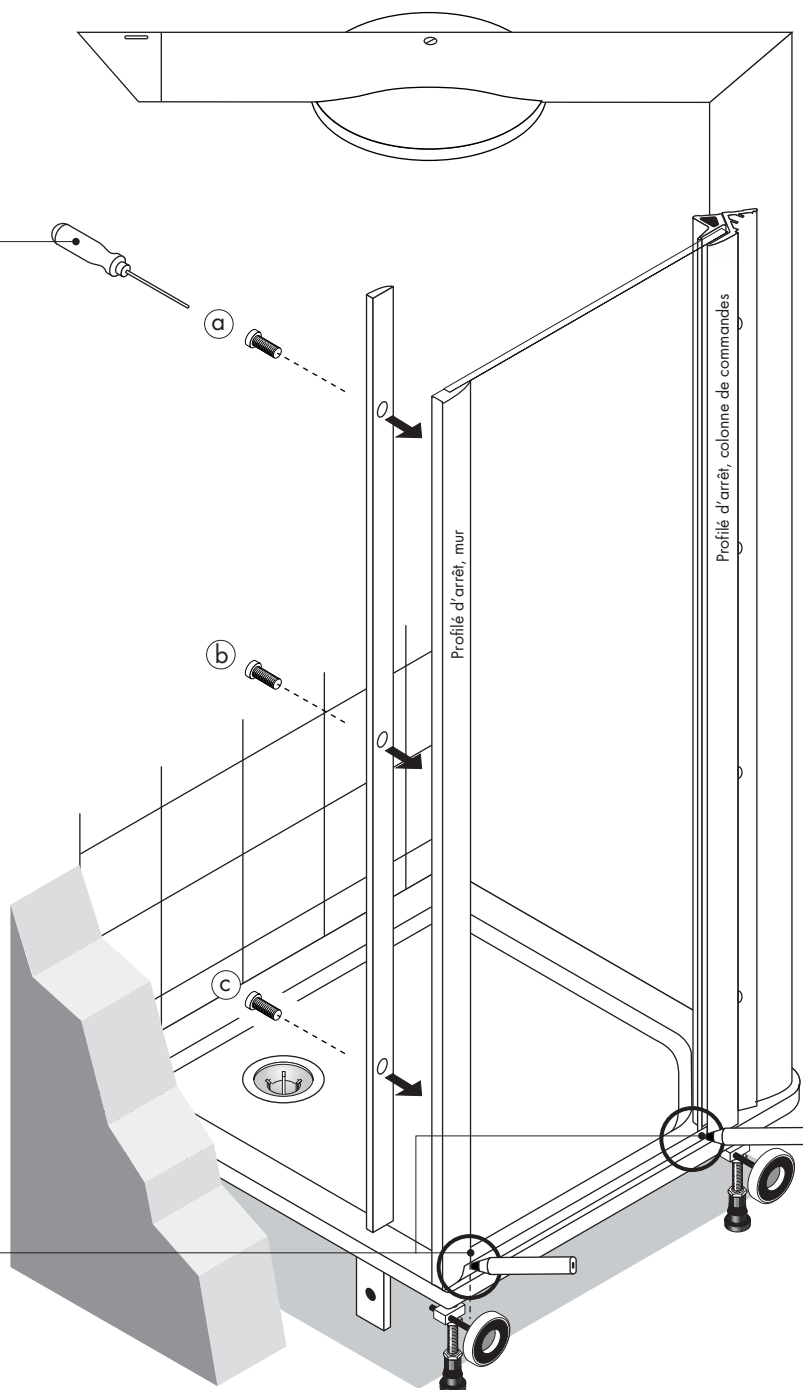

Raccourcir la lèvre d'étanchéité du panneau en verre en conséquence:

Placer le panneau en verre sur le bord du receveur, entre le profilé d'arrêt du mur et le profilé d'arrêt de la colonne de douche.

Marquer la saillie sur le profilé d'étanchéité.

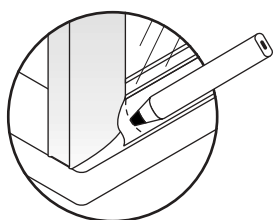

Enlever le panneau en verre et couper le profilé d'étanchéité à l'endroit précédemment marqué.

Adapter de nouveau le panneau en verre.

Fixer la partie intérieure du **profilé d'arrêt du mur** (d) à l'aide des 3 vis (a, b et c) de sorte que le panneau en verre reste mobile.

(En cas de butée de porte côté gauche, placer le profilé d'arrêt sur le mur droit et le profilé de raccord mural sur le mur gauche).

Seitenscheibe mit einer Hand kräftig senkrecht nach unten ziehen (Dichtlippe wird dabei auf Wannensrand gedrückt), gleichzeitig während des Ziehens mittlere Schraube b festziehen. Anschließend die beiden Schrauben a und c anziehen.

4 Schrauben an Profileiste Funktionssäule festziehen (c).

Firmly pull side panel with one hand vertically downwards (sealing lip is pressed onto shower tray edge), and tighten centre screw b while pulling.

Tighten the two screws a and c.

Tighten 4 screws on moulded rail of function column (c).

A l'aide de la main, pousser fortement le panneau en verre verticalement vers le bas (la lèvre d'étanchéité est ainsi pressée contre le bord du receveur), et bloquer simultanément la vis centrale b.

Serrer ensuite les deux vis a et c.

Bloquer les 4 vis du profilé de la colonne de commandes (c).

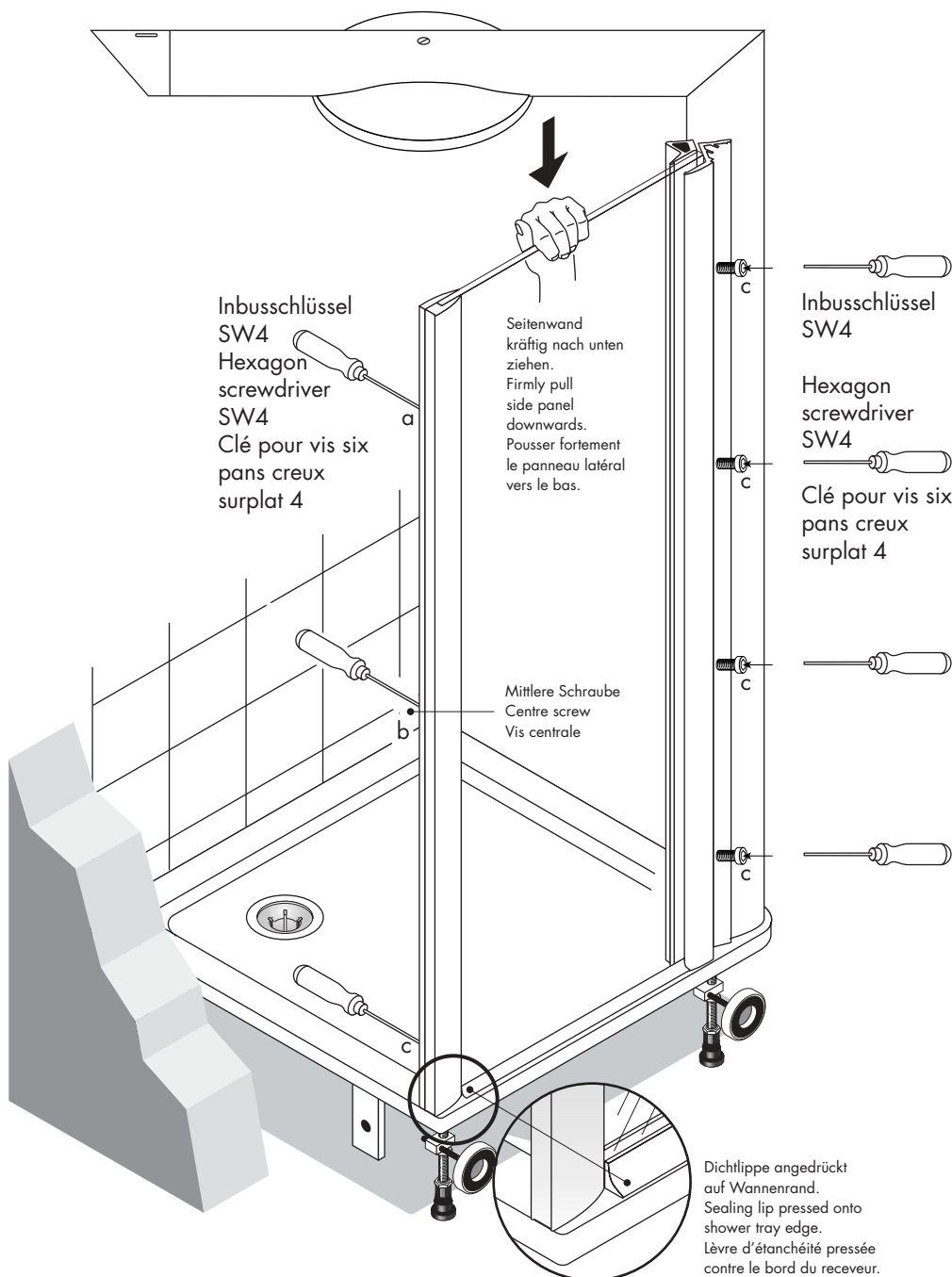

**(Bei Türanschlag links Klemmleiste an der rechten und Wandausgleichsprofil an linker Wand platzieren).**

**(For left door hinge, position bracket on right wall and wall levelling section on left wall).**

**(En cas de butée de porte côté gauche, placer le profilé d'arrêt sur le mur droit et le profilé de raccord mural sur le mur gauche).**

**Montage Tür Rechtsanschlag**  
**Door Installation with Right Hinge**  
**Montage de la porte, butée côté droit**

---

Tür in Wandausgleichsprofil einsetzen.

Insert door in wall levelling section.

Poser la porte dans le profilé de raccord mural.

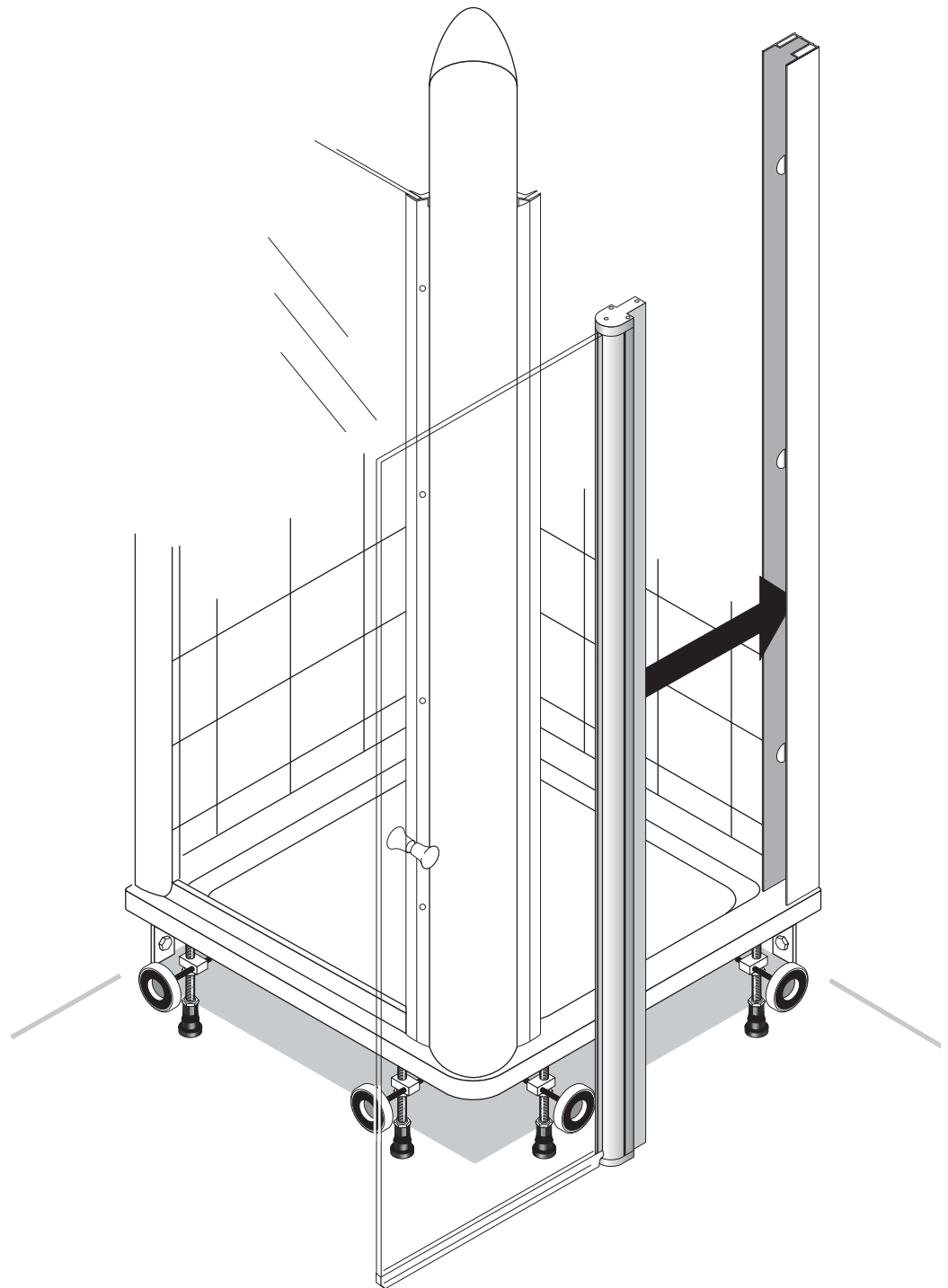

(Bei Türanschlag links Klemmleiste an der rechten und Wandausgleichsprofil an linker Wand platzieren).

(For left door hinge, position bracket on right wall and wall levelling section on left wall).

(En cas de butée de porte côté gauche, placer le profilé d'arrêt sur le mur droit et le profilé de raccord mural sur le mur gauche).

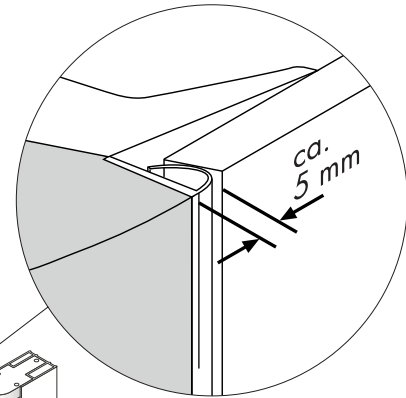

Tür ausrichten:

Zylinderkopfschrauben M5 x 30  
a, b und c locker anziehen.

Tür Richtung Funktionssäule drücken,  
bis sie eng am Dichtprofil  
der Funktionssäule anliegt.

Mittlere Schraube (b) festziehen  
und auf Parallelität von Türblatt  
und Dichtprofil Duschsäule achten.  
Gegebenenfalls nachjustieren.

Wenn parallel,  
restliche Schrauben festziehen  
(a und c).

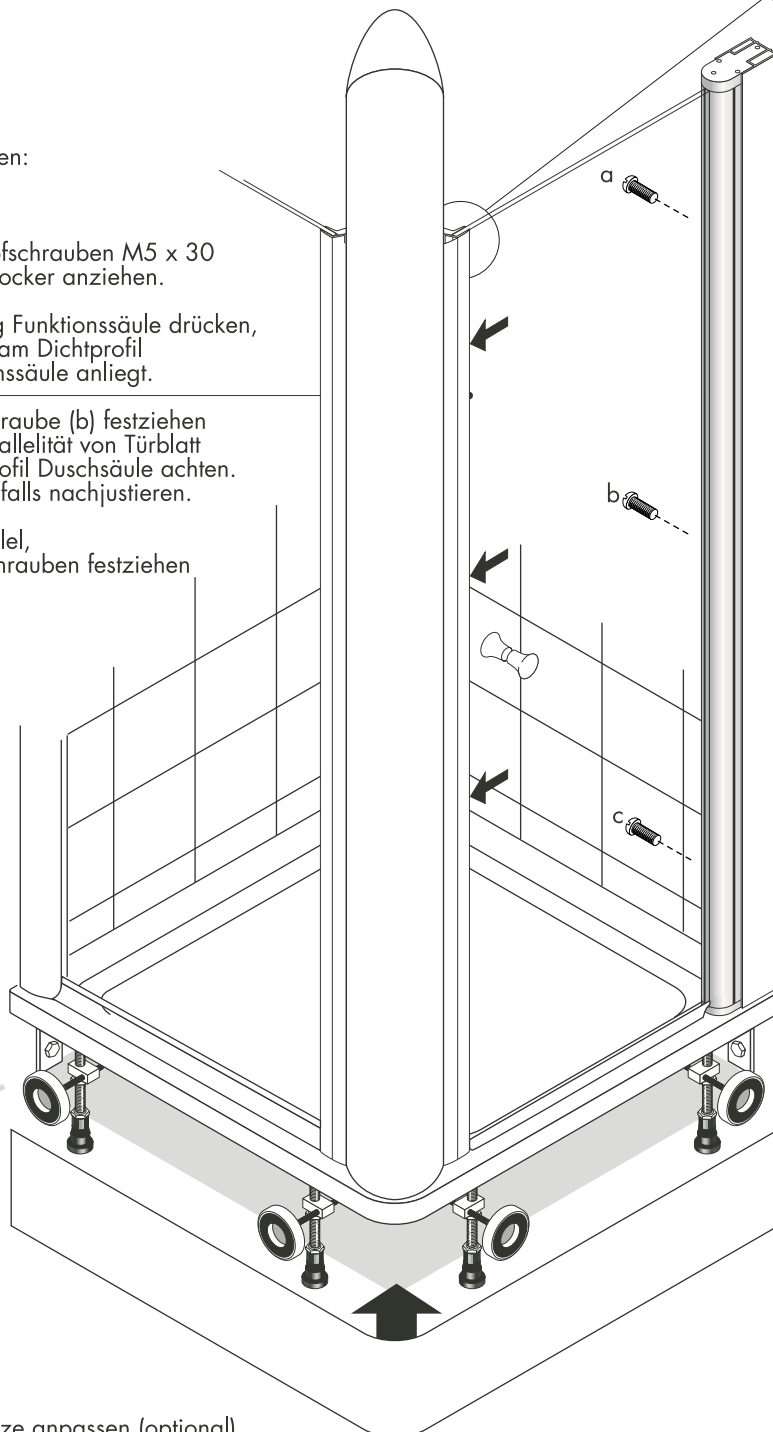

Schürze anpassen (optional).

**(Bei Türanschlag links  
Klemmleiste an der rechten  
und Wandausgleichsprofil an linker Wand  
platzieren).**

**Montage Tür Rechtsanschlag**  
**Door Installation with Right Hinge**  
**Montage de la porte, butée côté droit**

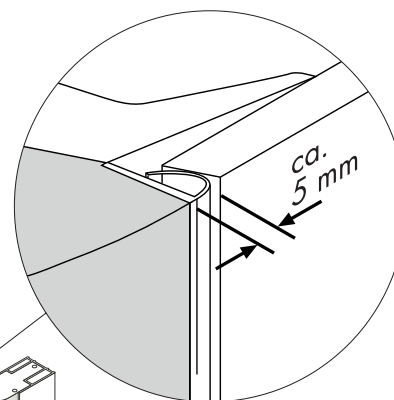

Aligning door:

Loosely tighten oval  
allen key screw M5 x 30 a, b and c.

Press door in function column direction  
and pull it inside at the same time, until  
it closely contacts the sealing section  
of the function column.

Tighten centre screw (b)  
and check that door leaf and  
shower column sealing section are  
parallel. Readjust, if necessary.

When parallel, tighten other  
screws (a and c).

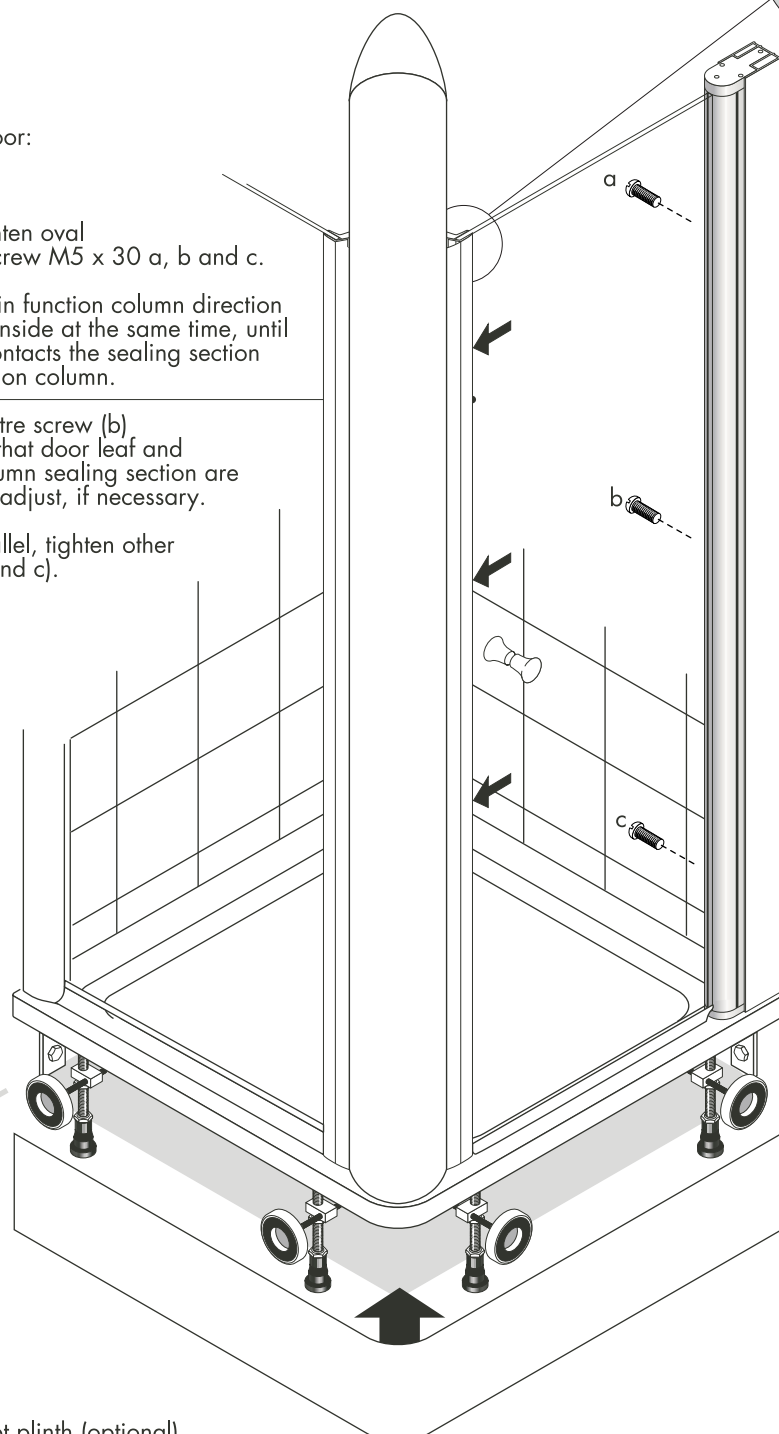

**(For left door hinge, po-  
sition bracket on right  
wall and wall levelling  
section on left wall).**

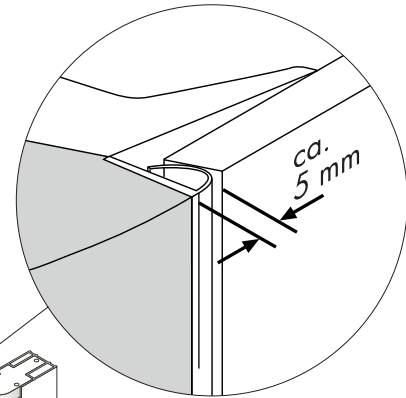

Ajuster la porte:

Serrer légèrement les vis à tête cylindrique M5 x 30, a, b et c.

Presser la porte en direction de la colonne de commandes tout en la tirant vers l'intérieur jusqu'à ce qu'elle adhère uniformément au profilé d'étanchéité de la colonne de commandes.

Bloquer la vis centrale (b) et veiller au parallélisme du vantail de la porte et du profilé d'étanchéité de la colonne de douche. Rajuster le cas échéant.

Lorsque le parallélisme est assuré, bloquer les autres vis (a et c).

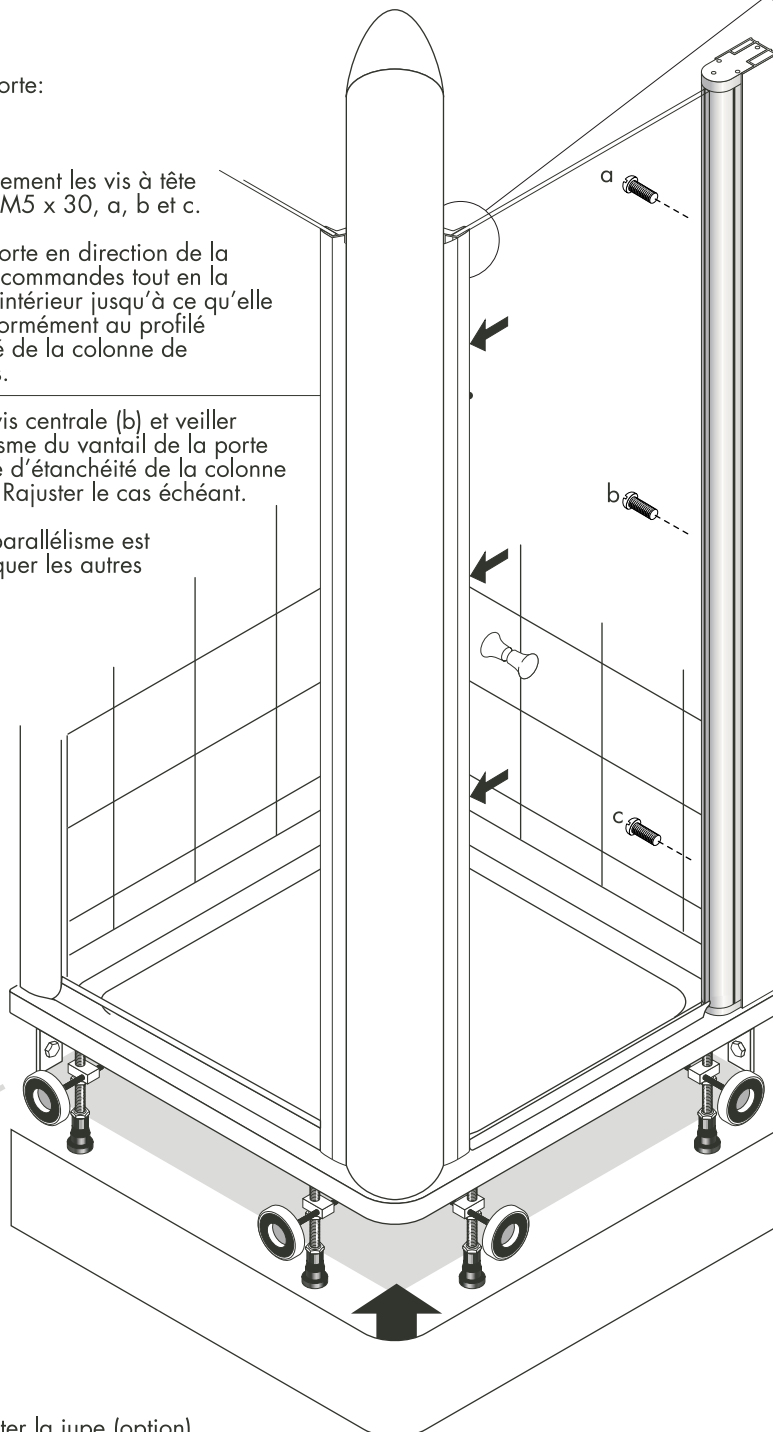

Adapter la jupe (option).

(En cas de butée de porte côté gauche, placer le profilé d'arrêt sur le mur droit et le profilé de raccord mural sur le mur gauche).

**Montage Abdeckungen/Abdeckleiste**  
**Covers/Cover Strip Installation**  
**Montage des bouchons/du profilé de fermeture**

3 asymmetrische  
Schraubabdeckungen  
anbringen.

Fit 3 asymmetric  
screw covers.

Poser les 3 bouchons  
filetés asymétriques.

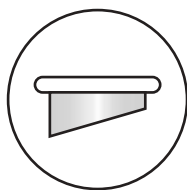

3 symmetrische  
Schraubabdeckungen  
anbringen.

Fit 3 symmetric  
screw covers.

Poser les 3 bouchons  
filetés symétriques.

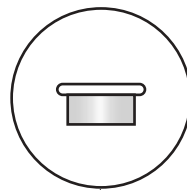

Profileleiste von  
Funktionssäule  
ansetzen,  
einklicken.

Lock in moulded  
rail of function  
column.

Appuyer le profilé  
d'étanchéité  
sur la colonne  
de commandes,  
jusqu'à ce que  
un "clic" se  
fasse sentir.

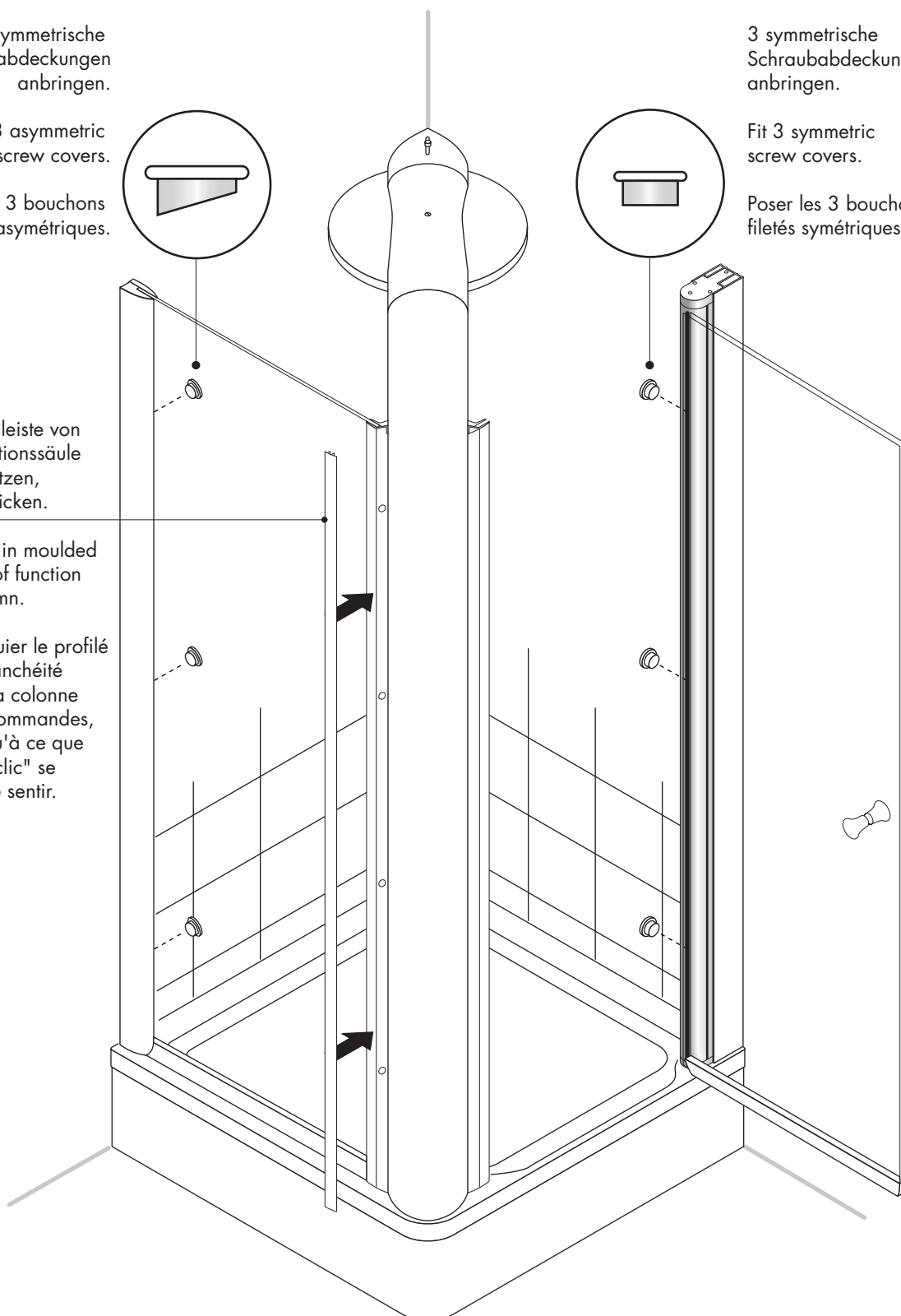

**An den nachfolgend  
gekennzeichneten  
Stellen Silikonab-  
dichtung  
durchführen.**

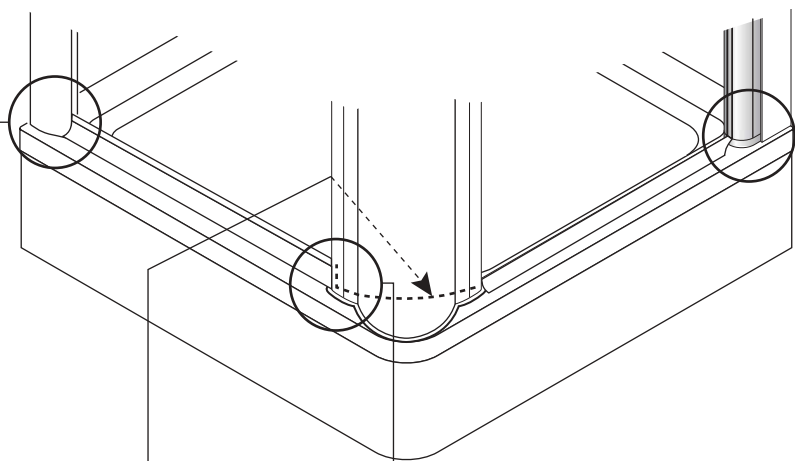

Silikonabdichtung (außen)  
Profilschiene Wand - Dichtlippe

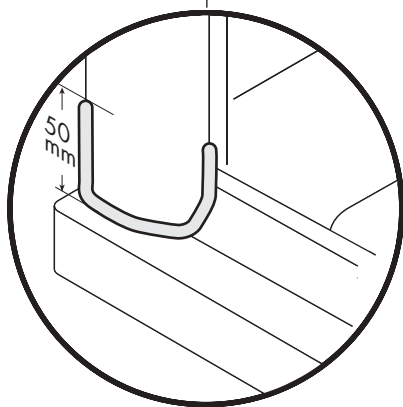

Silikonabdichtung  
Profilschiene Funktionssäule -  
Dichtlippe

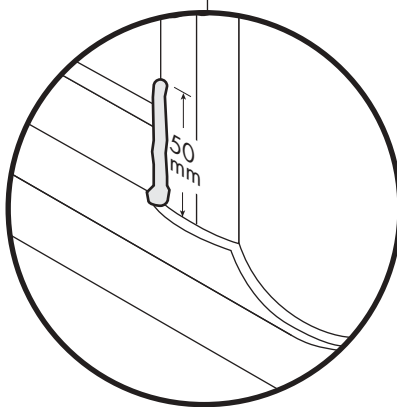

Silikonabdichtung (außen)  
Wandausgleichsprofil/Türscharnier  
Außenseite, durchgehend von  
außen nach innen

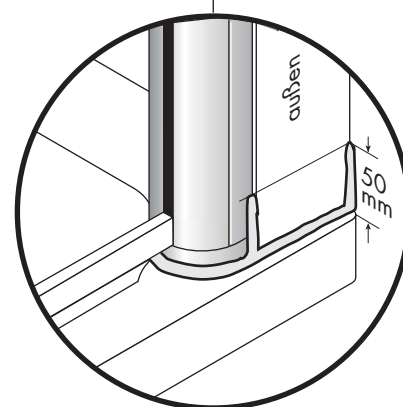

Silikonabdichtung (innen)  
Profilschienen Funktionssäule -  
Dichtlippe

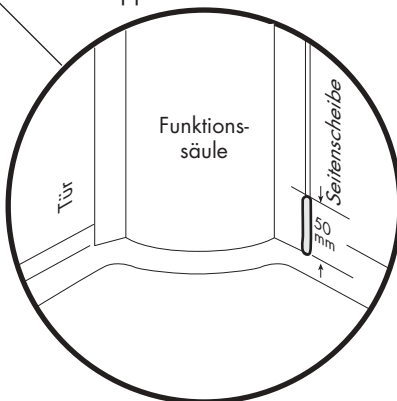

Silikonabdichtung (innen)  
Wandausgleichsprofil/Türscharnier  
Innenseite

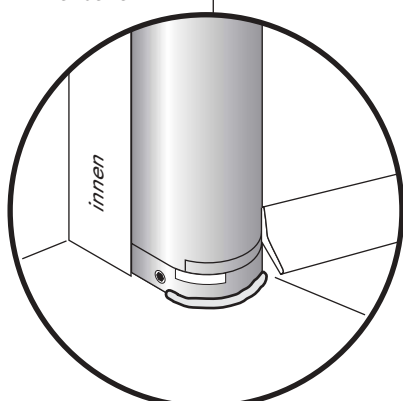

Seal with silicon at the positions marked below.

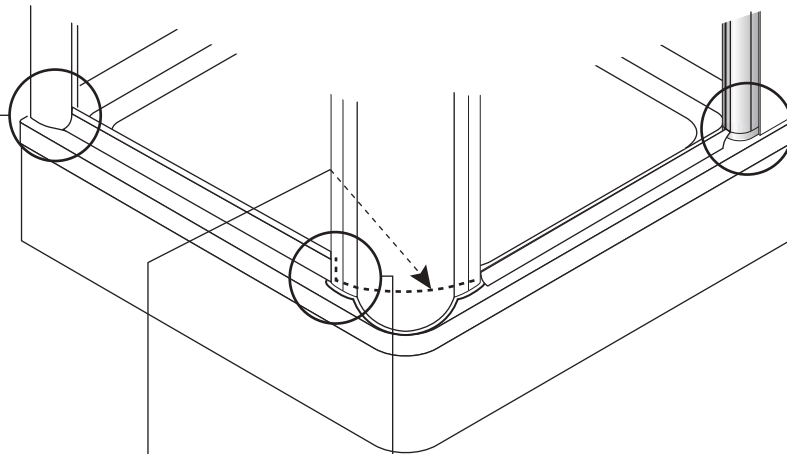

Silicon sealing (outside)  
 wall moulding – sealing lip

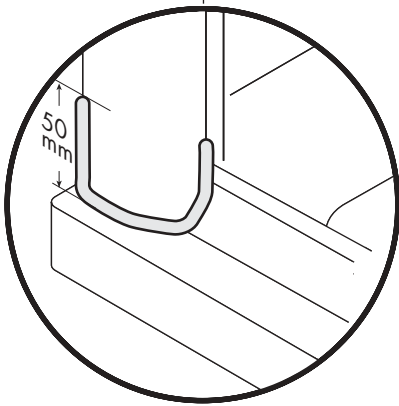

Silicon sealing function  
 column moulding –  
 sealing lip

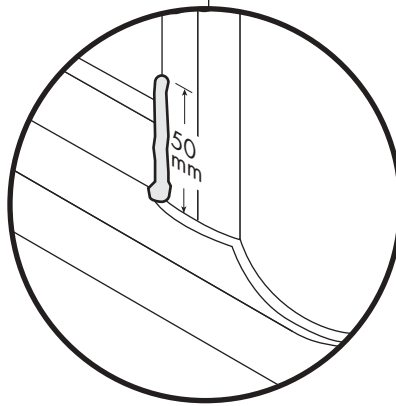

Silicon sealing (outside)  
 wall levelling section/door hinge  
 outside, continuously from the  
 outside to the inside

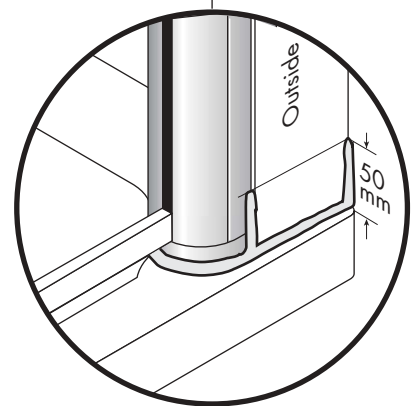

Silicon sealing (inside)  
 function column moulding –  
 sealing lip

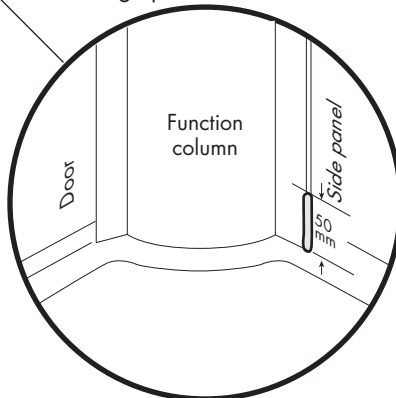

Silicon sealing (inside)  
 wall levelling section/door hinge  
 inside

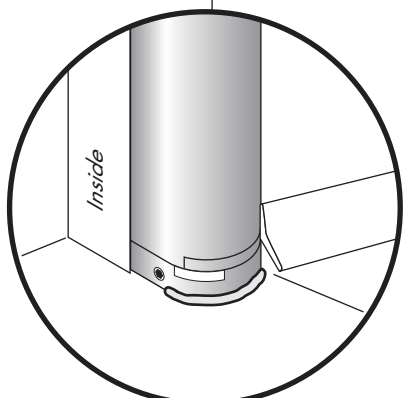

Étanchéfier au silicone les endroits suivants.

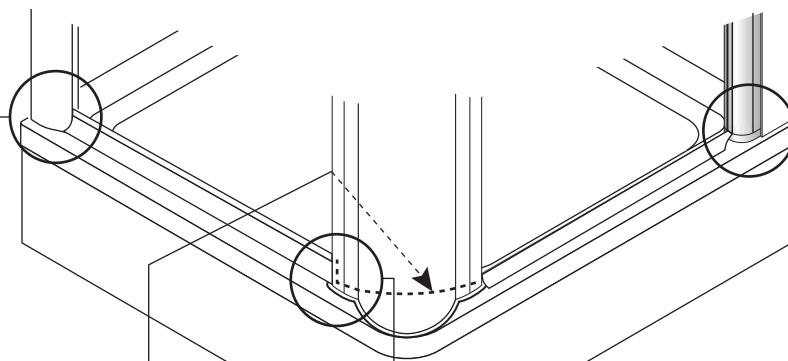

Étanchéification au silicone (extérieur). Profilé mur – lèvres d'étanchéité

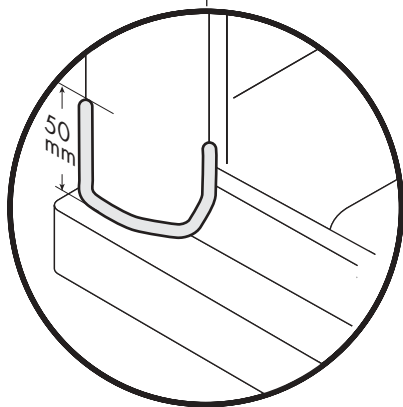

Étanchéification au silicone Profilé colonne de commandes – lèvres d'étanchéité

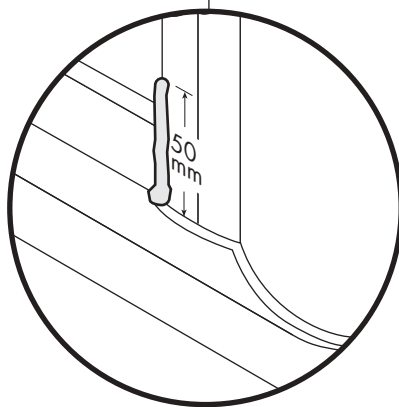

Étanchéification au silicone (extérieur) Profilé de raccord mural/charnière de porte. Côté extérieur, en continu de l'extérieur vers l'intérieur

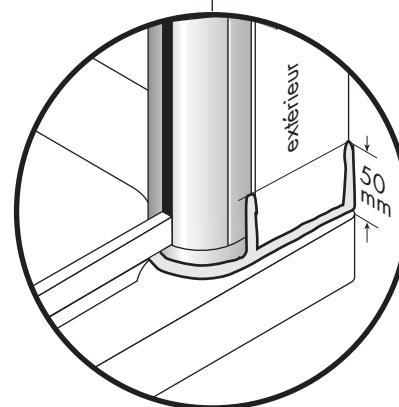

Étanchéification au silicone (intérieur) Profilé colonne de commandes – lèvres d'étanchéité

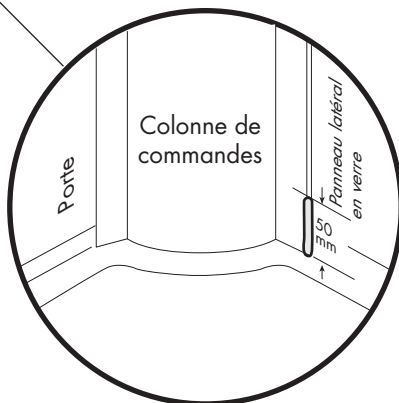

Étanchéification au silicone (intérieur) Profilé de raccord mural/charnière de porte. Côté intérieur

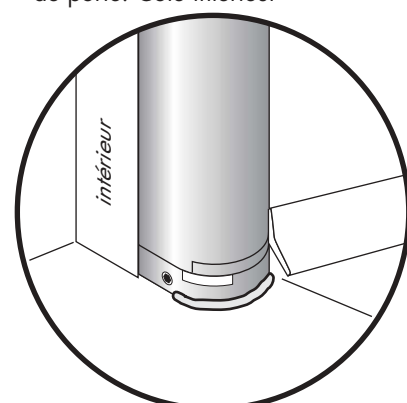

sans acide acétique



**Montage Schlauch/Handbrause**  
**Hose/Hand Shower Fitting**  
**Montage du flexible/douchette à main**

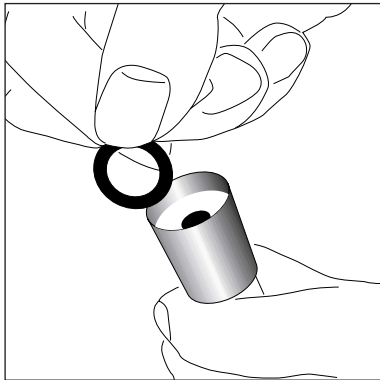

Dichtring Brauseschlauch zu Duschtempel® 100 Quadra

Sealing ring shower hose to Shower Temple

Joint en caoutchouc du flexible de douche – Temple de la douche

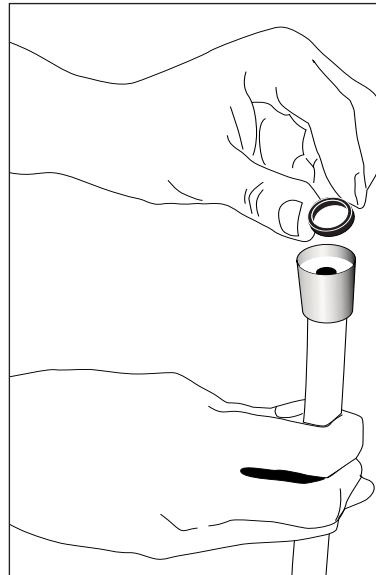

Dichtring Brauseschlauch zur Handbrause

Sealing ring shower hose to hand shower

Joint en caoutchouc flexible de douche – douchette à main

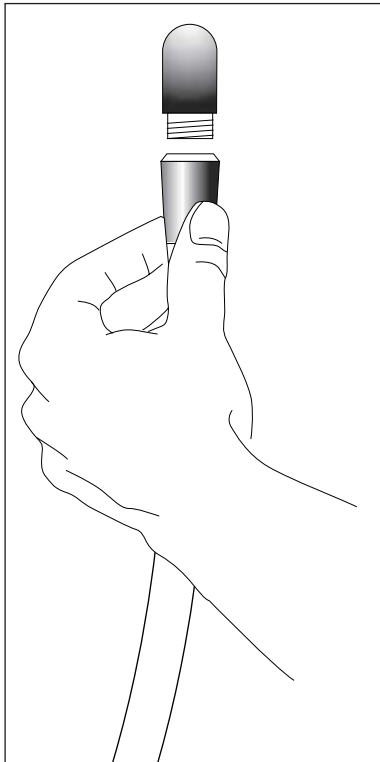

Brauseschlauch mit Anschlusswinkel an Funktionssäule verbinden.

Connect shower hose with connection angle to function column.

Raccorder le flexible de douche au raccord coudé de la colonne de commandes.

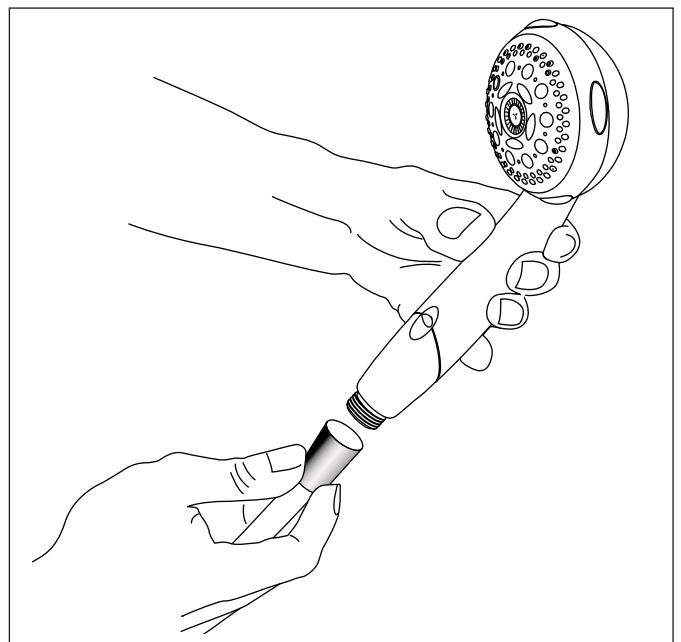

Brauseschlauch mit Handbrause verbinden.

Connect shower hose with hand shower.

Raccorder le flexible de douche à la douchette à main.

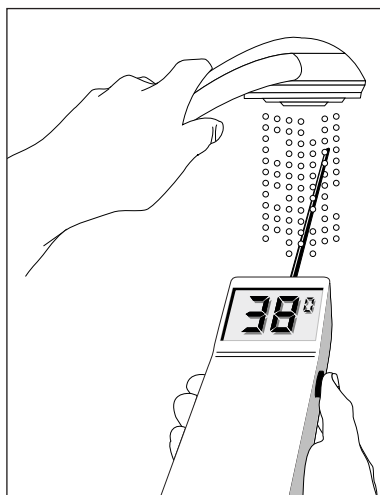

- 1** Haupthahn Wasserleitung aufdrehen.  
**1** Open main cock of water supply.  
**1** Ouvrir le robinet principal de la conduite d'eau.
- 2** Thermostat auf 38 °C justieren.  
**2** Adjust thermostat to 38.°C.  
**2** Ajuster le thermostat sur 38.°C.

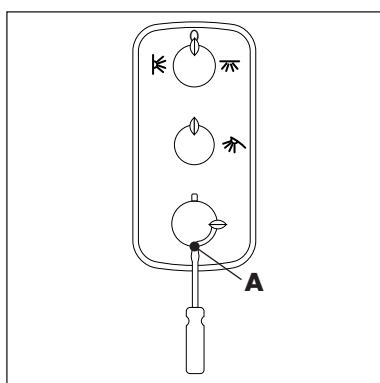

- 3** Befestigungsschraube (A) Thermostatgriff lösen.  
**3** Loosen fastening screw (A) of thermostat grip.  
**3** Desserrer la vis de fixation (A) de la poignée du thermostat.

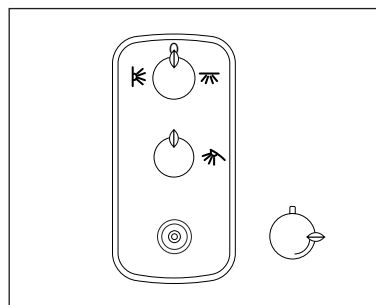

- 4** Thermostatgriff abnehmen.  
**4** Remove thermostat grip.  
**4** Enlever la poignée du thermostat.

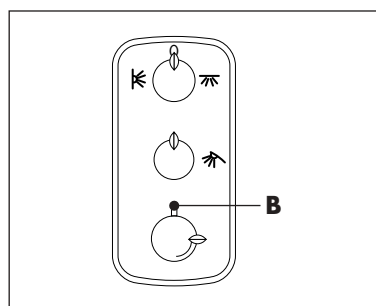

- 5** Thermostatgriff senkrecht ausrichten und aufstecken (roter Knopf (B) zeigt nach oben).  
**5** Align thermostat grip vertically and push on (red button (B) points upward).  
**5** Ajuster la poignée du thermostat verticalement et la monter (le bouton (B) rouge doit être dirigé vers le haut).

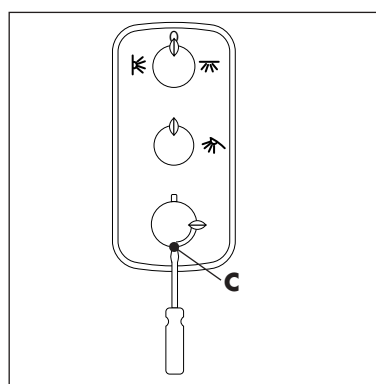

- 6** Thermostatgriff festschrauben (C).  
**6** Tighten thermostat grip (C).  
**6** Bloquer la poignée du thermostat (C).

### Thermostat warten

Die Vorabsperrungen schließen automatisch beim Ausbau der Rückflussverhinderer (1)!

1. Thermostatgriff auf 38 °C stellen und festhalten. Griffschraube lösen und Thermostatgriff abziehen.
2. Abdeckung abziehen.
3. Handbrause in Betrieb nehmen.
4. Beide Rückflussverhinderer (1) abwechselnd, entgegen dem Uhrzeigersinn, herausdrehen. Die Vorabsperrungen werden nach ca. 3 Umdrehungen geschlossen/geöffnet.
5. Schmutzfangsiebe entnehmen und reinigen. Einbau in umgekehrter Reihenfolge vornehmen.



**Achtung:**  
 Bei Frostgefahr und Entleerung der Rohrleitung:  
 Rückflussverhinderer ausbauen und die Installationseinheit durch Ausblasen mit Pressluft wasserfrei machen.

### Thermostat servicing

The shut-off valves are automatically closed by removing the none return valves (1).

1. Turn thermostat handle to 38 °C and loosen grub screw. Take off handle.
2. Remove cover.
3. Activate hand shower.
4. Unscrew both none return valves (1) by alternately turning them counter clockwise, after approx. 3 turns the shut-off valves are closed.
5. Check and clean filters. Reassemble in reverse order.

**Important:**  
 If there is danger of frost, or emptying the entire plumbing system of water, then remove none return valve and the installation unit must be blown out with pressure air.

### Entretien du thermostat

1. Mettre la poignée sur 38 °C, dévisser la vis et enlever la poignée du thermostat.
2. Enlever le cache.
3. Ouvrir le robinet d'arrêt de la douche pour faire baisser la pression dans le thermostat.
4. Dévisser le clapet anti-retour en sens contraire des aiguilles d'une
5. Sortir et nettoyer les filtres. Montage en sens inverse.

**Attention:**  
 En cas de risque de gel, vider les conduites: Enlever les clapets anti-retour et vider l'unité à l'aide de pression d'air.

# **Brusenfunktionen** **Shower Functions Setting** **Des commandes de douchettes**

---

## Einstellung Brausenfunktionen

## Setting of shower functions

## Réglage des commandes de douchettes

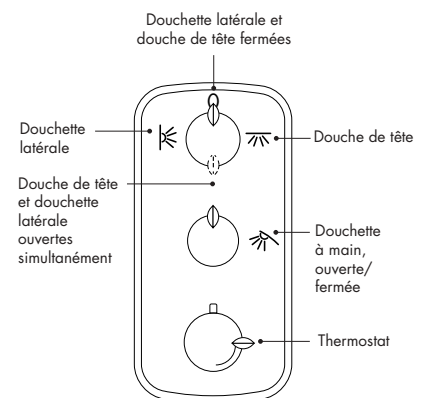
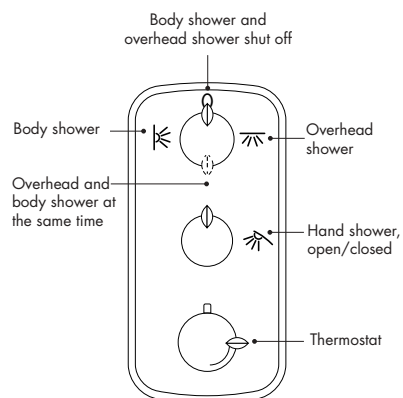
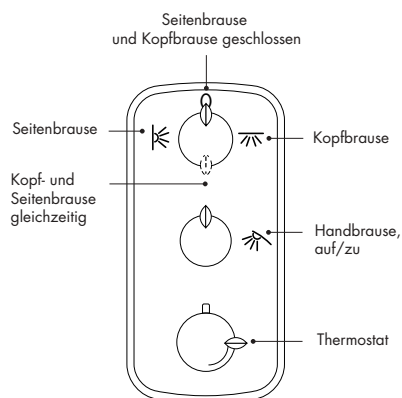

nicht bei Duschtempel 29 42x xxx und 29 43x xxx  
not at shower temple 29 42x xxx and 29 43x xxx  
ne concerne pas les 29 42x xxx et 29 43x xxx

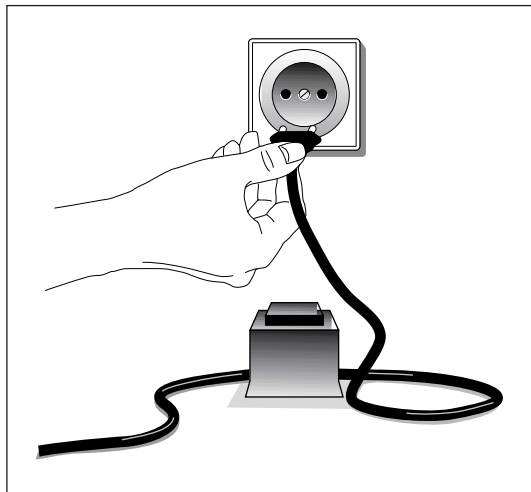

1 Trafo ans Netz anschließen.

1 Connect transformer to mains.

1 Brancher le transformateur au secteur.

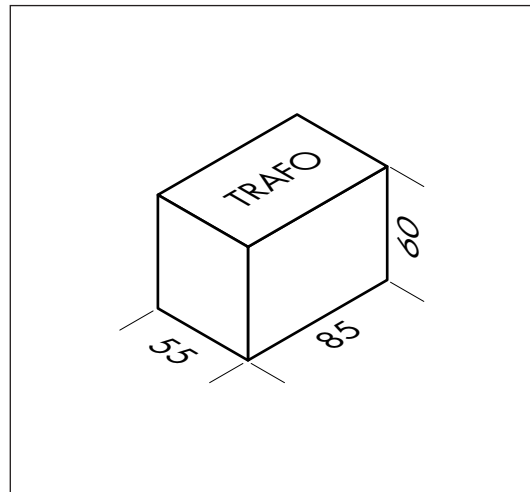

Abmessungen Trafo (mm)

Transformer dimensions (mm)

Dimensions du transformateur (mm)

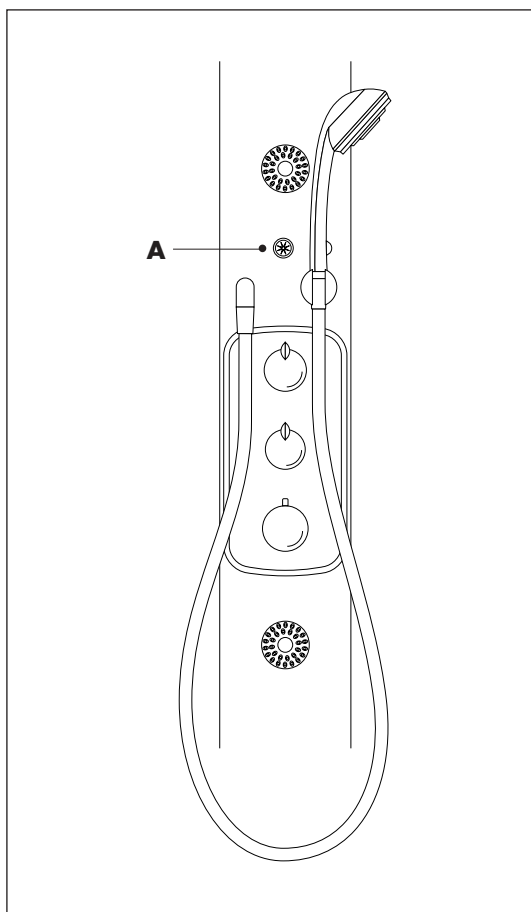

2 Lichtschalter (A): Beleuchtung auf Funktionstüchtigkeit überprüfen.

Achtung:  
Lichtschalter reagiert zeitverzögert.

2 Light switch (A): Check correct function of lighting.

Attention: Light switch reacts with a time delay.

2 Commutateur d'éclairage (A): Vérifier le bon fonctionnement de l'éclairage.

Attention:  
Le commutateur d'éclairage réagit avec un certain retard.

#### Halogenbeleuchtung wechseln

Die Abdeckung entgegen dem Uhrzeigersinn drehen und abnehmen. Die Halogenstifte (**12 Volt/10 Watt**) sind im Fachhandel erhältlich. Neue Halogenstifte nicht mit der bloßen Hand berühren.

#### Replacement of halogen spotlight

Turn cover counter clockwise and remove it. The halogen bulbs are available from an electrician (**12 Volt/10 Watt**). Do not touch the halogen bulbs with your hand.

#### Remplacer les lampes halogènes

Dévissez le cache dans le sens inverse des aiguilles d'une montre. Les halogènes (**12 Volt/10 Watt**) sont disponibles chez votre électricien. Ne touchez pas les nouveaux halogènes avec la main.

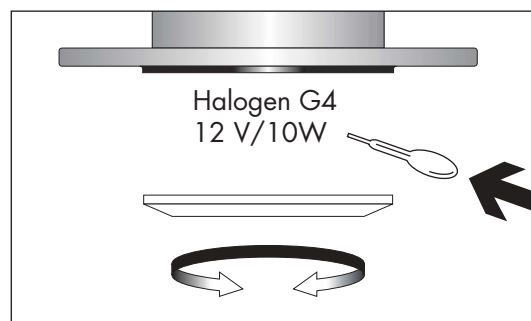

**Kopfbrause demontieren** (nur falls Auswechslung erforderlich)  
**Removing the Overhead Shower** (only when it must be replaced)  
**Démontage de la douche de tête** (uniquement s'il est nécessaire de la remplacer)

---

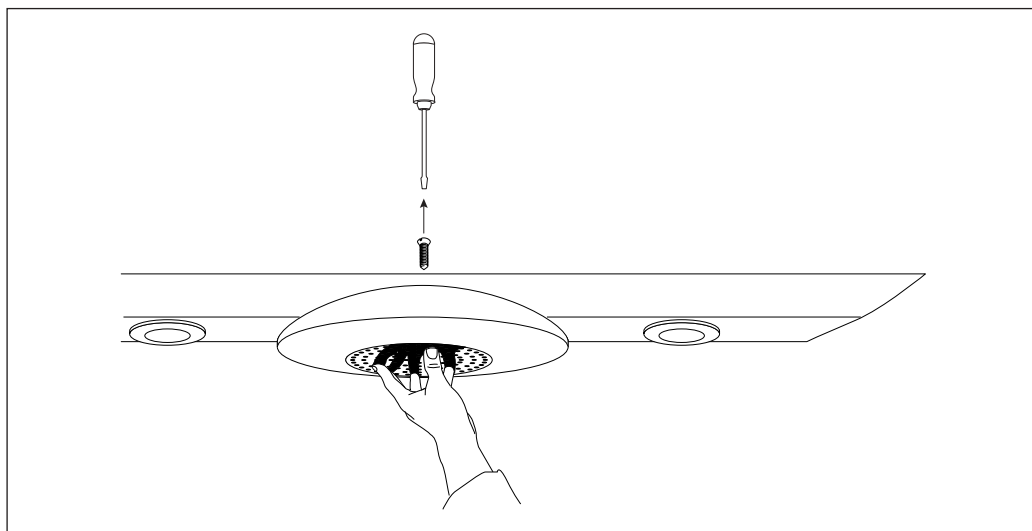

**1** Schraube auf Traversenoberseite lösen.

**1** Loosen screw on tie-bar top.

**1** Desserrer la vis sur la face supérieure de la traverse.

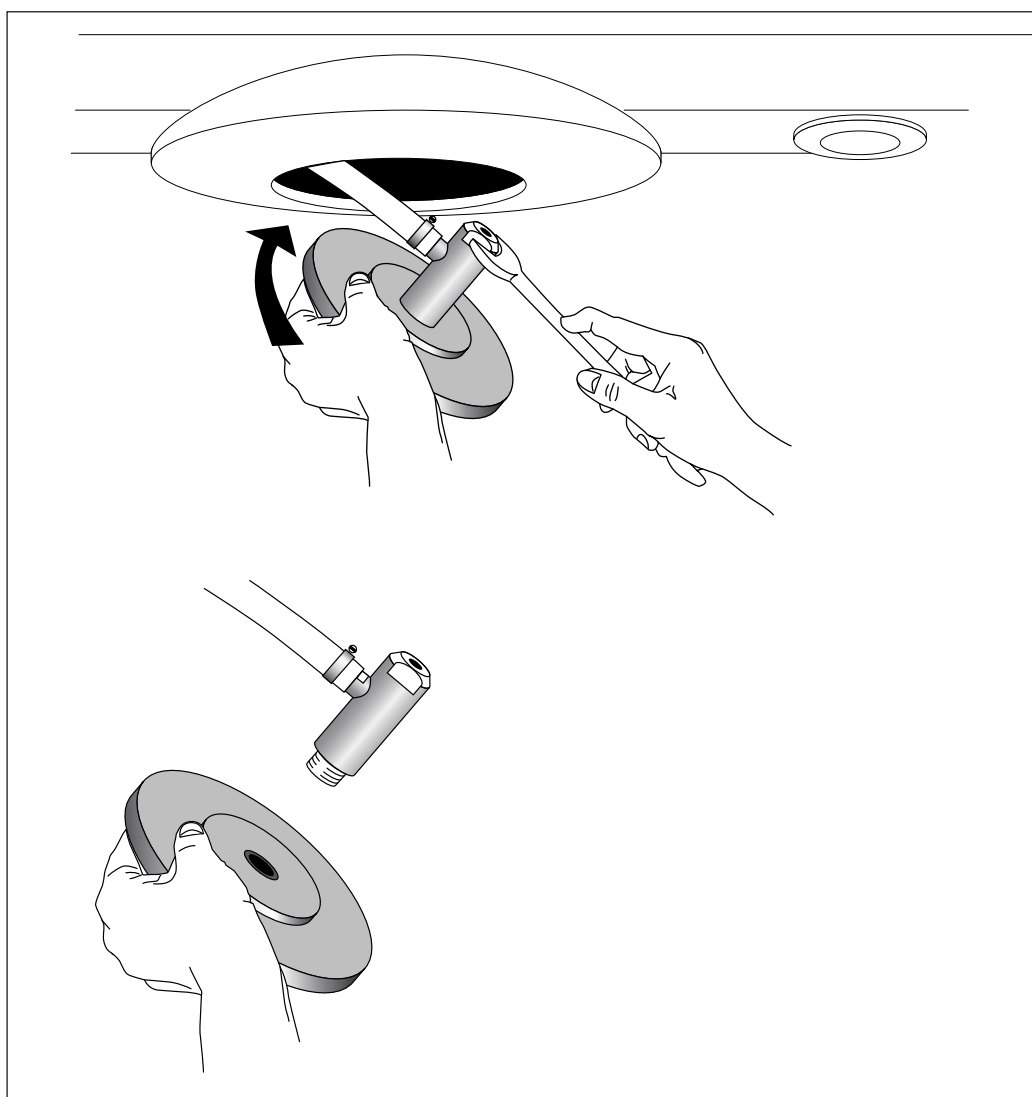

**2** Mit Gabelschlüssel SW22 Kopfbrause abschrauben.

**2** Unscrew overhead shower with SW22 fork wrench.

**2** Dévisser la douche de tête à l'aide d'une clé à fourche de 22.

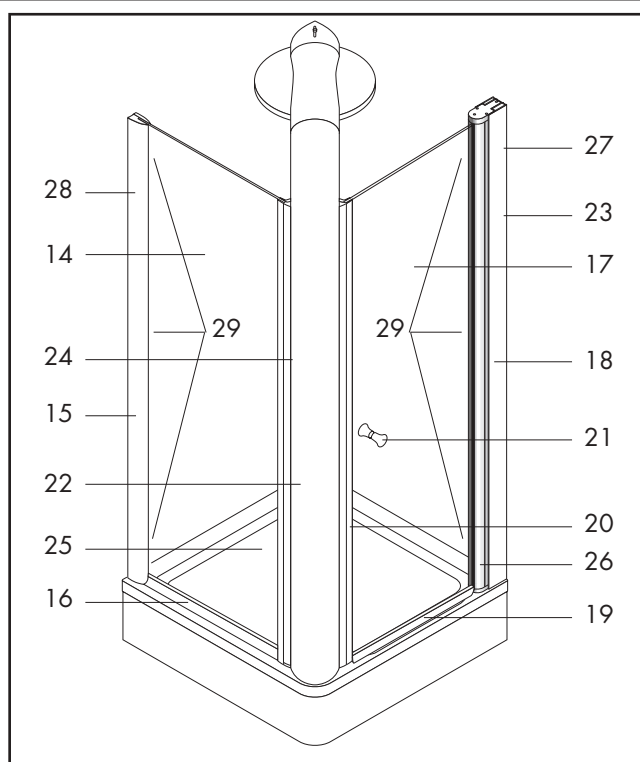
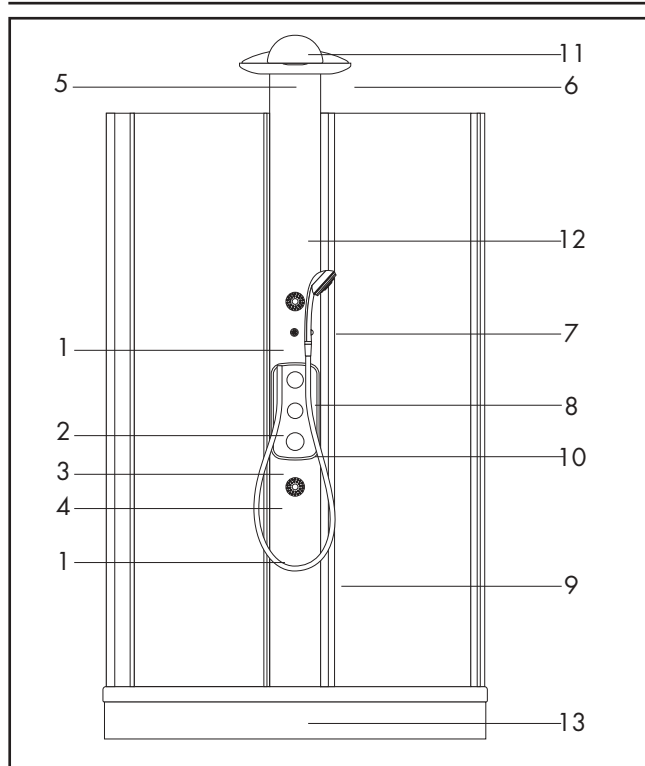

Pos.	Bezeichnung	Description	Description	Nr./No./Nr.	VE
1	Strahlkörper kpl. für Bodyvette	spray head c/w fixing for Bodyvette	diffuseur pour Bodyvette	95066XXX	1
2	Griff "Quattro"	Quattro handle	poignée "Quattro"	36993XXX	1
	Hülse	sleeve	douille	98078XXX	1
3	Einsatz kpl.	diverter unit	mécanisme complet	96604000	1
	Griff	handle	poignée	36991XXX	1
	Hülse DN15(1/2")+DN20(3/4")	sleeve 1/2" + 3/4"	douille 1/2" + 3/4"	92650XXX	1
	Absperrereinheit (Spindel) ab 7/92 DN15 (1/2")	shut off unit with spindle from 7/92 1/2"	mécanisme d'arrêt à clapet 1/2"(>7/92)	94142000	1
4	Thermostatgriff	handle for thermostat	poignée thermostatique	36391XXX	1
	Hülse	sleeve	douille	95032XXX	1
	Temperatur Regeleinheit	thermostat cartridge	cartouche thermostatique	94282000	1
5	Halogenstrahler kpl.	halogen light cpl.	spot halogène complet	29943000	1
	Abdeckung Strahler > 10/94	light cover > 10/94	habillage spot > 10/94	29934XXX	1
	Ersatzlampe G4 12 V / 10 W	spare bulb G4 12 V / 10 W	ampoule de rechange G4 12 V/10 W	29942000	3
	Trafo nur für Beleuchtung	transformer for illumination	transfo	26204000	1
6	Baldachin	canopy	baldachin	96569XXX	1
	Kopfbrause	head shower	pomme de douche	21970XXX	1
7	Handbrause	handshower	douchette	28547XXX	1
8	Handbrausenhalter	shower holder	support douchette	96532XXX	1
9	Brauseschlauch Isiflex 1,6 m	shower hose Isiflex 1,6 m	flexible Isiflex 1,6 m	28246XXX	1
10	Rosette	escutcheon	rosace	96816XXX	1
11	Traverse (100 Quadra)	cross arm (100 Quadra)	barre transversale (100 Quadra)	96898980	1
12	Installationseinheit kpl.	installation unit cpl.	profilé d'installation cpl.	96899980	1
13	Schürze	skirt	tablier	29600XXX	1
14	Seitenwand	glass side panel	glace latérale	96715000	1
15	Klemmleiste	clamping ledge	profilé de fixation paroi latérale	29985XXX	1
16	Dichtleiste Seitenscheibe	side glass seal strip	profilé d'étanchéité paroi latérale	29930XXX	3
17	Tür	door	porte	96716000	1
18	Türscharniere links kpl.	left side door hinge	charnière gauche complète	96285XXX	1
	Türscharniere rechts kpl.	right side door hinge	charnière droite complète	96503XXX	1
19	Dichtprofil Tür, links	door seal, left	joint d'étanchéité porte gauche	29997XXX	1
	Dichtprofil Tür, rechts	door seal, rechts	joint d'étanchéité porte droite	29953450	1
20	Dichtprofil	seal	joint d'étanchéité	29980XXX	1
21	Türgriff-Satz	door handle set	poignée de porte, set	29979XXX	1
22	Zierleiste	decorative strip	baguette de décoration	96573XXX	1
23	Wandausgleichschiene	wall closure rail	rail de compensation mural	96580XXX	1
24	Befestigungsset für Glasscheiben	fixing kit for glass	set de fixation pour paroi	96581XXX	1
25	Duschwanne (rechts)	shower tub (right side)	cuvette de douche (droite)	96717980	1
	Duschwanne (links)	shower tub (left side)	cuvette de douche (gauche)	96718980	1
26	Hebescharnier	rising butt hinge	charnière lève-porte	96940000	1
27	Ausgleichschiene für Ausstellungsmontage	closure rail for showroom installation	rail de compensation pour exposition	96579XXX	1
28	Ausgleichschiene für Ausstellungsmontage	closure rail for showroom installation	rail de compensation pour exposition	96562XXX	1
29	Satz Zierkappen u. -stopfen	set di cappa	jeu de cache	96614000	1

**XXX = Oberflächen // Colors // Couleurs**

000 chrom // chrome plated // chromé

090 chrom/gold // chrome plated/gold plated // chromé/or

810

satinox // satinox // satinox

880

edelmat // satin chrome // chromé mat

## Deutsch

### **Reinigungsempfehlung für Hansgrohe Produkte**

Moderne Sanitär-, Küchenarmaturen und Brausen bestehen heute aus sehr unterschiedlichen Werkstoffen um dem Marktbedürfnis hinsichtlich Design und Funktionalität gerecht zu werden.

Um Schäden und Reklamationen zu vermeiden, müssen sowohl bei der Benutzung als auch bei der anschließenden Reinigung bestimmte Kriterien berücksichtigt werden.

### **Reinigungsmittel für Armaturen und Brausen**

Säuren sind als Bestandteil von Reinigern zur Entfernung von starken Kalkablagerungen unbedingt erforderlich.

Bei der Pflege der Armaturen und Brausen gilt jedoch grundsätzlich zu beachten, dass

- nur die Reinigungsmittel eingesetzt werden, die für diesen Anwendungsbereich ausdrücklich vorgesehen sind - z. B. Hansgrohe Schnellentkalker, der über den Sanitärfachhandel bezogen werden kann.
- keine Reiniger zur Anwendung gelangen, die Salzsäure, Ameisensäure oder Essigsäure enthalten, da diese zu erheblichen Schäden führen können.
- auch phosphorsäurehaltige Reiniger nicht uneingeschränkt anwendbar sind.
- chlorbleichlaugehaltige Reiniger nicht angewendet werden dürfen.
- das Mischen von Reinigungsmitteln generell nicht zulässig ist.
- die Verwendung abstrahiv wirkender Reinigungshilfsmittel und Geräte wie untaugliche Scheuermittel, Padschwämme und Mikrofasertücher ausgeschlossen ist.

### **Reinigung von Armaturen und Brausen**

Die Gebrauchsanweisungen der Reinigungsmittelhersteller sind unbedingt zu befolgen. Generell ist zu beachten, dass

- die Reinigung bedarfsgerecht durchzuführen ist.
- Reinigerdosierung und Einwirkdauer den objektspezifischen Erfordernissen anzupassen sind und das Reinigungsmittel nie länger als nötig einwirken darf.
- dem Aufbau von Verkalkungen durch regelmäßiges Reinigen vorzubeugen ist.
- bei der Sprühreinigung die Reinigungslösung keinesfalls auf die Armaturen, sondern auf das Reinigungstextil (Tuch, Schwamm) aufzusprühen und damit die Reinigung durchzuführen ist, da die Sprühnebel in Öffnungen und Spalten der Armaturen eindringen und Schäden verursachen können.
- nach der Reinigung ausreichend mit klarem Wasser nachgespült werden muss, um verbliebene Produkthaftungen restlos zu entfernen.

### **Wichtige Hinweise**

Auch Körperpflegemittelrückstände wie Flüssigseifen, Shampoos und Duschgele können Schäden verursachen.

Auch hier gilt: Nach der Benutzung Rückstände sorgfältig mit Wasser nachspülen.

Bei bereits beschädigten Oberflächen kommt es durch Einwirken der Reinigungsmittel zum Fortschreiten der Schäden.

**Schäden, die durch unsachgemäße Behandlung entstehen, unterliegen nicht unserer Gewährleistung.**

## English

### **Cleaning Recommendation for Hansgrohe Products**

Modern sanitary tapware, kitchen mixers and showers consist of very different materials to comply with the needs of the market with regard to design and functionality.

To avoid damage and reclamations, it is necessary to consider certain criteria when cleaning.

### **Cleaning Materials for Mixers and Showers**

Acids are necessary ingredients of cleaning materials for removing lime, however please pay attention to the following points when cleaning mixers and showers:

- Only use cleaning material which is explicitly provided for this type of application, such as Hansgrohe's Decalcifying Agent, which is available through the specialist sanitary trade.
- Never use cleaning materials, which contain hydrochloric, formic or acetic acid, as they cause considerable damage.
- Phosphoric acid is also restricted as it can cause damage.
- Never mix any cleaning material with another.
- Never use cleaning materials or appliances with an abrasive effect, such as unsuitable cleaning powders, sponge pads or micro fibre cloths.

### Cleaning Instructions for Mixers and Showers

Please follow the cleaning material manufacturer's instructions. In addition pay attention to the following points:

- Clean the mixers and showers as and when required
- The cleaning dosage and time the cleaner needs to take effect should be adjusted according to the product and the cleaner should not be left longer than necessary.
- Regular cleaning can prevent calcification.
- When using spray cleaner, spray first into a cloth or sponge never directly onto the sanitary tapware, as drops could enter openings and gaps and cause damage.
- After cleaning rinse thoroughly with clean water to remove any cleaner residue.

### Important

Residues of liquid soaps, shampoos and shower foams can also cause damage, so rinse with clean water after using. If the surface is already damaged, the effect of cleaning materials will cause further damage.

**Damage caused by improper treatment will not be covered by our guarantee.**

## Français

### Conseil de nettoyage pour les produits Hansgrohe

De nos jours le sanitaire moderne, la robinetterie et de douchettes se composent de matériaux très différents pour satisfaire à la demande concernant le design et la fonctionnalité.

Pour éviter les détériorations et les réclamations, aussi bien pour l'utilisation que pour le nettoyage prochain, certains critères seront à prendre en considération.

### Produits de nettoyage pour la robinetterie et les douchettes

Les acides sont absolument nécessaire comme composants des nettoyants pour l'élimination d'importants dépôts calcaire.

Par contre pour l'entretien de la robinetterie et de douchettes il faudra obligatoirement tenir compte que

- seulement les produits de nettoyage seront utilisés, qui sont formellement prévus pour ce domaine, par exemple le détartrant rapide Hansgrohe qui peut être fourni par les grossistes.
- aucun contact avec l'application de nettoyants contenant de l'acide chlorhydrique, de l'acide formique ou de l'acide acétique, qui peuvent causer de considérables détériorations.
- les nettoyants à base d'acide phosphorique aussi ne sont pas à utiliser sans réserves.
- les nettoyants liquides chlorés ne doivent pas être employés.
- le mélange de nettoyants en général n'est pas autorisé.
- l'utilisation de produits de nettoyage récurants et des ustensiles comme des frottoirs, des éponges à récurer et des torchons microfibrés est exclue.

### Nettoyage de la robinetterie et des douchettes

Les conseils d'entretien des producteurs de nettoyants sont à suivre obligatoirement.

En général on doit tenir compte que

- le nettoyage est à exécuter selon un besoin convenable.
- le dosage du nettoyant avec le temps d'action de la nécessité spécifique à l'objet sont à faire correspondre et ne pas laisser agir plus longtemps que nécessaire.
- le dépôt de calcaire est évité par un nettoyage régulier.
- pour le nettoyage de produit vaporisé liquide en aucun cas sur la robinetterie, mais au contraire aspergé sur le chiffon (torchon, éponge) et effectuer comme cela le nettoyage, car les aérosols peuvent pénétrer dans les ouvertures et fentes de la robinetterie et peuvent provoquer des détériorations.
- après le nettoyage rincez avec suffisamment d'eau claire pour éliminer les restes de produit attachés.

### Indications importantes

Les produits pour le corps comme les savons liquides, les shampooings ou les gels de douche peuvent causer des détériorations.

Ici on doit aussi: Après l'utilisation rincer soigneusement les restes avec de l'eau.

Par l'action d'un nettoyant sur les revêtements déjà endommagé il se produit une aggravation des Dégâts.

**Les détériorations imputables à un mauvais entretien ne peuvent être pris en considération par notre garantie.**

---

**hansgrohe**

AXOR | PHARO

Hansgrohe · Postfach 1145 · D-77761 Schiltach · Telefon +49 (0) 78 36/51-1282 · Telefax +49 (0) 7836/511440  
E-Mail: [info@hansgrohe.com](mailto:info@hansgrohe.com) · Internet: [www.hansgrohe.com](http://www.hansgrohe.com)

01/2004  
9.09378.03