

Pharo® Duschpaneel

Comfort Plus M20

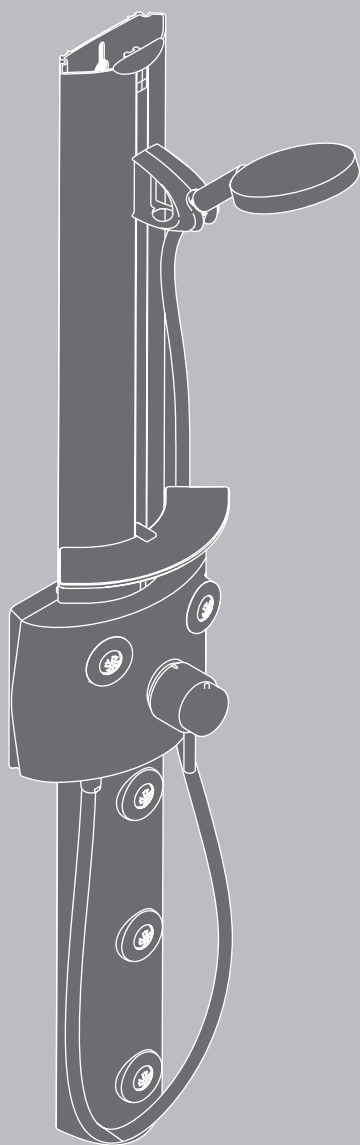

Pharo® Comfort Plus M20

2634XXXX

Montageanleitung
Installation Instructions
Istruzioni di montaggio
Instructions de montage
Instrucciones de montaje
Montagehandleiding
Návod k montáži
Instrukcja montażu
Руководство по монтажу

PHARO®

Deutsch

Verpackungsinhalt	3
Maßbild Wandmontage / Eckmontage	4
Abmessungen Paneel	5
Ausstattung/Technische Daten	6
Übersicht Befestigungselemente/Wasseranschlüsse	9
Wandmontage	11
Eckmontage	13
Wandmontage mit Renovationskit	16
Eckmontage mit Renovationskit	21
Safety Function/Justierung Thermostat	26
Bedienung	27
Service Teile	28

English

Packing List	3
Wall / Corner Installation Dimensions Diagram	4
Panel Dimensions	5
Fittings/Technical Data	7
Fitting Items/Water Connections Overview	9
Wall Installation	11
Corner Installation	13
Wall Installation with Renovation Kit	16
Corner Installation with Renovation Kit	21
Safety Function/Thermostat Setting	26
Operation	27
Service Parts	28

Français

Contenu de l'emballage	3
Plan coté, montage en paroi / montage en angle	4
Dimensions du Paneel	5
Équipement / Caractéristiques techniques	8
Vue d'ensemble éléments de fixation / raccords eau	9
Montage en paroi	11
Montage en angle	13
Montage en paroi	16
Montage en angle	21
Safety Function/Réglage du thermostat	26
Instructions de service	27
Pièces détachées	28

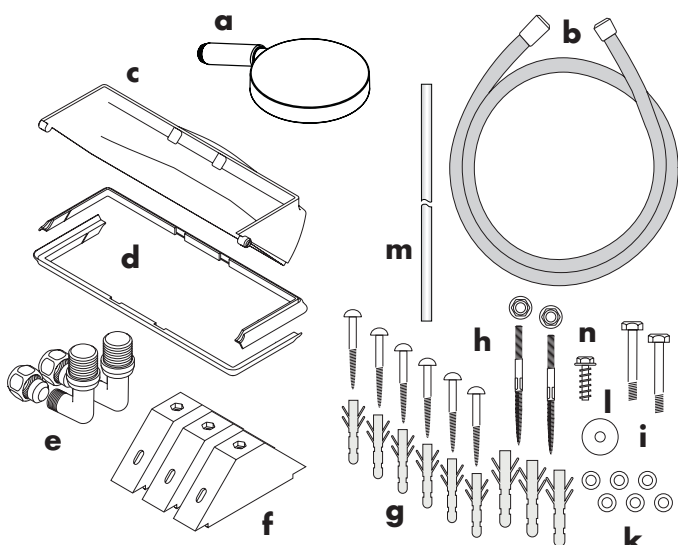

Zubehörteile

- a Raindane S 150 Air 3 Jet Handbrause
- b Isiflex B Brausenschlauch 160 cm
- c 2 Seitenabdeckung (Wandmontage)
- d 2 Dichtprofile
- e 2 Wasseranschlusswinkel mit Quetschverschraubung
DN15 x DN10 / 10 mm
- f 3 Befestigungswinkel (Eckmontage)
- g 6 Kreuzschlitzschrauben mit Dübeln Ø 6
- h 2 Stockschrauben M6 x 50 mit Dübeln Ø 8
- i 2 Sechskantschrauben mit Mutter M6 / SW 10 mm
- k 6 kleine Unterlegscheiben 5,4 x 9,7
- l 1 große Unterlegscheibe 6,5 x 17,8
- m Dichtung (Eckmontage)
- n EJOT-Schraube WN1447-K70x20 / SW 8 mm

Fitting items

- a Raindane S 150 Air 3 Jet handshower
- b Isiflex B shower hose 160 cm
- c 2 Sidecovers (wall installation)
- d 2 Seals
- e Water connection elbow DN15 x DN10 / 10 mm
- f 3 Angle bracket (corner installation)
- g 6 Recessed head screws with plugs Ø 6
- h 2 Set screws M6 x 50 with plugs Ø 8
- i 2 hexagon head cap screws with nuts M6 / SW 10 mm
- k 6 small washers 5,4 x 9,7
- l 1 large washer 6,5 x 17,8
- m Seal for corner installation
- n EJOT-Screw WN1447-K70x20 / SW 8 mm

Accessoires

- a Douchette manuelle Raindane S 150 Air 3 Jet
- b Flexible de douche Isiflex B 160 cm
- c 2 Capot de côté (montage en paroi)
- d 2 Joint d'étanchéité
- e Coudes de raccordement eau DN15 x DN10 / 10 mm
- f 3 Équerres de fixation (montage en angle)
- g 6 Vis cruciformes avec chevilles Ø 6
- h 2 Vis mixtes M6 x 50 avec chevilles Ø 8
- i 2 Boulons avec écrous M6 / SW 10 mm
- k 6 Petites rondelles 5,4 x 9,7
- l 1 Grande rondelle 6,5 x 17,8
- m Joint (montage en angle)
- n EJOT vis WN1447-K70x20 / SW 8 mm

Montagewerkzeug / Tools / Outils

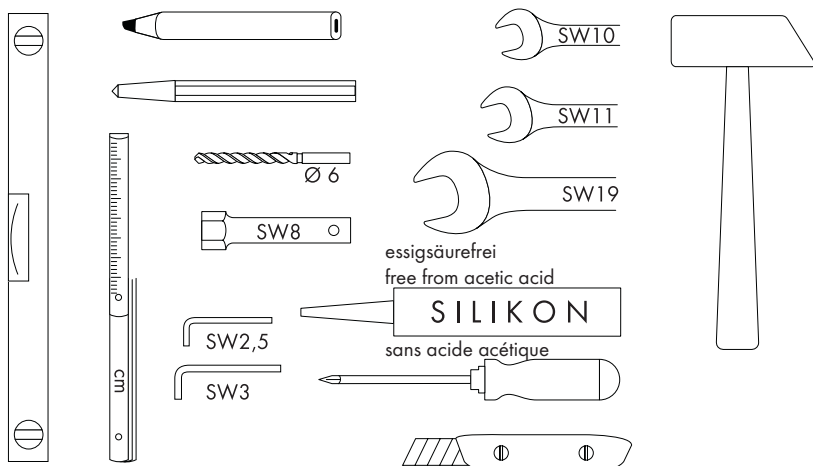

Erforderliche Mindesthöhe von 2100 mm ab Wannenstandfläche vor Montagebeginn prüfen
Check for required minimum height of 2100 mm from shower tray floor before starting installation
Avant de commencer le montage, contrôler la hauteur minimum nécessaire de 2100 mm à partir de la base du receveur

Maßbild Wandmontage
Wall installation dimensions diagram
Plans cotés montage en paroi

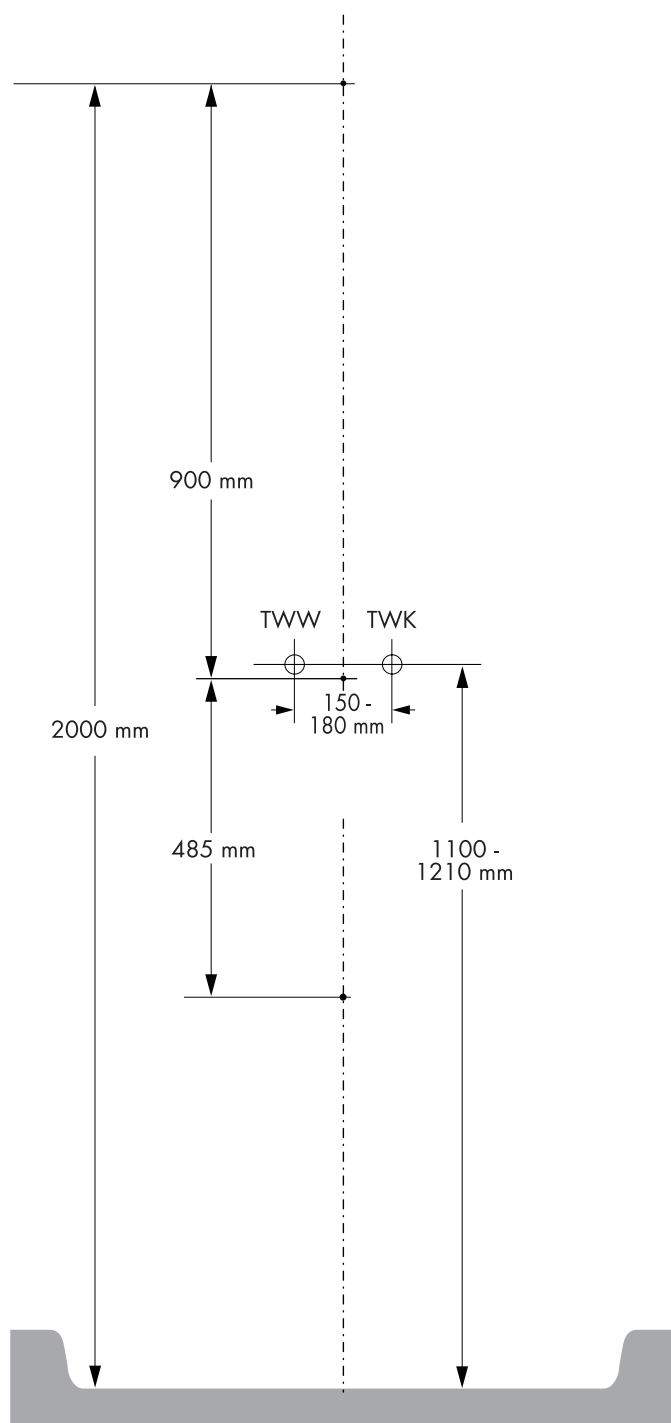

Maßbild Eckmontage
Corner installation dimensions diagram
Plans cotés montage en angle

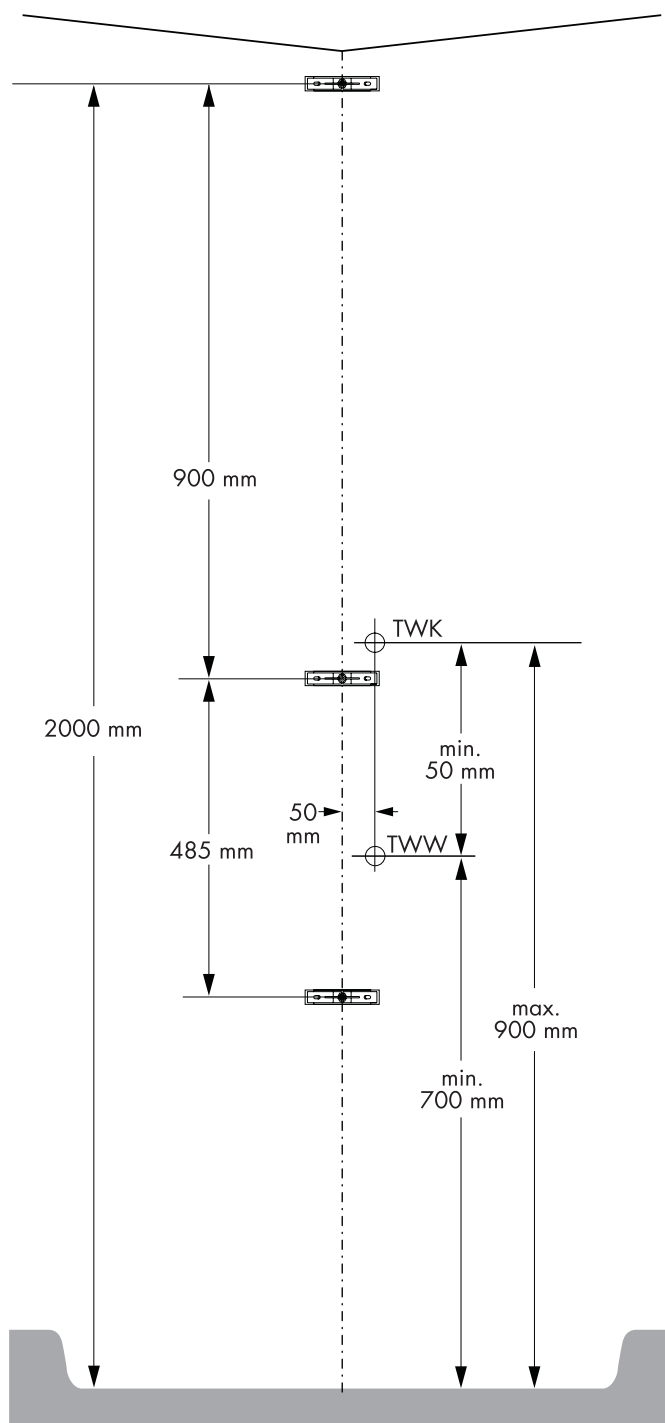

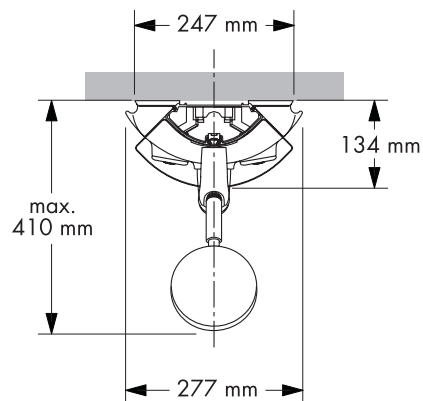
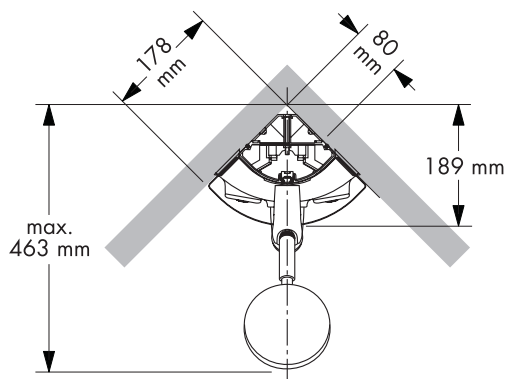
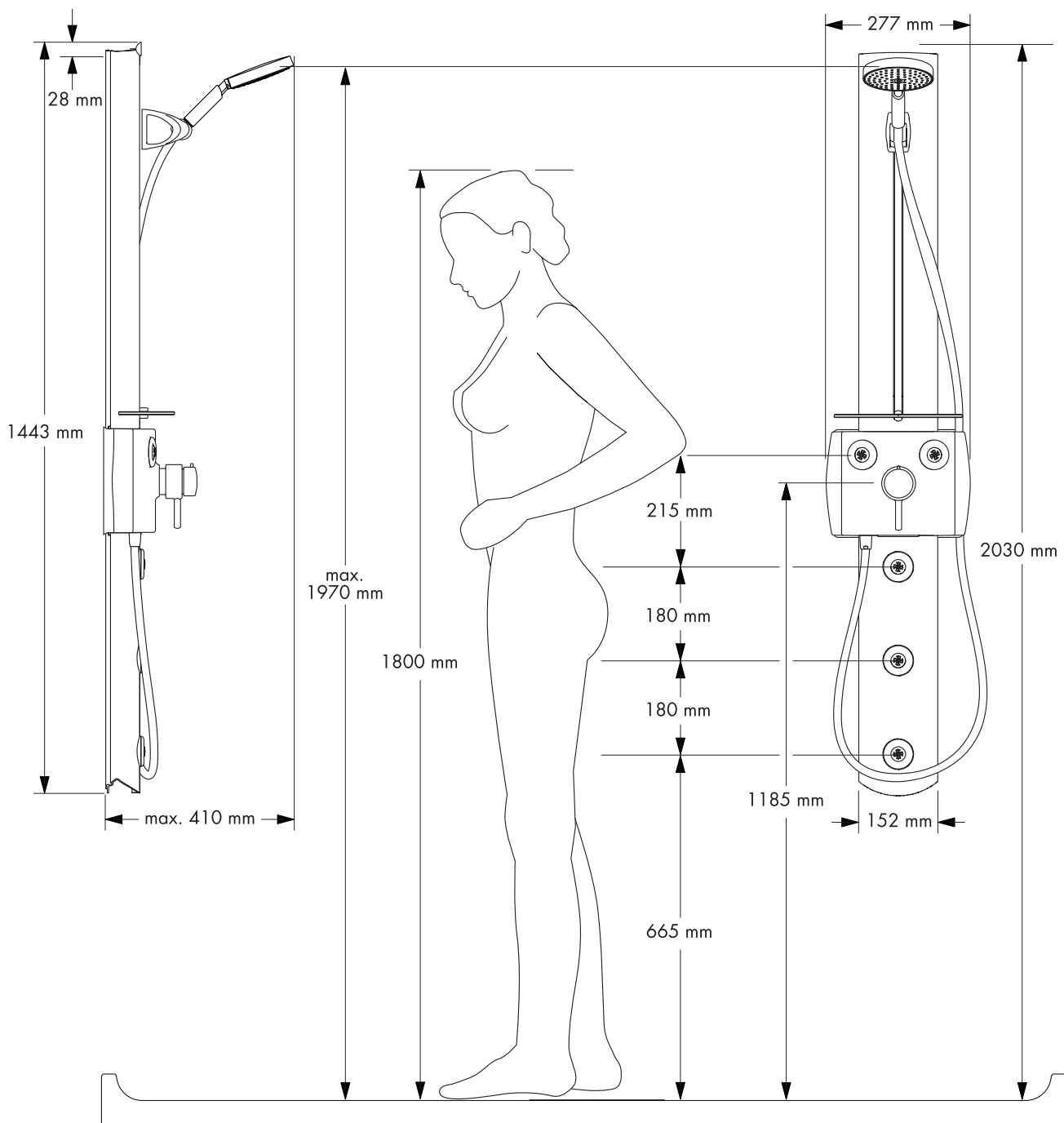

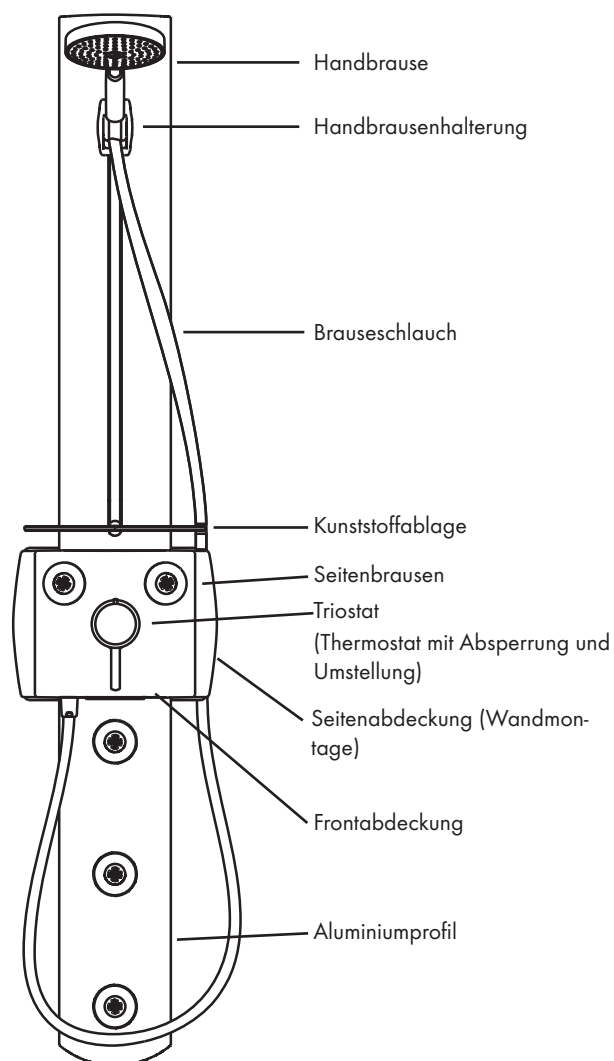

Durchlauferhitzer:

Für Durchlauferhitzer ab 24 kW und einem Fließdruck von 1,5 bar vor dem Panel geeignet. Es darf nur ein Verbraucher gewählt werden, nicht zwei gleichzeitig.

Druckunterschiede:

Die Drücke zwischen den Kalt- und Warmwasseranschlüssen müssen ausgeglichen werden.

Wartung:

Rückflussverhinderer müssen gemäß DIN EN 1717 regelmäßig in Übereinstimmung mit nationalen oder regionalen Bestimmungen (DIN 1988 einmal jährlich) auf ihre Funktion geprüft werden.

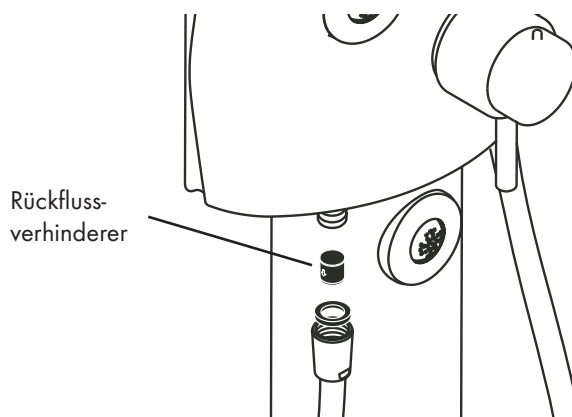

Technische Daten

Mindestfließdruck	0,2 MPa
Betriebsdruck	max. 1,0 MPa
Empfohlener Betriebsdruck	0,2 - 0,5 MPa
Prüfdruck	1,6 MPa
Heißwassertemperatur	max. 70° C
Temperaturskala	20 - 60° C
Sicherheitsperre	38° C
Prüfzeichen	P. IX 9358/ IB
	SVGW

Duchflussleistung bei 3 bar

Handbrause (1)	10,8 l/min
Seitenbrausen, 5 Stück (2)	11,8 l/min
Hand- + Seitenbrause (3)	14,5 l/min

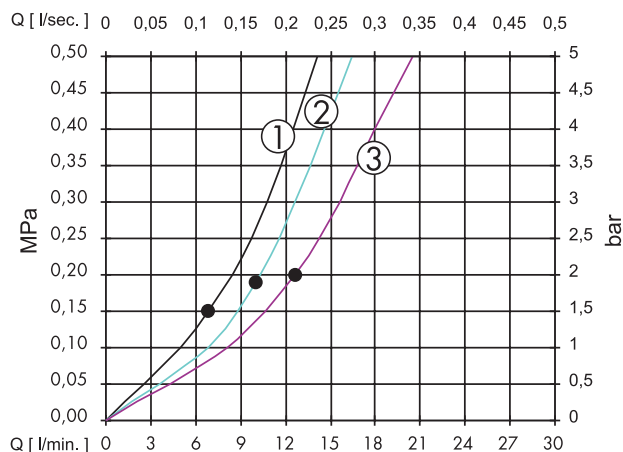

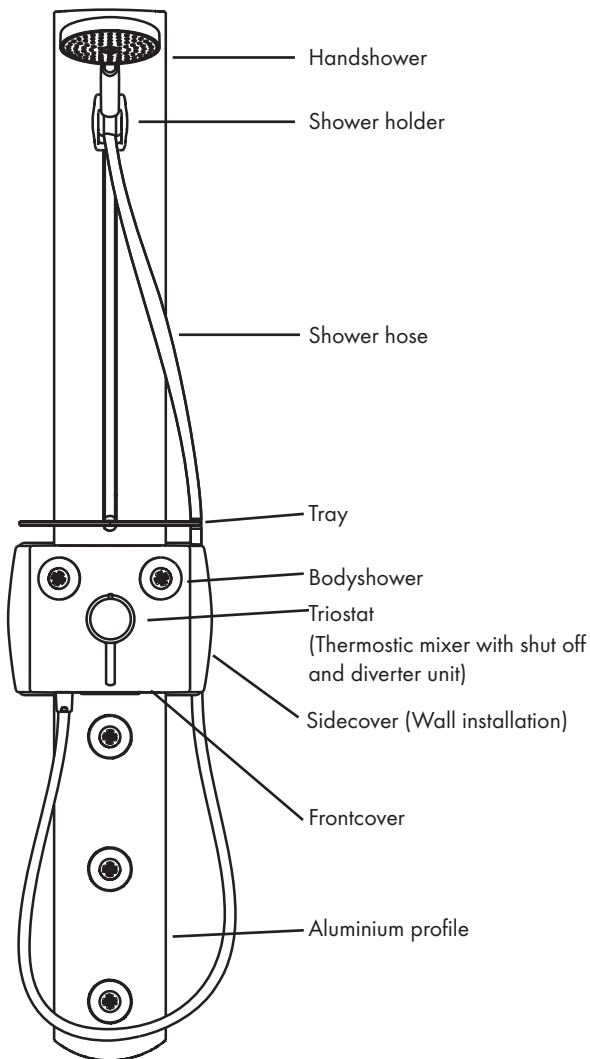

Flow heater:

Applicable for flow heaters at min. 24 kW and 1.5 bar flow pressure before the Shower panel. Only one consumer possible, not two simultaneously.

Pressure differences:

The pressures of the cold and hot water connections must be balanced.

Maintenance:

The non return valves must be checked regularly according to DIN EN 1717 in accordance with national or regional regulations (at least once a year).

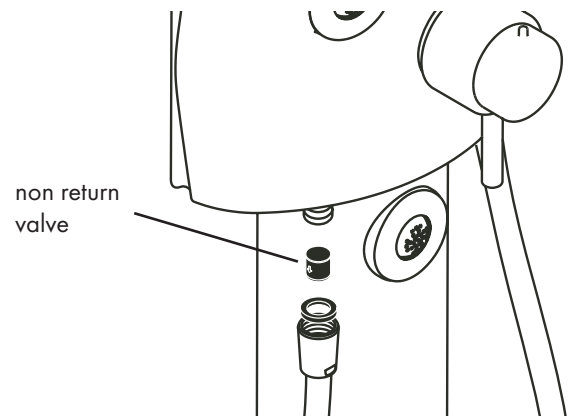

Technical Data

Minimum flow pressure	0.2 MPa
Operating pressure	max. 0.1 MPa
Recommended operating pressure	0.2 - 0.5 MPa
Test pressure	1.6 MPa
Hot water temperature	max. 70 °C
Temperature scale	20 - 60 °C
Safety stop	38 °C

Flow capacity at 3 bar

Hand shower (1)	10,8 l/min
Body showers, 5 jets (2)	11,8 l/min
Hand + body showers (3)	14,5 l/min

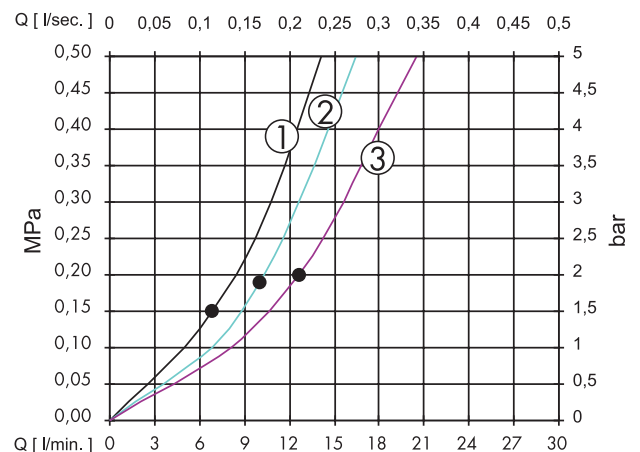

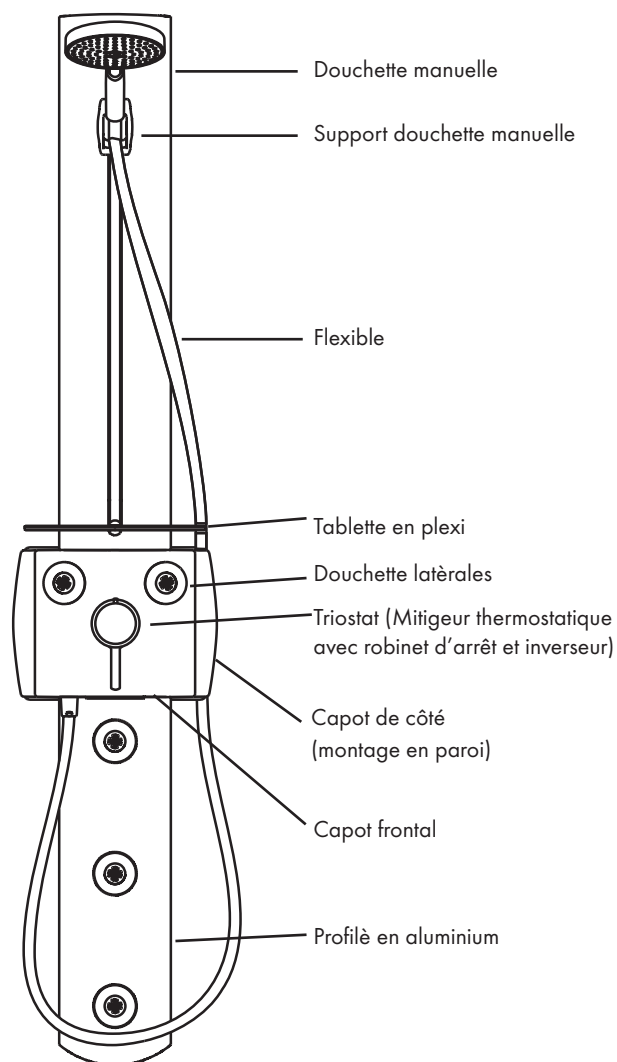

Chauffe-eau instantané:

Le Panel de la douche peut se raccorder à un chauffe-eau instantané avec min. une puissance de 24 KW et une pression dynamique de 1,5 bar avant le panel. On ne peut choisir qu'une fonction.

Différences de pression:

Les différences de pression entre les branchements d'eau froide et d'eau chaude doivent être compensées.

Entretien:

Les clapets anti-retour doivent être examinés régulièrement conformément à la norme EN 1717 ou conformément aux dispositions nationales ou régionales quant à leur fonction (au moins une fois par an).

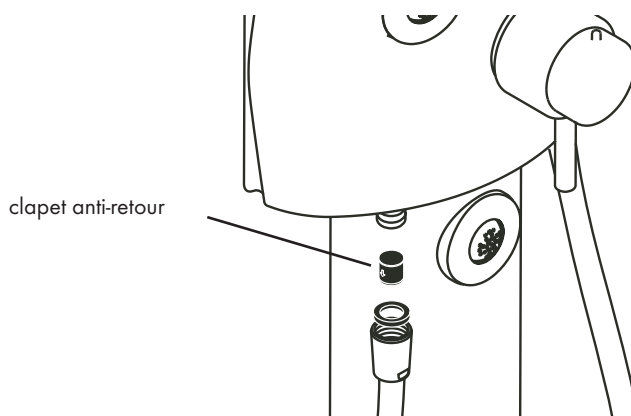

Caractéristiques techniques

Pression minimale d'écoulement	0,2 MPa
Pression de service	max. 0,1 MPa
Pression de service recommandée	0,2 - 0,5 MPa
Pression d'essai	1,6 MPa
Température eau chaude	max. 70 °C
Plage de température	20 - 60 °C
Blocage de sécurité	38 °C
Classification acoustique et débit	06 ACC NY 336
	SVGW

Débit à une pression d'écoulement de 3 bars

Douchette manuelle (1)	10,8 l/min
Douchettes latérales, 5 unités (2)	11,8 l/min
Douchette manuelle + douchette latérale (3)	14,5 l/min

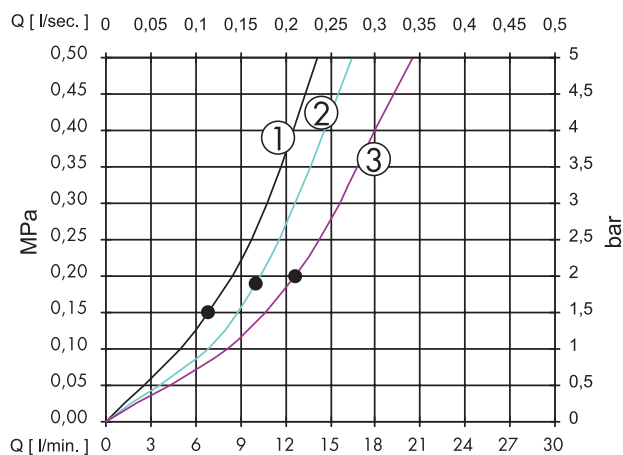

Befestigungselemente / Wasseranschlüsse Wandmontage
Fitting items / water connections wall installation
Éléments de fixation / raccords eau montage en paroi

Alle Bohrlöcher mit essigsäurefreiem Silikon abdichten (nicht im Lieferumfang)
Seal all drill holes with silicone free from acetic acid (not in scope of delivery)
Étancher tous les trous de perçage à l'aide de silicone sans acide acétique
(non inclus dans la livraison)

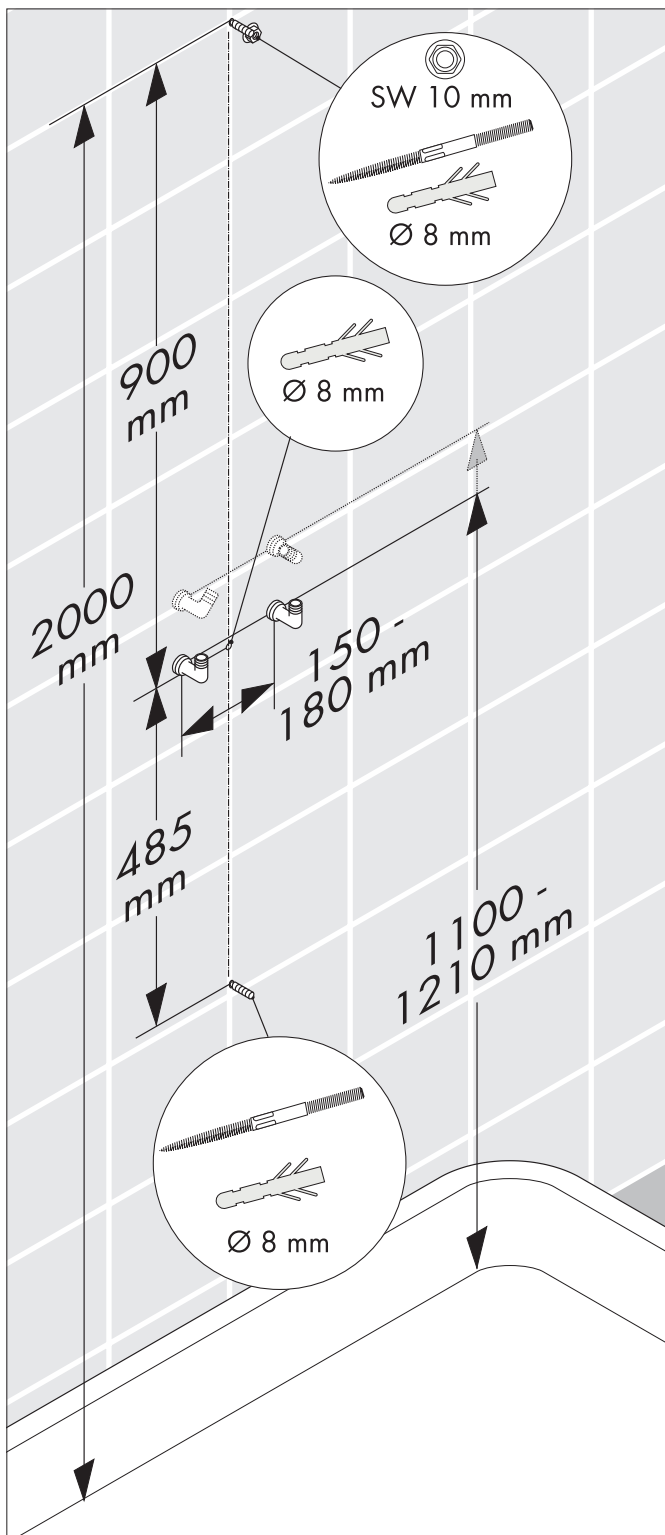

Vor dem Bohren der unteren Befestigungs-löcher darauf achten, ob die Anschlussleitungen KW und / oder WW in diesem Bereich verlaufen.

Montagemaße

Die in der Montageanleitung angegebenen Montagemaße sind ideal für Personen von ca. 1800 mm Körpergröße und müssen gegebenenfalls angepasst werden. Hierbei ist darauf zu achten, dass bei geänderter Montagehöhe sich die angegebene erforderliche Mindesthöhe von 2100 mm ab Wannenstandfläche ändert und die Änderung der Anschlussmaße berücksichtigt werden müssen.

Liegen die Höhenmaße der Wasseranschlüsse außerhalb des angegebenen Bereichs, müssen die Bohrmaße entsprechend angepasst werden.

(Mindestraumhöhe 2100 mm ab Wannenstandfläche beachten)

Zulaufleitungen fachgerecht durchspülen nach DIN 1988.

Before drilling the bottom holes pay attention if hot and/or cold water supply pipes cross this area.

Dimensions

The installation dimensions stated in this installation instructions are ideal for people of approximately 1800 mm in body height.

The dimensions can be altered if required. In this case you will have to attend to the minimum height of 2100 mm from shower tray floor, and alter all the required measurements as necessary.

If the height of water connection are outside of the illustrated range, the drill measures have been adjusted accordingly.

(attention for minimum room height of 2100 mm from tub-floor)

Flush through the supply pipes.

Avant de percer les trous du bas, contrôler si les tuyaux d'eau froide ou chaude circulent à cet endroit.

Dimensions

Les dimensions d' installation données dans la notice de montage sont idéales pour une personne de 1800 mm de hauteur et doivent être ajustées selon le besoin.

A ce sujet il faut tenir compte, pour un changement de hauteur, que la côte minimum donnée de 2100 mm à partir de la base du receveur change et la modification du montage sera à prendre en considération.

Si les hauteurs de l'alimentation d'eau se trouvent hors du secteur donné, les dimensions de perçage devront être adaptées en rapport.

(Hauteur minimum de la pièce de 2100 mm à partir de la base du receveur).

Purger les conduites d'alimentation.

Befestigungselemente / Wasseranschlüsse Eckmontage
Fitting items / water connections corner installation
Éléments de fixation / raccords eau, montage en angle

Alle Bohrlöcher mit essigsäurefreiem Silikon abdichten (nicht im Lieferumfang)
Seal all drill holes with silicone free from acetic acid (not in scope of delivery)
Étancher tous les trous de perçage à l'aide de silicone sans acide acétique (non inclus dans la livraison)

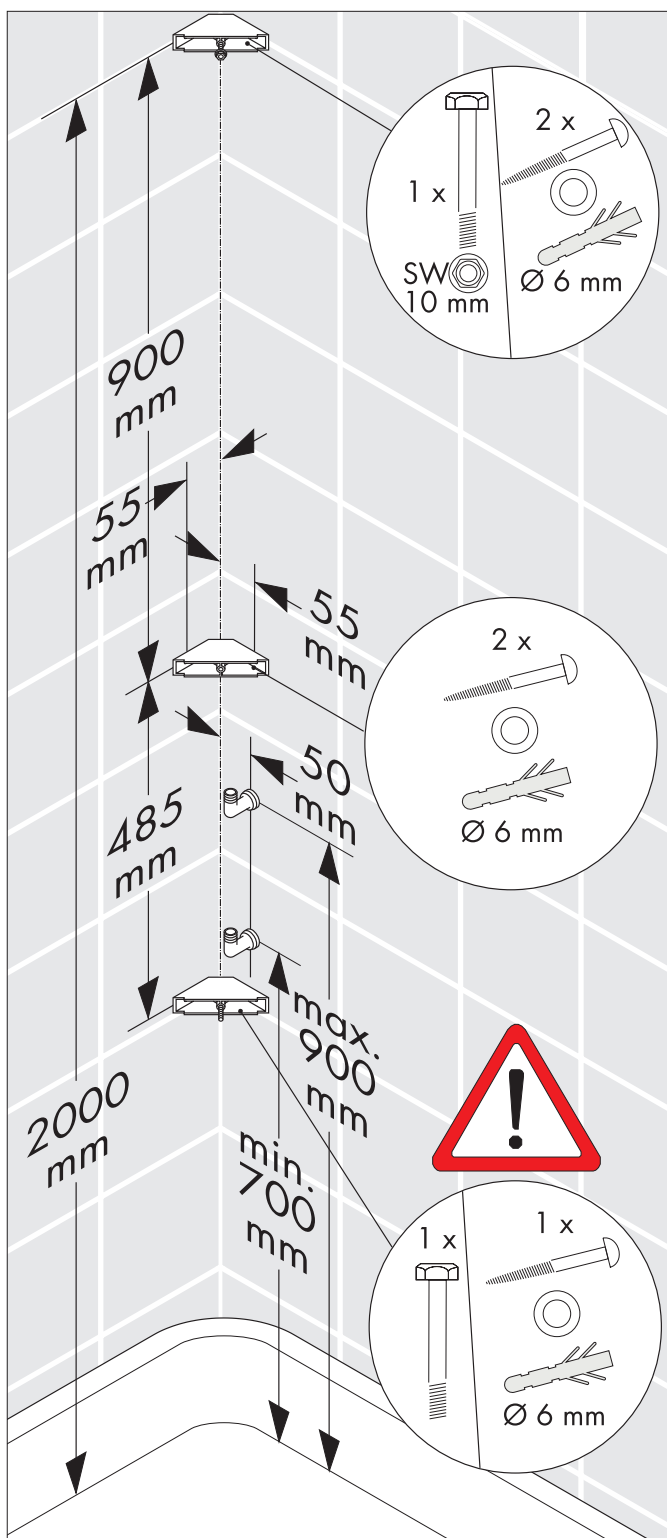

Vor dem Bohren der unteren Befestigungs-löcher darauf achten, ob die Anschluss-leitungen KW und / oder WW in diesem Bereich verlaufen. Ist dies der Fall, nur auf der Seite bohren, auf der keine Leitungen verlaufen.

Montagemaße

Die in der Montageanleitung angegebenen Montagemaße sind ideal für Personen von ca. 1800 mm Körpergröße und müssen gegebenenfalls angepaßt werden. Hierbei ist darauf zu achten, dass bei geänderter Montagehöhe sich die angegebene erforderliche Mindesthöhe von 2100 mm ab Wannenstandfläche ändert und die Änderung der Anschlussmaße berücksichtigt werden müssen.

Liegen die Höhenmaße der Wasseranschlüsse außerhalb des angegebenen Bereichs, müssen die Bohrmaße entsprechend angepaßt werden.

(Mindestraumhöhe 2100 mm ab Wannenstandfläche beachten)
 Zulaufleitungen fachgerecht durchspülen nach DIN 1988.

Before drilling the bottom holes pay attention if hot and/or cold water supply pipes cross this area. In this case, only drill on the side without any supply pipes.

Dimensions

The installation dimensions stated in this installation instructions are ideal for people of approximately 1800 mm in body height.

The dimensions can be altered if required. In this case you will have to attend to the minimum height of 2100 mm from shower tray floor, and alter all the required measurements as necessary.

If the height of water connection are outside of the illustrated range, the drill measures have been adjusted accordingly.

(attention for minimum room height of 2100 mm from tub-floor)
 Flush through the supply pipes.

Avant de percer les trous du bas, contrôler si les tuyaux d'eau froide ou chaude circulent à cet endroit. Si c'est le cas, percer sur le côté ou il n'y a pas de tuyaux.

Dimensions

Les dimensions d' installation données dans la notice de montage sont idéales pour une personne de 1800 mm de hauteur et doivent être ajustées selon le besoin.

A ce sujet il faut tenir compte, pour un changement de hauteur, que la côté minimum donnée de 2100 mm à partir de la base du receveur change et la modification du montage sera à prendre en considération.

Si les hauteurs de l'alimentation d'eau se trouvent hors du secteur donné, les dimensions de perçage devront être adaptées en rapport.

(Hauteur minimum de la pièce de 2100 mm à partir de la base du receveur). Purger les conduites d'alimentation.

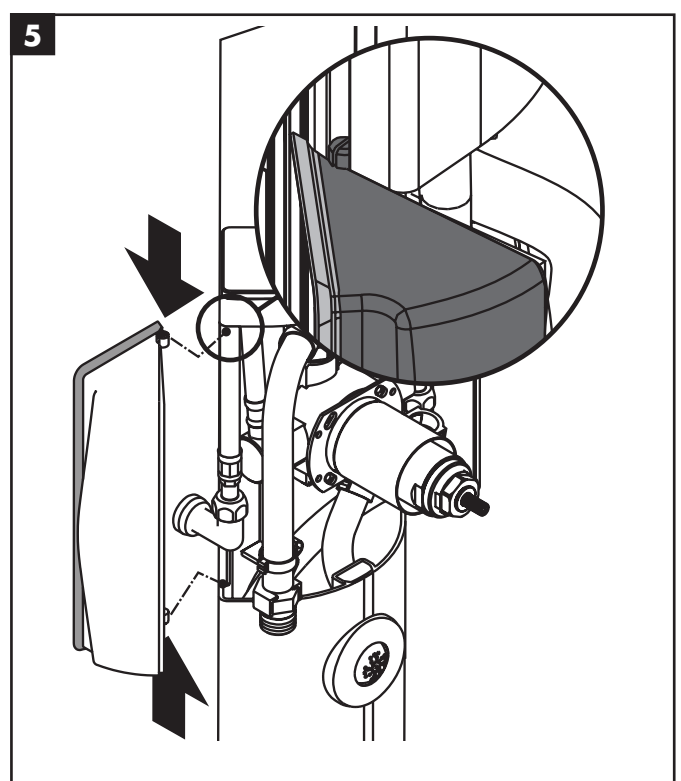
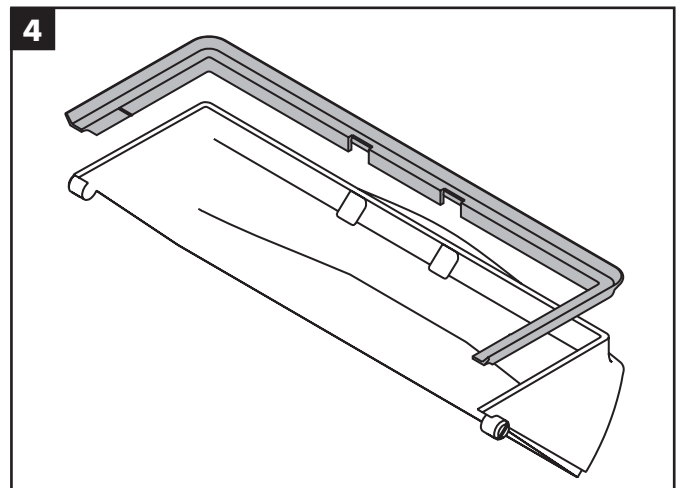
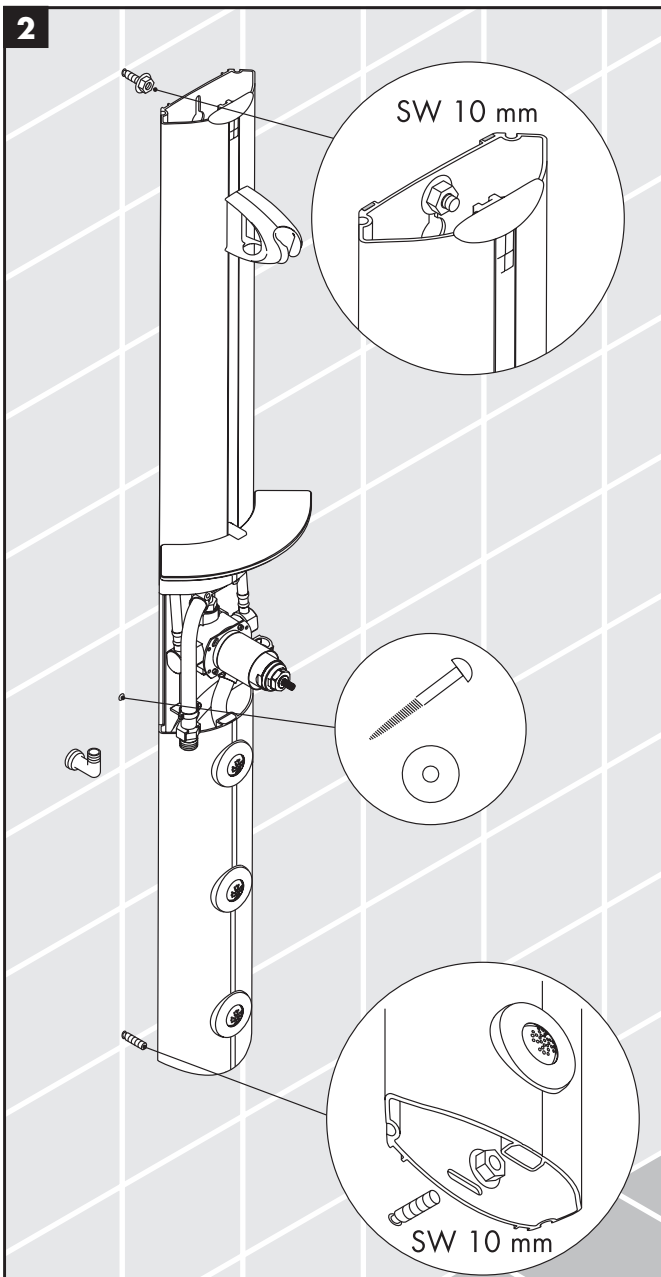
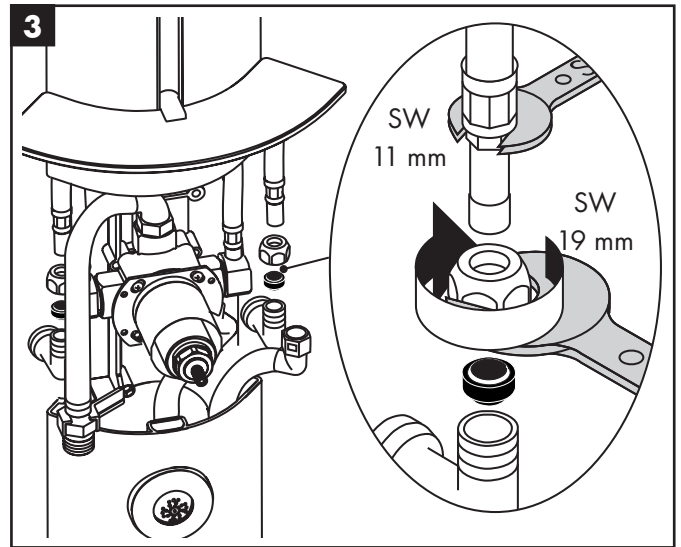
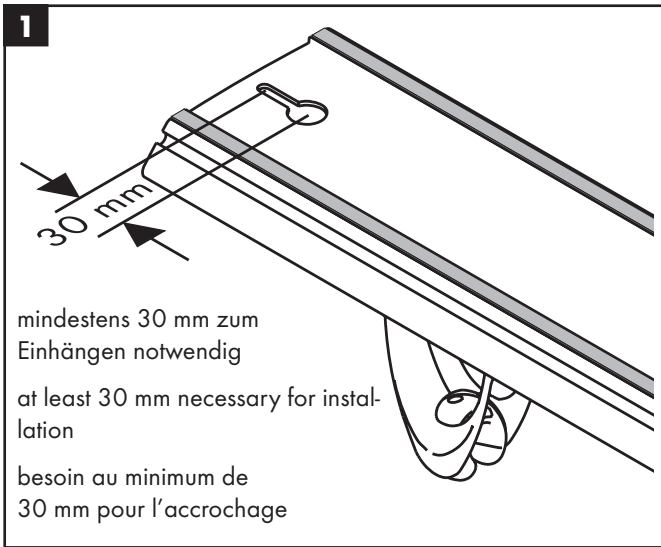

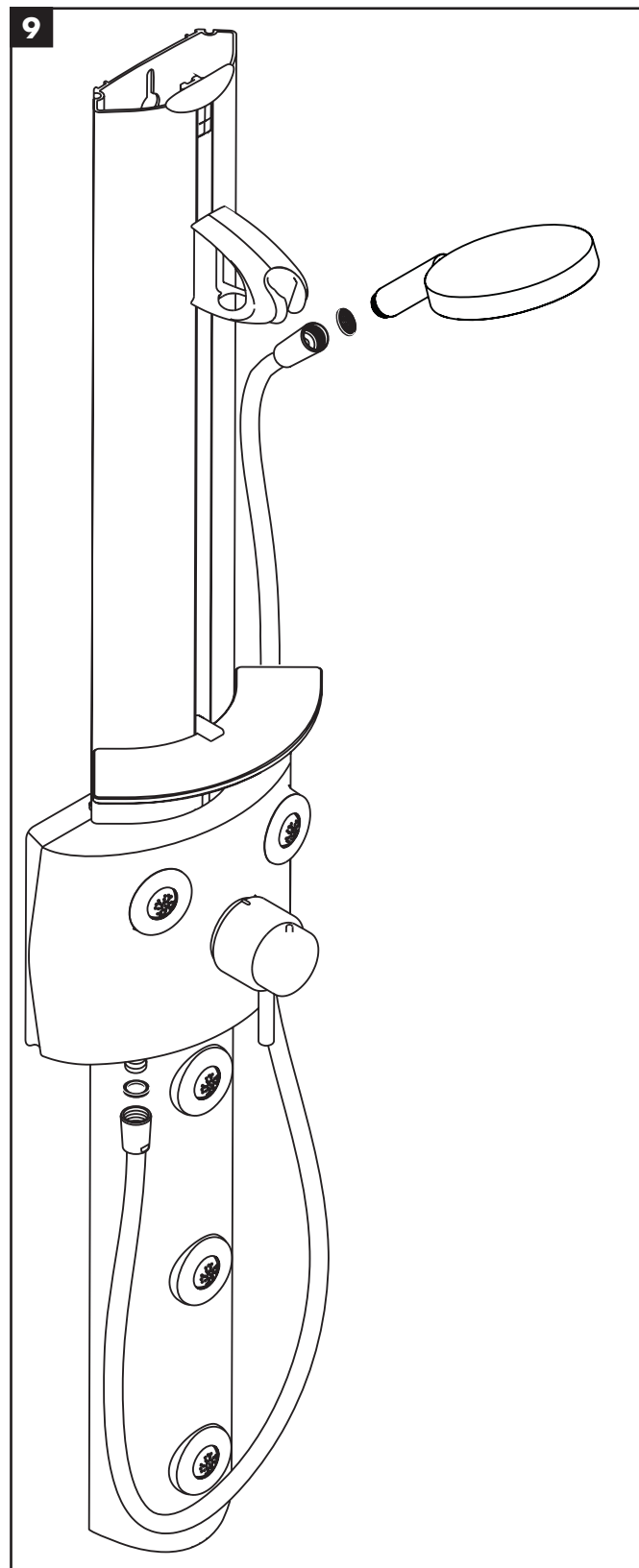
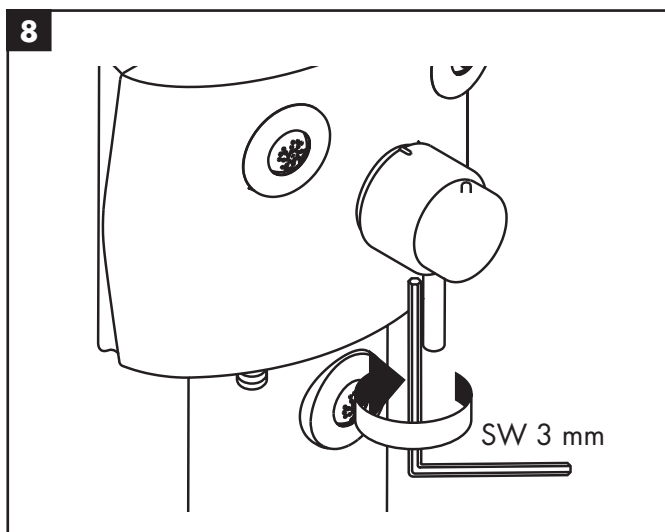
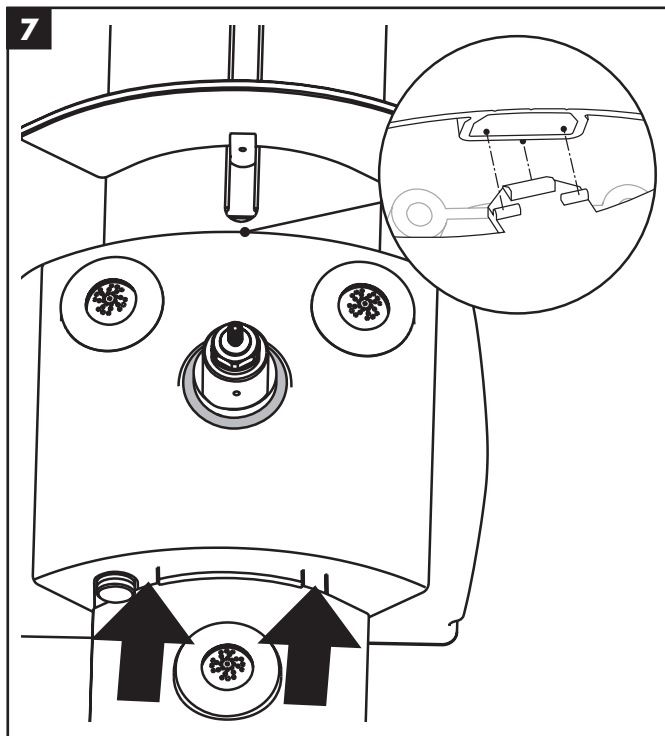
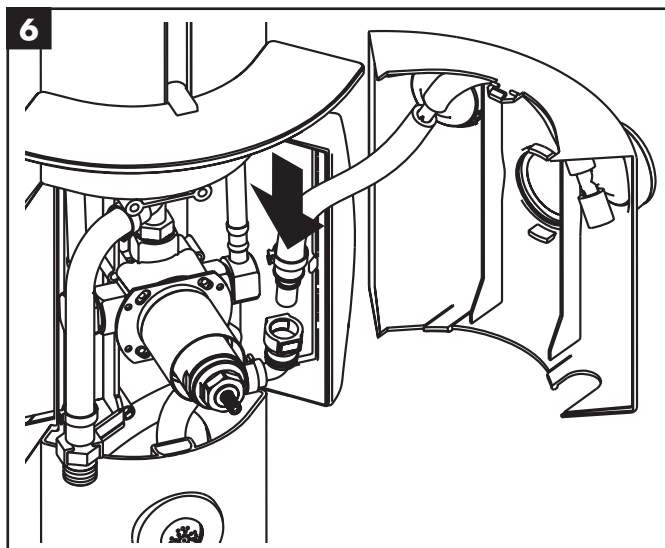

Justierung Thermostat siehe Seite 26

Adjustment Thermostatic mixer please see page 26

Réglage du thermostat voir page 26

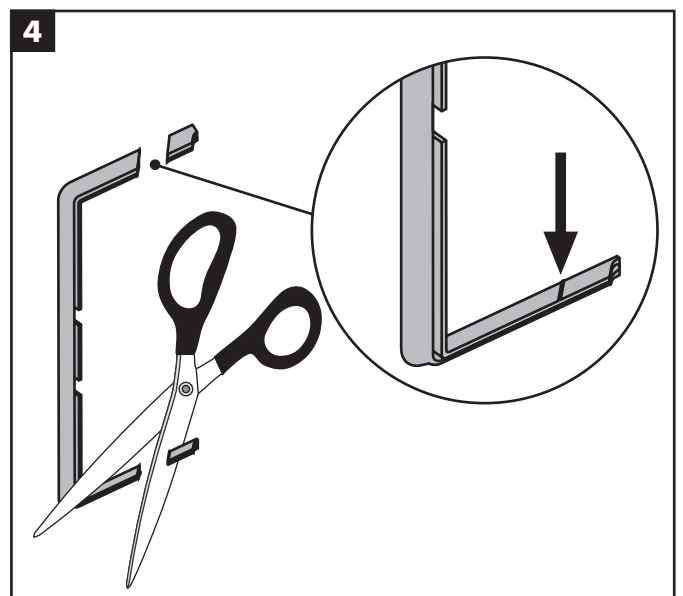
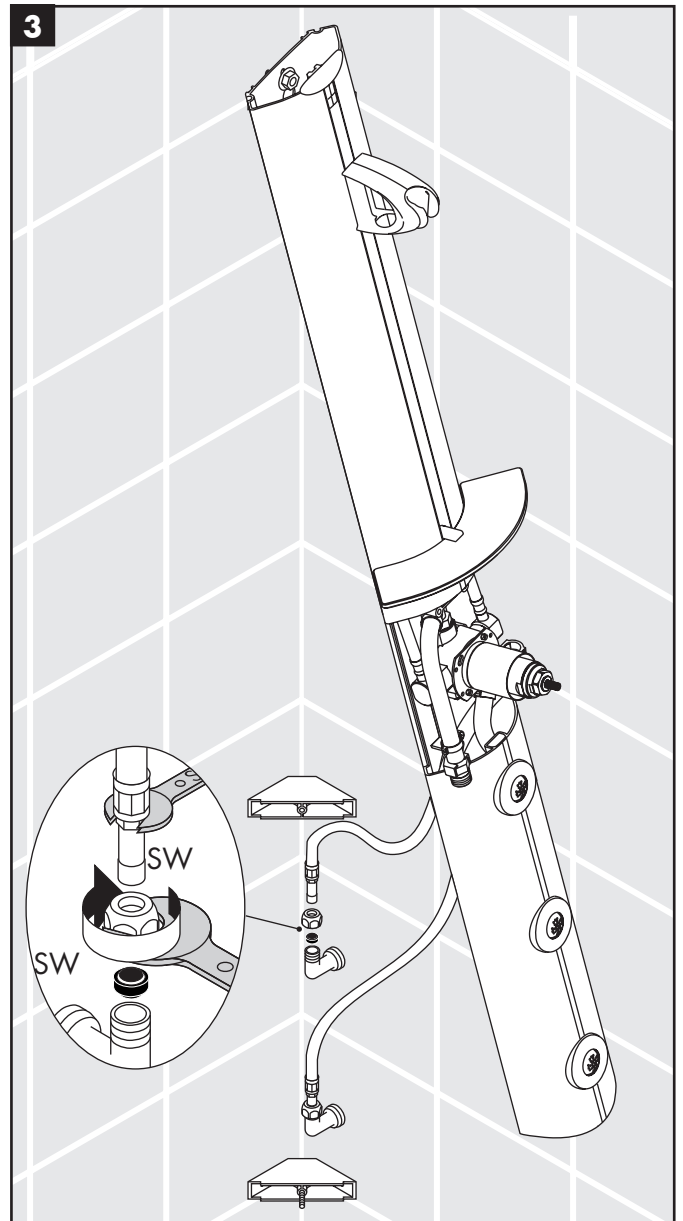
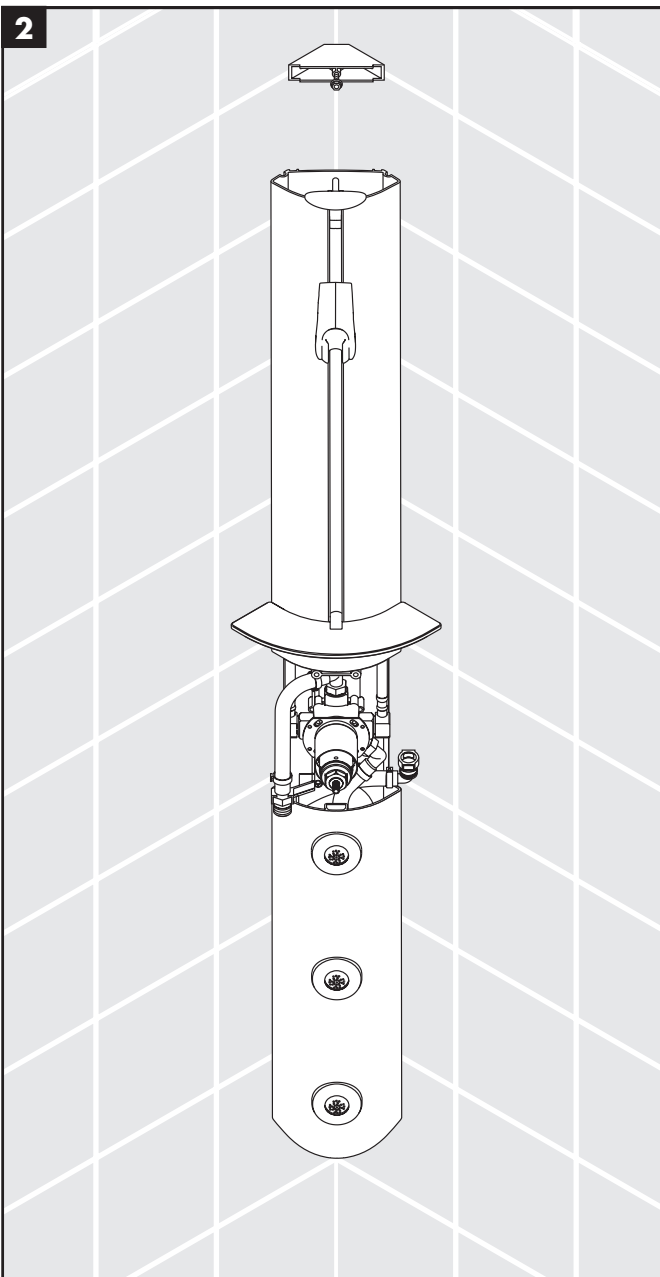
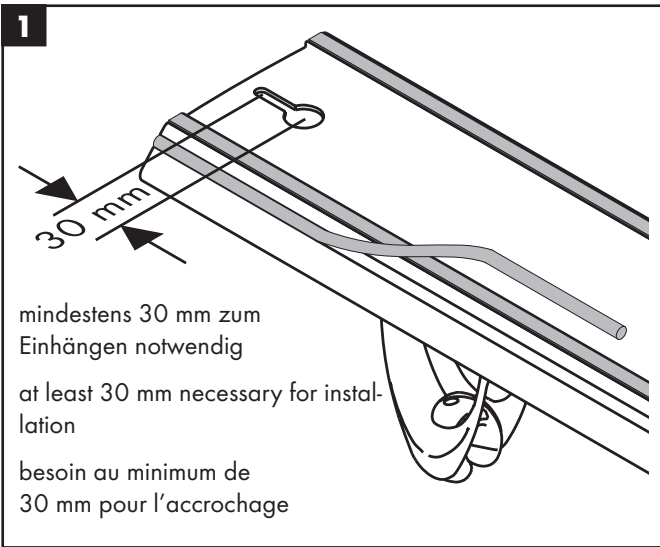

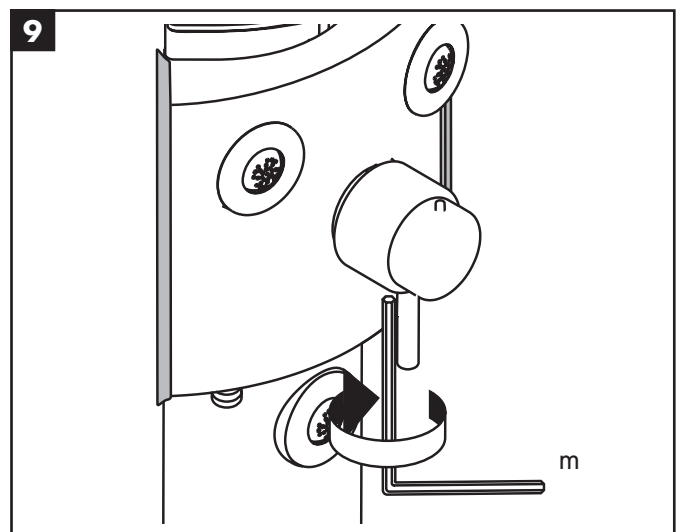
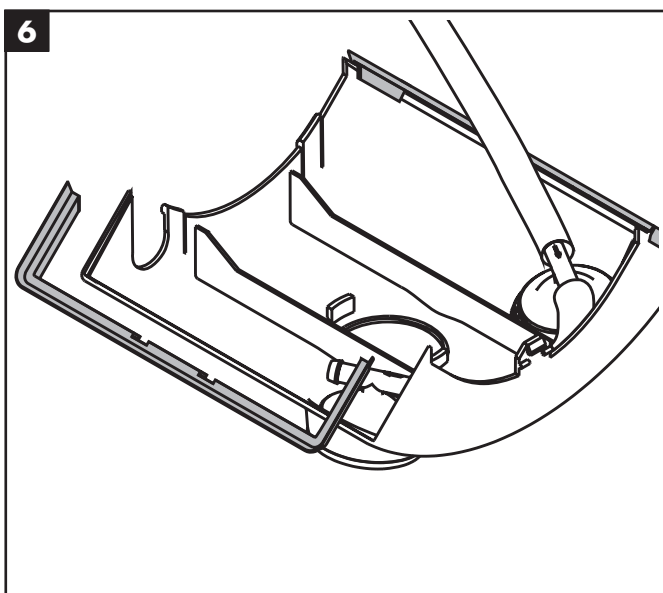
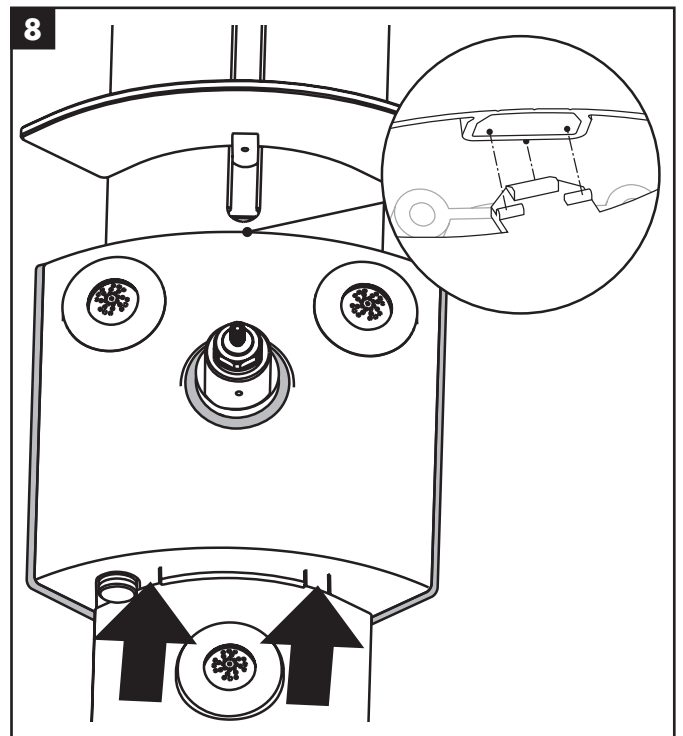
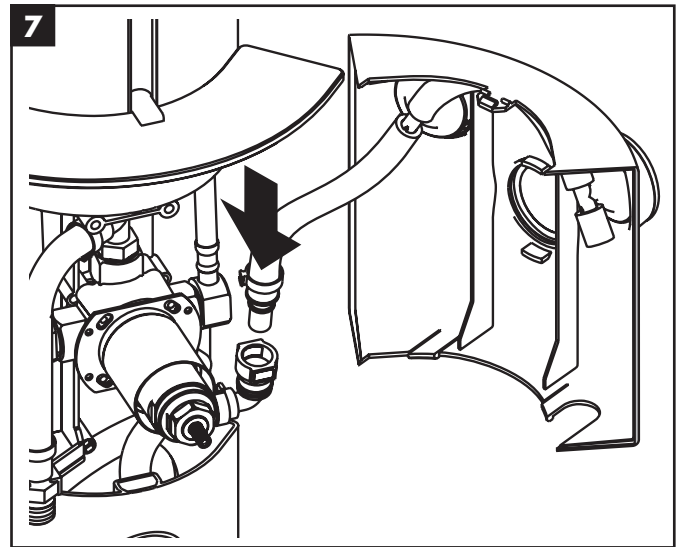
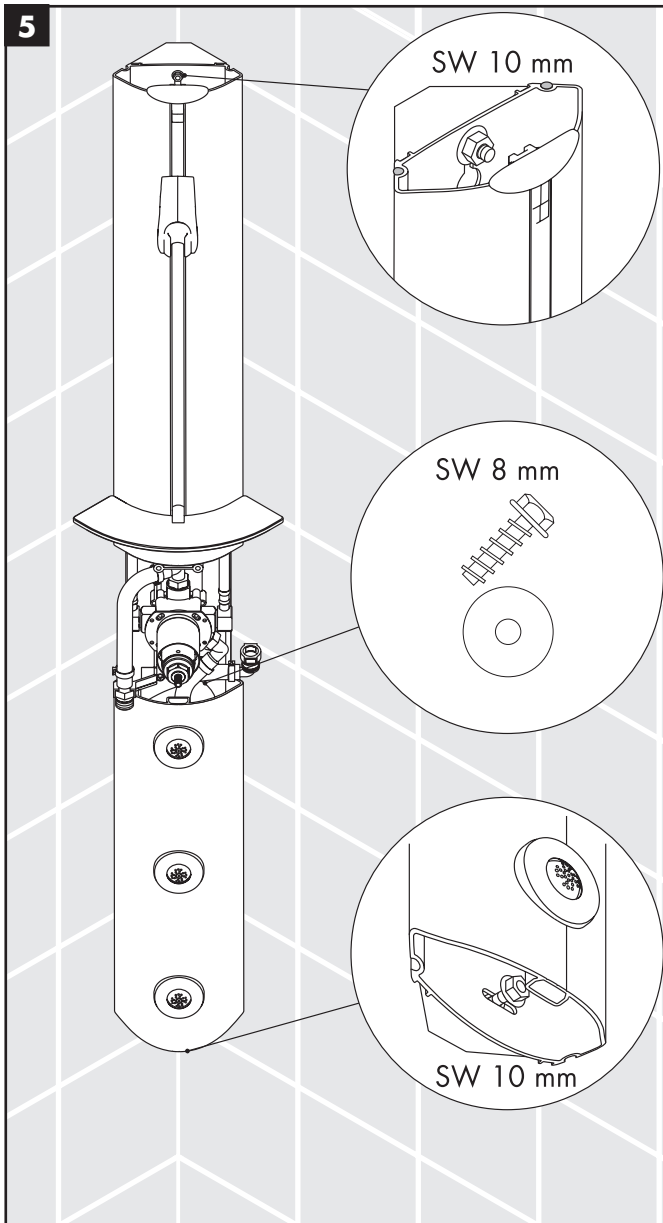

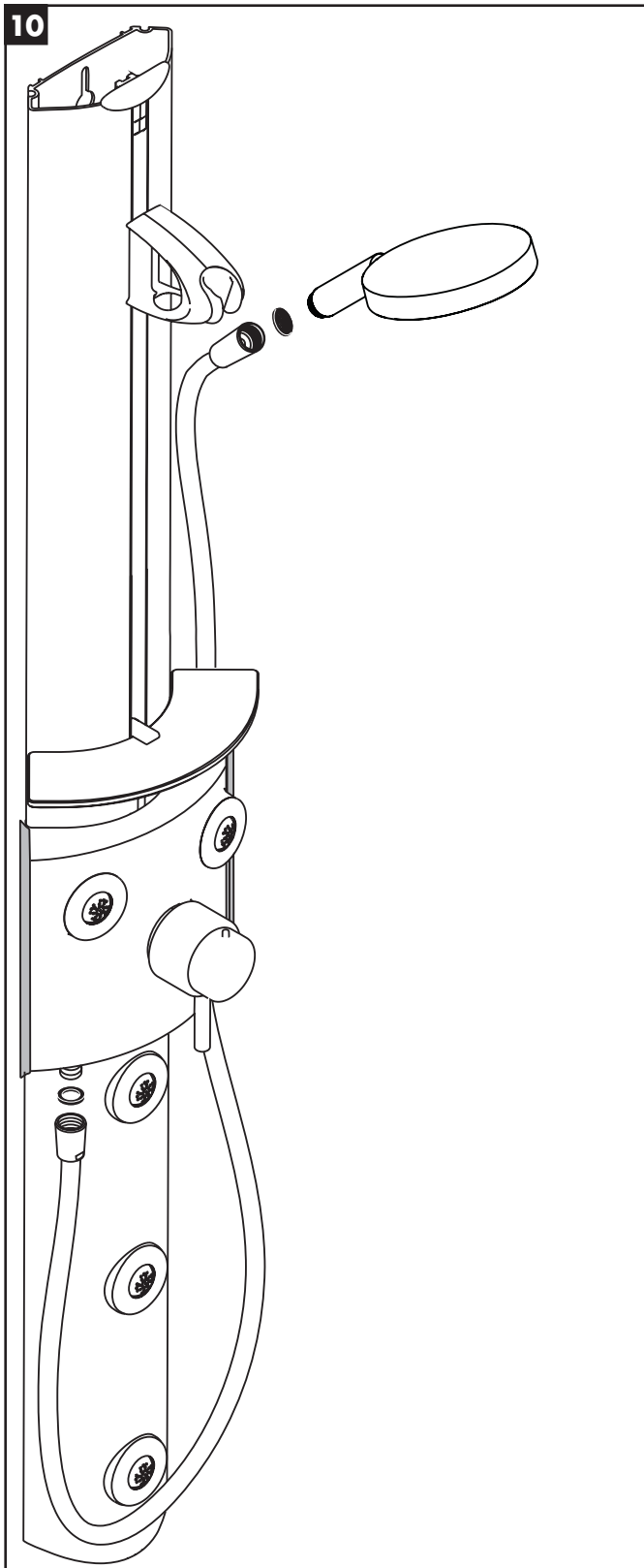

Justierung Thermostat siehe Seite 26

Adjustment Thermostatic mixer please see page 26

Réglage du thermostat voir page 26

Wandmontage mit Renovationskit
Wall Installation with Renovation Kit
Montage en paroi

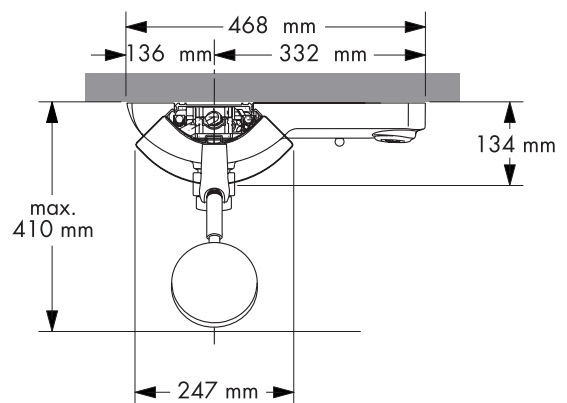
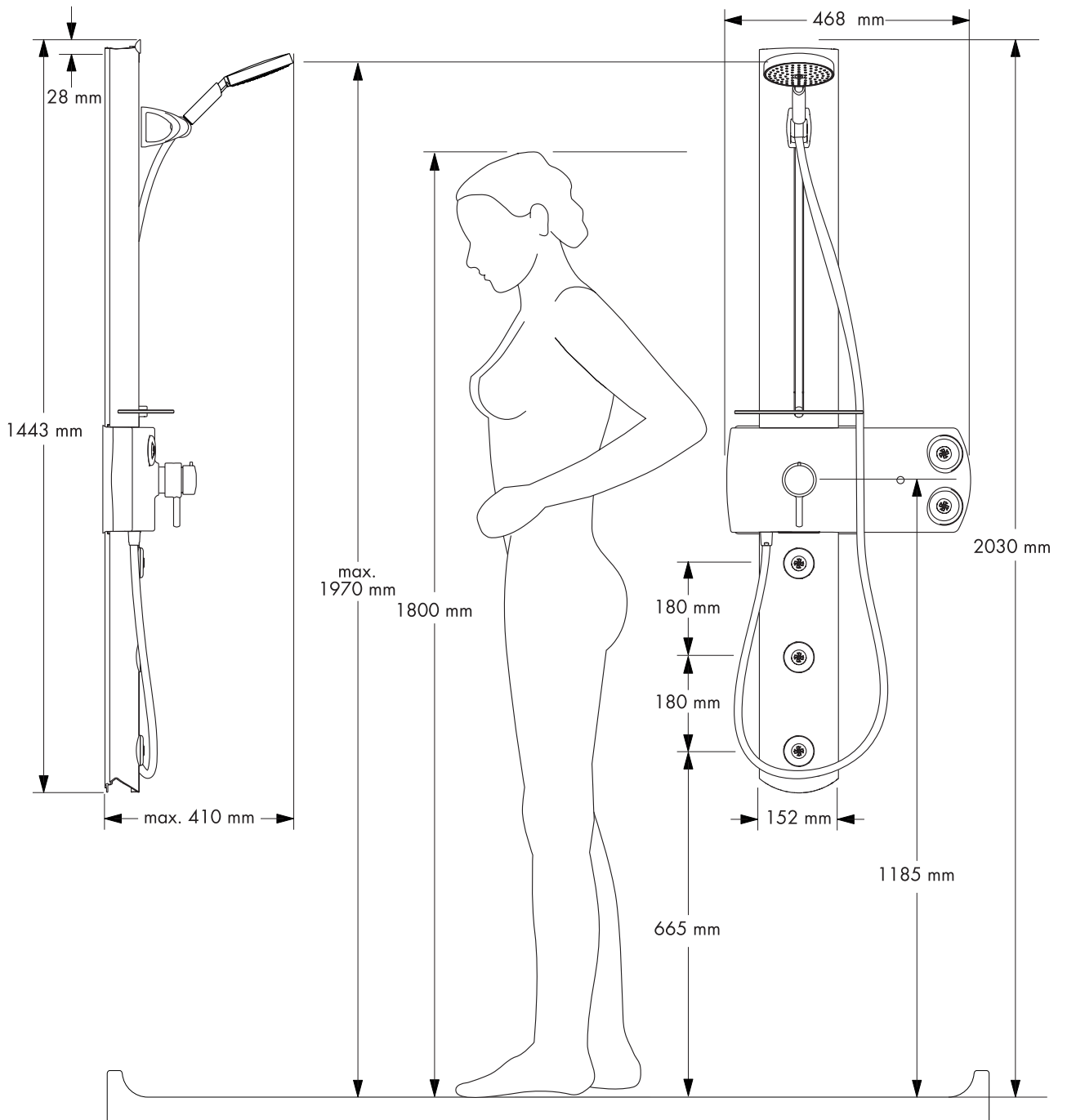

Befestigungselemente / Wasseranschlüsse Wandmontage
Fitting items / water connections wall installation
Éléments de fixation / raccords eau montage en paroi

Alle Bohrlöcher mit essigsäurefreiem Silikon abdichten (nicht im Lieferumfang)
Seal all drill holes with silicone free from acetic acid (not in scope of delivery)
Étancher tous les trous de perçage à l'aide de silicone sans acide acétique (non inclus dans la livraison)

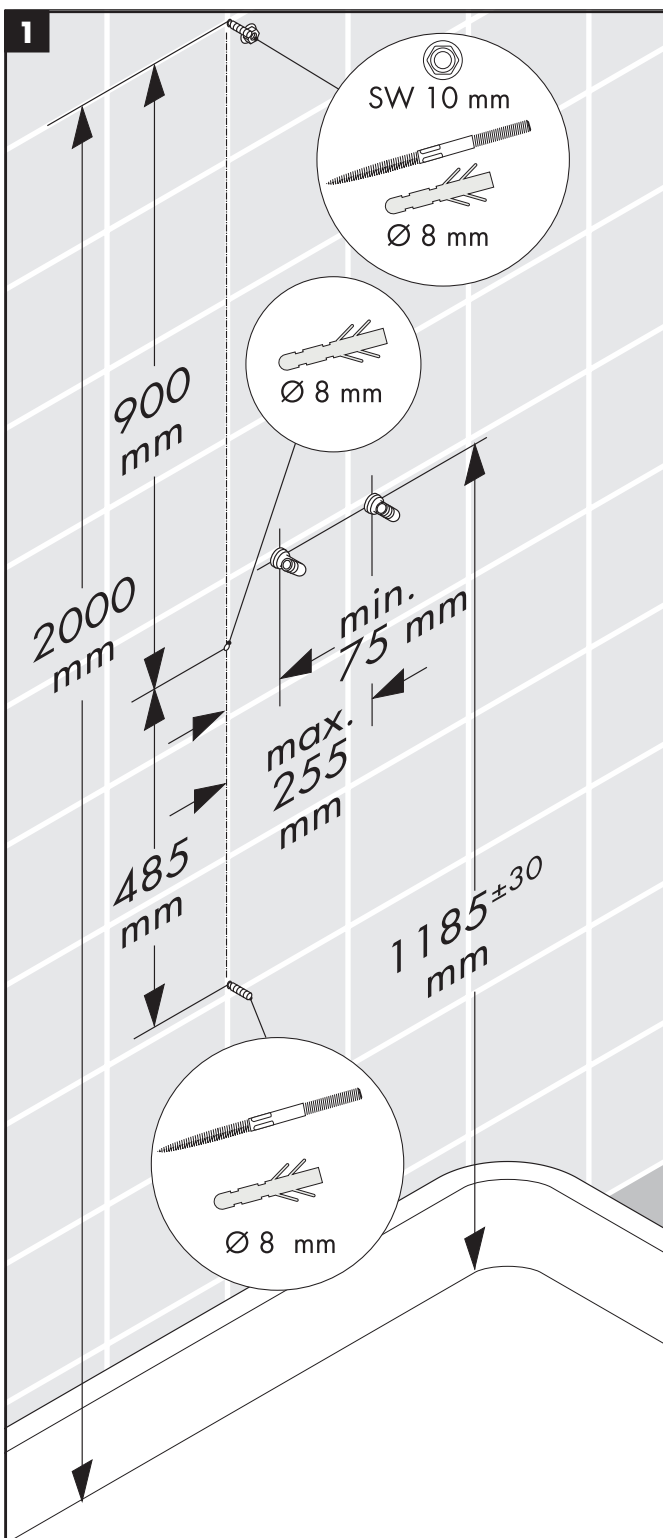

Vor dem Bohren der unteren Befestigungslöcher darauf achten, ob die Anschlussleitungen KW und / oder WW in diesem Bereich verlaufen.

Montagemaße

Die in der Montageanleitung angegebenen Montagemaße sind ideal für Personen von ca. 1800 mm Körpergröße und müssen gegebenenfalls angepasst werden. Hierbei ist darauf zu achten, dass bei geänderter Montagehöhe sich die angegebene erforderliche Mindesthöhe von 2100 mm ab Wannenstandfläche ändert und die Änderung der Anschlussmaße berücksichtigt werden müssen.

Liegen die Höhenmaße der Wasseranschlüsse außerhalb des angegebenen Bereichs, müssen die Bohrmaße entsprechend angepasst werden.

(Mindestraumhöhe 2100 mm ab Wannenstandfläche beachten)

Zulaufleitungen fachgerecht durchspülen nach DIN 1988.

Before drilling the bottom holes pay attention if hot and/or cold water supply pipes cross this area.

Dimensions

The installation dimensions stated in this installation instructions are ideal for people of approximately 1800 mm in body height.

The dimensions can be altered if required. In this case you will have to attend to the minimum height of 2100 mm from shower tray floor, and alter all the required measurements as necessary.

If the height of water connection are outside of the illustrated range, the drill measures have been adjusted accordingly.

(attention for minimum room height of 2100 mm from tub-floor)

Flush through the supply pipes.

Avant de percer les trous du bas, contrôler si les tuyaux d'eau froide ou chaude circulent à cet endroit.

Dimensions

Les dimensions d'installation données dans la notice de montage sont idéales pour une personne de 1800 mm de hauteur et doivent être ajustées selon le besoin.

A ce sujet il faut tenir compte, pour un changement de hauteur, que la côte minimum donnée de 2100 mm à partir de la base du receveur change et la modification du montage sera à prendre en considération.

Si les hauteurs de l'alimentation d'eau se trouvent hors du secteur donné, les dimensions de perçage devront être adaptées en rapport.

(Hauteur minimum de la pièce de 2100 mm à partir de la base du receveur).

Purger les conduites d'alimentation.

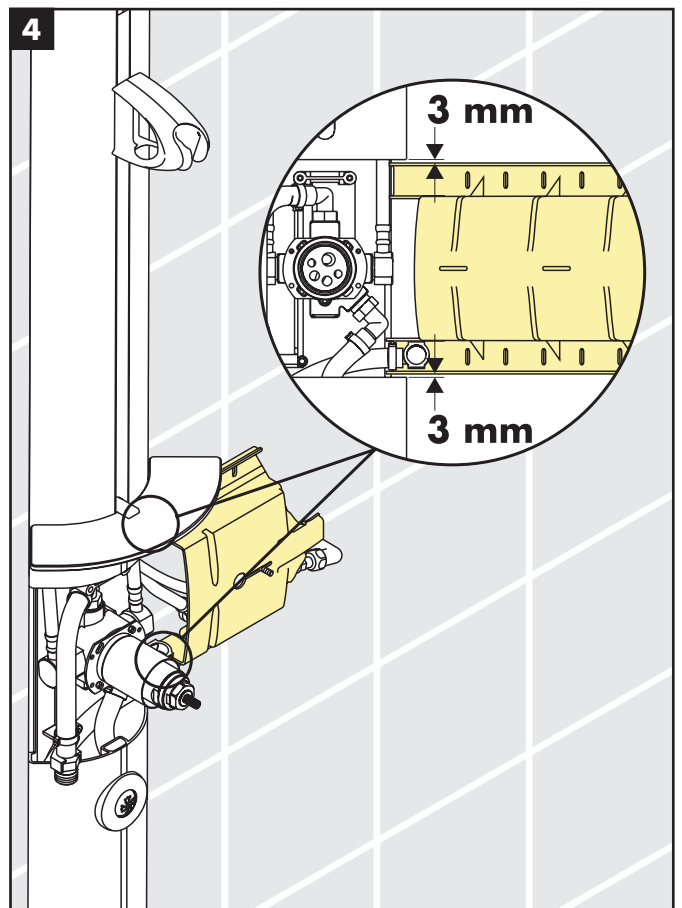
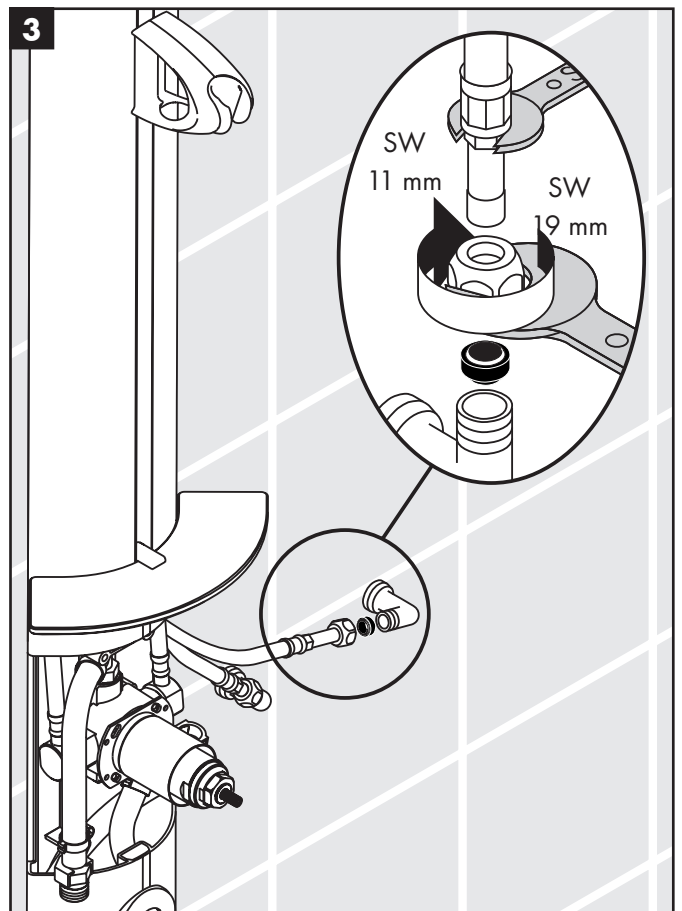
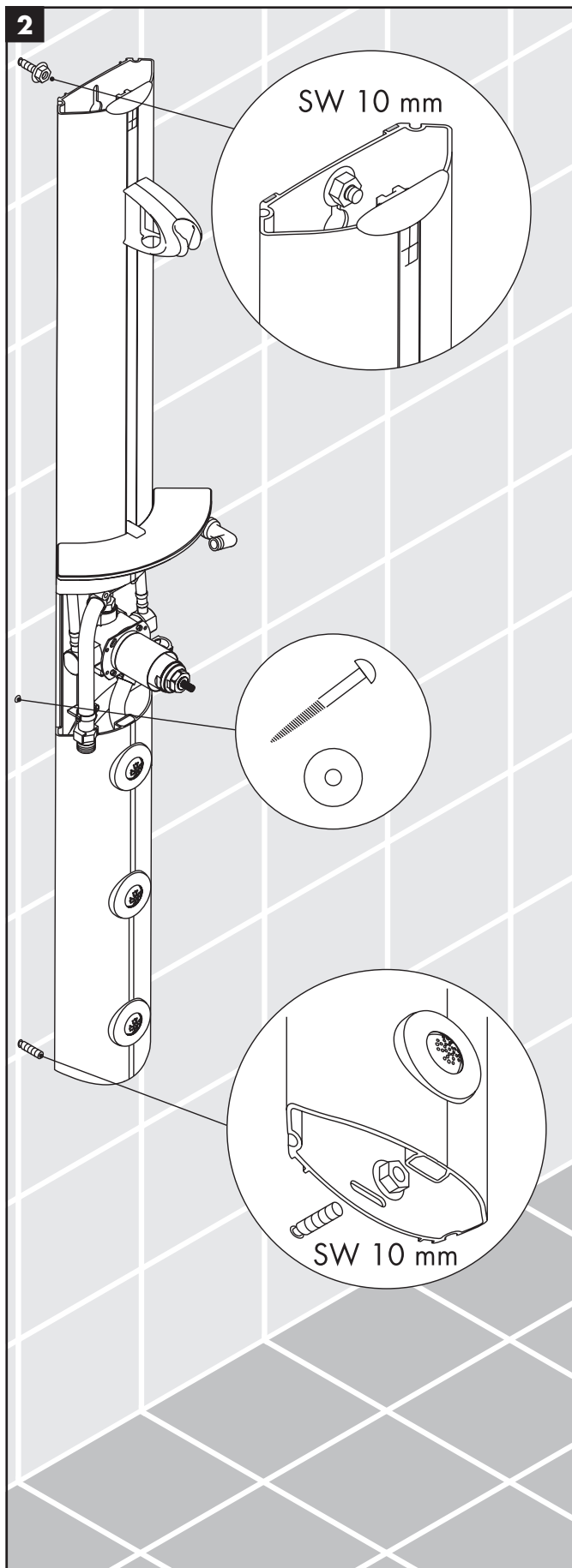

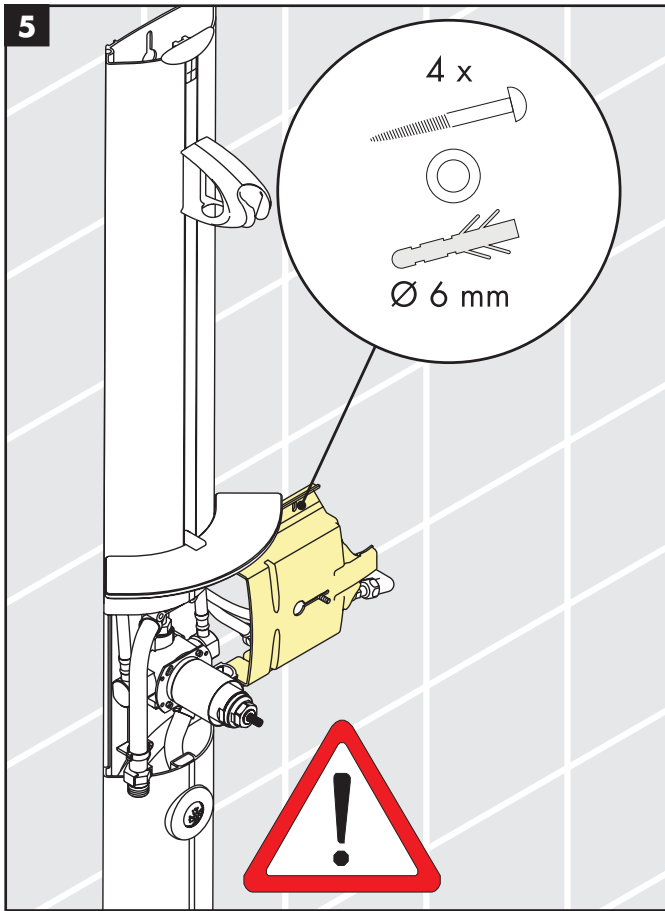

Vor dem Bohren der Befestigungslöcher darauf achten, dass keine Anschlussleitungen KW und / oder WW in diesem Bereich verlaufen.



Before drilling the holes pay attention that not hot and / or cold water supply pipes cross this area.



Avant de percer les trous, contrôler si les tuyaux d'eau froide ou chaude circulent à cet endroit.

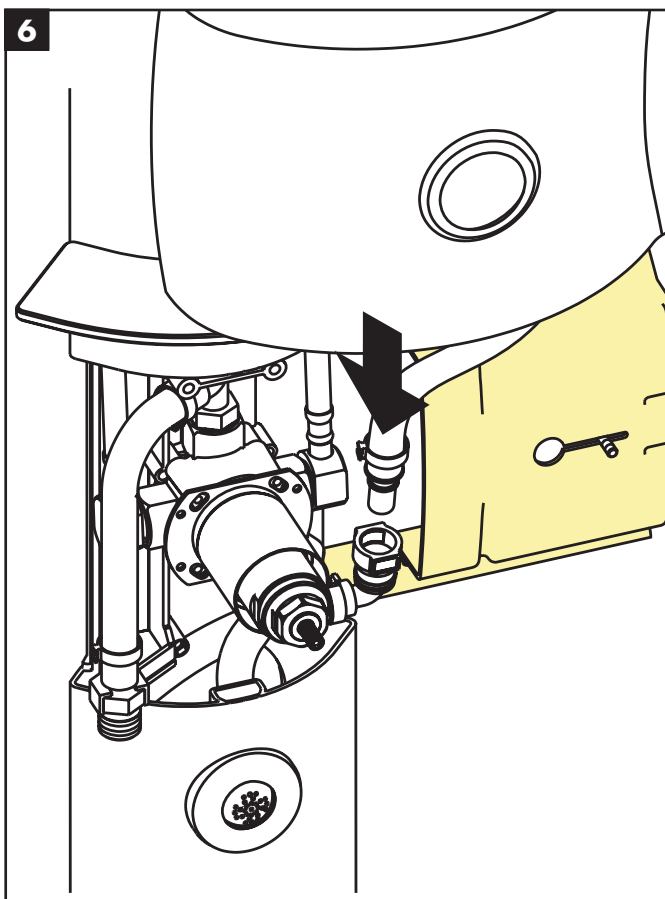

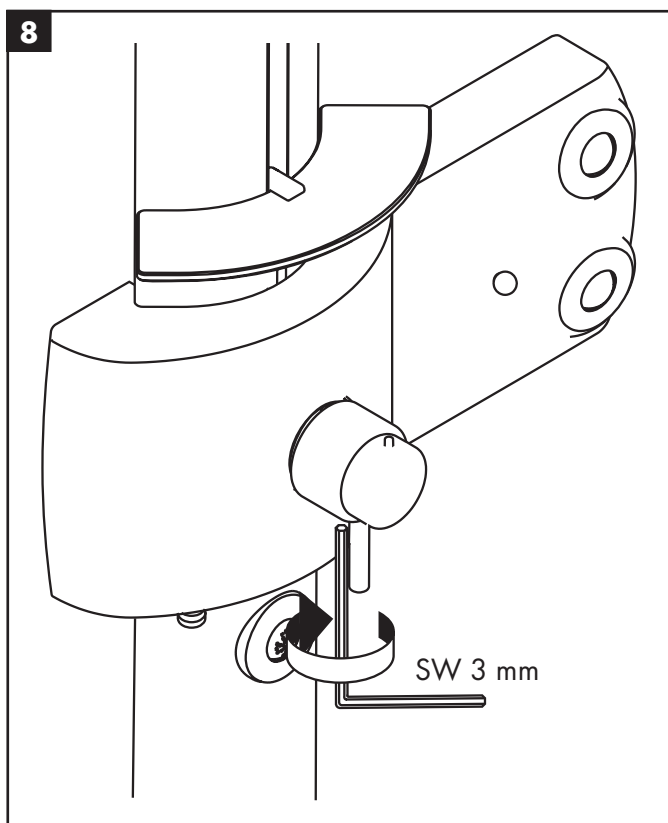
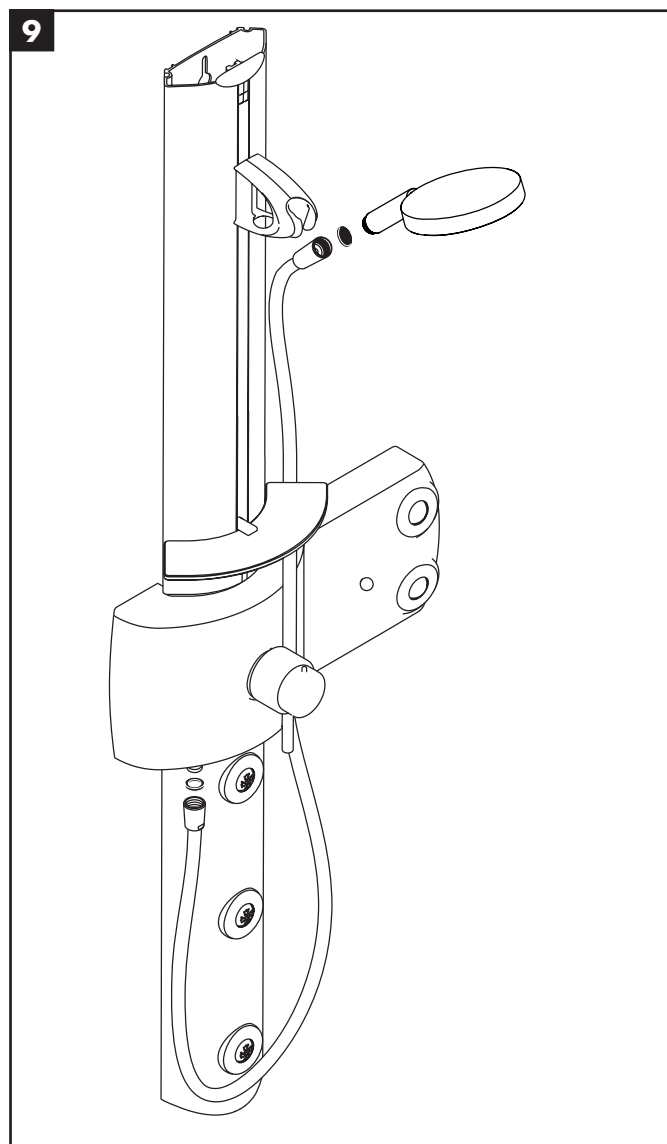
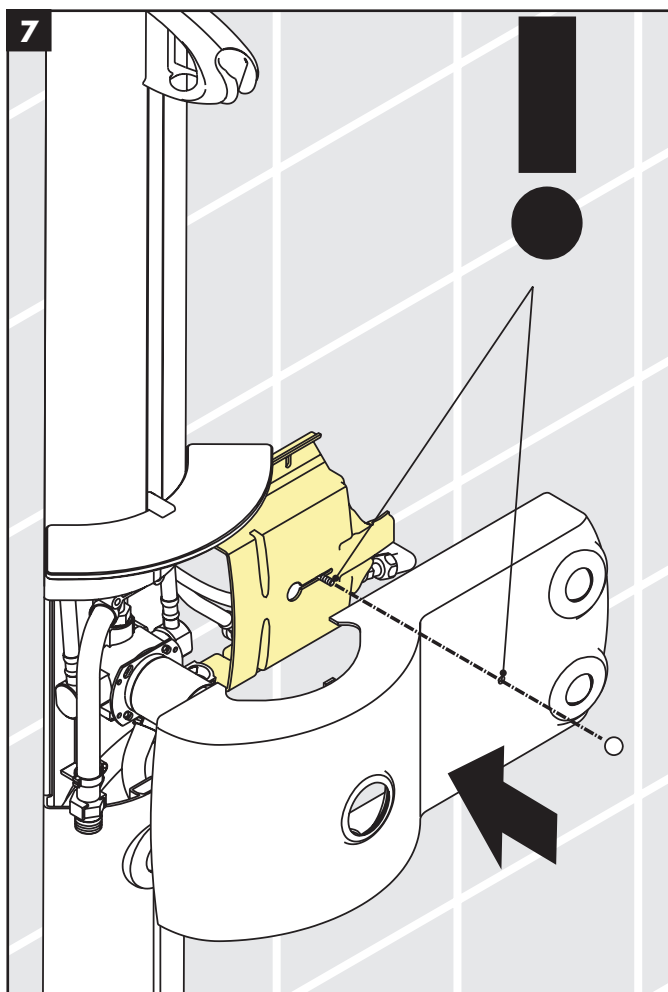

Justierung Thermostat siehe Seite 26
Adjustment Thermostatic mixer please see page 26
Réglage du thermostat voir page 26

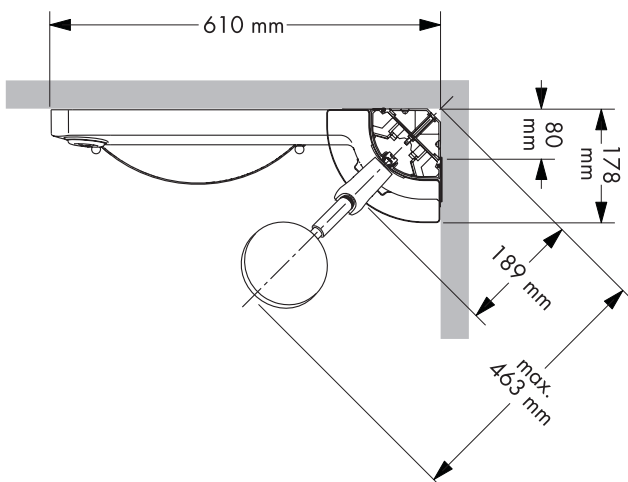
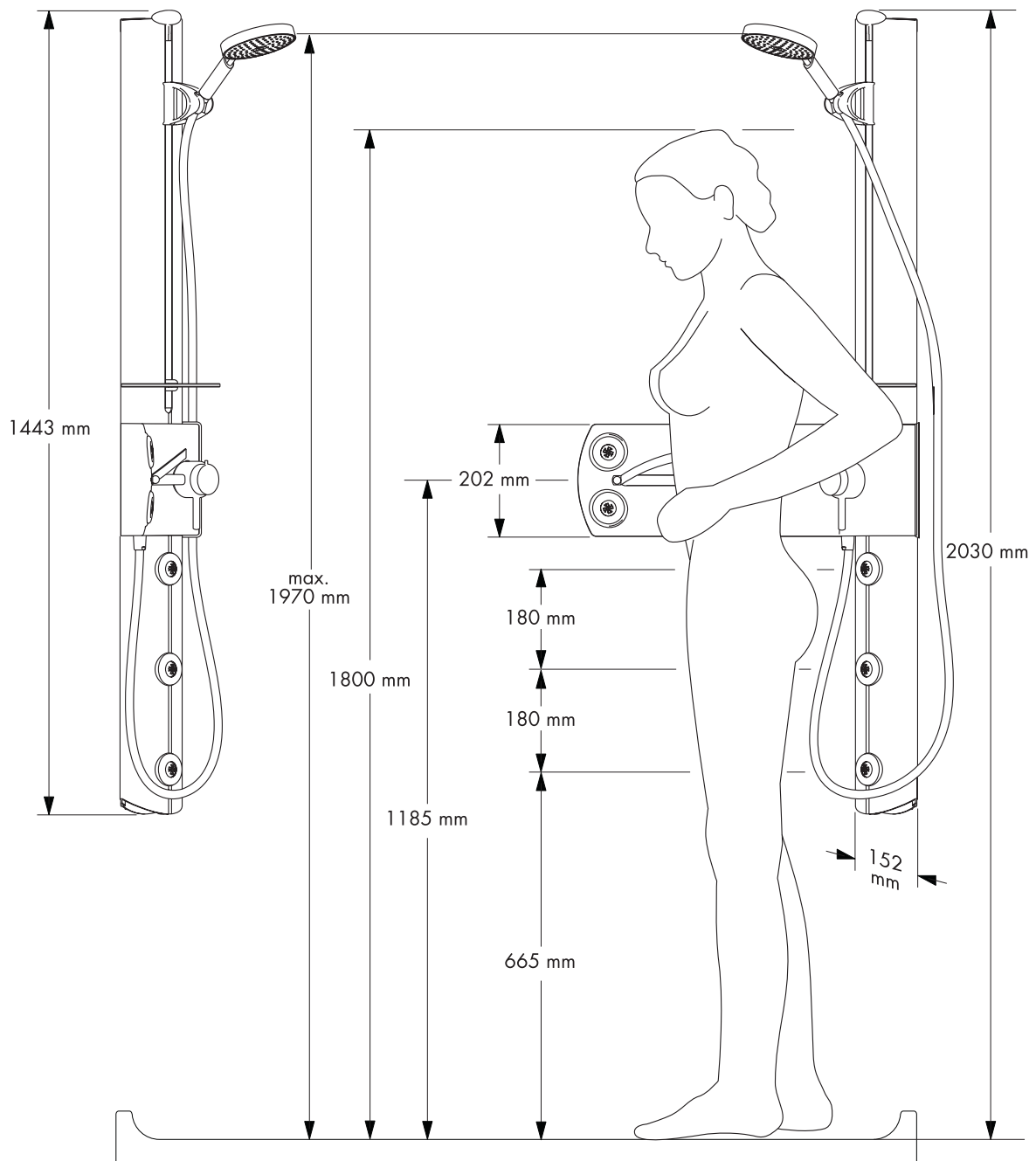

Befestigungselemente / Wasseranschlüsse Eckmontage
Fitting items / water connections corner installation
Éléments de fixation / raccords eau, montage en angle

Alle Bohrlöcher mit essigsäurefreiem Silikon abdichten (nicht im Lieferumfang)
Seal all drill holes with silicone free from acetic acid (not in scope of delivery)
Étancher tous les trous de perçage à l'aide de silicone sans acide acétique (non inclus dans la livraison)

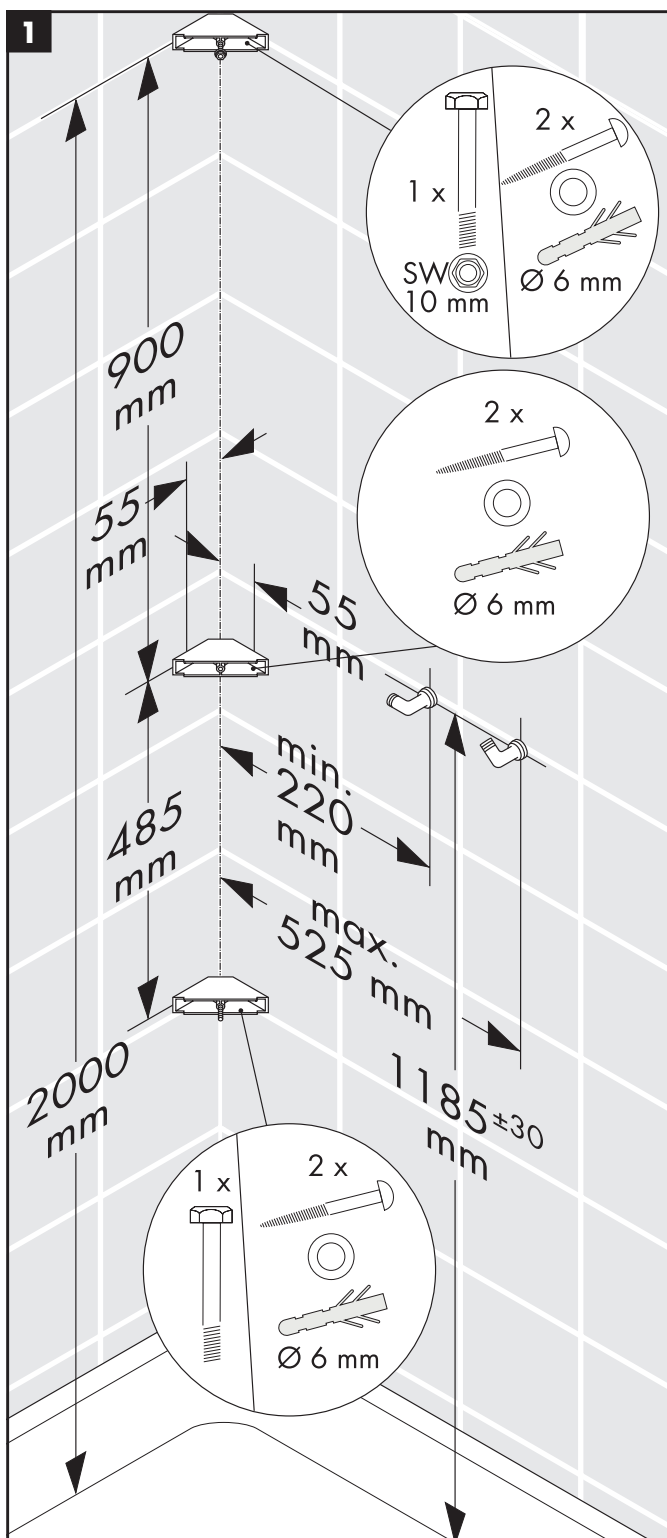

Vor dem Bohren der unteren Befestigungs-löcher darauf achten, ob die Anschluss-leitungen KW und / oder WW in diesem Bereich verlaufen. Ist dies der Fall, nur auf der Seite bohren, auf der keine Leitungen verlaufen.

Montagemaße

Die in der Montageanleitung angegebenen Montagemaße sind ideal für Personen von ca. 1800 mm Körpergröße und müssen gegebenenfalls angepaßt werden. Hierbei ist darauf zu achten, dass bei geänderter Montagehöhe sich die angegebene erforderliche Mindesthöhe von 2100 mm ab Wannenstandfläche ändert und die Änderung der Anschlussmaße berücksichtigt werden müssen.

Liegen die Höhenmaße der Wasseranschlüsse außerhalb des angegebenen Bereichs, müssen die Bohrmaße entsprechend angepaßt werden.

(Mindestraumhöhe 2100 mm ab Wannenstandfläche beachten)
 Zulaufleitungen fachgerecht durchspülen nach DIN 1988.

Before drilling the bottom holes pay attention if hot and/or cold water supply pipes cross this area. In this case, only drill on the side without any supply pipes.

Dimensions

The installation dimensions stated in this installation instructions are ideal for people of approximately 1800 mm in body height.

The dimensions can be altered if required. In this case you will have to attend to the minimum height of 2100 mm from shower tray floor, and alter all the required measurements as necessary.

If the height of water connection are outside of the illustrated range, the drill measures have been adjusted accordingly.

(attention for minimum room height of 2100 mm from tub-floor)
 Flush through the supply pipes.

Avant de percer les trous du bas, contrôler si les tuyaux d'eau froide ou chaude circulent à cet endroit. Si c'est le cas, percer sur le côté ou il n'y a pas de tuyaux.

Dimensions

Les dimensions d' installation données dans la notice de montage sont idéales pour une personne de 1800 mm de hauteur et doivent être ajustées selon le besoin.

A ce sujet il faut tenir compte, pour un changement de hauteur, que la côté minimum donnée de 2100 mm à partir de la base du receveur change et la modification du montage sera à prendre en considération. Si les hauteurs de l'alimentation d'eau se trouvent hors du secteur donné, les dimensions de perçage devront être adaptées en rapport.

(Hauteur minimum de la pièce de 2100 mm à partir de la base du receveur).Purger les conduites d'alimentation.

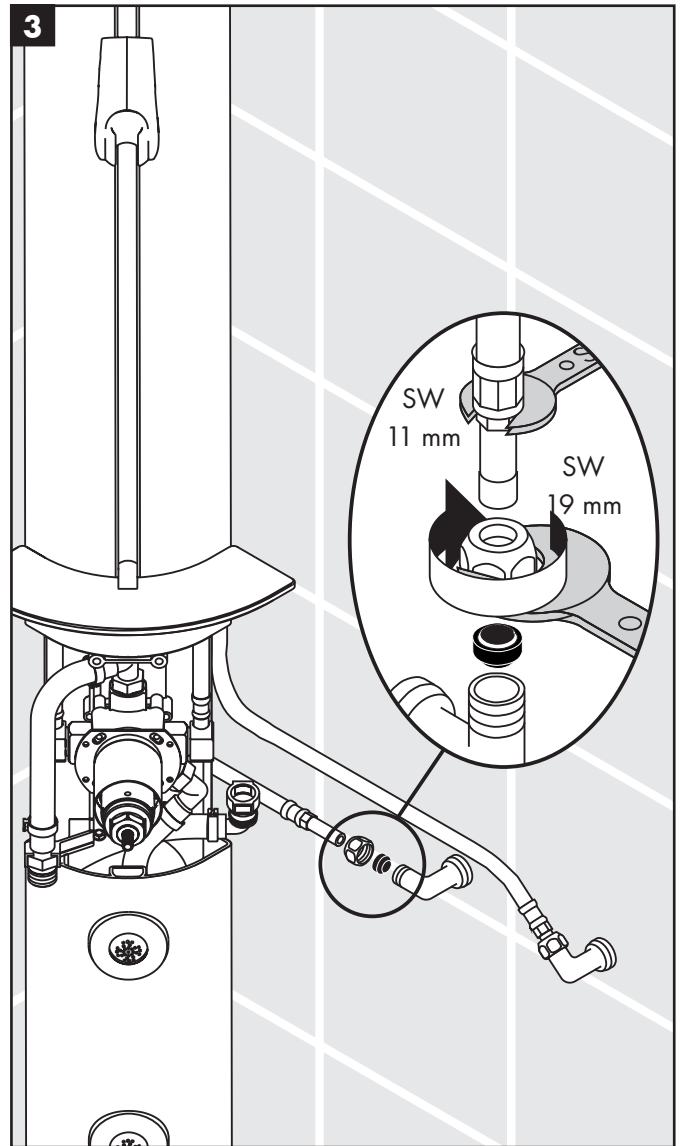
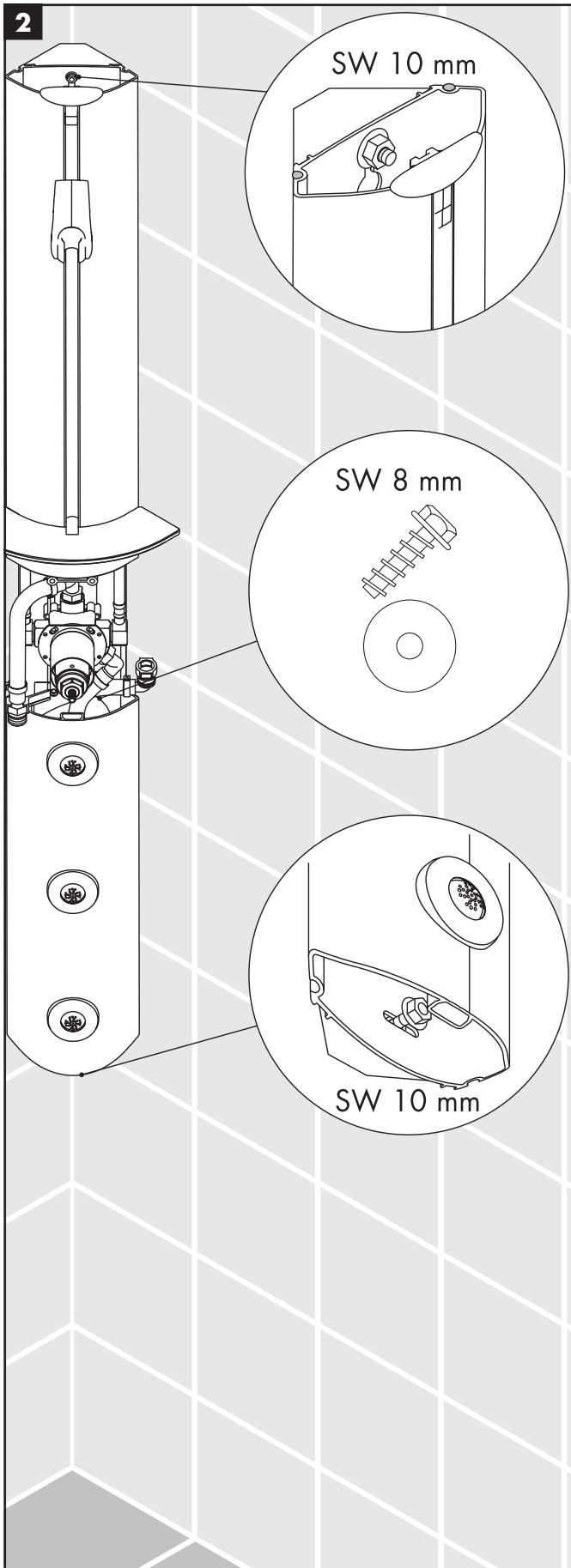

Eckmontage mit Renovationskit
Corner Installation with Renovation Kit
Montage en angle

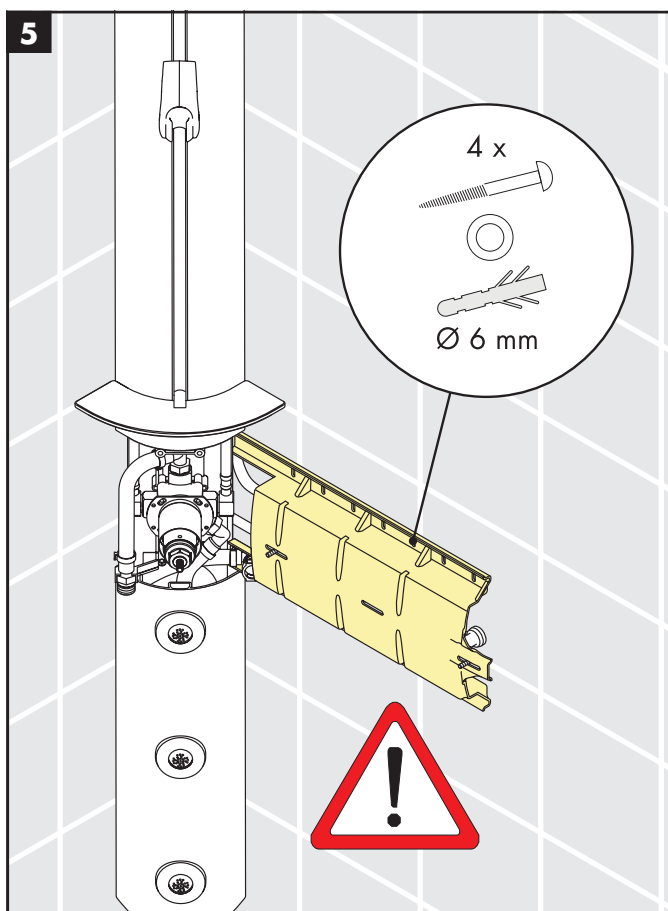
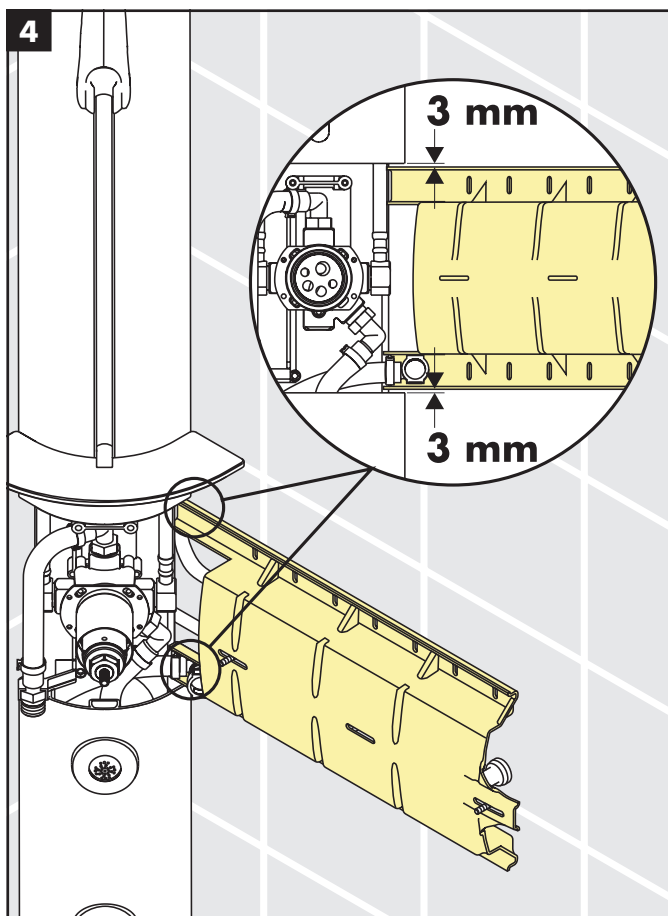

Vor dem Bohren der Befestigungslöcher darauf achten, dass keine Anschlussleitungen KW und / oder WW in diesem Bereich verlaufen.



Before drilling the holes pay attention that not hot and / or cold water supply pipes cross this area.



Avant de percer les trous, contrôler si les tuyaux d'eau froide ou chaude circulent à cet endroit.

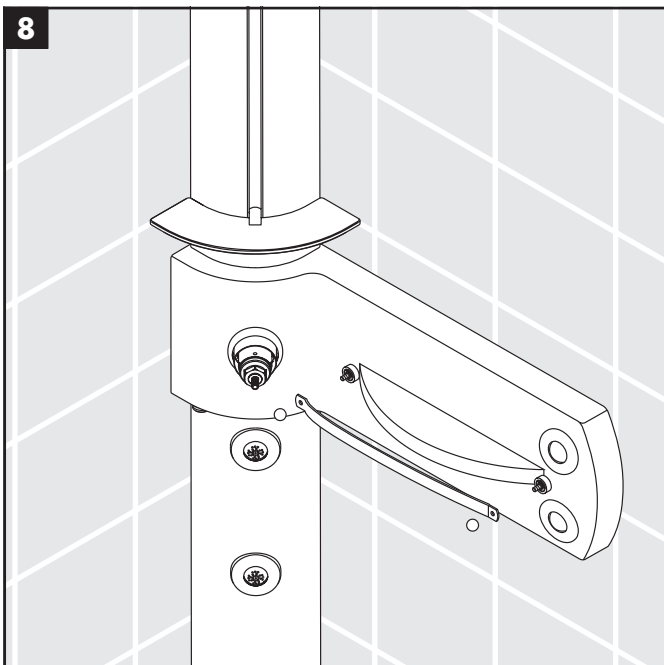
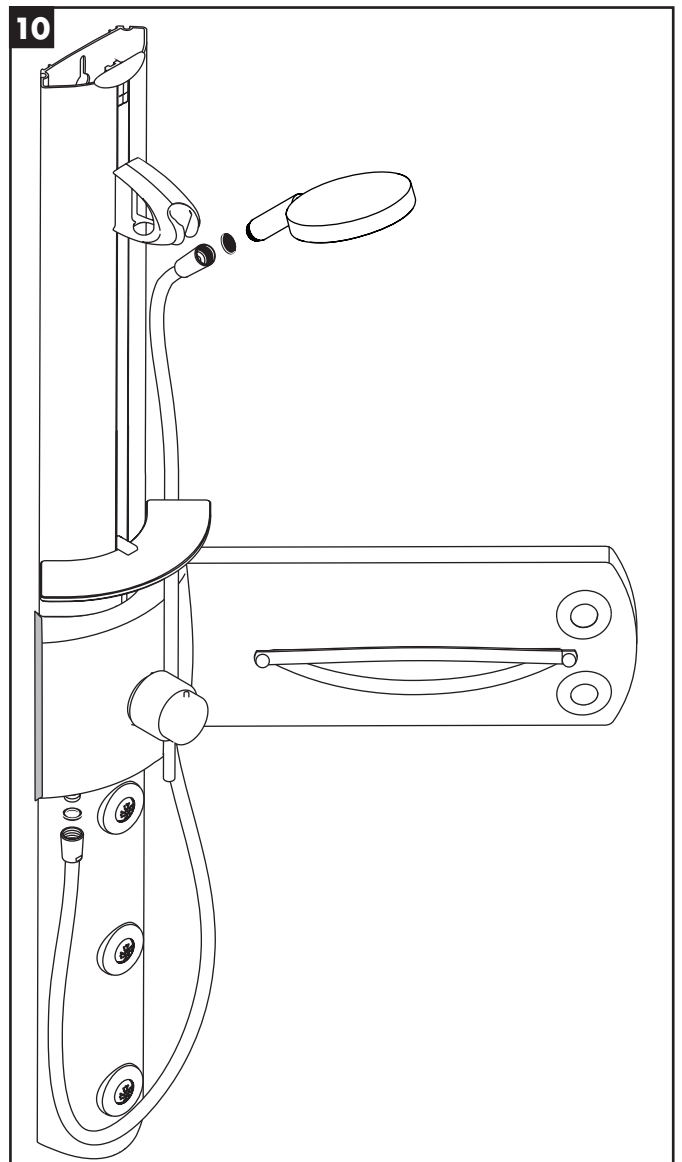
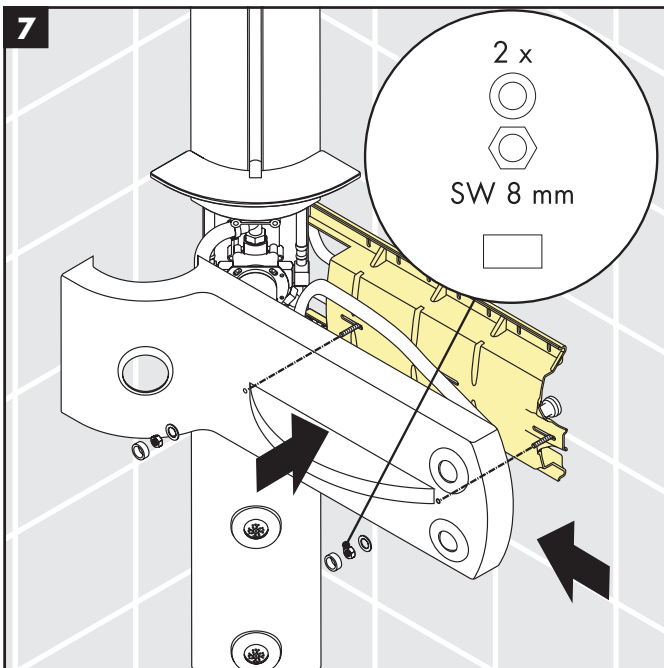
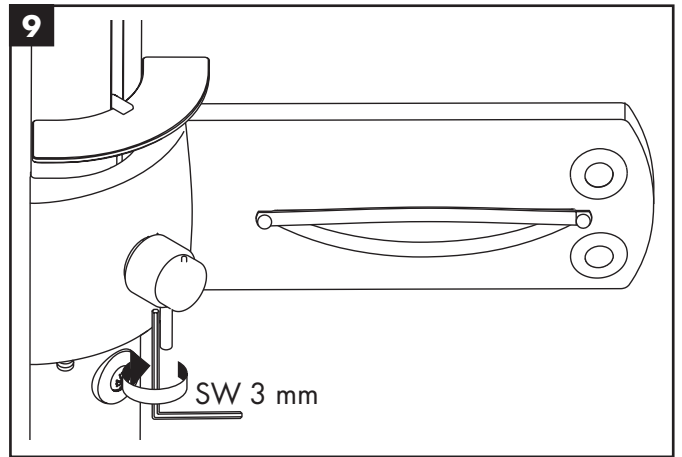
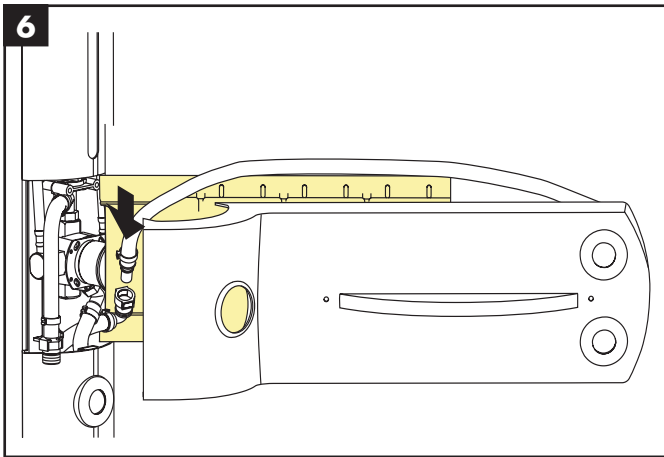

Justierung Thermostat siehe Seite 26

Adjustment Thermostatic mixer please see page 26

Réglage du thermostat voir page 26

Safety Function

Dank der Safety Function lässt sich die gewünschte Höchsttemperatur von z. B. max. 42° C voreinstellen.

The desired maximum temperature for example max. 42° C can be pre-set thanks to the safety function.

Grâce à la fonction Safety, il est possible de pré-régler la température maximale par exemple max. 42° C souhaitée.

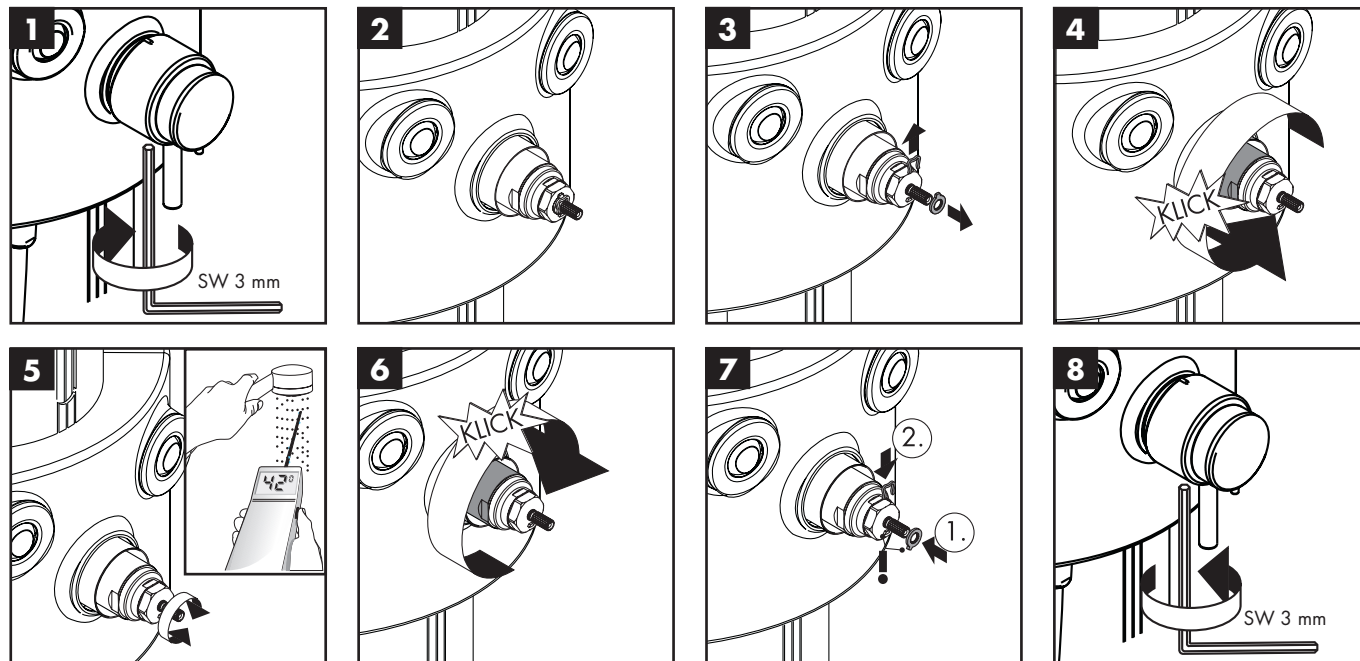

Justierung Thermostat / Thermostat Setting / Réglage du thermostat

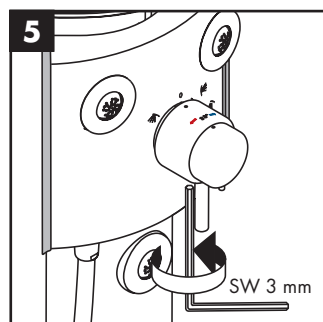
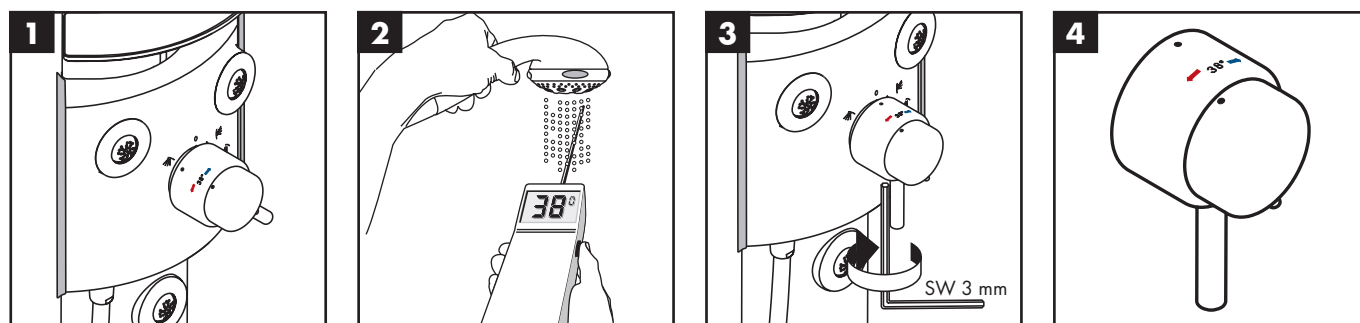

- 1 Triostatplusgriff in Stellung "Handbrause" drehen.
Set Triostatplus handle to handshower.
Placer la poignée Triostatplus sur la position „douchette manuelle“.
- 2 Am Thermostatgriff den Thermostat auf 38 °C justieren.
Adjust thermostat to 38 °C with the thermostatic knob.
Régler le thermostat sur 38 °C.
- 3 Triostatplusgriff in Stellung "0" drehen. Griff demontieren.
Set Triostatplus handle to position "0". Remove the handle.
Placer la poignée Triostat-plus sur la position „0“. Démontez la poignée.
- 4 Thermostatgriff auf 38 °C Anschlag drehen.
Set the thermostatic knob to the 38 °C safety stop.
Tourner la poignée thermostatique jusqu'au cran d'arrêt 38 °C
- 5 Griff aufstecken, senkrecht ausrichten und festschrauben.
Push handle on, align vertically and screw tight.
Monter la poignée thermostatique, l'ajuster verticalement et la visser.

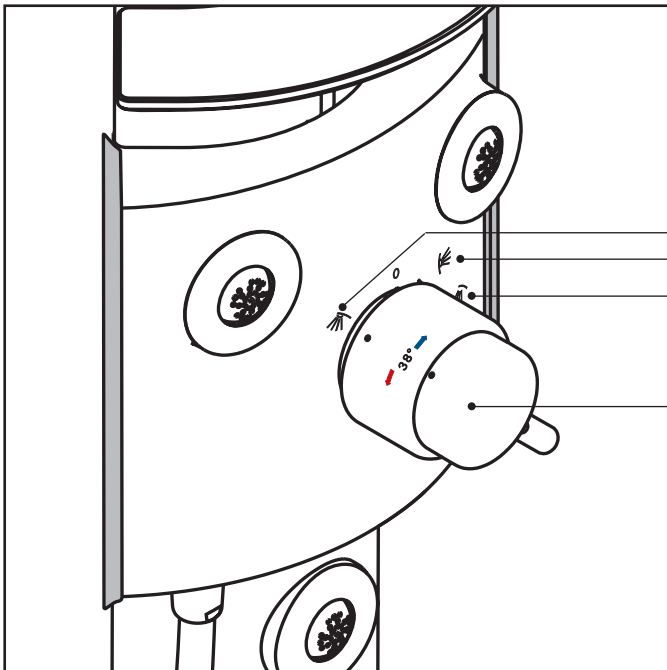

Handbrause / Handshower / Douchette manuelle
 Seitenbrause / Bodyshower / Douchette latérales
 Hand- und Seitenbrause / Hand- and Bodyshower / Douchette manuelle et douchette latérales

Temperatureinstellung (Um eine Temperatur grösser 38 °C zubekommen, den Thermostatgriff drücken und weiterdrehen)
 Temperature Control (To get a higher temperature than 38 °C, press the thermostatic knob and continue turning)

Réglage de la température (Pour obtenir une température supérieure à 38 °C, enfoncer la poignée thermostatique et continuer à tourner.)

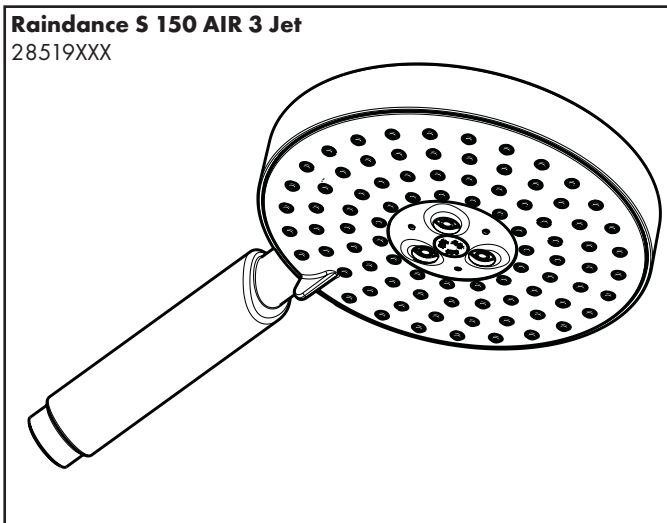

Rain AIR



Balance AIR



Whirl AIR

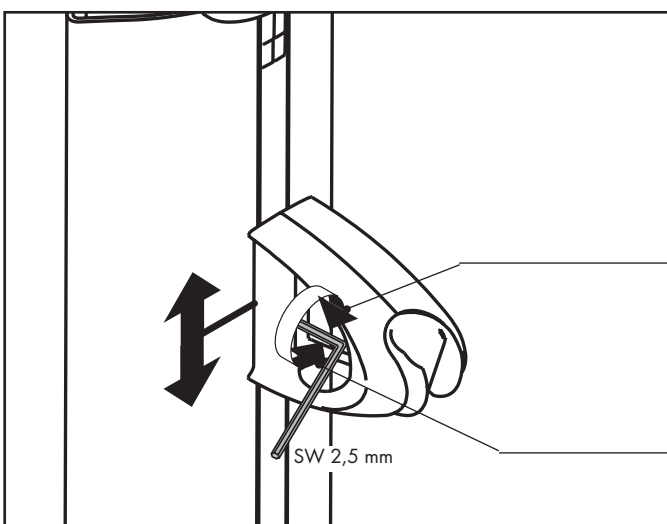

schwerer
harder
plus dur

leichter
easier
plus facile

SW 2,5 mm

Service Teile
Spare Parts
Pièces détachées

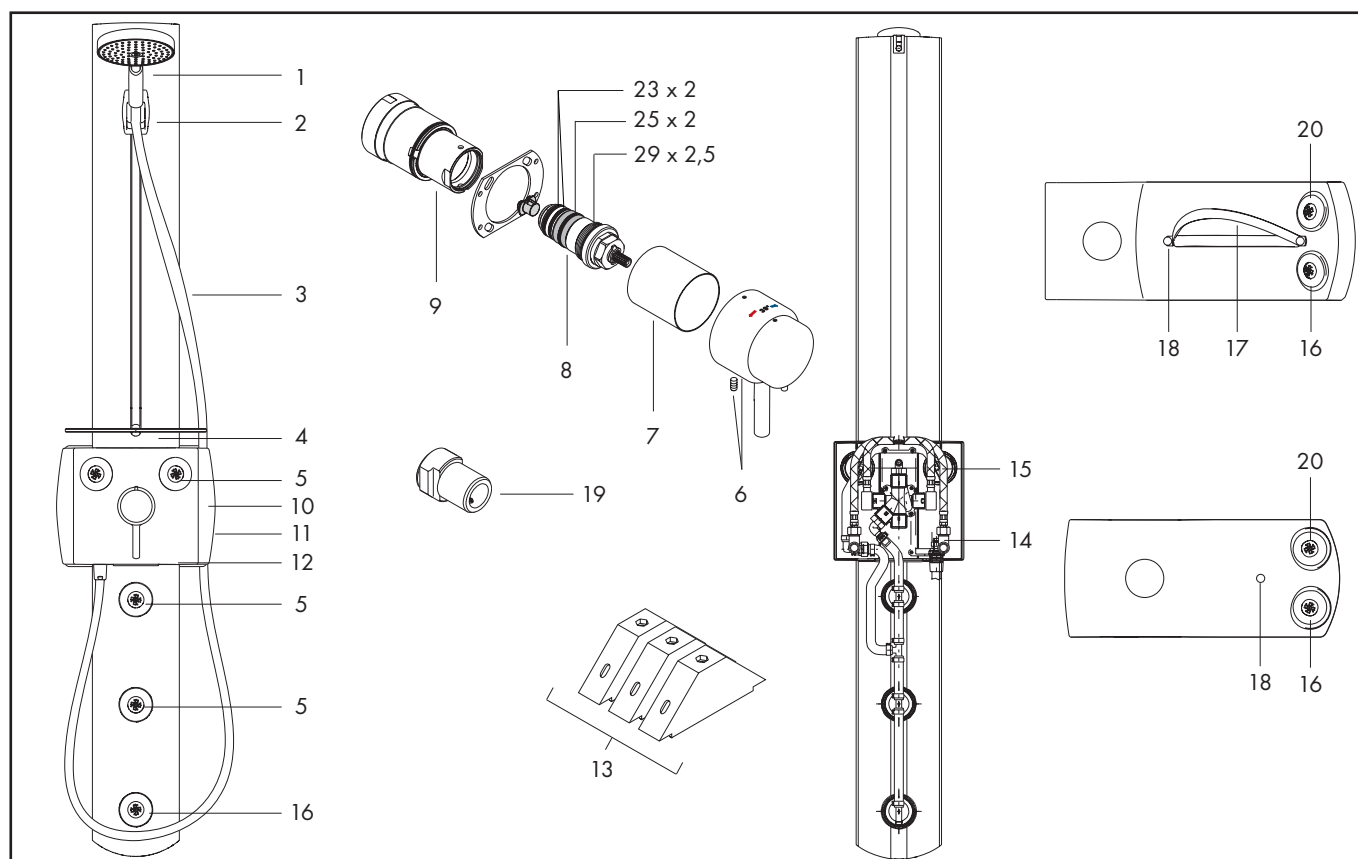

Pos.	Bezeichnung	Description	Description	Nr./No./Nr.	VE
1	Handbrause	handshower	douchette	28519XXX	1
2	Schieber kompl.	support, assy	curseur complet	97024XXX	1
3	Brauseschlauch Isiflex 1,6 m	shower hose Isiflex 1,6 m	flexible Isiflex 1,6 m	28276XXX	1
4	Ablage	shelf	tablette	25969000	1
5	Seitenbrause	body shower	douche latérale	25970000	1
6	Triostat Griff	handle Triostat	poignée Triostat	25971000	1
7	Hülse	sleeve	douille	25972000	1
8	Temperatur Regeleinheit	thermostat cartridge	cartouche thermostatique	96903000	1
	Dichtungsset	sealing set	set de joint plat	95037000	1
9	Ab- / Umstellventil	shut off unit with selector	mécanisme inverseur/arrêt	25973000	1
10	Seitenabdeckung	sidecover	capot de côté	25974XXX	2
11	Dichtprofil	seal	joint d'étanchéité	25975000	2
12	Frontabdeckung	frontcover	capot frontal	25976XXX	1
13	Befestigungsatz	mounting kit	set de fixation	25977000	1
14	Schlauchanschlußwinkel	hose connection angel	coude de raccordement flexible	25978000	2
15	Anschlußschlauch 900 mm	connection hose 900 mm	flexible de raccordement 900mm	96316000	2
16	Rosette	escutcheon	rosace	25981000	1
17	Reling	rail	rebord de tablette	25982000	1
18	Abdeckkappe	cover cap	cache	25983XXX	1
19	Accessoire Befestigung	support for accessoires	support pour accessoires	26390000	1
20	Seitenbrause	body shower	douche latérale	97122000	1

XXX = Oberflächen // Colors // Couleurs

- 000 chrom // chrome plated // chromé
- 090 chrom/gold // chrome plated/gold plated // chromé/or
- 320 weiß (alpin) // white (alpin) // blanc (alpin)
- 410 pergamon // pergamon // pergamon
- 810 satinox // satinox // satinox
- 880 edelmatt // satin chrome // chromé mat

hansgrohe

Hansgrohe · Postfach 1145 · D-77761 Schiltach · Telefon +49 (0) 78 36/51-1282 · Telefax +49 (0) 7836/511440
 E-post: info@hansgrohe.com · Internet: www.hansgrohe.com

04/2009
 9.09529.04