

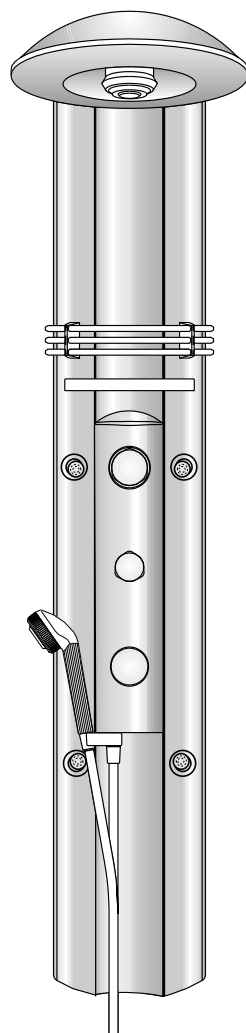

Duschpaneel Wandversion manuell
Shower Panel version for wall installation
Duschpaneel version murale manuelle
Pannello doccia meccanico a parete
Panel de ducha para pared, versión manual
mechanisch douchepaneel wanduitvoering

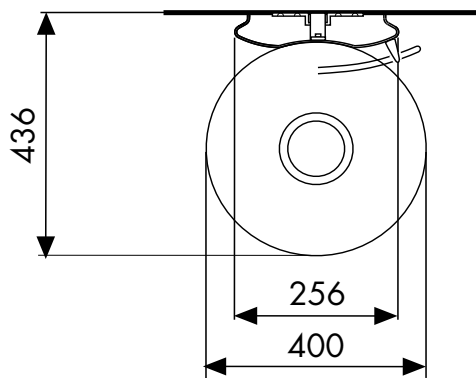

266 / 267

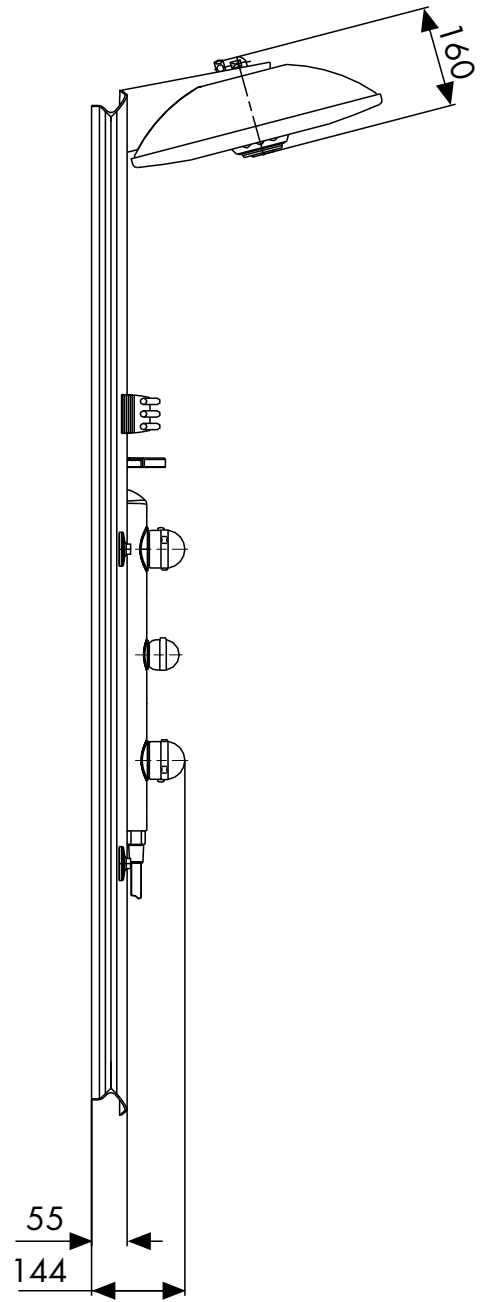
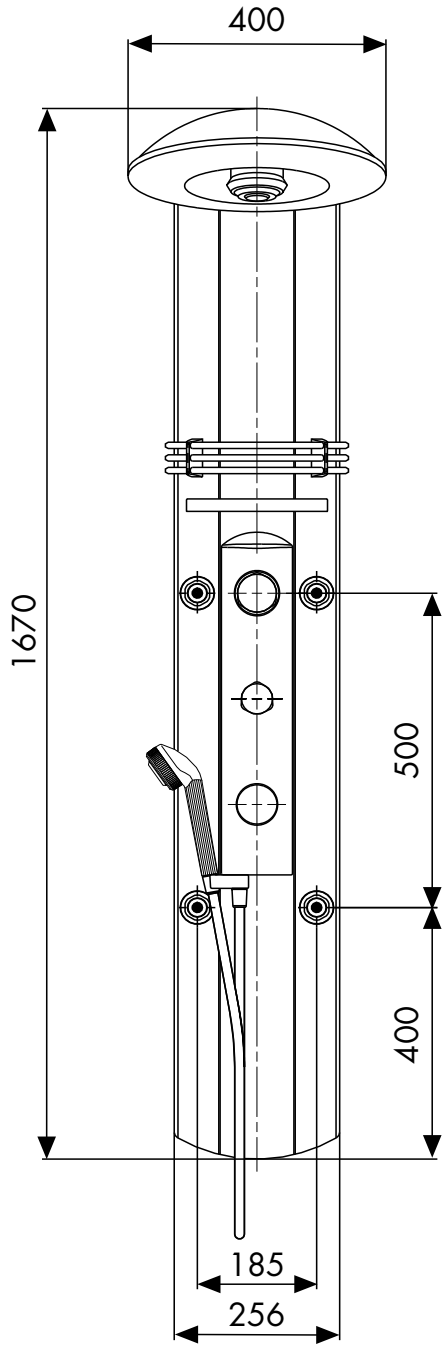

Leerrohr Ø 21 nur für Ausführung mit Beleuchtung
 Hollow pipe (Ø 21) for shower panel with lightning
 Gainé à prévoir uniquement pour la version avec éclairage
 Foro Ø 21 mm. per il cavo solo per versione con illuminazione
 Tubo de Ø 21 mm solamente para la versión con iluminación
 Wanddoorvoer Ø 21 (voor uitvoering met verlichting)

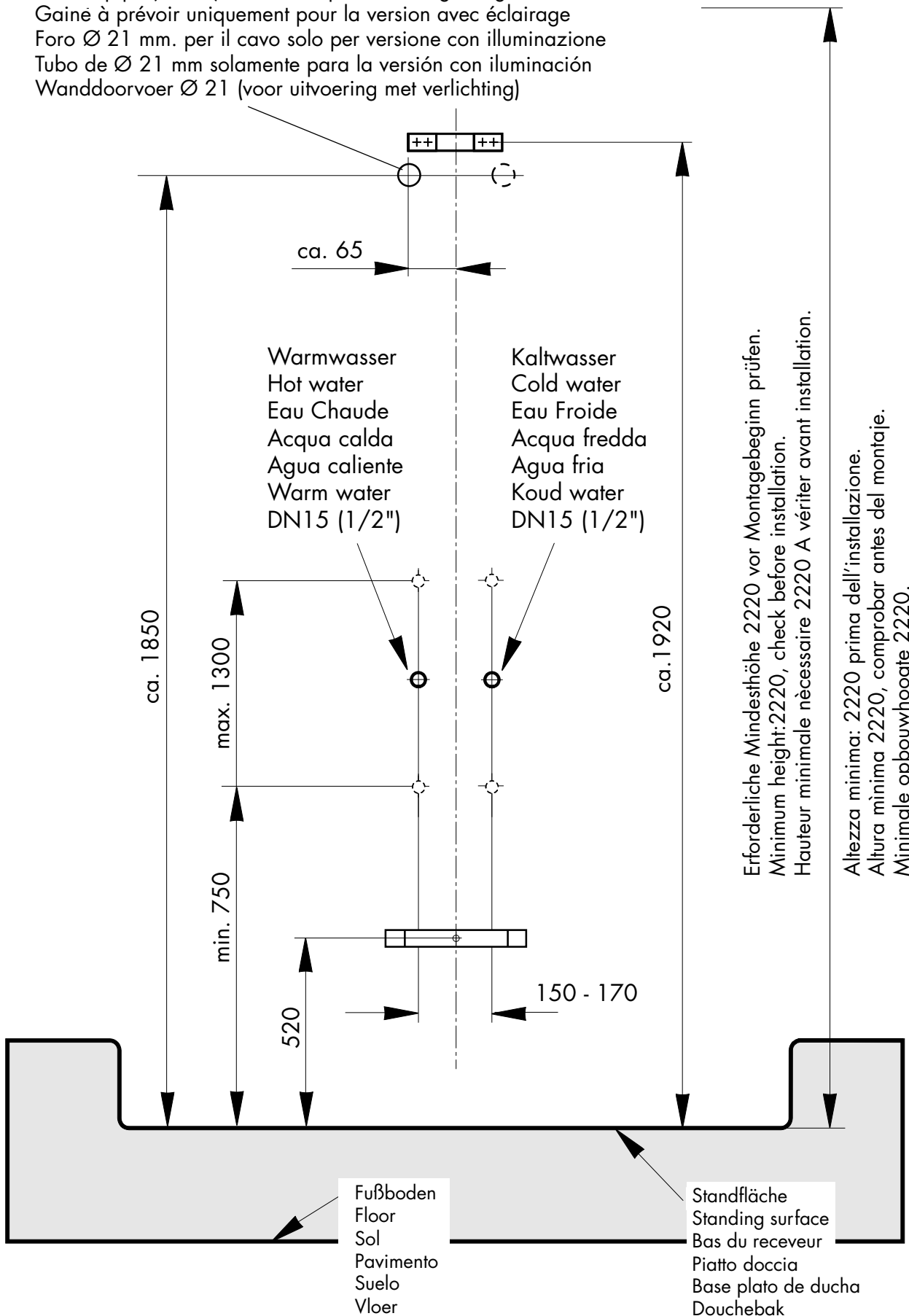

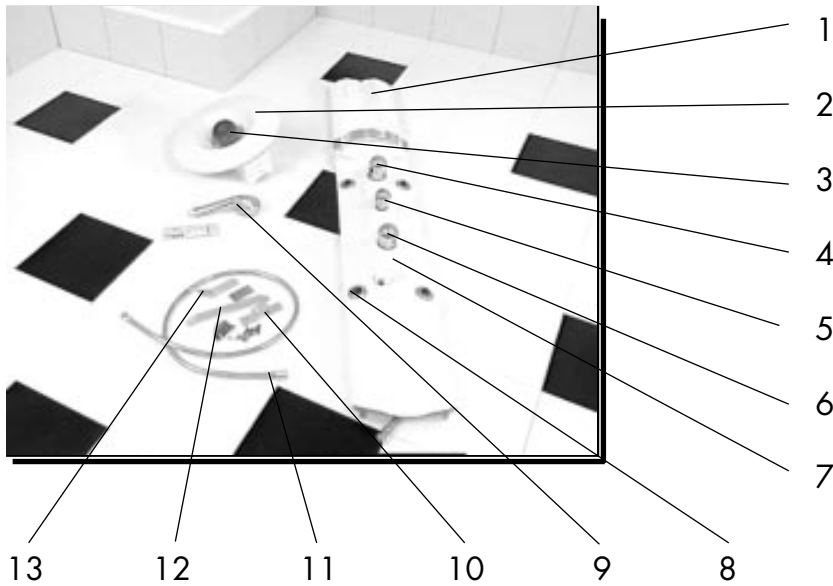

(D)

1. Wandprofil
2. Duschpaneeldach
3. Kopfbrause
4. "Quattro" Umstellung
5. Absperrventil
6. Thermostatgriff
7. Mittelabdeckung
8. Seitenbrause
9. Handbrause
10. Wandhalterung
11. Brauseschlauch
12. Halteleiste
13. Haltewinkel

(GB)

1. Wall profile
2. Shower panel roof
3. Over Head Shower
4. "Quattro" diverter
5. On/Off control
6. Thermostat
7. Centre cover
8. Body shower
9. Hand shower
10. Wall bracket
11. Shower hose
12. Bottom support
13. Support angle

(F)

1. Profilé mural
2. Coupole
3. Douche de tête
4. Inverseur "Quattro"
5. Robinet d' arrêt
6. Poignée thermostatique
7. Cache central
8. Douche latérale
9. Douchette main
10. Support de montage mural
11. Flexible
12. Support de maintenance
13. Equerre de fixation

(I)

1. Profilo a parete
2. Tetto del Pannello doccia
3. Soffione doccia
4. "Quattro" deviatore
5. Rubinetto d'arresto
6. Maniglia termostatico
7. Rivestimento centrale
8. Docce laterali
9. Doccetta
10. Supporto a parete
11. Flessibile
12. Staffa di supporto
13. Supporto curvo

(E)

1. Perfil
2. Techo del panel de ducha
3. Ducha fija
4. Inversor "Quattro"
5. Válvula de cierre
6. Termostato
7. Embellecedor
8. Ducha lateral
9. Teleducha
10. Soporte mural
11. Flexible
12. Soporte
13. Escuadra de fijación

(NL)

1. wandpaneel
2. douchepaneeldak
3. hoofddouche
4. "Quattro" omstelkraan
5. stopkraan
6. thermostaatgreep
7. afdekkap
8. zijdouche
9. handdouche
10. wandsteun
11. doucheslang
12. paneelklem
13. bevestigingshaak

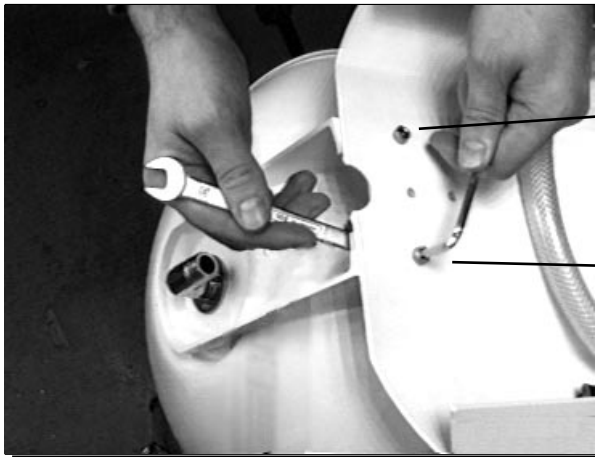

A

B

(D)

Duschpaneeldach mittels der 2 mitgelieferten Zylinderschrauben mit Innensechskant M6x25 (Schlüssel SW 5) und Muttern M6 (Schlüssel SW 10) am Wandprofil anschrauben. Die zwei äußeren Bohrungen **A+B** benutzen.

(GB)

Connect panel roof to wall profile with the M6x25 screws and M6 nuts. Use drill holes **A** and **B**.

(F)

Fixer la coupole du Dusch-paneel au profilé à l'aide des 2 vis à têtes creuses M6x25 (clé SW5) et des écrous M6 (clé SW10). Utiliser les deux trous extérieurs **A + B**.

(I)

Fissare il tetto del pannello doccia al profilo a parete avvitando le due viti con testa a croce M6x25 (chiave SW5) e la brugola M6 (chiave SW10). Utilizzare i due fori esterni **A+B**.

(E)

Ensamblar el techo del panel de ducha con los dos tornillos M6x25 (llave allen 5mm) y tuercas M6 (llave allen 10mm) en el perfil. Utilizar los dos agujeros extremos **A** y **B**.

(NL)

Douchepaneeldak aan het wandpaneel monteren middels de 2 meegeleverde inbusbouten M6x25 (sleutel sw5) en moeren M6 (sleutel sw10). Hiervoor de 2 buitenste voorgeboordegaten **A** en **B** gebruiken.

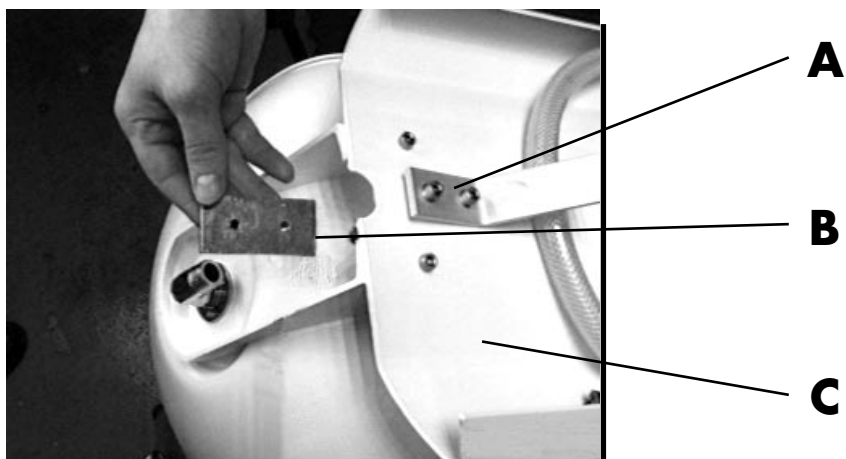

(D)

Mit den zwei mittleren Schrauben wird der Haltewinkel **A** befestigt, indem die zwei Schrauben durch das Wandprofil **C** in die Gegenplatte **B** eingeschraubt werden.

(GB)

Connect the holding bracket **A** by screwing 2 screws through the wall profile **C** into the mounting plate **B**.

(F)

A l'aide des deux vis centrales, monter l'équerre de fixation **A** et la contreplaque **B** sur le profilé **C**.

(I)

Avvitando le due viti centrali al profilo a parete **C**, fissare il supporto curvo **A** e la controplacca **B**.

(E)

Con los dos tornillos centrales se sujeta la escuadra **A** pasando los tornillos por el perfil **C** y la contraplaca **B**.

(NL)

Met de 2 middelste inbusbouten wordt de bevestigingshaak **A** gemonteerd. Hiervoor de 2 inbusbouten door het paneel **C** en in de tegenplaat **B** draaien.



A

B

(D)

DN15 (1/2") Dichtung einlegen, Kopfbrauseanschlußschlauch **A** mit Kopfbrauseanschluß **B** DN15 (1/2") verbinden.

Bei Paneelen mit Beleuchtung:

Stecker vom Paneel in Steckbuchse des Duschpaneeldach einstecken.

(GB)

Insert 1/2" seal. Connect over head hose **A** to over head connection **B**.

For panels with lighting:

Plug electrical connection into the socket provided in the roof of the panel.

(F)

Placer le joint 1/2", raccorder le flexible **A** à la pomme de tête **B**.

Pour le Duschpaneel avec éclairage:

Brancher la prise Duschpaneel dans la prise du toit du Paneel.

(I)

Posizionare la guarnizione 1/2" e collegare il flessibile **A** al soffione doccia **B**.

Per il Pannello con illuminazione:

inserire la spina del pannello nella presa del tetto del Pannello doccia.

(E)

Colocar junta DN 15 (1/2") y unir el flexible **A** con la conexión **B** de la ducha fija DN 15 (1/2").

Para paneles con iluminación:

Conectar el enchufe del panel a la base del techo de dicho panel.

(NL)

1/2" Dichtring plaatsen, hoofddouche slang **A** aan de hoofddouche **B** bevestigen.

Bij douchepanelen met verlichting:

Paneelstekker in kontakt in het dak van het douchepaneel steken.

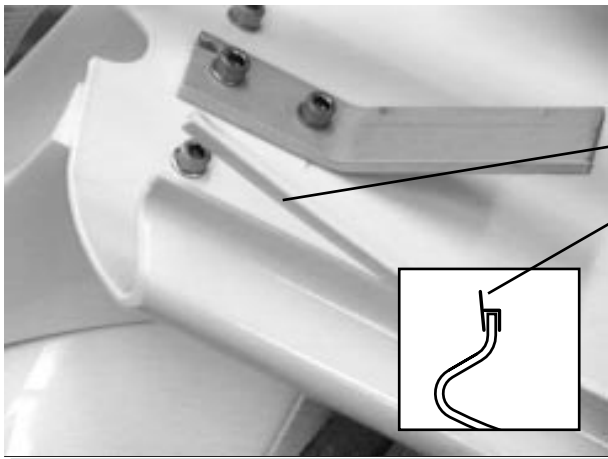

(D)

Dichtprofile **A** auf Paneel-
kanten aufdrücken.

(GB)

Attach seals **A** to edge of
Panel.

(F)

Monter le joint d'étanchéité
A sur le profilé du Dusch-
paneel.

(I)

Inserire il profilo in gomma **A**
sullo spigolo del pannello.

(E)

Colocar a presión la junta **A**
en el canto del panel.

(NL)

Dichtingsprofielen **A** op de
paneelzijden drukken.

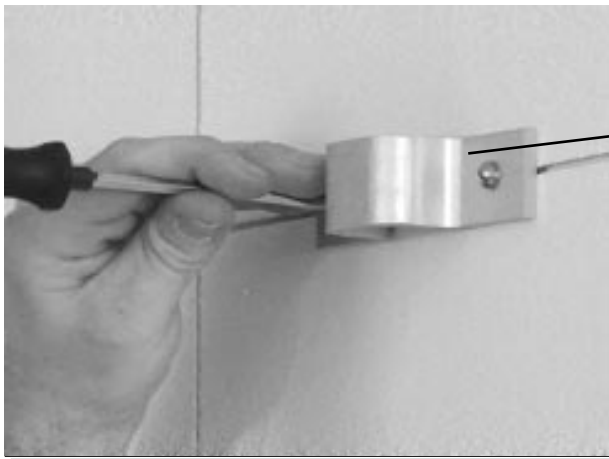

D

Wandhalterung **A** entsprechend Maßzeichnung waagrecht an die Wand halten, anzeichnen und Bohrlöcher (\varnothing 6 mm) bohren. Wanddurchbrüche mit dauerelastischem Fugendicht abdichten. Wandhalterung mit den 2 Schlitzschrauben 4x35 anschrauben.

GB

Position wall bracket **A** in accordance with our measurements on the wall and drill 6mm holes. Use the 4x35 screws to screw bracket to wall. Any cracks or other wall damage should be repaired and sealed with a suitable bathroom filler.

F

Positionner le support de montage mural horizontalement comme indiqué sur le schéma de montage, marquer et percer les trous (diamètre 6 mm). Colmater à l'aide de mastic. Fixer le support de montage mural à l'aide des vis 4x35.

I

Posizionare il supporto di montaggio a muro orizzontalmente come indicato sullo schema di montaggio, segnare e fare i fori (diametro 6 mm.). Impermeabilizzare con del mastice. Fissare il supporto di montaggio a muro con viti 4x35.

E

Poner soporte mural **A** horizontalmente en la pared, marcar los agujeros y taladrar la pared (\varnothing 6mm). Impermeabilizar los agujeros con masilla elástica. Atornillar el soporte con los dos tornillos 4x35.

NL

Wandsteun **A** volgens montageschets waterpas tegen de muur drukken, aftekenen en gaten (\varnothing 6mm) boren. Wandsteun met 2 schroeven 4x35 monteren.

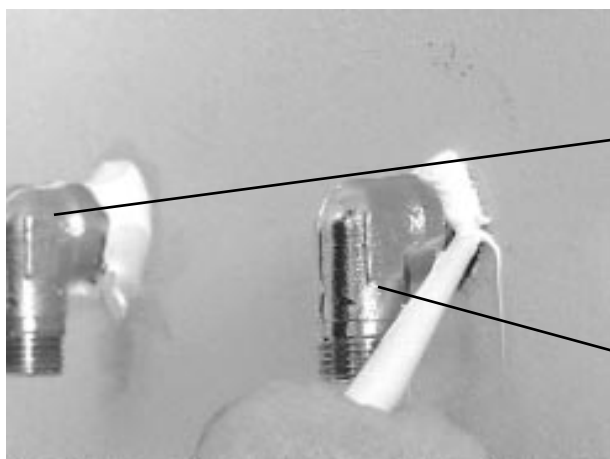

(D)

Anschlußbogen für Warm- **A** und Kaltwasser **B** so einrichten, daß die Schlauchanschlußgewinde (innenliegende Dichfläche) nach unten ausgerichtet sind. Wanddurchbrüche müssen mit dauerelastischem Fugendicht abgedichtet sein.

Die Anlage muß nach DIN 1988 gespült sein.

(GB)

Hot water connection **A** and cold water connection **B** should be positioned in such a way that the flexible hose thread is pointing downwards.

Pipes should be thoroughly flushed through to get rid of any debris.

(F)

Poser les coudes de raccords eau froide **B** et eau chaude **A** de telle manière que la partie filetée du flexible d'alimentation soit tournée vers le bas (filetage court)

Colmater au silicone l'interstice entre le carrelage et la tuyauterie.

Purger énergiquement l'installation.

(I)

Posizionare gli attacchi dell'acqua calda **A** e fredda **B** in maniera che la filettatura rimanga rivolta verso il basso (filettatura corta). Impermeabilizzare con silicone lo spazio fra il muro e gli attacchi dell'acqua. Chiudere ermeticamente l'installazione.

(E)

Sellar los codos de conexión para agua caliente **A** y agua fría **B** y orientar las roscas hacia abajo. Los agujeros en la pared deben impermeabilizarse con masilla elástica. Proceder a purgar la instalación.

(NL)

Aansluitknieën voor warm- **A** en koud water **B** aansluiten. De slangaansluitdraad (binnenzijde met stootrand) naar beneden richten. Ruimte om de knieën afkitten (zuurvrije kit gebruiken). De leidingen dienen schoongespoeld te zijn.

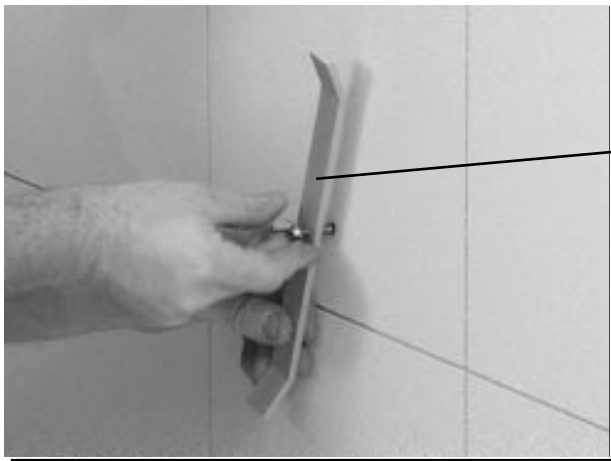

A

(D)

Die untere Befestigungsbohrung für die Halteleiste festlegen. Befestigungsloch (\varnothing 8 mm) bohren. Stockschraube eindrehen. Halteleiste **A** mit Flügelmutter lose montieren.

Bei Paneelen mit Beleuchtung:

Stromversorgungskabel durch das vorinstallierte Leerrohr ziehen.

(GB)

Position the bottom support. Drill 8mm holes and connect support loosely.

For panels with lighting:

Feed power cable through the existing hollow pipe.

(F)

Marquer l'emplacement de percage du profilé d'accrochage. Percer le trou diamètre 8mm. Monter le profilé à l'aide de l'écrou papillon sans serrer.

Pour le Duschpaneel avec éclairage:

Passer le câble d'alimentation électrique dans la gaine.

(I)

Forare per l'inserimento della staffa di supporto. Usare il trapano con punta di diametro 8 mm. Inserire le viti di fissaggio nella placca **A** con il dado ad alette chiuso solo leggermente.

Per pannelli doccia con illuminazione:

Passare il cavo di alimentazione elettrica in una guaina di protezione.

(E)

Marcar agujero para fijación inferior. Taladrar la pared (\varnothing 8 mm). Colocar el esparrago. Montar soporte **A** con la palomilla sin apretarla.

Para paneles con iluminación:

Pasar el cable de alimentación por el tubo preinstalado.

(NL)

Paneelklem aftekenen. Gat (\varnothing 8 mm) boren. Draadeind monteren. Paneelklem **A** met Vleugelmoer bevestigen.

Bij douchepanelen met verlichting:

Stroomkabel door de vooraf aangelegde muurdoorvoer trekken.



A

B

(D)

Das Duschpaneel mit dem Haltewinkel **A** in die Wandhalterung **B** einhängen.

Bei Paneelen mit Beleuchtung:

Kabel vom Trafo kommend an das Duschpaneel anschließen. Dabei darauf achten, daß ausreichend Kabel zur Verfügung steht, um das Paneel für Wartungsarbeiten aushängen und abstellen zu können.

(GB)

Hang shower panel with the support angle **A** in bracket **B**.

For panels with lighting:

Connect the cable from the transformer to the shower panel. Make sure to leave enough length so the shower panel can be taken off the wall for servicing.

(F)

Accrocher l'équerre **A** du Duschpaneel dans le support mural **B**.

Pour le Duschpaneel avec éclairage:

Brancher le câble électrique du transformateur au Duschpaneel. Veiller à laisser assez de longueur de câble pour décrocher et déposer le Duschpaneel en cas de panne.

(I)

Agganciare il supporto curvo del pannello **A** alla staffa a parete **B**.

Per i Pannelli doccia meccanici con illuminazione:

Inserito il cavo nel foro, ne rimarrà una parte a disposizione in maniera che il pannello possa essere sganciato per la manutenzione.

(E)

Colgar el panel de ducha con la escuadra de fijación **A** en el soporte mural **B**.

Para paneles con iluminación:

Conectar cable del transformador con el panel de ducha. Dejar suficiente cable para poder descolgar el panel para trabajos de mantenimiento.

(NL)

Het douchepaneel met de bevestigingshaak **A** aan de wandsteun **B** hangen.

Bij douchepanelen met verlichting:

Kabel in de muurdoorvoer schuiven. Let er hierbij op dat er genoeg kabel achter blijft zodat bij eventueel onderhoud of schoonmaken, het paneel van de wand gehaald en neergezet kan worden.



D

Das Duschpaneel im unteren Bereich leicht nach vorne schwenken und Anschlußschläuche mit Anschlußbogen (warm links, rote Markierung und kalt rechts, blaue Markierung) verbinden.

Zur Dichtheitsprüfung mittleren Griff (Absperrventil) nach rechts herum schließen und langsam Wasser am Haupthahn öffnen. Anschlüsse auf Dichtheit prüfen. Halteleiste verdrehen.

Duschpaneel gegen die Wand klemmen.

I

Inclinare dolcemente il profilo del pannello in avanti ed allacciare i flessibili di alimentazione ai collegamenti (acqua fredda marcata in blu a destra e calda marcata in rosso a sinistra). Per effettuare il test di funzionamento è necessario ruotare la maniglia centrale (rubinetto d'arresto) verso destra ed aprire lentamente il flusso dell'acqua. Testare la tenuta del raccordo curvo. Ruotare la staffa di fissaggio inferiore. Ruotare la placca di supporto, avvicinare il Pannello al muro e fissare.

GB

Gently pull forward the panel at the bottom and connect flexible supply hoses (hot on the left, red markings and cold on the right, blue markings).

Turn the On/Off handle clockwise and open the stopcock on the main hot/cold supply. Check all connectoins for leaks.

Tighten bottom support and press panel to wall.

E

Inclinar la parte baja del panel de ducha ligeramente hacia adelante y conectar los flexibles con los codos de conexión (a la izquierda caliente, marca rojo; a la derecha fria, marca azul).

Para la comprobación de la estanqueidad cerrar la llave de paso del panel y abrir lentamente la llave de paso general de agua. Comprobar las conexiones.

Girar el soporte. Ajustar el panel de ducha contra la pared.

F

Incliner le bas du Duschpaneel légèrement vers l'avant et brancher les flexibles d'alimentations sur les arrivées (eau froide, marquage bleu à droite et eau chaude marquage rouge à gauche).

Pour le test d'étanchéité fermer la poignée du milieu (robinet d'arrêt) en tournant vers la droite et ouvrir lentement l'arrivée d'eau au robinet principal. Vérifier l'étanchéité de tous les branchements. Tourner le support. Plaquer le Duschpaneel contre le mur et clipser.

NL

Het douchepaneel aan de onderzijde iets naar voren halen en de slangen aan de aansluitknieën (warm links, rood en koud rechts, blauw) monteren.

De middelste greep (stopkraan) rechtsoom draaien en vervolgens de hoofdkraan langzaam openen. Aansluitingen controleren.

Paneelklem draaien. Douchepaneel tegen de wand klemmen.



D

Brauseschlauch und Handbrause montieren und in die vorgesehene Halterung stecken.

Dichtung nicht vergessen!

Die Handbrause sowie die Kopfbrause sind mit "Quiclean" der Reinigungsfunktion gegen verkalken ausgestattet. Beim Umstellen der Strahlarten entfernen die Reinigungsstifte automatisch die Kalkablagerungen.

GB

Connect shower hose and hand shower.

Do not forget the washer!

Insert hand shower into the shower holder. Both the hand shower and the over head shower have Quiclean, the lime scale cleaning function. Every time the spray mode is changed, cleaning pins automatically clean out lime deposits.

F

Brancher le flexible et positionner la douchette main dans son support.

Attention: ne pas oublier le joint!

La douchette main comme la douche de tête sont équipées du système anti-calcaire Quiclean. Par simple changement de jet, des pistons chassent les dépôts de calcaire.

I

Collegare il flessibile alla doccetta.

Attenzione a non dimenticare la guarnizione!

La doccetta ed il soffione doccia sono completi di sistema anticalcare Quiclean. Semplicemente cambiando il tipo di getto, dei pistoncini espellono i depositi dai cilindretti diffusori del getto.

E

Montar el flexo y la teleducha y colocarla en su soporte.

No olvidar la junta!

La teleducha y la ducha fija llevan Quiclean, el sistema anticalcareo, incorporado. Al cambiar de tipo de chorro las duchas se limpian automáticamente, quitando los depósitos calcáreos.

NL

Doucheslang en handdouché monteren en in de houder plaatsen.

dichtingen niet vergeten!

Zowel de handdouché als de hoofddouché zijn met het "Quiclean" antikalksysteem uitgerust. Bij het verstellen van de straalsoort schuiven kleine stiftjes in de douchegaatjes en verwijderen zo de kalkafzetting.



D

Funktionsprüfung durchführen.

GB

Check all functions.

F

Procéder aux tests de fonctionnement.

I

Effettuare la prova di funzionamento.

E

Comprobación de la función.

NL

Test op werking.



D

Der 1/2" Thermostat befindet sich hinter der Mittelabdeckung und wird durch den Thermostatgriff bedient. Der Temperaturbereich wird durch die Sicherheitssperre auf 38°C begrenzt.

Wird eine höhere Temperatur gewünscht kann die Sicherheitssperre durch Eindrücken des roten Knopfes überschritten werden.

GB

The 1/2" thermostat is situated under the centre cover and is served by the thermostat handle. The temperature range has a safety stop at 38°C to prevent accidental scaling.

If you need a hotter setting the red button on the thermostat handle has to be pressed before turning the temperature up.

F

Le mitigeur thermostatique 1/2" trouve derrière le cache central et se commande par la poignée du thermostat. Une sécurité est prévue à 38°C.

Pour une température plus élevée, pousser sur le bouton rouge et continuer à tourner la poignée.

I

Il miscelatore termostatico si trova dietro al rivestimento centrale e viene comandato dalla maniglia del termostatico. E' prevista una sicurezza a 38°C.

Per una temperatura più elevata è necessario premere il pulsante rosso e continuare a ruotare la maniglia.

E

El termostato de 1/2" se encuentra detrás del embellecedor en el centro y se acciona por el mando. La temperatura está limitada a 38°C por un tope.

Apretando el botón rojo se elimina el tope de seguridad y se puede subir la temperatura.

NL

De 1/2" thermostaat is achter de afdekkap geplaatst en wordt door de thermostaatgreep bedient. De watertemperatuur wordt door een veiligheidsblokkering begrensd op 38°C.

Wordt er een hogere temperatuur gewenst dan dient de rode knop ingedrukt te worden en kan zo de thermostaatgreep verder gedraaid worden.

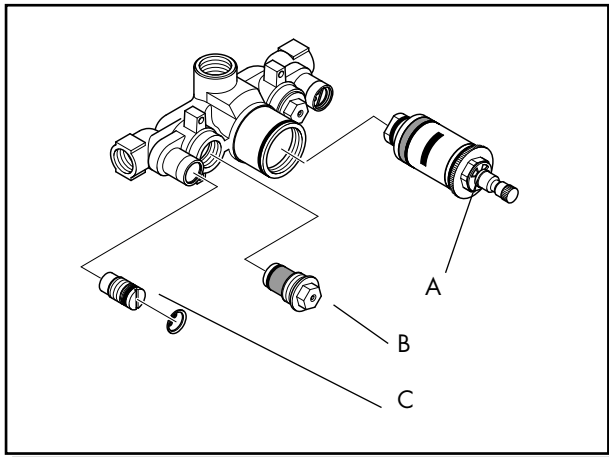

D

Thermostat einjustieren :

Eine Korrektur ist erforderlich, wenn die an der Entnahmestelle gemessene Temperatur von der am Thermostat eingestellten Temperatur abweicht. Dabei ist folgendes zu beachten:

Thermostatgriff drehen bis an der Entnahmestelle Wasser mit 38°C austritt. Griffschraube lösen, Griff zurückziehen und bis Stellung 38°C drehen. Griff aufstecken und Griffschraube festziehen.

Thermostat warten :

Thermostatgriff auf 38°C stellen und festhalten. Griffschraube lösen und Thermostatgriff abziehen.

Ventilgriff und "Quattro"- Griff einfach abziehen.

Mittelabdeckung abziehen.

Vorabsperrungen im Thermostatgehäuse durch Drehung im Uhrzeigersinn mit Schraubendreher schließen. Rückflußverhinderer (Steckschlüssel SW 17) im Gegenuhrzeigersinn heraus-schrauben, Schmutzfangsiebe reinigen. Nach Montage der Rückflußverhinderer Vorabsperrungen wieder öffnen.

Achtung :

Bei Frostgefahr und Entleerung der Rohrleitungen müssen die Vorabsperrungen geöffnet bleiben und die Rückflußverhinderer ausgebaut werden. Schläuche ausblasen.

GB

Thermostat adjustment:

An adjustment may be necessary if the water at the outlet does not match the temperature on the shown on the handle. To carry out the adjustment please note the following:

Turn handle until water is 38°C at the outlet. Loosen the grub screw holding the handle. Take handle off and turn it so the 38°C mark is showing and re-position on thermostat spindle. Tighten grub screw.

Thermostat servicing:

Turn thermostat handle to 38°C and loosen grub screw. Take handle off. Remove Quattro and On/Off handle simply by pulling. Remove centre cover. Shut down water supply to thermostat by using a screwdriver to close the isolation screws on the valve by turning them clockwise. Remove the non-return/filter valves by turning them anti-clockwise and clean out all dirt and debris. Replace non-return/filter valves and re-open the isolation screws. Re-position the handles.

Important:

If there is danger of frost, or emptying the entire plumbing system of water, then the isolation screws must remain open and the non-return/filter valves removed. Shower hoses must be blown out.

F

Etalonnage du thermostat:

Un étalonnage est nécessaire lorsque la température puisée diffère sensiblement de celle affichée sur la poignée du thermostat. Pour cela procéder comme suit: Tourner la poignée du thermostat jusqu'à obtention d'une température à 38°C. Déserrer la vis de maintien de la poignée et retirer la poignée. Repositionner sur 38°C, bouton rouger vers le plafond, resserrer la vis.

Entretien du thermostat:

Mettre le thermostat sur 38°C. Desserrer la poignée et retirer cette dernière. Déclipser les poignées de l'inverseur et du robinet d'arrêt. Enlever le cache central. Fermer les vis pointeaux d'arrêt à l'aide d'un tournevis en tournant dans le sens des aiguilles d'une montre. Dévisser les clapets anti-retour à l'aide d'une clé à tube de 17. Nettoyer les filtres. Remonter les clapets anti-retour et ouvrir les vis pointeaux d'arrêt.

Attention:

En cas de risque de gel, vider les canalisations, laisser les vis à pointeaux d'arrêt ouvertes, sortir les clapets anti-retour et souffler dans les flexibles du branchement.

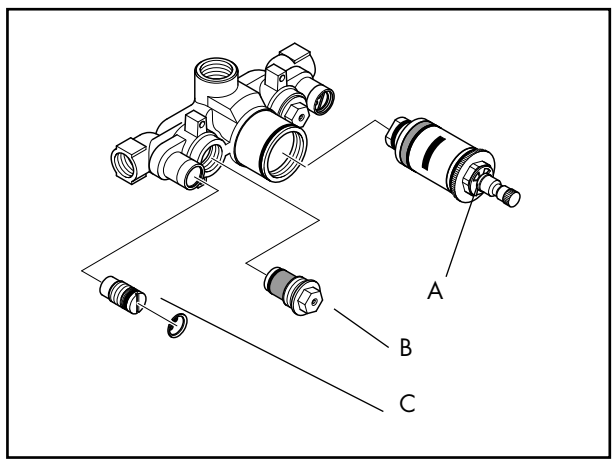

I

Regolazione del termostatico:

la regolazione diventa necessaria quando si ha una differenza di temperatura dell'acqua con quella segnalata dalla posizione della maniglia del termostatico quando si è in posizione di 38°C. Svitare la vite di fissaggio della maniglia ed allentare la maniglia. Riposizionare la temperatura su 38°C, bottone rosso verso la tacca, riavvitare la vite.

Manutenzione del termostatico:

mettere il termostatico sui 38°C. Allentare la maniglia ed estrarla. Estrarre le maniglie del deviatore e del rubinetto d'arresto. Estrarre la cassa centrale. Chiudere i rubinetti d'arresto dell'acqua sul termostatico usando un cacciavite e girando in senso orario. Svitare ed estrarre le valvole antiriflusso con l'aiuto di una chiave a tubo da 17 mm.. Pulire i filtri. Rimontare le valvole antiriflusso ed aprire i rubinetti d'arresto.

Attenzione:

in caso di rischio di gelo, chiudere le tubazioni e lasciare aperte le viti di arresto; inoltre estrarre le valvole antiriflusso e svuotare il flessibile di collegamento.

E

Ajustar al mezclador termostático:

Cuando la temperatura de salida del agua no coincide con la temperatura del termostato hay que ajustar el mando del termostato de la siguiente manera:

Girar el mando del termostato hasta que el agua sale a 38°C. Desenroscar el tornillo que fija el mando, retirar el mando y girarlo hasta la posición de 38°C. Volver a colocar el mando y apretar el tornillo.

Mantenimiento del termostato:

Colocar el mando del termostato en la posición 38°C y sujetarlo. Aflojar el tornillo y extraer el mando. Extraer el mando de la llave de paso y del "Quattro". Extraer el embellecedor. Cerrar las llaves de corte del cuerpo del termostato con un destornillador girándolo en dirección de las agujas del reloj. Desenroscar en sentido contrario a las agujas del reloj la válvula antirretorno (llave tubular SW17), limpiar los filtros. Después del montaje abrir otra vez las llaves de corte.

Atención:

En caso de peligro de helada se deberán vaciar las tuberías dejando las llaves de corte abiertas y las válvulas antirretorno deben extraerse. Purgar los flexibles.

NL

Thermostaat instellen:

Een correctie is noodzakelijk als de op tapplaats gemeten temperatuur van de bij de thermostaat ingestelde temperatuur afwijkt. Bij het corrigeren moet op het volgende worden gelet:

Thermostaatgreep draaien tot er 38°C gemeten wordt. Schroefje van de greep losdraaien, greep naar voren trekken en tot de 38°C positie draaien. Greep weer opsteken en schroef vastdraaien.

Thermostaat onderhoud:

Thermostaatgreep op 38°C draaien en vasthouden. Schroef losdraaien en greep naar voren trekken. Grepen van de stopkraan en "Quattro" kunnen simpel losgetrokken worden. Afdekkap lostrekken. Voorafsluiters **C** van de thermostaat met een schroevendraaier sluiten. Terugslagkleppen **B** (steeksleutel SW17) demonteren en de zeefjes reinigen. Na montage van de keerkleppen de voorafsluiters weer openen.

Attentie:

Bij gevaar van bevroren en bij ledigen van de buisleidingen moeten de voorafsluiters geopend blijven. De keerkleppen dienen verwijderd te worden. Slangen doorblazen.



A

(D)

Seitenbrausen warten :
Die Seitenbrausen **A** sollten von Zeit zu Zeit bewegt und mit Armaturen Fett oder einer wasserfesten Handcreme im vorderen Kugelbereich leicht eingefettet werden.

(GB)

Body shower servicing:
From time to time body showers **A** should be moved and re-greased on the uppermost swivel joint with grease or a light hand cream.

(F)

Entretien des douches latérales:
Il est conseillé de manipuler de temps en temps les douches latérales **A** et de les graisser à l'aide d'une graisse sanitaire ou d'une crème à main résistante à l'eau.

(I)

Manutenzione delle docce laterali:
si consiglia, ogni tanto, di muovere le docce laterali **A** ed ingrassarle nella parte interna con grasso sanitario o crema per le mani impermeabile

(E)

Mantenimiento de las duchas laterales:
Las duchas laterales **A** deben moverse de vez en cuando y lubricar ligeramente la parte delantera de la bola con una grasa para grifería o una crema de manos insoluble en agua.

(NL)

Zijdouches onderhoud:
De zijdouches **A** dient men regelmatig te verstellen en evt. kranenvet of een watervaste handcreme licht aan te brengen op het kogelscharnier.

D

Durchlauferhitzer:

PHARO Duschpaneele manuell mit DN25 (1/2") Thermostaten können in Verbindung mit hydraulisch und thermisch gesteuerten Durchlauferhitzern eingesetzt werden wenn der Fließdruck mindestens 1,5 bar beträgt.

Aufgrund der geringeren Warmwasserleistung des Durchlauferhitzers kann jeweils nur ein Verbraucher verwendet werden.

Warmwasserversorgung:

Die Warmwassertemperatur am Versorgungsanschluß muß min. 2°C höher als die gewünschte Mischwassertemperatur sein.

Druckunterschiede

zwischen den Kalt- und Warmwasseranschlüssen müssen ausgeglichen werden.

GB

Combi-boilers:

PHARO manual 1/2" thermostatic shower panels can be used on hydraulically or thermostatically driven combi-boilers providing there is at least 1.5 bar pressure.

Due to the flow rate produced by a continuous flow water heater, only one shower can be used at a time.

The hot water temperature at source must be at least 2°C higher than the desired mixed temperature.

Pressure fluctuations

The pressure between hot and cold water must be balanced.

F

Chauffe-eau instantanés:

L'installation du Duschpaneel en version manuelle est déconseillée avec un chauffe eau instantané (sans réserve d'eau chaude). Le débit de ces derniers ne permet pas l'utilisation simultanée de 1,5 points d'eau.

En raison du débit du Duschpaneel, seul un ensemble de douche peut être utiliser à la fois.

La temperature au point de puisage doit être au minimum de 2°C supérieure à la température d'eau mitigée désirée.

Equilibrer pressions eau chaude /eau froide.

I

Caldiaie istantaneae:

il Pannello doccia di PHARO nella versione meccanica è equipaggiato di un termostatico 1/2" che può funzionare anche con caldaie istantaneae se la pressione è al minimo di 1,5 bar.

Nel caso si utilizzi una caldaia istantanea, a causa della poca portata disponibile, potrà essere utilizzata solo una funzione doccia alla volta.

La temperatura all'uscita deve essere minimo di 2°C superiore alla temperatura desiderata.

Equilibrare la pressione dell'acqua calda e fredda.

E

Calentadores instantáneos:

Los paneles de ducha manuales de PHARO con termostato de 1/2" pueden usarse con calentadores instantáneos mandados hidraulica- o térmicamente cuando la presión dinámica supera los 1,5 at.

Por el caudal reducio del calentador instantaneo solamente puede conectarse un punto de consumo a la vez.

La temperatura del agua caliente en la conexión de salida debe superar en al menos 2°C la temperatura de la mezcla de agua deseada.

Diferencias de presión

entre agua fría y agua caliente deben nivelarse.

NL

Geisers:

PHARO mechanische douchepanelen met 1/2" thermostaat kunnen samen met hydraulisch en thermisch gestuurde geisers gebruikt worden. De uitstroomdruk dient min. 1,5 bar te bedragen.

In sommige gevallen is het mogelijk dat door de geringere warmwatercapaciteit van een geiser, slechts één uitgang voldoende funktioneert.

De warmwatertemperatuur bij de netaansluiting moet min. 2°C hoger zijn dan de gewenste mengtemperatuur.

Drukverschillen

tussen de koud- en warmwaterleidingen dienen vermeden te worden.

D



Das **PHARO** Duschpaneel Wandversion manuell kann auch mit Beleuchtung geliefert werden.

Die Beleuchtung besteht aus 6 x 12V Halogenstiften G4 mit jeweils 5Watt, und befindet sich unter einer transparenten Abdeckung rund um die Kopfbrause.

Die Beleuchtung wird in dem Augenblick automatisch eingeschaltet, wenn das Absperrventil geöffnet wird. Nach dem Schließen des Ventils bleibt die Beleuchtung noch 2 Minuten eingeschaltet, und schaltet dann selbstständig ab.

Die automatische Einschaltfunktion kann auch überbrückt werden, so daß die Stromversorgung der Beleuchtung über einen externen Schalter gesteuert werden kann. (Externer Schalter nicht im Lieferumfang enthalten.)

Bei der Montage des Duschpaneeldach muß auf die Steckverbindungen zum Paneel und zur Stromversorgung geachtet werden. Hinter dem Paneel sollte eine Restlänge des Kabels vorhanden sein, daß das Paneel für etwaige Wartungsarbeiten abgenommen werden kann.

Für den elektrischen Anschluß des Duschpaneels benötigen Sie lediglich eine Steckdose. Die Stromversorgung der Beleuchtung erfolgt über einen externen Trafo.

Die Installation der Steckdose sollte ausschließlich vom Fachmann, Ihrem Elektro-Installateur durchgeführt werden. Die gesamte Stromversorgung erfolgt über einen 220 V / 50 Hz Wechselstromanschluß.

Bei der Elektro-Installation sind die entsprechenden VDE-, Landes- und EVU-Vorschriften in der jeweils gültigen Fassung einzuhalten. Die Installations- und Prüfungsarbeiten sind von zugelassenen Elektrofachleuten auszuführen, unter Berücksichtigung von VDE 0100 Teil 701. Sämtliche Arbeiten am Duschpaneel dürfen nur in spannungsfreiem Zustand vorgenommen werden.

Die Trafoleistung des externen Trafo beträgt 35 VA. Für die Verlegung des Stromversorgungskabels ist ein Leerrohr mit einem Durchmesser von min. 21 mm vorzusehen. Siehe Seite 3. Das mitgelieferte Kabel ermöglicht es, den Trafo im Trockenbereich (Schutzzone 3) max. ca. 7m entfernt vom Duschpaneel zu installieren. Der Trafo muß jederzeit zugänglich sein. Eine beschädigte Anschlußleitung kann nicht ersetzt werden; der Trafo darf nicht mehr betrieben werden.

Austausch der Halogenstifte:

Um die Halogenstifte auszutauschen muß der Haltering der transparenten Abdeckung, der mit 3 Kreuzschlitzschrauben befestigt ist, gelöst werden. Er befindet sich hinter der Kopfbrause. Jetzt kann die Abdeckung nach unten abgezogen werden. Eine Demontage der Kopfbrause ist nicht erforderlich. Die Halogenstifte befinden sich nun in der Abdeckung und können problemlos aus dem Stecksockel entfernt, und durch neue ersetzt werden.

GB



The shower panel version for wall installation is also available with lighting.

The lighting comprises 6 x 12V halogen bulbs G4, 5Watt each. It is arranged around the overhead shower with a circular transparent light cover.

The lighting is activated when the shut-off valve is turned on and it remains on for appx. 2 minutes after the valve is turned off.

The automatic switch-on function can be by-passed by fitting an external switch. (This switch is not supplied).

The socket for the power supply is situated in the roof of the shower panel. Please make sure to provide enough extra cable to allow for the panel. to be taken off the wall for servicing.

A mains power point is needed to connect the panel to the electricity supply. An external transformer converts your 240 Volt power supply into a safe 12 Volt voltage to operate the lighting.

The Shower Panel must only be fitted by an authorised electrician, according to the British safety standards. Please ensure that the voltage and current on the rating plate (230V/50Hz AC) agrees with your power supply.

Disconnect power supply before any work is carried out on the panel.

The transformer rating is 35VA. The electric cable must be fed through a hollow pipe, see page 3. A length of cable to transformer is supplied. Instal the transformer in a dry area and not more than 7m away from the shower panel. The transformer should be easily accessible. We do not replace connection cable which has been damaged during installation. Never operate the transformer if the cable is damaged.

Replacement of halogen bulbs,

To replace the halogen bulbs unscrew the retaining ring which holds the light cover. It is held by three Philipps screws and can be found behind the overhead shower. Remove transparent cover (there is no need to dismantle the overhead shower) the halogen bulbs are in the light cover from where they can be easily removed and replaced.

F



Le Duschpaneel frontal version manuelle peut être également livrée avec éclairage.

l' éclairage comprend 6 lampes halogènes, type G4 / 12V / 5 Watts et sont disposés circulairement autour de la pomme de douche sous un cache transparent.

L' éclairage s' allume automatiquement lors de l' ouverture du robinet d' arrêt.

Après fermeture, l' éclairage reste enclenché pendant 2 minutes, il s' éteint ensuite de lui-même.

La mise en marche automatique de l' éclairage peut être ponté. L' alimentation électrique peut être ainsi commandé par un interrupteur extérieur (non livré).

Lors du montage, veiller à ce que la longueur du câble soit suffisante pour permettre de décrocher le Duschpaneel pour un éventuel dépannage.

Le branchement électrique du Duschpaneel se fait par une simple prise électrique. L' alimentation électrique de l' éclairage se fait par un transformateur externe.

La prise devrait être posée uniquement par un technicien qualifié. L' alimentation est en 230V / 50Hz, courant avant d' entreprendre des travaux de maintenance. La puissance du transfo est de 35 VA. Prévoir une gaine de Ø 21 mm minimum selon plan page 3, pour passer le câble d' alimentation électrique. La longueur du câble livré permet d' installer le transfo dans la zone de protection nr 3 à maximum 7 mètres. Le transfo doit être accessible à tout moment. Un câble électrique endommagé ne peut plus être remplacé, le transfo ne doit plus être utilisé.

Remplacement des ampoules halogènes:

Pour pouvoir échanger les ampoules halogènes, il faut dévisser le support annulaire du couvercle transparent retenu par 3 vis. On peut ainsi tirer le couvercle vers le bas. Le démontage de la pomme de douche n' est pas nécessaire. Les ampoules halogène se trouvent maintenant dans le couvercle et peuvent être échangé sans problème. Faire attention, lors du remontage, de remettre correctement en place le support annulaire. Le côté arrondi doit se trouver dans le rayon du couvercle.

I



Il Pannello doccia meccanico di PHARO è disponibile anche con l'illuminazione incorporata.

L'illuminazione comprende lampade alogene 6x12V, G4 5/Watt ed è posizionata sul tetto del Pannello doccia.

L'illuminazione viene automaticamente messa in funzione al momento in cui si apre il rubinetto d'arresto per farsi la doccia. Alla fine della doccia, l'illuminazione rimarrà attiva ancora per 2 minuti e poi si disattiverà automaticamente.

La funzione automatica di attivazione dell'illuminazione può essere resa anche manuale, installando un interruttore esterno. (L'installazione esterna deve corrispondere alle norme di sicurezza ed attenersi alle distanze previste dai punti acqua)

Con l'installazione del tetto del Pannello doccia deve essere collegata la corrente elettrica al pannello a muro. All'interno del pannello è reso disponibile un cavo di passaggio del collegamento elettrico che deve sempre essere ispezionabile per lavori di manutenzione.

L'installazione della centrale elettrica deve essere effettuata da un elettricista specializzato. L'alimentazione della corrente è di 220 V / 50 W.

Per il raccordo elettrico del Pannello doccia è necessario seguire le **NORME DI SICUREZZA PREVISTE** per ogni tipo di montaggio ed installazione. L'installazione e la prova di funzionamento devono essere effettuate da un elettricista specializzato. Tutti gli interventi sul Pannello Doccia devono essere effettuati in condizioni prive di tensione.

La potenza del trasformatore esterno è di 35 VA. Per l'installazione del cavo di alimentazione di corrente deve essere previsto un tubo incassato con diametro di 21 mm. (pag. 3). Questo rende possibile il trasferimento del cavo e del trasformatore in posizione asciutta al massimo a 7 m. di distanza dal Pannello doccia. Il trasformatore deve essere sempre accessibile. Un cavo di collegamento danneggiato non può essere sostituito ed il trasformatore non potrà più essere messo in funzione.

Estrazione delle lampade alogene:

Per estrarre le lampade alogene è necessario allentare il supporto rotondo della copertura trasparente sul tetto del Pannello, che è fissato con 3 viti a croce sopra il soffione doccia. Ora può essere estratta verso il basso la copertura trasparente. Non è necessario smontare il soffione doccia. Le lampade alogene si trovano solo sotto la copertura del tetto del Pannello, si estraggono senza problemi dallo zoccolo da innesto e si potranno quindi sostituire

E



El panel de ducha PHARO para la pared en versión manual, se puede suministrar también con iluminación.

La iluminación, compuesta por 6 lámparas halógenas G4 de 12V y 5 Watos cada una, está ubicada tras una pantalla translúcida, alrededor de la ducha fija.

La iluminación se automáticamente al abrir la llave de paso del agua. Después de cerrar la llave de paso, la iluminación se apaga automáticamente después de 2 minutos.

La función automática del encendido se puede eliminar por un puente; entonces la iluminación puede encenderse con un interruptor externo. (Este interruptor no está incluido).

Al montar el techo del panel de ducha hay que tener en cuenta las conexiones con el panel y con la alimentación. Detrás del panel debe haber suficiente largo de cable para poder quitar el panel y realizar el trabajo de mantenimiento.

Para la conexión eléctrica solamente hace falta una caja de enchufe. La alimentación eléctrica de la iluminación se realiza a través de un transformador externo.

La caja de enchufe debe ser colocada por un profesional. La conexión eléctrica debe ser de 230V/50Hz corriente alterna.

En la instalación eléctrica deben respetarse las normas vigentes. Los trabajos de instalación y comprobación deben ser realizados por profesionales. Todos los trabajos en el panel de ducha deben efectuarse con éste desconectado eléctricamente.

La potencia del transformador es de 35VA. Para tender el cable eléctrico de alimentación hay que prever un tubo de > 21 mm. Ver página 3. El cable suministrado permite la instalación del transformador en la zona seca (distancia máxima 7m del panel de ducha). El transformador debe tener acceso fácil. El cable de conexión no puede ser reparado en caso de rotura, si no que deberá cambiarse por completo.

Cambio de las lámparas halógenas:

Para cambiar las lámparas halógenas hay que aflojar los tres tornillos del aro que sujetan la pantalla translúcida, y que está situado detrás de la ducha fija. Retirar la pantalla hacia abajo. (No hace falta quitar la ducha fija). Las lámparas halógenas quedarán a la vista y podrán ser cambiadas sin problemas.

NL



Het **PHARO** mechanische douchepaneel wanduitvoering kan ook met verlichting geleverd worden.

Deze verlichting bestaat uit 6 halogeenlampjes (5W / 12V) en zit gemonteerd onder een transparante kap rond de hoofddouche.

Wanneer de stopkraan geopend wordt, schakelt de verlichting automatisch in. Na het sluiten van de kraan brandt de verlichting nog 2 minuten. Hierna wordt deze automatisch uitgeschakeld.

Deze schakelfunctie kan buiten werking gesteld worden, zodat de verlichting door een externe schakelaar bediend kan worden.

Tijdens montage van het douchepaneeldak dienen de stekerverbindingen van het paneel gerealiseerd te worden. In verband met eventuele servicehandelingen dient de kabel achter het paneel met min. 1 m speelruimte geplaatst te worden.

Voor de elektrische aansluiting van het douchepaneel heeft u alleen een stopkontakt nodig. De stroomvoorziening van de verlichting geschiedt middels een externe transformator.

Het stopkontakt dient uitsluitend door een elektro- installateur gemonteerd worden (stroomvoorziening 230V/50Hz).

Alle werkzaamheden aan het douchepaneel mogen alleen uitgevoerd worden, wanneer de netspanning uitgeschakeld is.

Het trafovermogen bedraagt 35 VA. Om de stroomkabel te kunnen doorvoeren dient hiervoor een wanddoorvoer van min. 21 mm. gemaakt te worden (zie pag 3). De meegeleverde kabel maakt het mogelijk, de trafo in een droge ruimte (zone 3) te plaatsen, die max. 7m. van het douchepaneel verwijderd is.

De trafo moet echter wel altijd bereikbaar zijn. Een beschadigde kabel kan niet vervangen worden; de trafo mag dan niet meer gebruikt worden.

Uitwisselen halogeenlampjes:

Wanneer een halogeenlampje vervangen moet worden, zal de kapbevestiging gedemonteerd moeten worden (3 kruiskopschroeven rond de hoofddouche). De hoofddouche hoeft hiervoor niet verwijderd te worden.

De halogeenlampjes zijn in het dak gemonteerd en kunnen simpel vervangen worden.

D**Technische Daten :**

Mindestfließdruck:	1,5 bar
Betriebsdruck:	max. 10 bar
Empfohlener Betriebsdruck:	2 - 5 bar
Prüfdruck:	10 bar
Heißwassertemperatur:	max. 70° C
Empfohlene Heißwassertemperatur:	60° C
Temperaturskala	20°-60°C
Sicherheitssperre	38°C
Prüfzeichen:	P-IX-8242/IB

Durchflußleistung bei 3bar Fließdruck:

Kopfbrause:	19l/min.
Handbrause:	12l/min.
Seitenbrausen:	15l/min.
Kopfbrause + Handbrause	20l/min.
Kopfbrause + Seitenbrausen:	22l/min.
Handbrause + Seitenbrausen:	21l/min.

Serviceile:

Clubmaster Kopfbrause:
Service Set 92027

Quattro Umstellung:
Einsatz kpl. 13937

Absperrventil:
Absperrreinheit kpl. 92928

Thermostat:
Rückflußverhinderer 92605
Schmutzfangsiebe 92606
Vorabsperrung 92607
Dichtungsset 92608

GB**Technical detail :**

Minimum pressure:	1,5 bar
Working pressure:	max. 10 bar
Recommended working pressure:	2 - 5 bar
Test pressure:	10 bar
Hot water temperature:	max. 70° C
Recommended hot water temperature:	60 ° C
Temperature Scale	20°-60°C
Safety Stop	38°C

Flow rates at 3 bar unvented pressure:

Over head shower:	19l/min.
Hand shower:	12l/min.
Body shower:	15l/min.
Over head and hand shower:	20l/min.
Over head and body shower:	22l/min.
Hand shower and body shower:	21l/min.

Service parts:

Clubmaster over head shower:
Service set 92027

Quattro diverter:
Coupling insert 13937

On/Off spindle: 92928

Thermostat:
Non return /filter valve 92605
Mesh 92606
Isolation screw 92607
Seals 92608

The flow rates with pumped systems will vary according to the pump and plumbing system.

F**Données techniques:**

Pression minimum nécessaire:	1,5 bar
Pression de service autorisée:	max. 10 bar
Pression de service conseillée:	2 - 5 bar
Pression testée:	10 bar
Température eau chaude:	max. 70° C
Température recommandée:	60° C
Plage de température	20°-60°C
Butée de sécurité	38°C

Débits mesurés avec 3 bars de pression:

Douche de tête:	19l/min.
Douchette main:	12l/min.
Douche latérale:	15l/min.
Douche de tête + Douchette main:	20l/min.
Douche de tête + Douche latérale:	22l/min.
Douchette main + Douche latérale:	21l/min.

Pièces d'échange:

<u>Pomme de tête Clubmaster:</u>	
Sachet service	92027
<u>Inverseur Quattro:</u>	
Mécanisme	13937
<u>Robinet d'arrêt:</u>	
Mécanisme	92928
<u>Thermostat:</u>	
Clapet anti-retour	92605
Filtre	92606
Vis pointeaux d'arrêt	92607
Sachet de joint torique	92608

I**Dati tecnici:**

Pressione minima necessaria:	1,5 bar
Pressione possibile in servizio :	max. 10 bar
Pressione consigliata in servizio:	2 - 5 bar
Pressione testata:	10 bar
Temperatura acqua calda:	max. 70° C
Temperatura raccomandata:	60° C
Scala di temperatura:	20°-60°C
Tasto di sicurezza:	38°C

Possibilità di utilizzo con pressione di 3 bar:

Soffione doccia:	19l/min.
Doccetta:	12l/min.
Doccia laterale:	15l/min.
Soffione + doccetta:	20l/min.
Soffione + laterali:	22l/min.
Doccetta + laterali:	21l/min.

Pezzi di ricambio:

<u>Soffione doccia Clubmaster:</u>	
Set di servizio:	92027
<u>Deviatore Quattro:</u>	
Parte interna completa	13937
<u>Rubinetto d'arresto:</u>	
Rubinetto d'arresto compl.	92928
<u>Termostatico:</u>	
Valvola antiriflusso	92605
Filtro	92606
Arresto	92607
Set di guarnizioni	92608

E**Datos técnicos :**

Presión mínima en servicio:	1,5 bar
Presión en servicio:	max.10 bar
Presión recomendada en servicio:	2 - 5 bar
Presión de prueba:	10 bar
Temperatura de agua caliente:	max. 70° C
Temperatura recomendada del agua caliente:	60° C
Escala de temperatura	20°-60°C
Tope de seguridad	38°C

Caudal con una presión en servicio de 3at:

Ducha fija:	19l/min.
Teleducha:	12l/min.
Duchas laterales:	15l/min.
Ducha fija + teleducha	20l/min.
Ducha fija + duchas laterales:	22l/min.
Teleducha + duchas laterales:	21l/min.

Piezas de recambio:

Clubmaster, ducha fija:
Set de servicio 92027

Quattro, inversor:
Mecanismo con disco cerámico
13937

Llave de paso:
Montura para llave de paso 92928

Termostato:
Válvula antirretorno 92605
Filtros
92606
Llave de corte 92607
Set de juntas 92608

NL**Technische gegevens :**

Minimale waterdruk:	1,5 bar
Waterdruk:	max.10 bar
Aanbevolen waterdruk:	2 - 5 bar
kontroledruk:	10 bar
warmwatertemperatuur:	max. 70° C
Aanbevolen warmwatertemperatuur:	60° C
instelbare temperatuurschaal	20°-60°C
veiligheidsblokkering	38°C

Doorstroomcapaciteit:

Hoofddouche:	19l/min.
Handdouche:	12l/min.
Zijdouches:	15l/min.
Hoofddouche + handdouche	20l/min.
Hoofddouche + zijdouches:	22l/min.
Handdouche + zijdouches:	21l/min.

Onderdelen:

Clubmaster hoofddouche:
serviceset 92027

Quattro omstelkraan:
binnenwerk kpl. 13937

Stopkraan:
bovendeel kpl. 92928

Thermostaat:
terugslagklep 92605
zeefjes 92606
voorafsluiter 92607
dichtingsset 92608

D Gewährleistungen

Sie haben ein Qualitätsprodukt der Firma Hansgrohe erworben. Alle diejenigen Teile, die sich innerhalb von 6 Monaten seit Einbau wegen fehlerhafter Bauart, schlechtem Material oder mangelhafter Ausführung als unbrauchbar oder in ihrer Brauchbarkeit nicht unerheblich beeinträchtigt herausstellen, werden von uns unentgeltlich nach unserer Wahl ausbessert oder neu geliefert. Mehrere Nachbesserungsversuche oder Neulieferungen sind zulässig. Ersetzte Teile werden unser Eigentum. Wenden Sie sich wegen der Abwicklung bitte direkt an Ihren Fachhändler. Keine Haftung übernehmen wir für Schäden, verursacht durch:

ungeeignete oder unsachgemäße Verwendung; fehlerhafte Montage; Einbau bzw. Inbetriebsetzung durch den Käufer oder Dritte; natürliche Abnutzung; fehlerhafte oder nachlässige Behandlung; fehlende oder mangelhafte Wartung; ungeeignete Betriebsmittel; mangelhafte Bauarbeiten; chemische, elektrochemische oder elektrische Einflüsse.

F Garanties:

Vous venez d'acquérir un produit de qualité Hansgrohe. Toutes les pièces qui, dans un délai de 6 mois après leur installation, de par un défaut de matière première, d'usinage ou d'assemblage, se révéleraient être inutilisables ou fonctionneraient mal, seront, selon notre choix, réparées ou échangées gratuitement. Nous nous réservons le droit de procéder à plusieurs réparations ou échanges. Les pièces retournées deviendront notre propriété. Pour la procédure, nous vous prions de vous adresser directement à votre fournisseur, en prenant soin de vous munir de ce bon de garantie et de votre facture. Nos produits sont garantis sous réserve d'être installés par des professionnels qualifiés, conformément aux règles de l'art, à nos instructions de montage, aux normes et aux DTU en vigueur. Nous déclinons toute responsabilité pour les dommages causés par :

une utilisation anormale; une installation non conforme ou mal adaptée; une usure normale; un entretien déficient; ou inexistant (changement de joints, nettoyage de filtres, graissage, etc, devant être assurés par l'utilisateur); une utilisation de produits corrosifs ou abrasifs pour le nettoyage; le gel; les influences chimiques, électrochimiques ou électriques-les dommages occasionnés par la qualité de l'eau, notamment le calcaire; une détérioration par des corps étrangers (sable, limaille, etc) véhiculés par l'eau.

GB Warranty:

You have purchased a quality produkt from Hansgrohe. All parts which show any kind of fault as far as construction, material or assembly are concerned within the first 12 months after installation, we will repair or exchange the part in question free of charge. Faulty items become our property. We do not grant warranty for faults caused by:

unsuitable or improper use; incorrect assembly; installation or start of the installation by the purchaser or other non-qualified plumber, natural wear out, improper or careless treatment, lack of maintenance; unsuitable usage; chemical, electro-chemical or electrical influences.

I Condizioni di garanzia:

Avete acquistato un prodotto di qualità Hansgrohe. Se un difetto, dovuto sia ad un vizio di fabbricazione che ad un imperfezione del materiale, dovesse manifestarsi entro sei mesi dalla posa in opera, procederemo alla sostituzione gratuita del pezzo. In questo caso, rivolgetevi direttamente al Vostro rivenditore, che attuerà la procedura necessaria.

Tuttavia, non garantiamo i danni causati da:

un utilizzo anomalo o inadeguato; un installazione difettosa (montaggio o incasso) o una messa in opera non conforme, realizzata dall'acquirente o da terzi; la normale usura; l'uso negligente o errato; l'impiego di prodotti di pulizia e manutenzione inadatti; un errata concezione dell'impianto; influenze dovute ad agenti chimici, elettrochimici o elettrici.

E Garantia:

Ud. ha adquirido un producto de calidad de la empresa Hansgrohe. Todas las piezas que en el plazo de 6 meses después de su instalación resulten defectuosas, serán substituidas o reparadas gratuitamente por nosotros según nuestro criterio. Varios intentos de reparación ó substitución serán admisibles. Las piezas substituidas serán de nuestra propiedad. Para cualquier reclamación les rogamos se dirijan a su proveedor. No nos hacemos responsables de los daños producidos por:

Uso inadecuado; montaje defectuoso; instalación y puesta en marcha por el comprador ó personal no cualificado; desgaste natural; medios de mantenimiento inadecuado; obras deficientes; defectos por reacciones químicas; electroquímicas o eléctricas.

NL Garantiebepalingen:

U heeft een kwaliteitsprodukt van Hansgrohe gekocht. Indien er binnen 6 maanden na montage problemen ontstaan door een konstruktiefout of slecht materiaal zorgen wij voor gratis vervanging. Wendt u zich wat de afwikkeling betreft tot uw leverancier.

Wij zijn niet aansprakelijk voor schade die veroorzaakt door:

verkeerd gebruik en onderhoud, foutieve montage en natuurlijke slijtage.

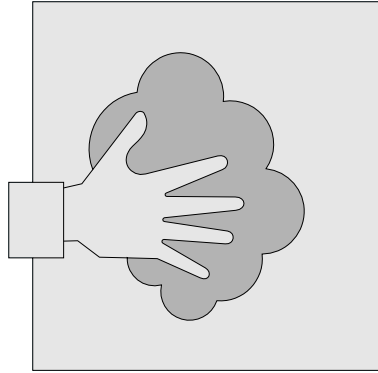
**D Oberflächenpflege:**

- Oberflächen mit einem flüssigen Haushaltsreiniger oder mit Seifenlauge reinigen. (Verdünnungsvorschrift beachten)
- Kalkablagerungen mit Hansgrohe Schnellentkalker Best. Nr. 90900 entfernen.
- Danach mit klarem Wasser nachspülen und mit einem Tuch polieren.
- Keine säurehaltigen Reinigungsmittel, Scheuermittel oder Essigreiniger verwenden.
- Schäden, die durch unsachgemäße Behandlung entstehen unterliegen nicht unserer Gewährleistung.

F Conseils d'entretien:

- Nettoyer les surfaces avec un produit d'entretien ménager ou un savon liquide.
- Eliminer les dépôts calcaires avec le détartrant Hansgrohe Réf. 90905, rincer à l'eau claire et polir avec un chiffon doux.
- Ne pas utiliser un produit d'entretien à base d'acide ou de poudre à récurer.
- Les détériorations imputables à un mauvais entretien ne peuvent être pris en considération par notre garantie.

GB Cleaning instructions:

- Clean with a liquid domestic cleaner or with soap suds.
- Remove any lime deposits using Hansgrohe's Decalcifying Agent, order no. 90900. Afterwards rinse with clear water and polish with a cloth.
- Do not use any cleaning agents containing acid or scouring agents.
- Damage caused by improper treatment is not subject to our guarantee.

I Istruzioni per il trattamento:

- Pulire con un detersivo liquido o con acqua e sapone.
- Depositi calcarei possono essere trattati con il liquido anticalcareo di Hansgrohe, art.90900. Dopo il trattamento pulire con un panno morbido bagnato.
- Non utilizzare detersivi contenenti acidi o detersivi in polvere.
- Non rispondiamo per danni causati da trattamenti non conformi alle nostre indicazioni.

E Entretenimiento:

- Las superficies pueden limpiarse con productos de limpieza líquidos o con agua jabonosa. (Tener en cuenta las instrucciones de uso del fabricante de detergentes.)
- Eliminar las adhesiones calcáreas con el descalcificador rápido de Hansgrohe ref. 90900.
- A continuación aclarar con abundante agua y pulir con una gamuza.
- No utilizar productos de limpieza que contengan ácidos, vinagre o que sean abrasivos.
- No nos responsabilizaremos si los desperfectos se producen a causa de un manejo inadecuado.

NL Reinigingsaanwijzingen:

- Het produkt met een vloeibaar huishoudelijk reinigingsmiddel of zachte zeep schoonmaken.
- Eventuele kalkafzetting met Hansgrohe snelontkalkingsmiddel (best. nr. 90900) verwijderen. Daarna met schoon water goed naspoelen en met een doek droogwrijven.
- Geen zuurhoudende reinigingsmiddelen of schuurmiddelen gebruiken.
- Beschadigingen, die door ondeskundig onderhoud zijn ontstaan vallen niet onder de garantie bepalingen.

D

Hans Grohe
D-77761 Schiltach / Schwarzwald
Tel.: (078 36) 51-0 · Telex: 7525614
Telefax: (0 78 36) 51 13 00

NL

Hans Grohe B. V.
Pieter Goedkoopweg 44
2 0 3 1 E l H a a r l e m
Tel. 0 2 3 - 5 3 1 9 1 1 4 · Fax 5 3 2 0 7 1 0

I

Hans Grohe S.r.l. · SS. 10 KM. 24,4
1 4 0 1 9 Villanova d'Asti
Telefono 01 41/94 66 94
Telefax: 01 41/94 65 94

GR

Nikitas Vlachos · NIVCO SA
46, L. Posidonas · 17561 P. Faliron
Tel. (01) 9380180 · Fax. (01)
9383847 · Tlx. 223 930 NIVE

B

Hans Grohe S.A./N.V.
Rue Vanderschrick Straat 91
1 0 6 0 Bruxelles/Brusse
l
Tél. 0 2 / 5 3 7 8 0 1 2

S

Hans Grohe AB
Box 209 · 443 24 · Lerum
Telefon: 0 3 0 2 7 1 6 0 0
Telefax: 0 3 0 2 7 1 3 5 0

DK**N**

Hans Grohe A/S · Jegstrupvej 6
8 3 6 1 Hasselager
Telefon 8 6 . 2 8 . 7 4 . 0 0
Telefax 8 6 . 2 8 . 7 4 . 0 1

P

José Ricardo Botas
Av. Afonso Costa, 28 B/C
P 1900 LISBOA PORTUGAL
Tel. (01) 8481606 · Fax (01) 8481580

GB

Hans Grohe Limited
Units D1 & D2 · Sandown Park
Trading Estate Royal Mills
Esher Surrey KT10 8BL
Tel. 0 13 72 46 56 55
Fax 0 13 72 47 06 70

A**H**

Hans Grohe Handelsges. m. b. H
Postfach 85 · 2355 Wr. Neudorf
Tel. 0 2 2 3 6 / 6 2 8 3 0 · Telex: 79514
Telefax: 0 2 2 3 6 / 6 2 8 3 0 1 9

F

Hans Grohe S.à.r.l.
180 Avenue Daumesnil · 75012 Paris
Téléphone: 14 46 77 107
Télécopie: 14 46 77 117

FIN

Hansgrohe · Juhani Niemi Oy
Mäntytie 11 · 00270 Helsinki
Puh (90) 41 82 44 Fax (90) 41 75 54

CH

Hans Grohe AG · Industriestr. 9
5 4 3 2 N e u e n h o f

E

Hans Grohe S. A.
Riera Can Pahissa 26 B