

- EN** Installation / User Instructions / Warranty
- FR** Instructions de montage / Mode d'emploi / Garantie
- ES** Instrucciones de montaje / Manejo / Garantía

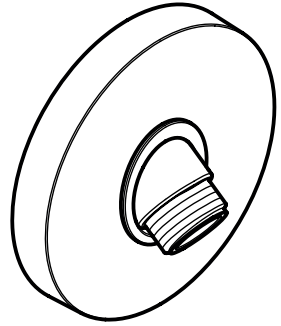

Activera
28099XX1

Safety Notes

- ⚠ WARNING: To avoid the risk of product failure, property damage, and personal injury, do the following:**
- ⚠ This product should be installed by a licensed professional plumber.
 - ⚠ This product is for use with drinking water only.
 - ⚠ Prevent the buildup of mineral scale and /or soap residue by cleaning your Hansgrohe product(s) when needed.
 - ⚠ Refer to the Cleaning Recommendations on page 13 when selecting a cleaning agent for this product. Do not use cleaning products containing chlorine bleach, lye, hydrochloric acid, formic acid, acetic acid, or abrasives.
 - ⚠ **Failure to follow these instructions may result in product failure and property damage, and may void the warranty.**

Installation Considerations

- Please read over these instructions thoroughly before beginning installation. Make sure that you have all tools and supplies needed to complete the installation.
- Inspect this product thoroughly prior to installation. Claims of shipping damage made after installation will not be honored.
- This showerarm is for use with Activera S 95 showerheads #28866XX1 and #28867XX1.
- To prevent scald injury, the maximum output temperature of the shower mixing valve (not included) must be no higher than 120°F (49°C). In Massachusetts, the maximum output temperature can be no higher than 112°F (44°C).
- Keep this booklet and the receipt (or other proof of date and place of purchase) for this product in a safe place. The receipt is required should it be necessary to request warranty parts.

Consignes de Sécurité

- ⚠ AVERTISSEMENT : Afin d'éviter les risques de défaillance du produit, de dommages matériels et de blessures corporelles, veuillez procéder de la manière suivante :**
- ⚠ Ce produit devrait être installé par un plombier professionnel certifié.
 - ⚠ Ce produit doit être utilisé avec de l'eau potable seulement.
 - ⚠ Évitez l'accumulation de tartre minéral ou de résidus de savon en nettoyant vos produits Hansgrohe lorsque cela est nécessaire.
 - ⚠ Reportez-vous aux recommandations pour le nettoyage à la page 13 au moment de sélectionner un agent de nettoyage pour ce produit. N'utilisez pas de produits de nettoyage contenant du chlore, du javellisant au chlore, de l'acide chlorhydrique, de l'acide formique, de l'acide acétique ou des abrasifs.
 - ⚠ **Le non-respect de ces instructions peut entraîner une défaillance du produit et des dommages matériels, ainsi que l'annulation de la garantie.**

À prendre en considération pour l'installation

- Veuillez lire attentivement ces instructions avant de procéder à l'installation. Assurez-vous de disposer de tous les outils et du matériel nécessaires pour l'installation.
- Inspectez soigneusement le produit avant l'installation. Les réclamations pour tout dommage survenu lors de la livraison ne seront pas acceptées après l'installation.
- Le bras de douche est conçu pour l'utilisation avec les pommes de douche Activera S 95 n° 28866XX1 et 28867XX1.
- Pour empêcher des blessures par ébullition, la température de sortie maximale du robinet de douche ne doit pas excéder 120°F (49°C). Au Massachusetts, la température de sortie maximale du robinet de douche ne doit pas excéder 112°F (44°C).
- Conservez ce livret et le reçu (ou une autre preuve sur laquelle figurent la date et l'endroit de l'achat) pour ce produit dans un endroit sûr. Le reçu est requis si vous commandez des pièces sous garantie.

Indicaciones de seguridad

- ⚠ ADVERTENCIA: Para evitar el riesgo de falla del producto, daño a la propiedad y lesiones personales, haga lo siguiente:**
- ⚠ Este producto debe ser instalado por un plomero profesional matriculado.
 - ⚠ Este producto ha sido creado para su uso exclusivo con agua potable.
 - ⚠ Prevenga la acumulación de depósitos minerales o residuos de jabón limpiando su(s) producto(s) Hansgrohe cuando sea necesario.
 - ⚠ Consulte las Recomendaciones de Limpieza en la página 14 para seleccionar un agente de limpieza para este producto. No use productos de limpieza que contengan blanqueador con cloro, lejía, ácido clorhídrico, ácido fórmico, ácido acético o abrasivos.
 - ⚠ **No seguir estas instrucciones puede resultar en la falla del producto y daño de la propiedad, y puede anular la garantía.**

Consideraciones para la instalación

- Antes de comenzar la instalación, lea estas instrucciones detenidamente. Asegúrese de tener las herramientas y los insumos necesarios para completar la instalación.
- Inspeccione bien este producto antes de la instalación. No se aceptarán los reclamos por daños causados por el transporte después de la instalación.
- El brazo de ducha es para usar con el cabezal de ducha Activera S 95 #28866XX1 y #28867XX1
- Para evitar escaldaduras, la máxima temperatura de salida de la válvula de la ducha no debe exceder los 120°F (49°C). En Massachusetts, la máxima temperatura de salida de la válvula de la ducha no debe exceder los 112°F (44°C).
- Mantenga este folleto y el recibo (u otro comprobante del lugar y fecha de compra) de este producto en lugar seguro. El recibo se requiere en caso de ser necesario solicitar piezas bajo garantía.

Activera 28099XX1

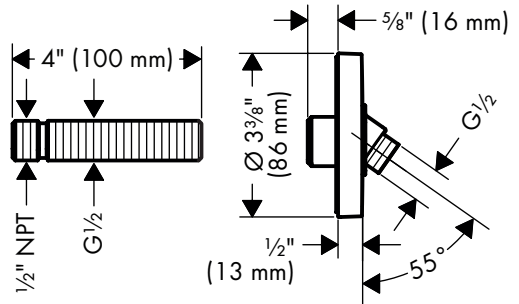

Tools Required / Outils Requis / Herramientas Útiles

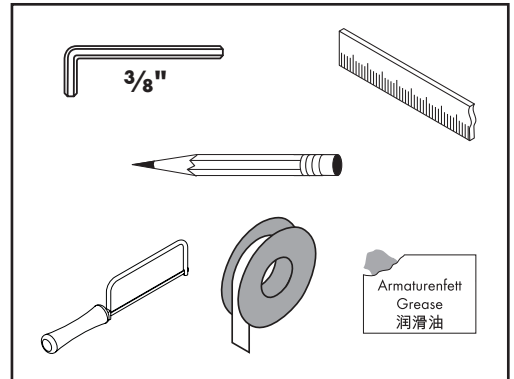

Roughing-in

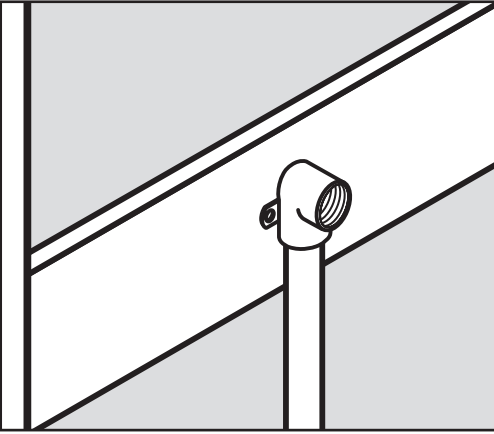

The shower arm requires a properly anchored $\frac{1}{2}$ " NPT drop-ear ell.

Cette bras de douche nécessite un coude fileté de NPT $\frac{1}{2}$ po correctement fixé.

Este brazo de ducha requiere uno codo de $\frac{1}{2}$ " NPT correctamente anclado.

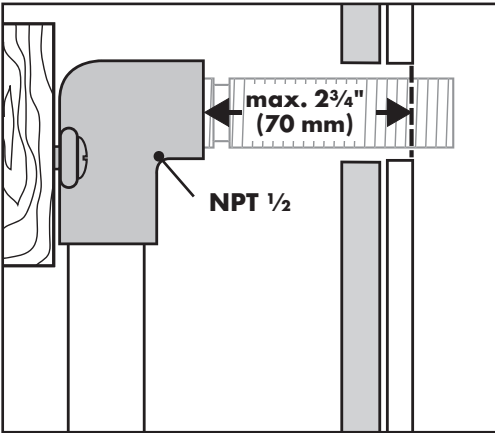

The ell must be installed a maximum of $2\frac{3}{4}$ " (70 mm) behind the surface of the finished wall.

Le coude doit être installé à un maximum de $2\frac{3}{4}$ po (70 mm) derrière la surface du mur fini.

El codo debe instalarse a un máximo de $2\frac{3}{4}$ " (70 mm) de la superficie de la pared terminada.

Installation / Installation / Instalación

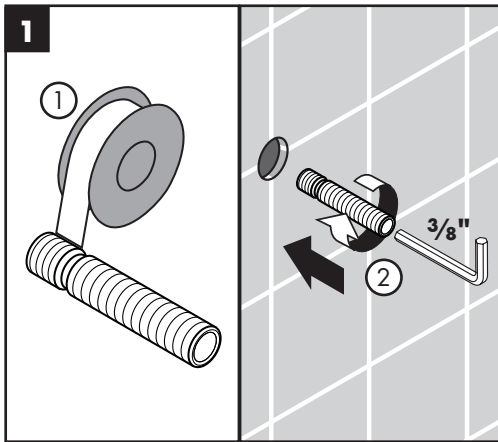

Wrap the NPT threads on the adapter nipple using plumber's tape.

Use a 3/8" Allen wrench to install the nipple in the ell.

Enroulez du ruban de plomberie autour du filetage NPT du raccord adaptateur.

Utilisez une clé Allen de 3/8 po pour installer le raccord dans le coude.

Envuelva las roscas NPT del niple adaptador con cinta aislante.

Use una llave Allen de 3/8" para instalar el niple en el codo.

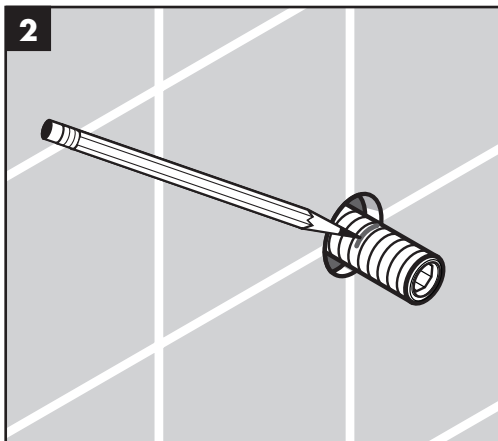

Mark the nipple at a point even with the finished wall surface.

Marquez le raccord à un point affleurant la surface finie du mur.

Marque el niple a la altura de la superficie de la pared.

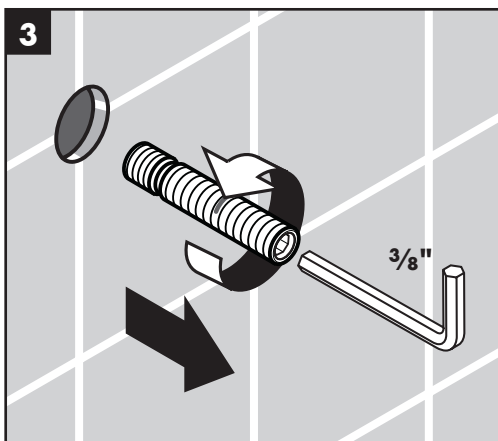

Remove the nipple.

Enlevez le raccord.

Retire el niple.

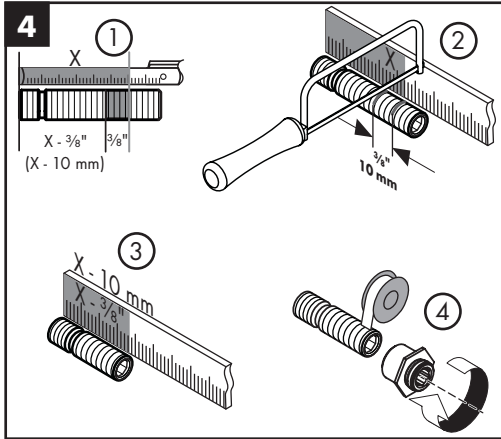

Measure the nipple to the mark ("X").

Cut the nipple at a point $\frac{3}{8}$ " (10 mm) behind the mark. The nipple should be $X - \frac{3}{8}$ " long.

Wrap the G $\frac{1}{2}$ threads at the end of the nipple using plumber's tape.

Connect the nipple to the mounting nipple using a $\frac{3}{8}$ " Allen wrench

Mesurez le raccord jusqu'à la marque (« X »).

Coupez le raccord à 10 mm ($\frac{3}{8}$ po) derrière la marque. Le raccord doit mesurer $X - 10$ mm ($\frac{3}{8}$ po) de long.

Enroulez du ruban téflon autour du filetage G $\frac{1}{2}$ à l'extrémité du raccord.

Branchez le raccord au raccord de fixation à l'aide d'une clé Allen de $\frac{3}{8}$ po.

Mida el adaptador hasta la marca ("X").

Corte el adaptador a $\frac{3}{8}$ " (10 mm) detrás de la marca. El adaptador debe medir $X - \frac{3}{8}$ " de largo.

Envuelva las roscas G $\frac{1}{2}$ del extremo del adaptador con cinta aislante.

Conecte el adaptador al niple de montaje con una llave Allen de $\frac{3}{8}$ ".

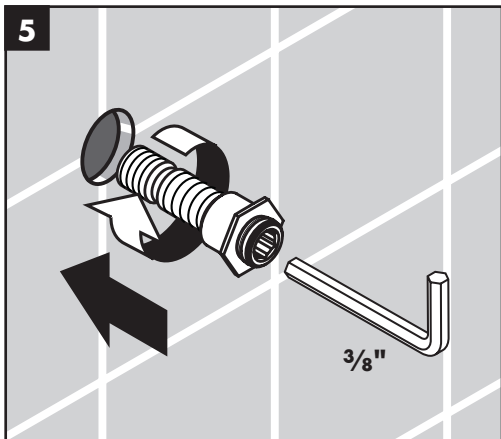

Use a $\frac{3}{8}$ " Allen wrench to install the adapter nipple/ mounting nipple assembly in the ell.

Utilisez une clé Allen de $\frac{3}{8}$ po pour installer l'ensemble raccord adaptateur/raccord de fixation dans le coude.

Use una llave Allen de $\frac{3}{8}$ " para instalar el adaptador/ niple de montaje en el codo.

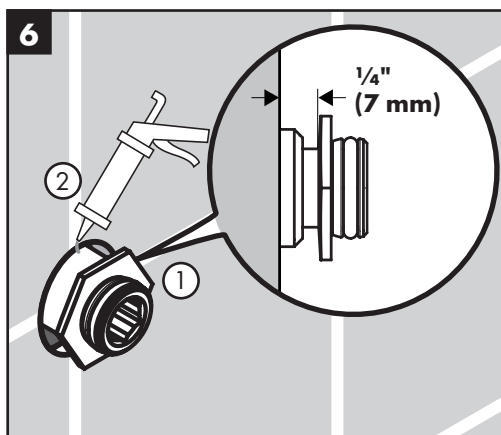

The rear of the mounting nipple flange should be 1/4" (7 mm) from the finished wall surface.

Seal the wall around the nipple using waterproof sealant.

L'arrière de la bride du raccord de fixation doit se trouver à 7 mm (1/4") de la surface finie du mur.

Scellez le mur avec un scellant étanche.

La parte posterior de la brida del niple de montaje debe quedar a 1/4" (7 mm) de la superficie de la pared.

Selle la pared con sellador impermeable.

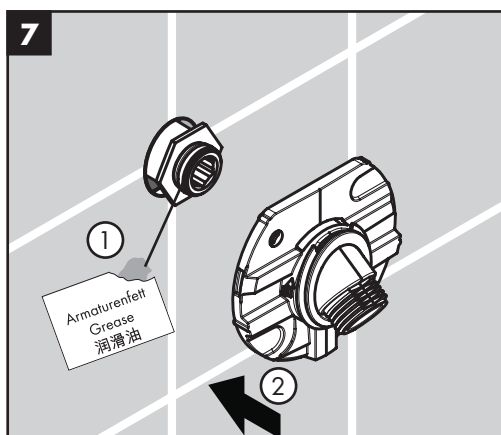

Lubricate the mounting nipple o-ring.

Push the support piece over the mounting nipple.

Lubrifiez le joint torique du raccord de fixation.

Insérez la pièce de support sur le raccord de fixation.

Lubrique la junta tórica del niple de montaje.

Coloque la pieza de soporte sobre el niple de montaje.

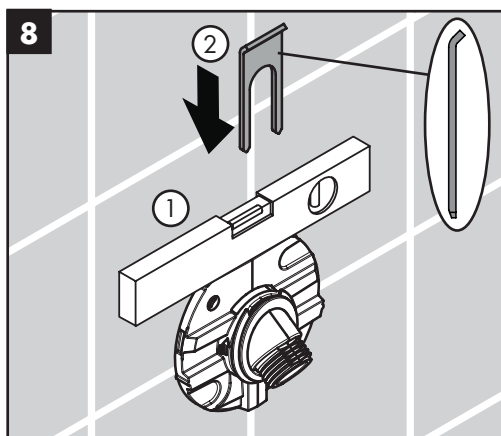

Make sure that the support piece is level

Install the clip.

Assurez-vous que la pièce de soutien est de niveau.

Installez le clip.

Asegúrese de que la pieza de soporte esté nivelada.

Instale el clip.

9

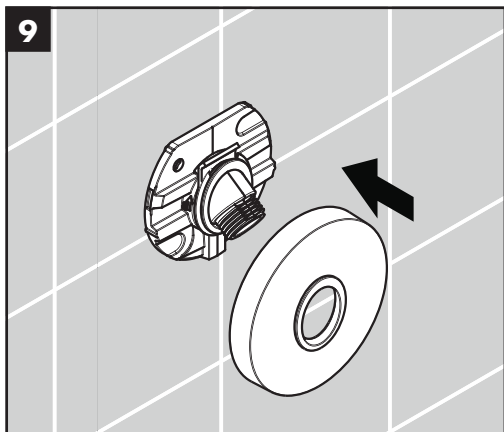

Push the escutcheon into place.

Enfoncez la rosace.

Empuje la placa embellecedora hasta que encaje.

Optional Installation / Installation facultative / Instalación opcional

This installation requires two screws and anchors appropriate for the wall surface (not included).

Cette installation nécessite deux vis et des chevilles adaptées à la surface du mur (non fournies).

Esta instalación requiere dos tornillos y tacos adecuados para la superficie de la pared (no incluidos).

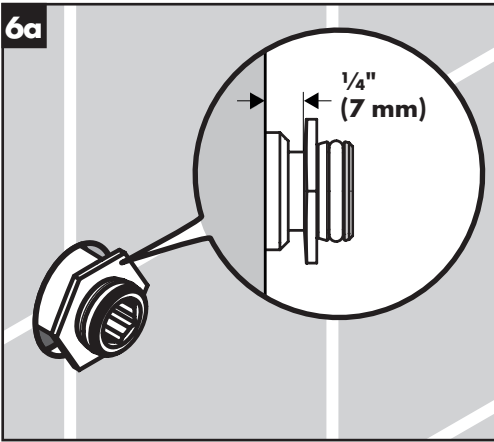

Follow the instructions to step 6, but do not seal the wall at this time.

Suivez les instructions jusqu'à l'étape 6, mais ne scellez pas le mur pour le moment.

Siga las instrucciones hasta el paso 6, pero no selle la pared todavía.

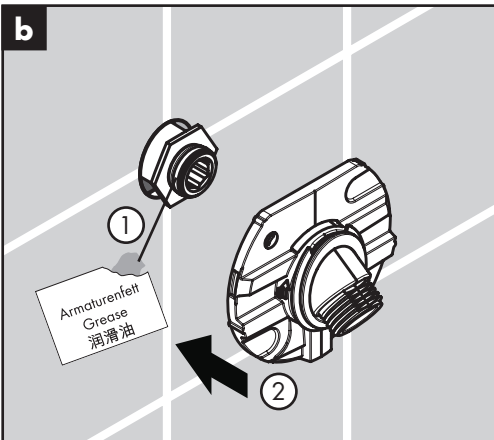

Lubricate the mounting nipple o-ring.

Temporarily install the support piece.

Lubrifiez le joint torique du raccord de fixation.

Installez temporairement la pièce de support.

Lubrique la junta tórica del niple de montaje.

Instale temporalmente la pieza de soporte.

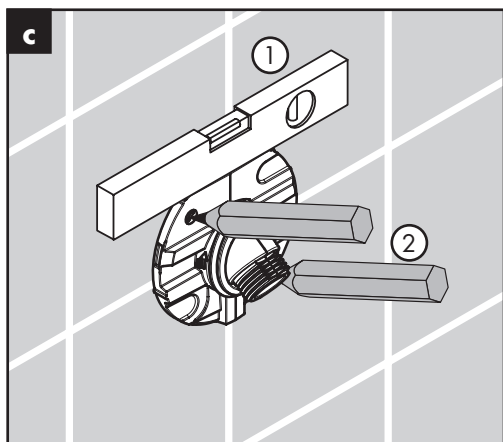

Make sure that it is level.

Mark the positions of the two screw holes.

Assurez-vous qu'elle est de niveau.

Marquez l'emplacement des deux trous de vis.

Asegúrese de que esté nivelada.

Marque la posición de los dos orificios para tornillos.

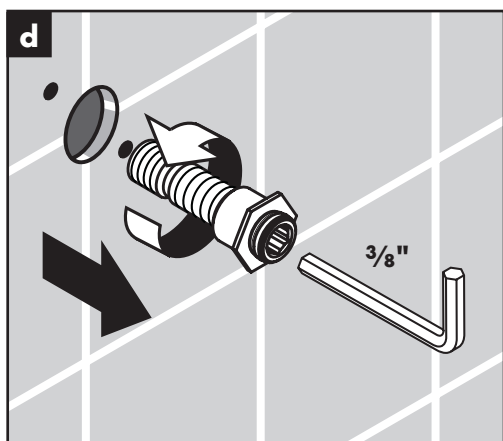

Remove the adapter nipple/mounting nipple assembly.

Retirez l'ensemble raccord adaptateur/raccord de fixation.

Retire el conjunto del niple adaptador/niple de montaje.

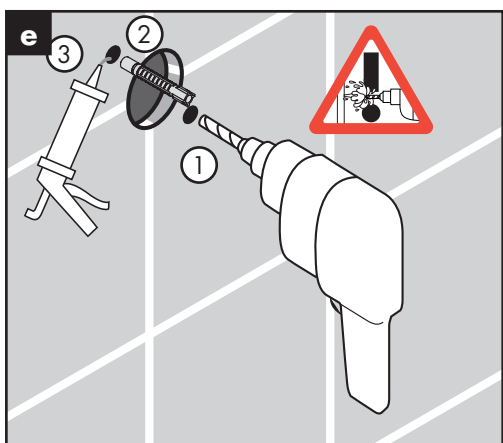

Drill the screw holes, making sure to avoid water lines behind the wall.

Install the anchors. Seal the wall around the anchors using waterproof sealant.

Percez les trous de vis en vous assurant d'éviter les conduites d'eau derrière le mur.

Installez les chevilles. Scellez le mur autour des chevilles avec un scellant étanche.

Perfore los orificios para tornillos, evitando las tuberías de agua detrás de la pared.

Instale los tacos. Selle la pared alrededor de los tacos con sellador impermeable.

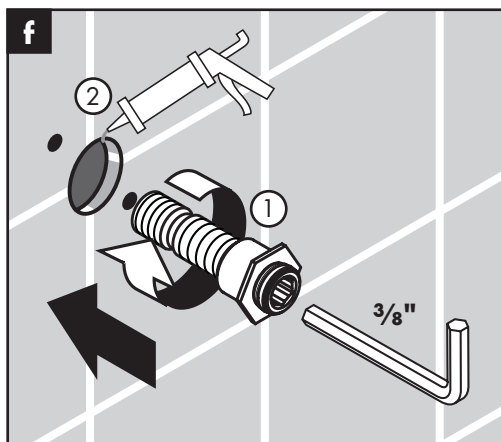

Reinstall the adapter nipple/mounting nipple assembly using a 3/8" allen wrench.

Seal the wall using waterproof sealant.

Réinstallez l'ensemble raccord adaptateur/raccord de fixation à l'aide d'une clé Allen de 3/8 po.

Scellez le mur avec un scellant étanche.

Vuelva a instalar el conjunto del niple adaptador/niple de montaje con una llave Allen de 3/8".

Selle la pared con sellador impermeable.

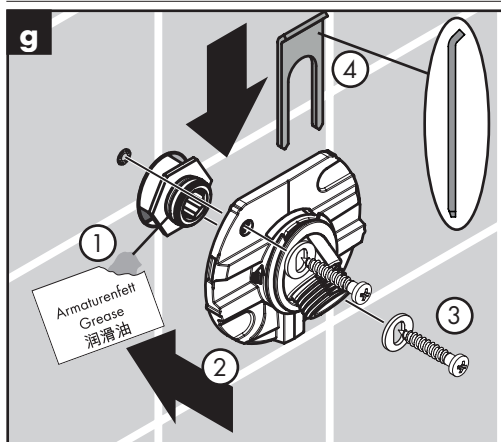

Lubricate the mounting nipple o-ring.

Install the support piece. Install the washers and screws.

Install the clip.

Lubrifiez le joint torique du raccord de fixation.

Installez la pièce de support. Installez les vis.

Installez le clip.

Lubrique la junta tórica del niple de montaje.

Instale la pieza de soporte. Instale los tornillos.

Instale el clip.

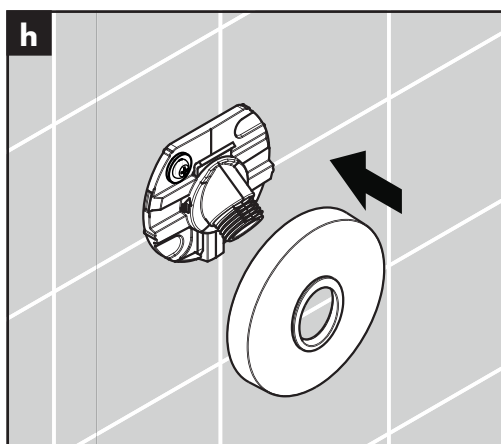

Push the escutcheon into place.

Enfoncez la rosace.

Empuje la placa embellecedora hasta que encaje.

Replacement Parts / Pièces détachées / Repuestos

Activera
28099XX1

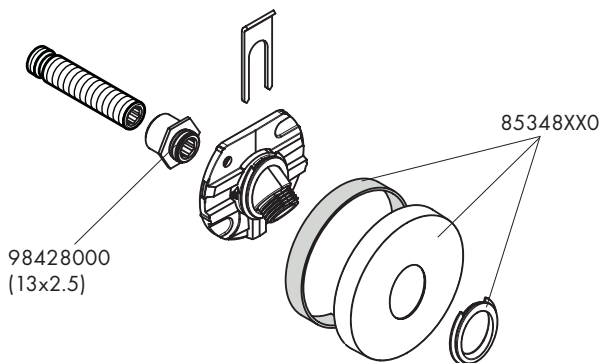

XX = Colors / Couleurs / Acabados

00 = chrome

67 = matte black

82 = brushed nickel

Cleaning Recommendation for Hansgrohe Products

Modern bathroom faucets, kitchen faucets and shower products are made from different materials to comply with the needs of the market with regard to design and functionality. To avoid damage to the product, it is necessary to take proper care of it.

For best results:

- Prevent the buildup of mineral scale and /or soap residue by cleaning your Hansgrohe product(s) when needed.
- Select a cleaning agent specifically intended for the type of product.
- **Do not** use these types of cleaners as they will cause damage to your Hansgrohe product:
 - ✘ Any cleaning agent containing chlorine bleach, lye, hydrochloric acid, formic acid, or acetic acid.
 - ✘ Abrasive cleaning powders, pads, or brushes.
 - ✘ Steam cleaners.
 - ✘ “No rinse” cleaning agents.
- **Always** follow the instructions provided by the manufacturer of the cleaning agent.
- **Do not** mix cleaning agents, unless directed by the manufacturer.
- **Do not** spray cleaners directly onto the product as drops could enter openings and gaps and cause damage. When using spray cleaners, spray the cleaner onto a soft cloth or sponge.
- **Always** rinse your Hansgrohe product thoroughly with clear water and polish dry with a soft cloth after cleaning.

Important

- Residue from soaps and shampoos can cause damage. Rinse the product with clean water after each use.
- Residue from basin/tub/tile cleaner can cause damage to faucets and fittings. Immediately rinse any overspray from the Hansgrohe product.
- **Do not** store any cleaning agents under your Hansgrohe product, such as in a vanity unit, as the fumes may damage the product.
- **Damage to the product caused by improper care or the use of improper cleaning agents is not covered by the warranty.**
- **If a component of the product is damaged, replace it to reduce the risk of personal injury, property damage or product failure.**

Conseil de nettoyage pour les produits Hansgrohe

Les robinets pour les salles de bains et les cuisines modernes ainsi que les produits récents pour les douches se composent de matériaux différents afin de satisfaire aux besoins du marché en termes de conception et de fonctionnalité. Afin d'éviter d'endommager le produit, il est nécessaire d'en prendre soin.

Pour de meilleurs résultats :

- Empêchez l'accumulation de tarte et/ou de résidu de savon en nettoyant votre produit Hansgrohe lorsque c'est nécessaire.
- Sélectionnez un produit de nettoyage spécifiquement prévu pour ce type de produit.
- **N'utilisez pas** ces types de nettoyeurs car ils peuvent endommager votre produit Hansgrohe :
 - ✘ Tout produit de nettoyage contenant de l'acide chlorhydrique, de l'acide formique, de la potasse ou de l'acide acétique.
 - ✘ Les poudres de nettoyage, les tampons ou les brosses abrasives.
 - ✘ Les nettoyeurs à vapeur.
 - ✘ Les produits de nettoyage « sans rinçage ».
- **Ne mélangez pas** les produits de nettoyage, à moins que cela soit indiqué par le fabricant.
- **Ne pulvérisez pas** les nettoyeurs directement sur le produit car des gouttes pourraient entrer dans les ouvertures et les fentes et causer des dommages. Lorsque vous utilisez des nettoyeurs par pulvérisation, pulvérisez le nettoyeur sur un chiffon ou une éponge douce.
- Après le nettoyage rincer abondamment à l'eau claire pour éliminer intégralement les restes de détergent.

Important

- Les residus de produits pour le corps comme les savons liquides, shampoings, gels de douche, teintures pour cheveux, parfums, apres-rasage et vernis a ongles peuvent causer des deteriorations. Rincez le produit avec de l'eau propre après chaque utilisation.
- Le résidu provenant des nettoyeurs pour cuvette/baignoire/carrelage peut endommager les robinets et les raccords de tuyauterie. Rincez immédiatement toute surpulpérisation sur le produit Hansgrohe.
- De meme, il est interdit de stocker des detergents ou des produits chimiques sous les produits, par ex. dans un meuble sous lavabo, car les vapeurs qui s'en degagent risquent d'abimer les produits.
- **Les dommages au produit causés par un mauvais entretien ou par l'utilisation de produits de nettoyage inadéquats ne sont pas couverts par la garantie.**
- **Si un composant du produit est endommagé, remplacez-le pour réduire les risques de blessures, de dommages matériels ou de défaillances du produit.**

Recomendación de limpieza para los productos de Hansgrohe

Hoy en día, las griferías de baño y de cocina así como duchas modernas se componen de materiales muy distintos para satisfacer las exigencias del mercado respecto al diseño y la funcionalidad. Para evitar daños y reclamaciones hay que tener en cuenta ciertos aspectos tanto en el uso como en su limpieza.

Para obtener mejores resultados:

- Evite la acumulación de restos de jabón o sarro limpiando el producto Hansgrohe cuando sea necesario.
- Seleccione un agente de limpieza diseñado específicamente para el tipo de producto.
- **No** use estos tipos de limpiadores, ya que causarán daño a su producto Hansgrohe:
 - ✘ Agentes limpiadores que contengan ácido clorhídrico, fórmico, acético o lejía.
 - ✘ Polvos, paños o cepillos de limpieza abrasivos.
 - ✘ Limpiadores a vapor
 - ✘ Agentes de limpieza "sin enjuague".
- **Siempre** siga las instrucciones provistas por el fabricante del agente de limpieza.
- **No** mezcle los agentes de limpieza, a menos que esté indicado por el fabricante.
- **No** rocíe limpiadores directamente sobre el producto, ya que podrían caer gotas sobre las aberturas y espacios y causar daños. Cuando use limpiadores en spray, rocíe el limpiador sobre un paño suave o esponja.
- **Siempre** enjuague su producto Hansgrohe con agua limpia y séquelo y lústrela con un paño suave después de la limpieza.

Importante

- Los residuos de productos de aseo como jabon liquido, champus, gel de ducha, tintes de pelo, perfumes, lociones de afeitado y esmalte de unas pueden danar tambien los materiales. Enjuague el producto con agua limpia después de cada uso.
- Los residuos de limpiadores para lavatorios, bañeras o azulejos pueden causar daño a los grifos y accesorios. Enjuague inmediatamente cualquier derrame que haya sobre el producto de Hansgrohe.
- Tampoco pueden generarse depositos de productos de limpieza o quimicos debajo de los productos, p. ej. en un armario de lavabo. De lo contrario, los vapores generados pueden danar los productos.
- **Los daños que resulten de un cuidado inadecuado o uso de agentes de limpieza inadecuados no están cubiertos por la garantía.**
- **Si un componente del producto está dañado, reemplácelo para reducir el riesgo de lesiones personales, daños a la propiedad o fallas del producto.**

Hansgrohe, Inc. Limited Warranty

Offering our customers the highest quality at all times is a fundamental part of the Hansgrohe, Inc. company philosophy. We offer consumers a limited warranty on our hansgrohe® and AXOR® branded products.

This warranty is limited to products manufactured by Hansgrohe, Inc. that are purchased from a Hansgrohe, Inc. authorized seller by a consumer in the United States or Canada after September 1, 2019, and installed in either the United States or in Canada.

WARRANTY

Hansgrohe, Inc. warrants to the original consumer purchaser that hansgrohe and AXOR products will be free from defects in material and workmanship for as long as the original consumer purchaser owns both the product and the home in which the product was originally installed. For commercial purchasers, the warranty period is (a) one (1) year for hansgrohe products and (b) five (5) years for AXOR products, in each case from the date of purchase. The warranty period for products in the Rubbed Bronze, Matte Black and Matte White finishes are three (3) years from the date of purchase. This warranty is non-transferable.

WHAT WE WILL DO

Hansgrohe, Inc., at its option, will replace any product or part of the product that proves defective in workmanship and/or material, under normal installation, use, service and maintenance. If Hansgrohe, Inc. is unable to provide a replacement part or product and repair is not practical or cannot be made in timely fashion, Hansgrohe, Inc. may elect to refund the purchase price in exchange for the return of the defective product. REPAIR OR REPLACEMENT (OR, IN LIMITED CIRCUMSTANCES, REFUND OF THE PURCHASE PRICE) AS PROVIDED UNDER THIS LIMITED WARRANTY IS THE EXCLUSIVE REMEDY OF THE PURCHASER.

WHAT IS NOT COVERED BY THE WARRANTY

Because Hansgrohe, Inc. is unable to control the quality of hansgrohe or AXOR products sold by unauthorized sellers, unless otherwise prohibited by law, this warranty does not cover hansgrohe or AXOR products purchased from unauthorized sellers. Authorized sellers can be found on hansgrohe and AXOR branded websites.

Labor and other expenses for disconnection, deinstallation, or return of the product for warranty service (including but not limited to proper packaging and shipping costs), or for installation or reinstallation of the product are not covered by this warranty.

Hansgrohe, Inc. shall not be liable for any damage to the product resulting from

- reasonable wear and tear
- outdoor use
- misuse (including use of the product for an unintended application)
- freezing water
- excessive water pressure
- pipe corrosion in the home in which the product is installed

- abuse, neglect or improper or incorrectly performed installation, maintenance or repair, including the use of abrasive or caustic cleaning agents or “no-rinse” cleaning products.

This warranty does not cover: (i) accessories, connected materials and products, or related products not manufactured by Hansgrohe, Inc. (ii) any hansgrohe or AXOR product sold for display purposes or (iii) hansgrohe or AXOR products purchased from unauthorized sellers.

WHAT YOU MUST DO TO OBTAIN WARRANTY SERVICE OR INFORMATION

Contact your retailer, or contact Technical Service at:

Hansgrohe, Inc.
1492 Bluegrass Lakes Parkway
Alpharetta, GA 30004
Toll-free 800 -334- 0455

In requesting warranty service, you will need to provide:

1. The sales receipt or other evidence of the date and place of purchase.
2. A description of the problem.
3. Delivery of the product or the defective part, postage prepaid and carefully packed and insured, to:

Hansgrohe, Inc.
1492 Bluegrass Lakes Parkway
Alpharetta, GA 30004
Toll-free 800 -334- 0455

When warranty service is completed, any repaired or replacement product or part will be returned to you postage prepaid.

REVISED SEPTEMBER 1, 2019.

Limitation on Duration of Implied Warranties: Some States do not allow limitations on how long an implied warranty lasts, so the below limitations may not apply to you. TO THE MAXIMUM EXTENT PERMITTED BY APPLICABLE LAW, ANY IMPLIED WARRANTY, INCLUDING THE IMPLIED WARRANTIES OF MERCHANTABILITY AND OF FITNESS FOR A PARTICULAR PURPOSE, IS LIMITED TO THE STATUTORY PERIOD OR THE DURATION OF THIS WARRANTY, WHICHEVER IS SHORTER.

Limitation of Special, Incidental or Consequential Damages: Some States do not allow the exclusion or limitation of incidental or consequential damages, so the below limitations and exclusions may not apply to you. TO THE MAXIMUM EXTENT PERMITTED BY APPLICABLE LAW, THIS WARRANTY DOES NOT COVER, AND HANSGRÖHE, INC. SHALL NOT BE LIABLE FOR, ANY SPECIAL, INCIDENTAL OR CONSEQUENTIAL DAMAGES (INCLUDING LABOR CHARGES TO REPAIR, REPLACE, INSTALL OR REMOVE THIS PRODUCT), WHETHER ARISING OUT OF BREACH OF ANY EXPRESS OR IMPLIED WARRANTY, BREACH OF CONTRACT, TORT, OR OTHERWISE. HANSGRÖHE, INC. SHALL NOT BE LIABLE FOR ANY DAMAGE TO THE PRODUCT RESULTING

FROM REASONABLE WEAR AND TEAR, OUTDOOR USE, MISUSE (INCLUDING USE OF THE PRODUCT FOR AN UNINTENDED APPLICATION), FREEZING WATER, EXCESSIVE WATER PRESSURE, PIPE CORROSION IN THE HOME IN WHICH THE PRODUCT IS INSTALLED, ABUSE, NEGLIGENCE OR IMPROPER OR INCORRECTLY PERFORMED INSTALLATION, MAINTENANCE OR REPAIR, INCLUDING THE USE OF ABRASIVE OR CAUSTIC CLEANING AGENTS OR "NO-RINSE" CLEANING PRODUCTS.

Notice to residents of the State of New Jersey: The provisions of this warranty, including its limitations, are intended to apply to the fullest extent permitted by the laws of the State of New Jersey.

This warranty gives you specific legal rights, and you may also have other rights which vary from state to state.

PRODUCT INSTRUCTIONS AND QUESTIONS

Upon purchase or prior to installation, please carefully inspect your product for any damage or visible defect. Prior to installing, always carefully study the enclosed instructions on the proper installation and the care and maintenance of this product.

If you have questions at any time about the use, installation or performance of your product, or the Limited Warranty, please write us or call us toll-free at 800-334-0455.

hansgrohe

Hansgrohe, Inc. 1490 Bluegrass Lakes Parkway Alpharetta, GA 30004
Tel. 800-334-0455 Fax 770-889-1783

www.hansgrohe-usa.com