

# GARANTIE-PASS

mit Montage- und Pflegeanleitung  
avec la notice de montage et de l'entretien  
with assembling and cleaning instructions  
con istruzioni per l'installazione e la pulizia  
con instrucciones para el montaje y el mantenimiento  
met wenken voor het montage en onderhoud  
med Installationsvejledning og Rengøring

31017 / 31027

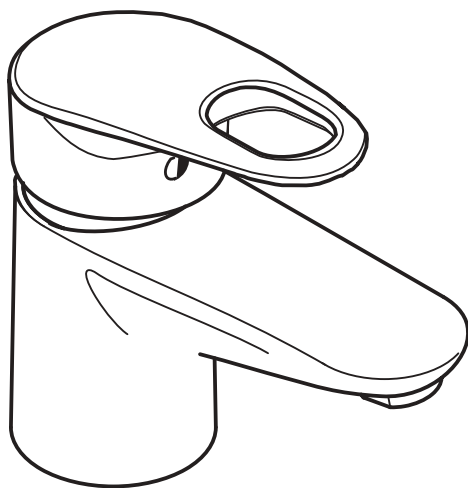

**hansgrohe**<sup>®</sup>

Ideen fürs Bad

## 31017

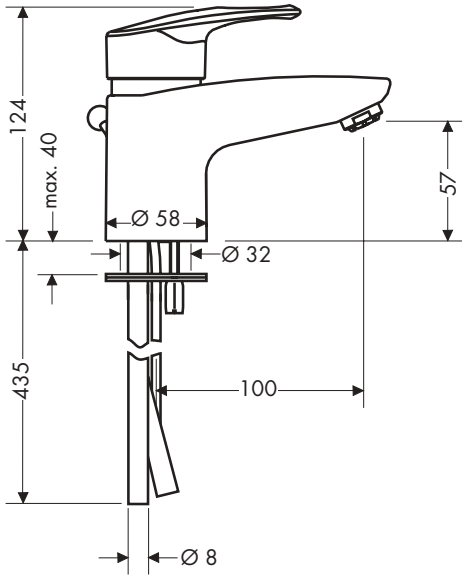

## 31027

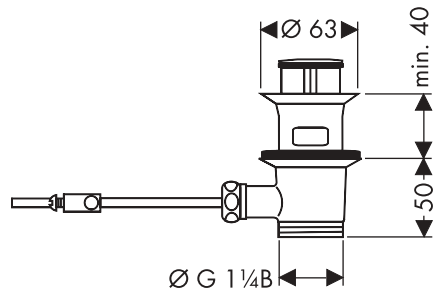
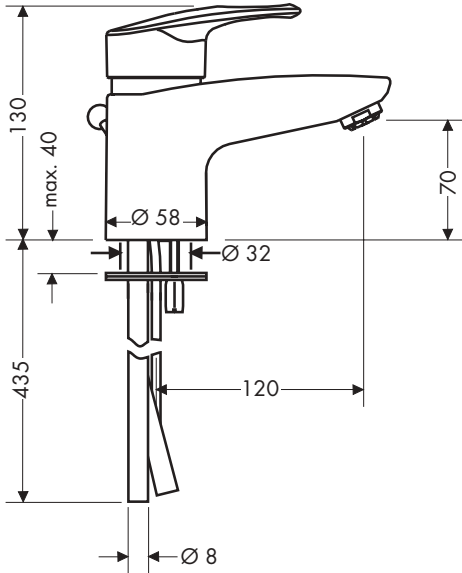

**hansgrohe**<sup>®</sup>

Ideen fürs Bad

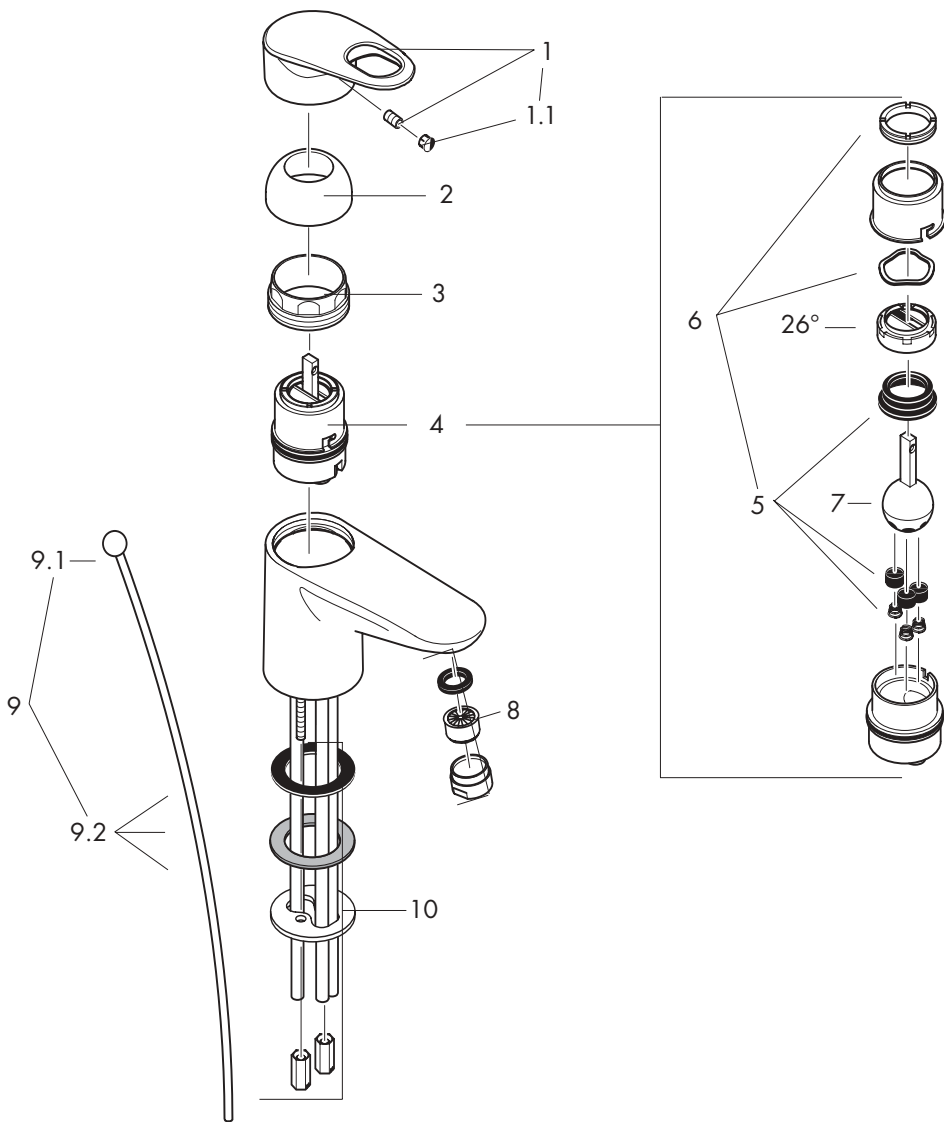

**hansgrohe**<sup>®</sup>

Ideen fürs Bad

**D****Serviceteile:**

1	Griff	
1.1	Griffstopfen	
2	Kappe	94130
3	Mutter	94106
4	Kartusche kpl.	14097
5	Manschettensatz drucklos	13967
6	Service Set drucklos	13953
7	Steuerkugel	13966
8	Strahlformer kpl.	94033
9	Zugstange kpl.	92620
9.1	Zugknopf	
9.2	Zugstange	
10	Schaftbefestigung kpl.	94138

**F****Pièces détachées:**

1	étrier de commande	
1.1	cache vis rouge et bleu	
2	rosace	94130
3	écrou	94106
4	cartouche cpl.	14097
5	set des joints sans pression	13967
6	set de service sans pression	13953
7	sphère de commande	13966
8	diffuseur cpl.	94033
9	tirette cpl.	92620
9.1	bouton de tirette	
9.2	tirette	
10	fixation cpl.	94138

**GB****Spare Parts:**

1	handle	
1.1	screw cover basin	
2	flange	94130
3	nut	94106
4	cartridge cpl.	14097
5	seals	13967
6	service set	13953
7	mixer ball	13966
8	spray former	94033
9	pull rod cpl.	92620
9.1	pull knob	
9.2	pull rod	
10	fixation cpl.	94138

**I****Parti di ricambio:**

1	maniglia	
1.1	tappino lavabo	
2	cappuccio	94130
3	ghiera di fissaggio	94106
4	cartuccia completa	14097
5	gommini e mollette	13967
6	set di servizio	13953
7	sfera miscelazione	13966
8	diffusore del getto compl.	90433
9	asta salterello compl.	92620
9.1	pomello salterello	
9.2	asta salterello	
10	set di fissaggio compl.	94138

**E****Repuestos:**

1	Mando	
1.1	Tapón	
2	Florón	94130
3	Tuerca	94106
4	Set de juntas	14097
5	Set de juntas y muelles	13967
6	Set de reparación	13953
7	Esfera de acero	13966
8	Difusor completo	94033
9	Tirador completo	92620
9.1	Bola del tirador	
9.2	Varilla	
10	Set de fijación completo	94138

**DK****Reservedeler:**

1	Bøjlegreb	
1.1	Dækknap til greb	
2	Dækskive	94130
3	Møtrik	94106
4	Indmat	14097
5	Pakningssæt	13967
6	Service-sæt	13953
7	Blandekugle	13966
8	Perlator kpl.	94033
9	Løftop-stang kpl.	92620
9.1	Træk-op knop	
9.2	Løftop-stang	
10	Festedel	94138

# hansgrohe®

### **Achtung!**

Drosselschlauch nach Tabelle in den Kaltwasserzulauf einführen.

### **Attention!**

Insert plastic hose according to table into the cold water supply pipe.

### **Attention!**

Le tube en plastique servant à réduire le débit doit être impérativement placé dans la tubulure d'arrivée d'eau froide selon les indications du tableau.

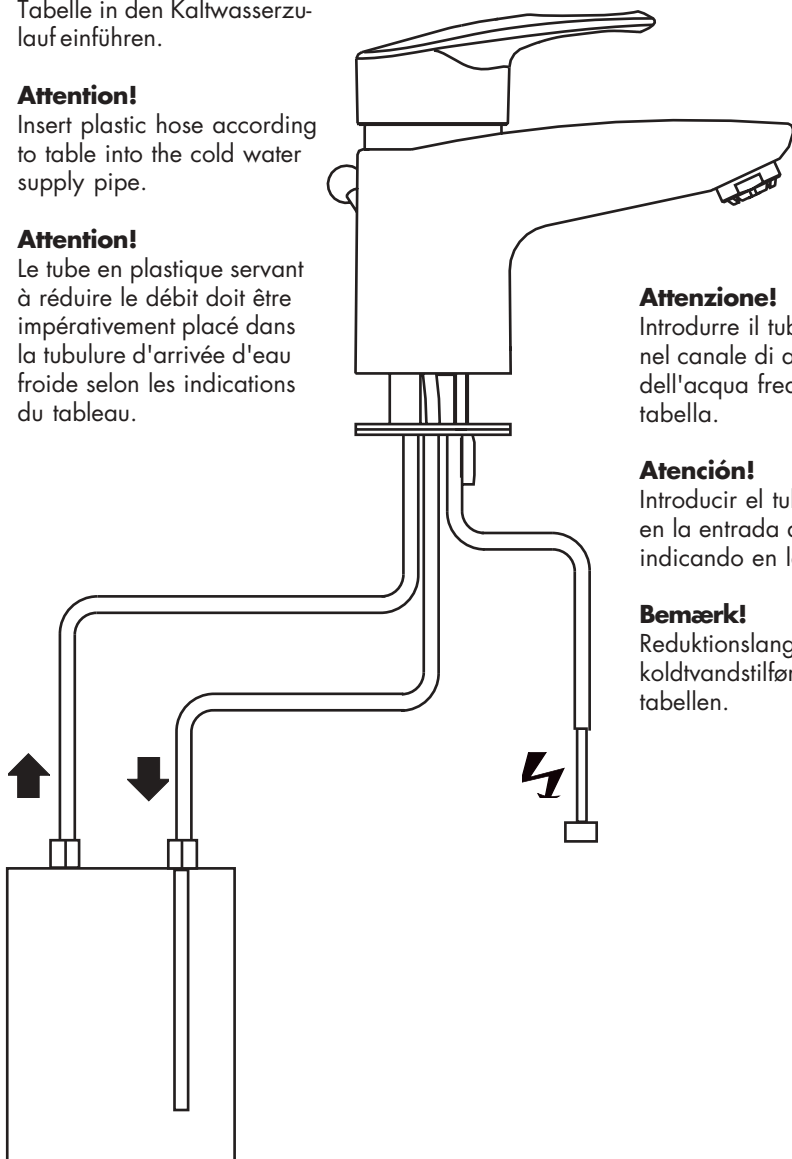

### **Attenzione!**

Introdurre il tubo strozzamento nel canale di alimentazione dell'acqua fredda secondo la tabella.

### **Atención!**

Introducir el tubo estrangulador en la entrada de agua fría según indicando en la tabla.

### **Bemærk!**

Reduktionslangen føres ind i koldt vandstilførselen efter tabellen.

# hansgrohe®

Ideen fürs Bad

**Montage**

- 1 Armatur mit Gummizwischenlage in Waschtisch einsetzen.
- 2 Gleitscheibe, Unterlagscheibe und Bundmutter über Gewindestutzen schieben und Bundmutter von Hand andrehen. Schlitzschrauben festziehen.
- 3 Kunststoffschlauch falls notwendig gemäß Tabelle kürzen und in das kurze, blau markierte Rohr bis zum Bund einschieben.

Tabelle über die zu verwendenden Schlauchlängen		
Höchstmöglicher Wasserdruck am Verwendungsort in bar	Geräteinhalt	
	8, 10 und 15 Liter	bis 5 Liter
1 1,5	ohne Schlauch	Schlauch auf 90 mm gekürzt
2 3	Schlauch auf 90 mm gekürzt	Schlauch unverändert
4 5 6 7	Schlauch unverändert, Durchflußmenge am Eckventil einregulieren	

- 4 Kurzes, blau markiertes Rohr an den Kaltwasseranschluß anschließen.  
Langes, blau markiertes Rohr an den Speichereinlauf, langes, rot markiertes Rohr an den Speicherauslauf anschließen.
- 5 Zugstange mit Ablaufventil verbinden.

**Achtung!**

Bei 5 Liter Geräten darf die Auslaufleistung am Mischer 5 l/min. nicht übersteigen.  
Gegebenenfalls Wasserzufuhr am Eckventil drosseln.

**Bedienung**

Durch Anheben des Bügelgriffes wird der Mischer geöffnet.  
Schwenkung nach links = warmes Wasser  
Schwenkung nach rechts = kaltes Wasser

Beim Aufheizen des Wasserspeichers tritt am Auslauf Tropfwasser aus.

Wird der Strahlformer gewechselt, muß ein für diese Armatur zugelassener Strahlformer verwendet werden.

## Montage

- 1 Placer le mitigeur avec le joint en caoutchouc sur le lavabo.
- 2 Placer dans l'ordre sous le lavabo le joint fibre, la rondelle métallique, et visser les 2 écrous sur les tiges filetés. Serrer au tournevis.
- 3 Raccourcir éventuellement selon les indications du tableau ci-dessous le tube plastique et l'enfoncer jusqu'à la butée dans la tubulure courte avec repère bleu.

Tableau indicatif de longueur du tube.		
Pression maximum autorisée en bar au point de puisage.	Contenance du l'appareil	
	8, 10 et 15 litres	Jusqu'à 5 litres
1 1,5	Sans tube	Tube raccourci à 90 mm
2 3	Tube raccourci à 90 mm	Avec longueur du tube inchangée.
4 5 6 7	Avec longueur du tube inchangée, réglage de débit par robinet d'équerre et d'arrêt.	

- 4 Brancher la tubulure courte avec repère bleu sur l'cau froide.  
Brancher la tubulure longue avec repère bleu à l'entrée du chauffe-eau, la tubulure longue avec repère rouge à la sortie du chauffe-cau.
- 5 Relier la tirette de bonde.

## Attention!

Sur les chauffe-eau à contenance de 5 litres le débit ne doit pas dépasser 5l/min, dans ce cas là, réduire le débit avec le robinet d'arrêt et d'équerre.

## Utilisation

Poignée étrier levée: ouverture du mitigeur.  
poignée étrier à gauche: eau chaude  
poignée étrier à droite: eau froide

Le mitigeur goutte lorsque le chauffe-eau monte en température.

**Assembly**

- 1 Place the mixer including the rubber sealing washer in position on the basin.
- 2 Slip the slide washer, washer and collar nut over the threaded base and tighten the collar nut by hand. Tighten screws.
- 3 If necessary shorten plastic hose according to the table and insert it up to the collar into the shorter blue marked copper pipe.

Hose lengths to be used		
max. permissible water pressure on the spot in bars	storage tank volume	
	8, 10 and 15 liters	up to 5 liters
1 1,5	without hose	hose to be shortened to 90 mm
2 3	hose to be shortened to 90 mm	hose unchanged
4 5 6 7	hose unchanged, reduce flow rate at the angle valve	

- 4 Connect the shorter, blue marked supply pipe to the angle valve. Connect the longer blue marked pipe to the inlet and the red marked to the outlet of the storage tank.
- 5 Connect the pull rod to the pop-up waste.

**Attention!**

With water heaters of 5 liters the flow rate at the mixer should not exceed 5 l/min. In this case the flow rate must be reduced at the angle valve.

**Operation**

The mixer is actuated by lifting the lever head. Swivel to the left = hot water, swivel to the right = cold water.

When the storage tank is being heated, the spout will drip.  
When changing the spray former, it is imperative to use one made for this type of mixer.



## Montaggio

- 1 Introdurre il rubinetto con spessore in gomma nel lavabo.
- 2 Spingere la rosetta scorrevole, la rosetta di appoggio e il dado con spallamento sopra il tronchetto filettato ed avvitare a mano il dado con spallamento. Avvitare bene le viti con intaglio.
- 3 Se necessario, tagliare il flessibile in plastica secondo la tabella e introdurlo sino allo spallamento nel tubo corto contrassegnato in blu.

Tabella sulle lunghezze da usare per i flessibili		
Pressione massima d'acqua nel luogo di impiego bar	Contenuto degli apparecchi	
	8, 10 e 15 litri	sino a 5 litri
1 1,5	Senza flessibile	Flessibile accorciato sino a 90 mm
2 3	Flessibile accorciato sino a 90 mm	Flessibile invariato
4 5 6 7	Flessibile invariato, regolare la portata dal rubinetto d'arresto.	

- 4 Collegare il tubo corto contrassegnato in blu al collegamento per l'acqua fredda. Montare il tubo lungo blu all'entrata del serbatoio, il tubo rosso all'uscita del serbatoio.
- 5 Collegare la barra di comando del salterello alla piletta di scarico.

## Attenzione!

Nel caso di apparecchi da 5 litri l'erogazione del miscelatore non deve superare i 5 l/min. Eventualmente strozzare l'alimentazione d'acqua del rubinetto a squadra.

## Uso

Sollevando la maniglia a forma di staffa si apre il miscelatore.  
Rotazione verso sinistra = acqua calda, verso destra = acqua fredda.

Durante il riscaldamento del serbatoio d'acqua all'uscita si ha uno stillicidio.  
Se si cambia il rompighetto, per questo rubinetto deve venir usato un rompighetto idoneo.

# hansgrohe®

Ideen fürs Bad

### Instrucciones de montaje

- 1 Colocar la grifería junto con la junta intermedio de goma.
- 2 Poner la anilla de deslizamiento, la arandela y la tuerca con collar sobre la pieza roscada; apretar con la mano la tuerca con collar. Fijar los tornillos.
- 3 En caso necesario, cortar el tubo plástico como indicado en el esquema e introducir el mismo hasta el collarín en el caño corto marcado azul.

Longitudes de tubos		
Presión máxima en el lugar de aplicación, en bares	Capacidad calentadores	
	8, 10, 15 litros	hasta 5 litros
1 1,5	sin tubo	cortar tubo a 90 mm
2 3	cortar tubo a 90 mm	tubo inalterado
4 5 6 7	Tubo inalterado, regular la entrada de agua por medio de la llave de escuadra	

- 4 Unir el caño corto marcado en azul con la toma de agua fría. Unir el caño largo marcado azul con la entrada del depósito de agua y el caño marcado rojo con la salida del depósito.
- 5 Unir el tiranta con la válvula de salida.

### Atención!

En caso de utilizar un calentador de 5 litros de capacidad el caudal de agua que pasa por el mezclador, no debe superar 5 l/min. En caso necesario, disminuir la entrada del agua por medio de la llave de escuadra.

### Uso

El mezclador se abre levantando la manecilla.

Vuelta hacia la izquierda = agua caliente; vuelta hacia la derecha = agua fría.

Al calentar el depósito de agua suelen desbordarse de la salida siempre unas gotas de agua.

En caso de cambiar el aireador, hay que utilizar un aireador adecuado para este tipo de grifería.



## Montage

- 1 Sæt armaturet med gummiskive i håndvasken.
- 2 Glideskiven, underlagsskiven og møtrikken skydes hen over gevindstykket og møtrikken drejes fast med hånden. Spændeskruerne skrues fast.
- 3 Såfremt det er nødvendigt afkortes kunststofslangen i forhold til tabellen og stik den ind i det blå markerede rør.

Tabel over slangelængder der kan anvendes		
Størstmulige vandtryk i BAR på brugsstedt	Stykliste	
	8, 10 og 15 liter	bis 5 Liter
1 1,5	uden slange	Slange afkortet til 90 mm
2 3	Slange afkortet til 90 mm	uforandret slange
4 5 6 7	Slange uforandret, gennemløbsmængden indstilles dog ved hjørneventilen	

- 4 Det korte blå, markerede rør tilsluttes koldt vandstilslutningen.  
Det lange blå, markerede rør til indløb af det opsamlede vand, det lange rød, markerede rør tilsluttes udløbet for det opsamlede vand.
- 5 Forbind løft-op stang med bundventilen.

## Bemærk!

Ved 5 litres beholdere må udløbsydelsen ved håndvaskarmaturet ikke overstige 5 liter/min. I modsat fald drosles vandet ved vandtilførslen ved hjørneventilen.

## Betjening:

Håndvaskarmaturet åbnes ved at løfte bøjlegrebet.

Drej til venstre = varmt vand

Drej til højre = koldt vand

Ved opvarmning af varmtvandsbeholderen forekommer dryp fra udløbstuden.

# hansgrohe®

Ideen fürs Bad

## D Gewährleistungen

Sie haben ein Qualitätsprodukt der Firma Hansgrohe erworben. Alle diejenigen Teile, die sich innerhalb von 6 Monaten seit Einbau wegen fehlerhafter Bauart, schlechtem Material oder mangelhafter Ausführung als unbrauchbar oder in ihrer Brauchbarkeit nicht unerheblich beeinträchtigt herausstellen, werden von uns unentgeltlich nach unserer Wahl ausbessert oder neu geliefert. Mehrere Nachbesserungsversuche oder Neulieferungen sind zulässig. Ersetzte Teile werden unser Eigentum. Wenden Sie sich wegen der Abwicklung bitte direkt an Ihren Fachhändler.

Keine Haftung übernehmen wir für Schäden, verursacht durch:

ungeeignete oder unsachgemäße Verwendung; fehlerhafte Montage; Einbau bzw. Inbetriebsetzung durch den Käufer oder Dritte; natürliche Abnutzung; fehlerhafte oder nachlässige Behandlung; fehlende oder mangelhafte Wartung; ungeeignete Betriebsmittel; mangelhafte Bauarbeiten; chemische, elektrochemische oder elektrische Einflüsse.

## F Garanties:

Vous venez d'acquérir un produit de qualité Hansgrohe. Toutes les pièces qui, dans un délai de 6 mois après leur installation, de par un défaut de matière première, d'usinage ou d'assemblage, se révéleraient être inutilisables ou fonctionneraient mal, seront, selon notre choix, réparées ou échangées gratuitement. Nous nous réservons le droit de procéder à plusieurs réparations ou échanges. Les pièces retournées deviendront notre propriété. Pour la procédure, nous vous prions de vous adresser directement à votre fournisseur, en prenant soin de vous munir de ce bon de garantie et de votre facture. Nos produits sont garantis sous réserve d'être installés par des professionnels qualifiés, conformément aux règles de l'art, à nos instructions de montage, aux normes et aux DTU en vigueur. Nous déclinons toute responsabilité pour les dommages causés par :

une utilisation anormale; une installation non conforme ou mal adaptée; une usure normale; un entretien déficient; ou inexistant (changement de joints, nettoyage de filtres, graissage, etc, devant être assurés par l'utilisateur); une utilisation de produits corrosifs ou abrasifs pour le nettoyage; le gel; les influences chimiques, électrochimiques ou électriques- les dommages occasionnés par la qualité de l'eau, notamment le calcaire; une détérioration par des corps étrangers (sable, limaille, etc) véhiculés par l'eau.

## GB Warranty:

You have purchased a quality produkt from Hansgrohe. All parts which show any kind of fault as far as construction, material or assembly are concerned within the first 12 months after installation, we will repair or exchange the part in question free of charge. Faulty items become our property. We do not grant warranty for faults caused by:

unsuitable or improper use; incorrect assembly; installation or start of the installation by the purchaser or other non-qualified plumber, natural wear out, improper or careless treatment, lack of maintenance; unsuitable usage; chemical, electro-chemical or electrical influences.

## I Condizioni di garanzia:

Avete acquistato un prodotto di qualità Hansgrohe. Se un difetto, dovuto sia ad un vizio di fabbricazione che ad un imperfezione del materiale, dovesse manifestarsi entro sei mesi dalla posa in opera, procederemo alla sostituzione gratuita del pezzo. In questo caso, rivolgetevi direttamente al Vostro rivenditore, che attuerà la procedura necessaria.

Tuttavia, non garantiamo i danni causati da:

un utilizzo anomalo o inadeguato; un'installazione difettosa (montaggio o incasso) o una messa in opera non conforme, realizzata dall'acquirente o da terzi; la normale usura; l'uso negligente o errato; l'impiego di prodotti di pulizia e manutenzione inadatti; un'errata concezione dell'impianto; influenze dovute ad agenti chimici, elettrochimici o elettrici.

## E Garantien:

Ud. ha adquirido un producto de calidad de la empresa Hansgrohe. Todas las piezas que en el plazo de 6 meses después de su instalación resulten defectuosas, serán substituidas o reparadas gratuitamente por nosotros según nuestro criterio. Varios intentos de reparación ó substitución serán admisibles. Las piezas substituidas serán de nuestra propiedad. Para cualquier reclamación les rogamos se dirijan a su proveedor. No nos hacemos responsables de los daños producidos por:

Uso inadecuado; montaje defectuoso; instalación y puesta en marcha por el comprador ó personal no cualificado; desgaste natural; medios de mantenimiento inadecuado; obras deficientes; defectos por reacciones químicas; electroquímicas o eléctricas.

## NL Garantiebepalingen:

U heeft een kwaliteitsprodukt van Hansgrohe gekocht. Indien er binnen 6 maanden na montage problemen ontstaan door een konstruktiefout of slecht materiaal zorgen wij voor gratis vervanging. Wendt u zich wat de afwikkeling betreft tot uw leverancier. Wij zijn niet aansprakelijk voor schade die veroorzaakt door:

verkeerd gebruik en onderhoud, foutieve montage en natuurlijke slijtage.

## DK Garanti betingelser:

De har købt et Hansgrohe kvalitetsprodukt. Såfremt der indenfor 6 måneder efter monteringen af Deres hve Hansgrohe produkt opstår skader forårsaget af materiale- og produktionsfejl bytter vi produktet uden beregning. Den ombyttede varer bliver Hansgrohe's ejendom.

Hansgrohe hæfter ikke for skader, der er opstået ved hårdhændet og ukorrekt behandling, fejlmontering, manglende eller ukorrekt rengøring og vedligeholdelse samt naturlig slijtage.

# hansgrohe®

## D

### Oberflächenpflege:

- Oberflächen mit Hansgrohe Reiniger-Set Best. Nr. 90921 oder einem flüssigen Haushaltsreiniger / Seifenlauge reinigen. (Verdünnungsvorschrift beachten)
- Kalkablagerungen mit Hansgrohe Schnelltalker Best. Nr. 90900 entfernen.
- Danach mit klarem Wasser nachspülen und mit einem Tuch polieren.
- Keine säurehaltigen Reinigungsmittel, Scheuermittel oder Essigreiniger verwenden, diese können zur Beschädigung der Sanitärprodukte führen.
- Schäden, die durch unsachgemäße Behandlung entstehen unterliegen nicht unserer Gewährleistung.

## F

### Conseils d'entretien:

- Nettoyer les surfaces avec un produit d'entretien ménager ou un savon liquide.
- Eliminer les dépôts calcaires avec le détartrant Hansgrohe Réf. 90905, rincer à l'eau claire et polir avec un chiffon doux.
- Ne pas utiliser un produit d'entretien à base d'acide ou de poudre à récurer.
- Les détériorations imputables à un mauvais entretien ne peuvent être pris en considération par notre garantie.

## GB

### Cleaning instructions:

- Clean with a liquid domestic cleaner or with soap suds.
- Remove any lime deposits using Hansgrohe's Decalcifying Agent, order no. 90900. Afterwards rinse with clear water and polish with a cloth.
- Do not use any cleaning agents containing acid or scouring agents.
- Damage caused by improper treatment is not subject to our guarantee.

## I

### Istruzioni per il trattamento:

- Pulire con un detersivo liquido o con acqua e sapone.
- Depositi calcarei possono essere trattati con il liquido anticalcareo di Hansgrohe, art. 90900. Dopo il trattamento pulire con un panno morbido bagnato.
- Non utilizzare detersivi contenenti acidi o detersivi in polvere.
- Non rispondiamo per danni causati da trattamenti non conformi alle nostre indicazioni.

## E

### Entretienimiento:

- Las superficies pueden limpiarse con productos de limpieza líquidos o con agua jabonosa. (Tener en cuenta las instrucciones de uso del fabricante de detergentes.)
- Eliminar las adhesiones calcáreas con el descalcificador rápido de Hansgrohe ref. 90900.
- A continuación aclarar con abundante agua y pulir con una gamuza.
- No utilizar productos de limpieza que contengan ácidos, vinagre o que sean abrasivos.
- No nos responsabilizaremos si los desperfectos se producen a causa de un manejo inadecuado.

## NL

### Reinigingsaanwijzingen:

- Het produkt met een vloeibaar huishoudelijk reinigingsmiddel of zachte zeep schoonmaken.
- Eventuele kalkafzetting met Hansgrohe snelontkalkingsmiddel (best. nr. 90900) verwijderen. Daarna met schoon water goed naspoelen en met een doek droogwrijven.
- Geen zuurhoudende reinigingsmiddelen of schuurmiddelen gebruiken.
- Beschadigingen, die door ondeskundig onderhoud zijn ontstaan vallen niet onder de garantie bepalingen.

## DK

### Rengøring:

- Overfladen renholdes med flydende husholdnings rengøringsmidler eller med sæbelud.
- Undgå syreholdige rengøringsmidler, eddikesyre eller slibemidler.
- Skyl efter med rent vand og få den skinnende overflade igen ved at efterpolere med entør klud.
- Skader forårsaget ved hårdhændet eller ukorrekt behandling omfattes ikke af vore garantibetingelser.

# hansgrohe®

Ideen fürs Bad

**A****H**

Hansgrohe  
Postfach 85  
2355 Wr. Neudorf  
Telefon: 0 22 36 / 6 28 30  
Telefax: 0 22 36 / 62 83 019

**B****L**

Hansgrohe  
Rue Vanderschrick Straat 91  
1060 Bruxelles/Brussel  
Téléphone: 02 / 5 37 80 12  
Telefax: 02 / 5 37 94 86

**CH**

Hansgrohe  
Industriestr. 9  
5432 Neuenhof  
Telefon: 056/861474  
Telefax: 056/861490

**D**

Hansgrohe  
D-77761 Schiltach / Schwarzwald  
Telefon: (0 78 36) 51-0  
Telefax: (0 78 36) 51 13 00

**DK****N**

Hansgrohe  
Jegstrupvej 6  
8361 Hasselager  
Telefon: 86.28.74.00  
Telefax: 86.28.74.01

**E**

Hansgrohe  
Riera Can Pahissa 26 B  
08750 Molins de Rei  
Telefon: (93) 680.22.11  
Telefax: (93) 680.26.99

**F**

Hansgrohe  
180 Avenue Daumesnil  
75012 Paris  
Téléphone: 01 44 67 71 07  
Télécopie: 01 44 67 71 17

**FIN**

Hansgrohe  
Juhani Niemi Oy  
Mäntytie 11 · 00270 Helsinki  
Puh: (90) 41 82 44  
Telefax: (90) 41 75 54

**GR**

Nikitas Vlachos  
46, L. Posidonas  
17561 P. Faliron  
Telefon: (01) 9380180  
Telefax: (01) 9383847

**I**

Hansgrohe  
14019 Villanova d'Asti  
Telefon: 0 141 / 9 46 694  
Telefax: 0 141 / 9 46 59 4

**NL**

Hansgrohe  
Pieter Goedkoopweg 44  
2031 E I Haarlem  
Telefon: 0 23 - 53 191 14  
Telefax: 5320710

**P**

José Ricardo Botas  
Av. Afonso Costa, 28 B/C  
P 1900 LISBOA PORTUGAL  
Telefon: (01)8481606  
Telefax: (01)8481580

**S**

Hansgrohe  
Almiskvägen 41  
S-23044 Bunkflostrand  
Telefon: 040-130590  
Telefax: 040-130592

**UK**

Hansgrohe  
Units D1 & D2 · Sandown Park  
Trading Estate Royal Mills  
Esher Surrey KT10 8BL  
Telefon: 0 13 72 46 56 55  
Telefax: 0 13 72 47 06 70

# hansgrohe®

Ideen fürs Bad

7/1997  
9.08004.01