

Montageanleitung

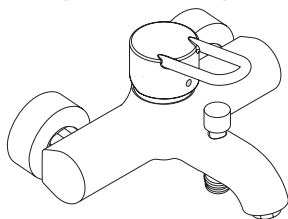

adesso Talis C
33142000

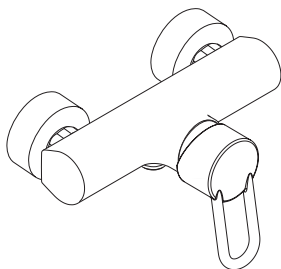

adesso Talis C
33160000

hansgrohe

33142000

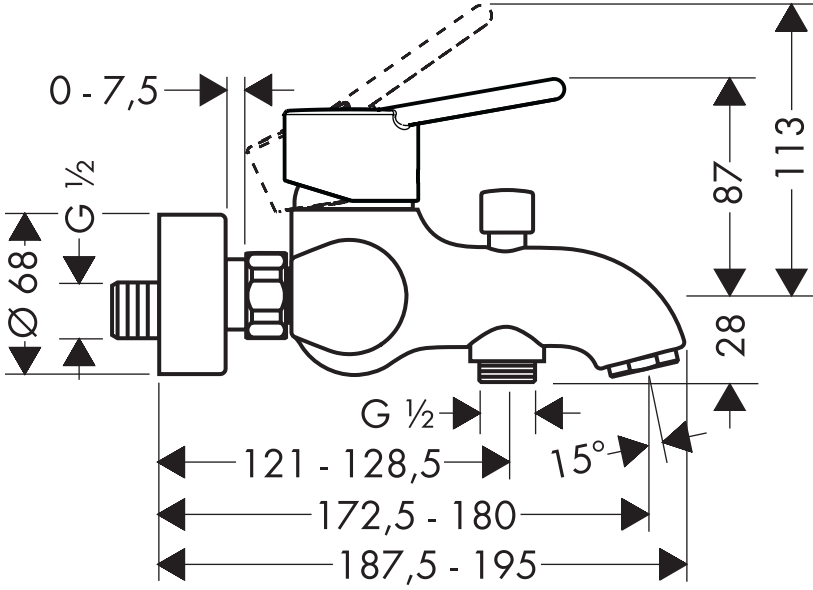

33160000

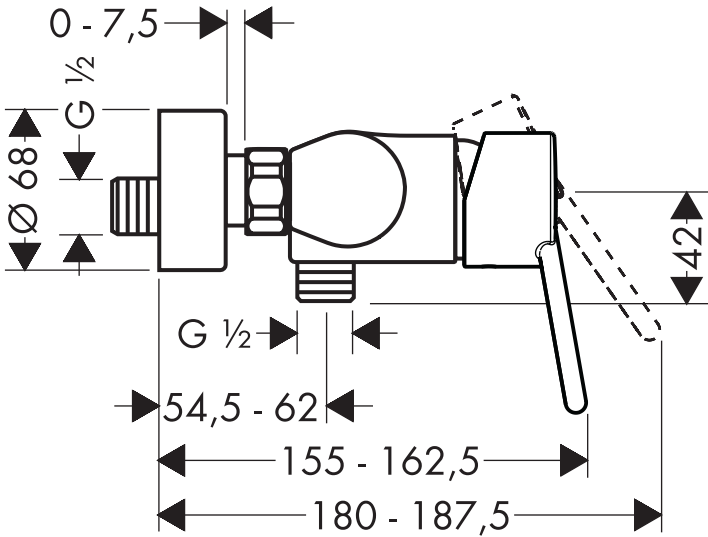

33142000

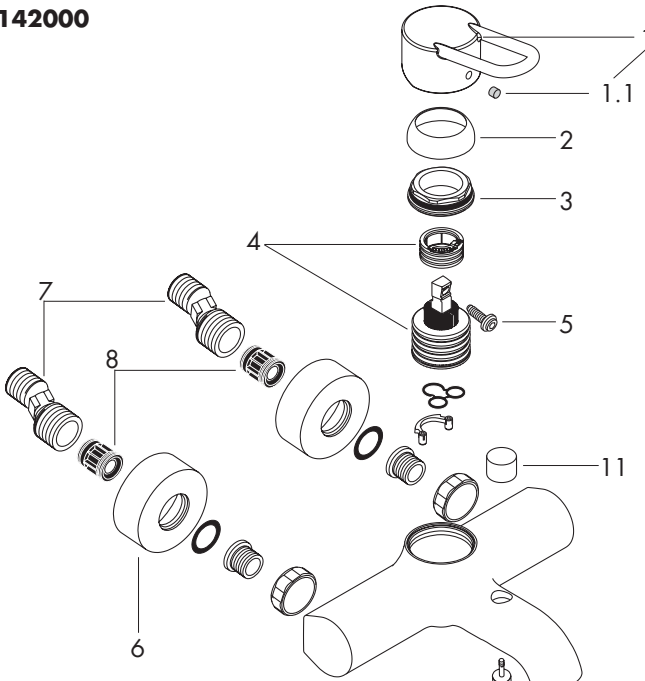

S-Anschluß
Raccord-S
S-union
Raccordi
Acometida
Aanslutningen
Eksenteranslutningen
Excêntrico
Przyłącze S
S形接头

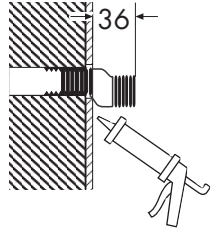

Silikon (essigsäurefrei!)
Silicone (sans acide acétique!)
Silicone (free from acetic acid!)
Silicone (esente da acido acetico!)
Silicona (llibre de ácido acético!)
Silicone (azijnzuurvrij!)
Silikone (eddikesyre-fri)
Silicone (sem ácido acético)
Silikon (neutralny)

硅胶 (不含醋酸)

33160000

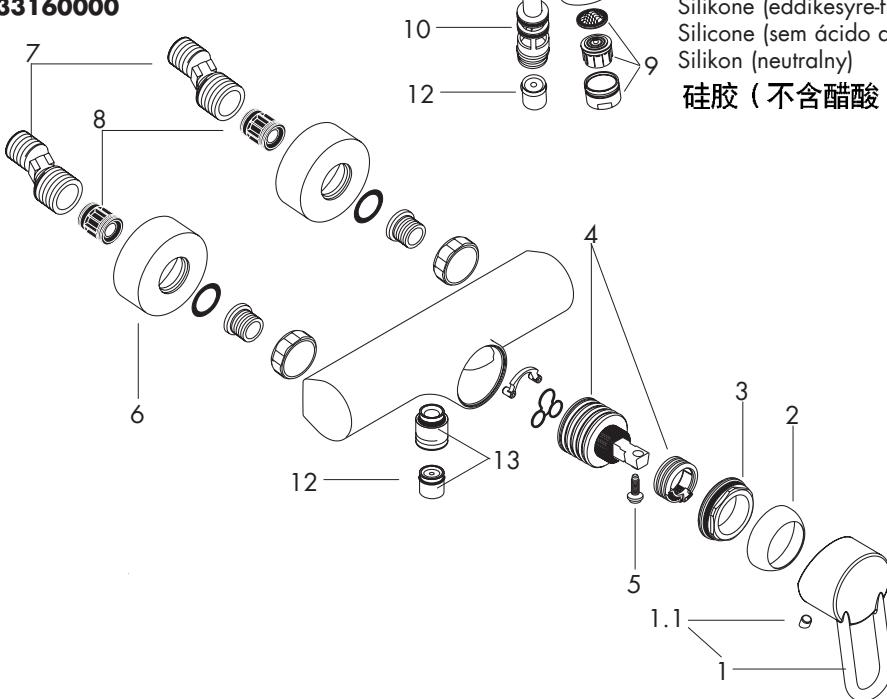

Achtung! Die Armatur muss nach den gültigen Normen montiert, gespült und geprüft werden.

Montage

1. Zulaufleitungen fachgerecht durchspülen.
2. S - Anschlüsse montieren und ausrichten.
3. Armatur mit Dichtungen festschrauben.

Große Druckunterschiede zwischen den Kalt- und Warmwasseranschlüssen müssen ausgeglichen werden.

Bedienung

Durch Anheben des Griffes wird der Mischer geöffnet.
 Schwenkung nach links = warmes Wasser.
 Schwenkung nach rechts = kaltes Wasser.
 33142000: Umstellen zur Handbrause durch Ziehen am runden Knopf auf der Oberseite des Auslaufs. Die Rückstellung erfolgt nach Schließen des Griffes automatisch.

Technische Daten

Betriebsdruck: max. 10 bar
 Empfohlener Betriebsdruck: 1 - 5 bar
 Prüfdruck: 16 bar
 Heißwassertemperatur: max. 80° C
 Empfohlene Heißwassertemp.: 65° C
 Anschlussmaße: 150 ± 16 mm
 Anschlüsse G 1/2": kalt rechts -
 warm links
 Durchflussleistung: ca. 22 l/min 3 bar
 Eigensicher gegen Rückfließen

Hansgrohe Einhandmischer können in Verbindung mit hydraulisch und thermisch gesteuerten Durchlauferhitzern eingesetzt werden wenn der Fließdruck mindestens 1,5 bar beträgt.

Einhandmischer mit Warmwasserbegrenzung, Justierung siehe Seite 15.
 In Verbindung mit Durchlauferhitzern ist eine Warmwassersperre nicht notwendig.

Achtung!

Rückflussverhinderer müssen gemäß DIN EN 1717 regelmäßig in Übereinstimmung mit nationalen oder regionalen Bestimmungen (DIN 1988 einmal jährlich) auf ihre Funktion geprüft werden.

Serviceteile (siehe Seite 3)

1	Griff	33092000
1.1	Griffstopfen	96338000
2	Kappe	96656000
3	Mutter	96690000
4	Kartusche kpl.	92730000
5	Sicherungsschraube	96059000
6	Rosette Ø 68 mm	96467000
7	S-Anschlüsse (2)	94140000
8	Schalldämpfer (2)	96429000
9	Luftsprudler kpl. (10)	13956000
10	Umsteller kpl.	94077000
11	Zugknopf	96466000
12	Rückflussverhinderer DW 15 (10)	94074000
13	Schlauchanschluss	96044000

Störung	Ursache	Abhilfe
Wenig Wasser	- Siebdichtung der Brause verschmutzt - Schmutzfangsiebe verschmutzt - Rückflussverhinderer sitzt fest	- Siebdichtung zwischen Brause und Schlauch reinigen - Schmutzfangsiebe reinigen / austauschen - Rückflussverhinderer austauschen
Armatur schwergängig	- Kartusche defekt, verkalkt	- Kartusche austauschen
Armatur tropft	Kartusche defekt	- Kartusche austauschen
Zu niedere Heißwassertemperatur	- Warmwasserbegrenzung falsch eingestellt	- Warmwasserbegrenzung einstellen
Durchlauferhitzer schaltet nicht ein	- Drossel in Handbrause nicht ausgebaut - Schmutzfangsiebe verschmutzt - Rückflussverhinderer sitzt fest	- Drossel aus Handbrause entfernen - Schmutzfangsiebe reinigen/austauschen - Rückflussverhinderer austauschen

Attention! La robinetterie doit être installée, rincée et contrôlée conformément aux normes valables.

Montage

1. Purger les conduites d'alimentation.
2. Monter les raccords.
3. Mettre les joints et visser le corps.

Il est conseillé d'équilibrer les pressions de l'eau chaude et froide.

Instructions de service

En levant ou baissant l'étrier de commande on actionne l'ouverture ou la fermeture du mitigeur. Tournant sur la droite = eau froide, tournant sur la gauche = eau chaude.
 33142000: Pour l'inversion vers la douchette tirer le bouton au-dessus du bec. L'inverseur revient automatiquement après la fermeture d'eau.

Informations techniques

Pression max. de service autorisée: 10 bars
 Pression de service conseillée: 1 - 5 bars
 Pression maximum de contrôle: 16 bars
 Température max. d'eau chaude: 80° C
 Température recommandée: 65° C
 Raccordement G ½": eau froide à droite
 eau chaude à gauche
 entr'axe 150±16 mm
 env. 22 l/min

Débit à 3 bars:
 Avec dispositif anti-retour

Les mitigeurs monocommandes Hansgrohe fonc-

tionnent également en association à des chauffe-eau à commande hydraulique ou thermique à condition que la pression soit au minimum de 1,5 bars.

Mitigeur avec limitation de la température: pour le réglage voir page 15.
 Une limitation de la température n'est pas nécessaire quand le mitigeur est alimenté par un chauffe-eau instantané.

Attention!

Les clapets anti-retour doivent être examinés régulièrement conformément à la norme EN 1717 ou conformément aux dispositions nationales ou régionales quant à leur fonction (au moins une fois par an).

Pièces détachées (voir pages 3)

1	poignée	33092000
1.1	cache vis	96338000
2	capot sphérique	96656000
3	écrou à six pans	96690000
4	cartouche cpl.	92730000
5	vis	96059000
6	rosace Ø 68 mm	96467000
7	rosace Ø 68 mm (2)	94140000
8	silencieux (2)	96429000
9	aérateur cpl. (10)	13956000
10	inverseur cpl.	94077000
11	bouton d.inverseur	96466000
12	clapet anti-retour DW 15 (10)	94074000
13	raccordement flexible	96044000

Dysfonctionnement

Origine

Solution

Pas assez d'eau	- Joint-filtre de douchette encrassé - Filtres encrassés - Clapet anti-retour bloqué	- Nettoyez le joint-filtre entre la douchette et le flexible - Nettoyez / changez les filtres - Changez le clapet anti-retour
Dureté de fonctionnement	- Cartouche défectueuse, entartrée	- Changez la cartouche
Le mitigeur goutte	- Cartouche défectueuse	- Changez la cartouche
Température d'eau chaude trop basse, pas d'eau froide	Limiteur de température mal positionné	- Positionner le limiteur de température
Le chauffe-eau instantané ne s'allume	Limitation de douchette non démontée - Filtres encrassés - Clapet anti-retour bloqué	- Enlevez la limitation de douchette - Nettoyez / changez les filtres - Changez le clapet anti-retour

Attention! The fitting must be installed, flushed and tested after the valid norms.

Assembly

1. Flush through the supply pipes.
2. Mount the S - unions and align them.
3. Fasten the mixer with the washers.

Large differences in pressure between the hot and cold water supply should be balanced.

Operation

The mixer is actuated by lifting the lever head. Swivel to the left = hot water, swivel to the right = cold water.

33142000: The flow is changed from bath to shower function by pulling the knob at the upper side of the spout. After shutting off the water flow, the mixer returns automatically to the bath function.

Technical Data

Operating pressure:	max. 10 bars
Recommended operating pressure:	1 - 5 bars
Test pressure:	16 bars
Hot water temperature:	max. 80° C
Recommended hot water temp.:	65° C
Centre distance:	150 ± 16 mm
Connections G ½":	cold right - hot left
Rate of flow 3 bares:	approx. 22 l/min
Back flow and vacuum breaker	

Hansgrohe single lever mixers can be used together with hydraulically and thermically controlled continuous flow heaters if the flow pressure is at least 1.5 bars.

To adjust the hot water limiter on single lever mixers, please see page 15.

No adjustment is necessary when using a continuous flow water heater.

Attention!

The non return valves must be checked regularly according to DIN EN 1717 in accordance with national or regional regulations (at least once a year).

Spare parts (see page 3)

1	handle	33092000
1.1	screw cover	96338000
2	flange	96656000
3	nut	96690000
4	cartridge, assy	92730000
5	locking screw	96059000
6	escutcheon Ø 68 mm	96467000
7	ball S - unions (2)	94140000
8	noise reduction (2)	96429000
9	aerator cpl. (10)	13956000
10	selector assy	94077000
11	diverter knob	96466000
12	non return valve DW 15 (10)	94074000
13	hose connection	96044000

Fault	Cause	Remedy
Insufficient water	- Shower filter seal dirty - Filter are dirty - Non return valve hasn't moved back	- Clean filter seal between shower and hose - Clean the filter / exchange filter - Exchange non return valves
Mixer stiff	- Cartridge defective, calcified	- Exchange cartridge
Mixer dripping	- Cartridge defective	- Exchange cartridge
Hot water temperature too low	- Hot water limiter incorrectly set	- Set hot water limiter
Instantaneous heater didn't work	- Flow limiter in handshower isn't removed - Filter are dirty - Non return valve hasn't moved back	- Remove flow limiter - Clean the filter / exchange filter - Exchange non return valves

Attenzione! La rubinetteria deve essere installata, pulita e testata secondo le istruzioni riportate.

Montaggio

1. Spurgare bene le tubazioni di alimentazione.
2. Montare i raccordi eccentrici.
3. Avvitare il rubinetto.

Attenzione!

Compensare le differenze di pressione tra i collegamenti dell'acqua fredda e dell'acqua calda.

Uso

Il miscelatore si apre tirando la maniglia a forma di staffa.

Rotazione verso sinistra = acqua calda, rotazione verso destra = acqua fredda.

33142000: Il flusso è cambiato dall'erogazione vasca alla funzione doccia tirando il pomello del deviatore sulla parte alta della bocca del miscelatore. Dopo avere chiuso l'acqua il miscelatore ritorna automaticamente all'erogazione vasca.

Dati tecnici

Pressione d'uso:	max. 10 bar
Pressione d'uso consigliata:	1 - 5 bar
Pressione di prova:	16 bar
Temperatura dell'acqua calda:	max. 80° C
Temperatura dell'acqua calda consigliata:	65° C
Distanza di raccordo:	150 ± 16 mm
Raccordi:	G ½"

Potenza di erogazione: 22 l/min 3 bar
 Sicurezza antiriflusso

I miscelatori Hansgrohe possono venire usati con caldaie a "bassa pressione" se la pressione di flusso è almeno di 1,5 bar.

Regolazione del limitatore di erogazione di acqua calde dei miscelatori monocomando, vedere pagina 15. In combinazione con le caldaie istantanee, il limitatore di erogazione di acqua calda non è necessario.

Attenzione!

La valvola di non ritorno deve essere controllata regolarmente come da DIN EN 1717, secondo le normative nazionali e regionali (almeno una volta all'anno).

Parti di ricambio (vedi pagg. 3)

1	manopola	33092000
1.1	tappino	96338000
2	cappuccio	96656000
3	ghiera di fissaggio	96690000
4	cartuccia compl.	92730000
5	avvitare di sicurezza	96059000
6	copertura Ø 68 mm	96467000
7	raccordi eccentrici (2)	94140000
8	sorbente acusticor (2)	96429000
9	rompigetto compl (10)	13956000
10	deviatore compl.	94077000
11	pomello deviatore	96466000
12	valvola antiriflusso DW 15 (10)	94074000
13	raccordo per flessibile	96044000

Problema	Possibile	Rimedio
Scarsità d'acqua	- Guarnizione del filtro della doccia sporca - Filtro sporco - Valvola antiriflusso non funziona correttamente	- Pulire la guarnizione del filtro tra doccia e flessibile - Pulire/sostituire i filtri - Sostituire la valvola antiriflusso
Miscelatore duro	- Cartuccia difettosa	- Sostituire la cartuccia
Miscelatore gocciola	- Cartuccia difettosa	- Sostituire la cartuccia
Temperatura dell'acqua calda	- Limitazione dell'acqua calda regolata male	- Regolare la limitazione dell'acqua calda
La caldaia istantanea non lavora	- Il limitatore di portata non è stato smontato dalla doccia - Filtri sporchi - Valvola antiriflusso non funziona correttamente	- Smontare il limitatore di portata dalla doccia - Pulire/sostituire i filtri - Sostituire la valvola antiriflusso

Atención! El grifo tiene que ser instalado, probado y testado, según las normas en vigor.

Montaje

1. Purgar las tuberías de afluencia.
2. Montar los racores excéntricos.
3. Montar el mezclador.

Grandes diferencias de presión entre los empalmes de agua fría y agua caliente deben equilibrarse.

Manejo

El mezclador se abre levantando la manecilla. Giro hacia la izquierda = agua caliente, giro hacia la derecha = agua fría.

33142000: El inversor para la teleducha se activa al tirar del botón en la parte superior del caño. Al cerrar el mando vuelve automáticamente a su posición inicial.

Datos técnicos

Presión en servicio:	max .10 bar
Presión recomendada en servicio:	1 - 5 bar
Presión de prueba:	16 bar
Temperatura del agua caliente:	max. 80° C
Temp. recomendada del agua caliente:	65° C
Racores excéntricos G ½":	150 ± 16 mm
Caudal máximo:	22 l/min 3 bar
Seguro contra el retorno	

Los mezcladores Hansgrohe pueden ser utilizado junto con calentadores continuos de agua que sean manejados de manera hidráulica o térmica, siempre que la presión del caudal ascienda a un mínimo de 1,5 bares.

Mezclador monomando con limitación del caudal de agua caliente; ajuste ver pagina 15.

En combianción con calentadores instantáneos no es necesario una limitación del caudal de agua caliente.

Atención!

Las válvulas anti-retorno tienen que ser controladas regularmente según la norma DIN EN 1717, en acuerdo con las regulaciones nacionales o regionales (una vez al año, por lo menos).

Repuestos (ver página 3)

11	Mando	33092000
1.1	Tapón	96338000
2	Florón	96656000
3	Tuerca	96690000
4	Cartucho	92730000
5	Tornillo	96059000
6	Embellecedor mezclador Ø 68 mm	96467000
7	Excéntrica standard (2)	94140000
8	Silenciador (2)	96429000
9	Aireador completo (10)	13956000
10	Inversor completo	94077000
11	Tirador inversor	96466000
12	Válvula antirretorno DW 15 (10)	94074000
13	Manguito para ducha	96044000

Problema	Causa	Solución
Sale poca agua	- filtro de la ducha sucio - válvula anti-retorno cerrada	- limpiar/cambiar filtros entre flexo y ducha - cambiar válvula anti-retorno
Manecilla va dura	- cartucho dañado	- cambiar cartucho
Grifo pierde agua	- cartucho dañado	- cambiar cartucho
Temperatura del agua demasiado-baja no hay	- tope de agua caliente mal	- ajustar tope
Calentador instantáneo no se enciende	- no se ha quitado limitador de caudal de la teleducha - filtros sucios - válvula anti-retorno cerrada	- quitar limitador de caudal - limpiar/cambiar filtros - cambiar válvula anti-retorno

Let op! Leidingen doorspoelen volgens Norm. De mengkraan vervolgens monteren en controleren.

Montage

1. Toevoerleidingen vakkundig doorspoelen.
2. S - koppelingen monteren.
3. Met de vastzetmoeren het armatuur aandraaien.

Grote drukverschillen tussen de koud- en warm wateraansluitingen dienen vermeden te worden.

Bediening

Door het bedienen van de beugelgreep wordt de mengkraan geopend.

Naar links bewegen = warm water,
naar rechts = koud water.

33142000: Het omstellen naar de handdouche gaat middels het trekken aan de ronde knop boven de uitloop. Het terugstellen naar de uitloop volgt automatisch na het sluiten van de greep.

Technische gegevens

Werkdruk:	max. 10 bar
Aanbevolen werkdruk:	1 - 5 bar
Getest bij:	16 bar
Temperatuur warm water:	max. 80° C
Aanbevolen warm water temp.:	65° C
Aansluitmaten:	150 ± 16 mm
Aansluitingen G ½":	koud rechts warm links
Doorstroomcapaciteit:	22 l/min (3 bar)
Beveiligd tegen terugstromen	

Hansgrohe ééngreepsmengkranen kunnen samen met hydraulisch en thermisch gestuurde geisers gebruikt worden indien de uitstroomdruk min. 1,5 bar bedraagt.

Eéngreepsmengkranen met warmwaterbegrenzing, instelling zie blz. 15.
In combinatie met geisers is een warmwaterbegrenzing niet noodzakelijk.

Attentie!

Keerkleppen moeten volgens DIN EN 1717 regelmatig en volgens plaatselijk geldende eisen op het functioneren gecontroleerd worden. (Tenminste een keer per jaar)

Service onderdelen (zie pag. 3)

1	greep	33092000
1.1	greepstomp	96338000
2	afdekkap	96656000
3	moer	96690000
4	kardoes kompl.	92730000
5	borgschroef	96059000
6	rozet Ø 68 mm	96467000
7	S-koppelingen (2)	94140000
8	slagdemper (2)	96429000
9	mousseur kompl. (10)	13956000
10	omstelling kompl.	94077000
11	trekknop	96466000
12	terugslagklep DW 15 (10)	94074000
13	slangaansluiting	96044000

Storing

Weinig water

Oorzaak

- Zeefdichting handdouche verstopt
- Vuilzeef verversd
- Terugslagklep zit vast

Oplossing

- Zeefdichting handdouche reinigen
- Vuilvangzeef reinigen/uitwisselen
- Terugslagklep uitwisselen

Bediening zwaar

- Kardoes defect of verkalkt

- Kardoes uitwisselen

Mengkraan lekt

- Kardoes defect

- Kardoes uitwisselen

Temperatuur van warm water te laag

- Heetwaterbegrenzer verkeerd ingesteld

- Heetwaterbegrenzer instellen

Doorstroomtoestel schakelt niet in

- Begrenzer van handdouche niet- verwijderd
- Vuilvangzeef verstopt
- Terugslagklep zit vast

- Begrenzer uit handdouche verwijderen
- Vuilvangzeef reinigen/uitwisselen
- Terugslagklep uitwisselen

Bemærk! Ifølge gældende regler, skal armaturet monteres, skylles igennem og afprøves.

Montering

1. Skyl tilførselsledningerne grundigt.
2. Monter de eksentriske forskruninger.
3. Skru armaturet fast.

Større trykforskelle mellem koldt og varmt vand bør udjævnes.

Brugsanvisning

Ved at hæve i grebet åbnes for vandet.

Drejning mod venstre = varmt vand,
drejning højre = koldt vand.

33142000: For omstilling til håndbruser trækkes i den runde knop på oversiden af udløbstuden. Tilbagestilling sker automatisk, når der lukkes for vandet.

Tekniske Data

Driftstryk:	max. 10 bar
Anbefalet driftstryk:	1 - 5 bar
Prøvetryk:	16 bar
Varmtvandstemperatur:	max. 80° C
Anbefalet varmtvandstemp.:	65° C
Tilslutningsmål:	150 ± 16 mm
Tilslutninger G ½":	Koldt højre varmt venstre
Gennemstrømningskapacitet: Med indbygget kontraventil	22 l/min 3 bar

Hansgrohe et-grebsarmaturer kan anvendes i forbindelse med hydraulisk- og termiskstyrede gennemstrømningsvandvarmere ved et vandtryk på 1,5 bar.

Et-grebsarmaturer med varmtvandsbegrænsning, justering se side 15.

I forbindelse med gennemstrømningsvandvarmer er en varmtvandsbegrænsning ikke nødvendig.

Bemærk!

Ifølge DIN EN 1717 skal gennemstrømningsbegrænsere i overensstemmelse med nationale regler afprøves regelmæssigt (mindst en gang om året).

Reserveudede (se s. 3)

1	Greb	33092000
1.1	Dækknap til greb	96338000
2	Dækskive	96656000
3	Møtrik	96690000
4	Indmad	92730000
5	Skruer	96059000
6	Rosette Ø 68 mm	96467000
7	S-Anschlüsse (2)	94140000
8	Schalldämpfer (2)	96429000
9	Perlator kpl. (10)	13956000
10	Umsteller kpl.	94077000
11	Zugknopf	96466000
12	Rückflußverhinderer DW 15 (10)	94074000
13	Slangetilslutnings	96044000

Fejl	Årsag	Hjælp
For lidt vand	- Sien mellem bruser og slange er snavset - Smudsfangsien er snavset - Kontraventilen hænger	- Rengør sien mellem bruser og slange - Rengør/udskift smudsfangsi - Udskift kontraventil
Grebet går trægt	- Defekt kartusche	- Udskift kartuschen
Armaturet drypper	- Defekt kartusche	- Udskift kartuschen
For lav varmtvands-temperatur	- Varmtvandsbegrænsningen er forkert indstillet	- Indstil varmtvandsbegrænsningen
Vandvarmeren går ikke i gang	- Vandsparen i håndbruseren er ikke fjernet - Smudsfangsien er snavset - Kontraventilen hænger	- Afmonter vandsparen i håndbruseren - Rengør/udskift smudsfangsi - Udskift kontraventil

A misturadora deve ser instalada, purgada e testada de acordo com as normas em vigor!

Montagem

1. Purgar bem as tubagens de alimentação de água.
2. Colocar os excêntricos.
3. Fixar a misturadora aos excêntricos, com os verdantes.

Grandes diferenças entre as pressões das águas quente e fria devem ser compensadas.

Manuseamento

Levantar o manípulo para abrir a água.
 Rodar para a esquerda = água quente, rodar para a direita = água fria.
 33142000: O fluxo de água é desviado da banheira para o chuveiro ao puxar o manípulo colocado na parte superior da bica. Depois de fechar a água a misturadora volta automaticamente a debitar água pela bica.

Dados Técnicos

Pressão de funcionamento:	max. 10 bar
Pressão de func. recomendada:	1-5 bar
Pressão testada:	16 bar
Temperatura da água quente:	max. 80°C
Temp. da água quente recomendada:	65°C
Distância entre eixos:	150 ± 16 mm
Ligações G 1/2":	fria à direita quente à esquerda

Caudal 3 bar: aprox. 22 l/min
 Função anti-retorno e anti-vácuo

As misturadoras monocomando Hansgrohe podem ser utilizadas com esquentadores (de controlo térmico ou hidráulico) desde que a pressão de utilização seja, no mínimo, de 1,5 bar.

Misturadora momocomando equipada com limitador de temperatura (vide pág. 15).

Importante!

As válvulas anti-retorno devem ser verificadas regularmente de acordo com a DIN EN 1717 segundo os regulamentos nacionais ou regionais (pelo menos uma vez por ano).

Peças de substituição (ver página 3)

1	Manípulo	33092000
1.1	Tampa de parafuso	96338000
2	Espelho	96656000
3	Porca	96690000
4	Unidade de mistura compl.	92730000
5	Parafuso	96059000
6	Espelho Ø 68 mm	96467000
7	Excêntrico (2)	94140000
8	Redutor de ruído (2)	96429000
9	Emulsor compl. (10)	13956000
10	Piston	94077000
11	Manipulo do inversor	96466000
12	Válvula anti-retorno DW 1.5 (10)	94074000
13	Ligação para tubo flexível	96044000

Falha	Causa	Solução
Água insuficiente	- Filtro do vedante do chuveiro sujo - Válvula anti-retorno está presa	- Limpar/trocar o filtro entre o chuveiro e o tubo flexível - Trocar a válvula anti-retorno
Misturadora perra	- Cartucho defeituoso, calcificado	- Substituir cartucho
Misturadora a pingar	- Cartucho defeituoso	- Substituir cartucho
Temperatura da água quente muito baixa	O limitador de temperatura está incorrectamente colocado	- Regular o limitador de temperatura
O esquentador instantâneo não funciona	O limitador de caudal não foi retirado - Filtro sujo - Válvula anti-retorno está presa	- Retirar o limitador de caudal. - Limpar/trocar o filtro. - Trocar a válvula anti-retorno

Uwaga! Armatura musi być zamontowana, przepłukana i wypróbowana według obowiązujących norm.

Montaż

1. Dokładnie przepłukać przewody doprowadzające.
2. Przyłącze typu S zamontować i nastawić.
3. Dokręcić armaturę z uszczelkami.

Znaczne różnice ciśnień na dopływach ciepłej i zimnej wody muszą zostać wyrównane.

Obsługa

Odchylenie uchwytu powoduje załączenie przepływu wody w mieszaczu.

Ruch uchwytu w lewo = ciepła woda.

Ruch uchwytu w prawo = zimna woda.

33142000: Przeważenie strumienia wody na główkę prysznicową uzyskuje się przez wyciągnięcie w górę okrągłego przycisku znajdującego się na wylewce. Otwarcie przepływu wody przez wylewkę automatycznie zamyka wypływ wody przez wylewkę.

Dane techniczne

Ciśnienie max.:	10 bar
Ciśnienie zalecane:	1 - 5 bar
Ciśnienie próbne:	16 bar
Maksymalna temperatura wody gorącej:	max. 80° C
Zalecana temperatura wody gorącej:	65° C
Przyłącza ½":	zimna prawa strona ciepła lewa strona
Podłączenia:	150 ± 16 mm
Przepływ 3 bar:	22 l/min 3 bar
Zabezpieczenie przed przepływem zwrotnym	

Mieszacze jednouchwytowe Hansgrohe mogą być stosowane w połączeniu z przepływowymi podgrzewaczami wody, sterowanymi hydraulicznie i termicznie, jeśli ciśnienie wody wynosi min. 1.5 bar.

Mieszacz jednouchwytowy z ograniczeniem wody gorącej, justowanie - patrz str. 15.

W połączeniu z przepływowymi podgrzewaczami wody blokada wody gorącej nie jest konieczna.

Uwaga!

Zawory zwrotne muszą być, według normy DIN EN 1717 na regionalnych warunkach, kontrolowane (przynajmniej raz w roku).

Części serwisowe (zobacz str. 3)

1	Pokrętko	33092000
1.1	Uchwyt	96338000
2	Ostona kpl	96656000
3	Nakrętka	96690000
4	Wkład kpl.	92730000
5	Śruba bezpieczeństwa	96059000
6	Uszczelka	95008000
7	Przyłącza S (2)	94140000
8	Tłumik dzwieków (2)	96429000
9	Napowietrzacz (perlator)	13956000
10	Przełącznik	94077000
11	Kulka ciężła	96466000
12	Zabezpieczenie przepływu zwrotnego DW 15 (10)	94074000
13	Przyłącze weza	96044000

Usterka	Przyczyna	Pomoc
Mała ilość wypływającej wody	<ul style="list-style-type: none"> - zabrudzony filtr sitkowy w uchwycie główki prysznicowej, - zabrudzenie filtrów sitkowych w instalacji, - za mocno osadzone zabezpieczenie przepływu zwrotnego 	<ul style="list-style-type: none"> - oczyścić filtr sitkowy pomiędzy główką prysznicową, a węzłem prysznicowym, - oczyścić/ wymienić filtry, - wymienić zabezpieczenie przepływu zwrotnego
Ciężka praca uchwytu armatury	<ul style="list-style-type: none"> - defekt wkładu, osady kamienia wapiennego, 	<ul style="list-style-type: none"> - wymiana wkładu,
Armatura cieknie	<ul style="list-style-type: none"> - defekt wkładu, 	<ul style="list-style-type: none"> - wymiana wkładu,
Za niska temperatura ciepłej wody	<ul style="list-style-type: none"> - złe ustawienie ograniczenia ciepłej wody, 	<ul style="list-style-type: none"> - ustawić poprawnie ograniczenie ciepłej wody
Przepływowy podgrzewacz wody nie załącza się	<ul style="list-style-type: none"> - dławik przepływu nie został usunięty z główki prysznicowej, - zabrudzony filtr sitkowy, - za mocno osadzone zabezpieczenie przepływu zwrotnego 	<ul style="list-style-type: none"> - usunąć dławik z główki prysznicowej, - oczyścić/ wymienić filtry, - wymienić zabezpieczenie przepływu zwrotnego

注意！必须按照现行的规定安装，冲洗和测试产品

安装

1. 将进水管道冲洗干净。
2. 安装并调整S形偏心接头。
3. 固定龙头和密封垫圈。

冷、热水管间的过大压力差必须予以平衡

操作

提起把手，龙头开启。

向左偏转：热水

向右偏转：冷水

33142000：拉起出水嘴上面的圆形按钮，水流被切换至手持花洒，龙头关闭后，水流自动复原。

技术参数

工作压力： 最大10巴
 推荐工作压力： 1~5巴
 测试压力： 16巴
 热水温度： 最高80°C
 推荐热水温度： 65°C
 连接尺寸： 150± 16毫米
 管径 1/2"： 左热右冷
 流量： 约22升/分钟3巴
 自动防止回流

单手柄混合龙头上热水限制装置的调整方法，请参见第15页。如果使用直流式热水器，则不必作任何调整。

如果水压达到1.5巴以上，汉斯格雅单手柄混水龙头可以和液压式或热控式直流式热水器一起使用。

注意！

单向阀必须在符合国家或当地的法律的情况下按照DIN EN 1717定期检查（至少一年一次）。

备用零件(参见第3页)

1	手柄	33092000
1.1	手柄塞	96338000
2	装饰罩	96656000
3	螺母	96690000
4	阀芯	92730000
5	安全阀	96059000
6	装饰盖	96467000
7	S形偏心接头	94140000
8	消音器	96429000
9	水波器	13956000
10	分水器	94077000
11	提拉钮	96466000
12	单向止回阀	94074000
13	软管接头	96044000

故障	原因	解决办法
出水小	- 花洒滤网有污物 - 滤网有污物 - 单向阀没有回位	- 清洗花洒与软管之间的滤网 - 清洗/更换滤网 - 更换单向阀
龙头开关困难	- 阀芯损坏,水垢太多	- 更换阀芯
龙头滴水	- 阀芯损坏水垢沉积	- 更换阀芯
热水温度太低	- 热水温度限制装置安装不正确	- 正确安装热水温度限制装置
燃气热水器不工作	- 手持花洒的流量限制装置没有去掉 - 滤网有污物 - 单向阀没有回位	- 去掉流量限制装置 - 清洗/更换滤网 - 更换单向阀

Warmwasserbegrenzung: Warmwassertemperatur 60°C, Kaltwassertemperatur 10°C, Fließdruck 3 bar
 Limiteur d'eau chaude: Température d'eau chaude 60°C, Température d'eau froide 10°C, Pression dynamique 3 bar
 hot water limiter: hot water temperature 60°C, cold water temperature 10°C, flow rate 3 bar
 limitatore di acqua calda: temperatura dell'acqua calda 60°C, temperatura dell'acqua fredda 10°C, pressione 3 bar
 limitación del agua caliente: temperatura del agua caliente 60°C, temperatura del agua fría 10°C, presión dinámica 3 bar
 Warmwaterbegrenzing: Warmwatertemperatuur 60°C, Koudwatertemperatuur 10°C, Stroomdruk 3 atm
 varmtvandsbegrænser: varmtvandstemperatur 60°C, koldt vandstemperatur 10°C, vandtryk 3 bar
 Limitador de água quente: Temperatura da água quente 60°C, Temperatura da água fria 10°C, Pressão 3 bar.
 Ograniczenie ciepłej wody: temperatura ciepłej wody 60°C, temperatura zimnej wody 10°C, ciśnienie 3 bary.
 使用热水限制环的条件: 热水温度60摄氏度, 冷水温度10摄氏度, 水压3巴

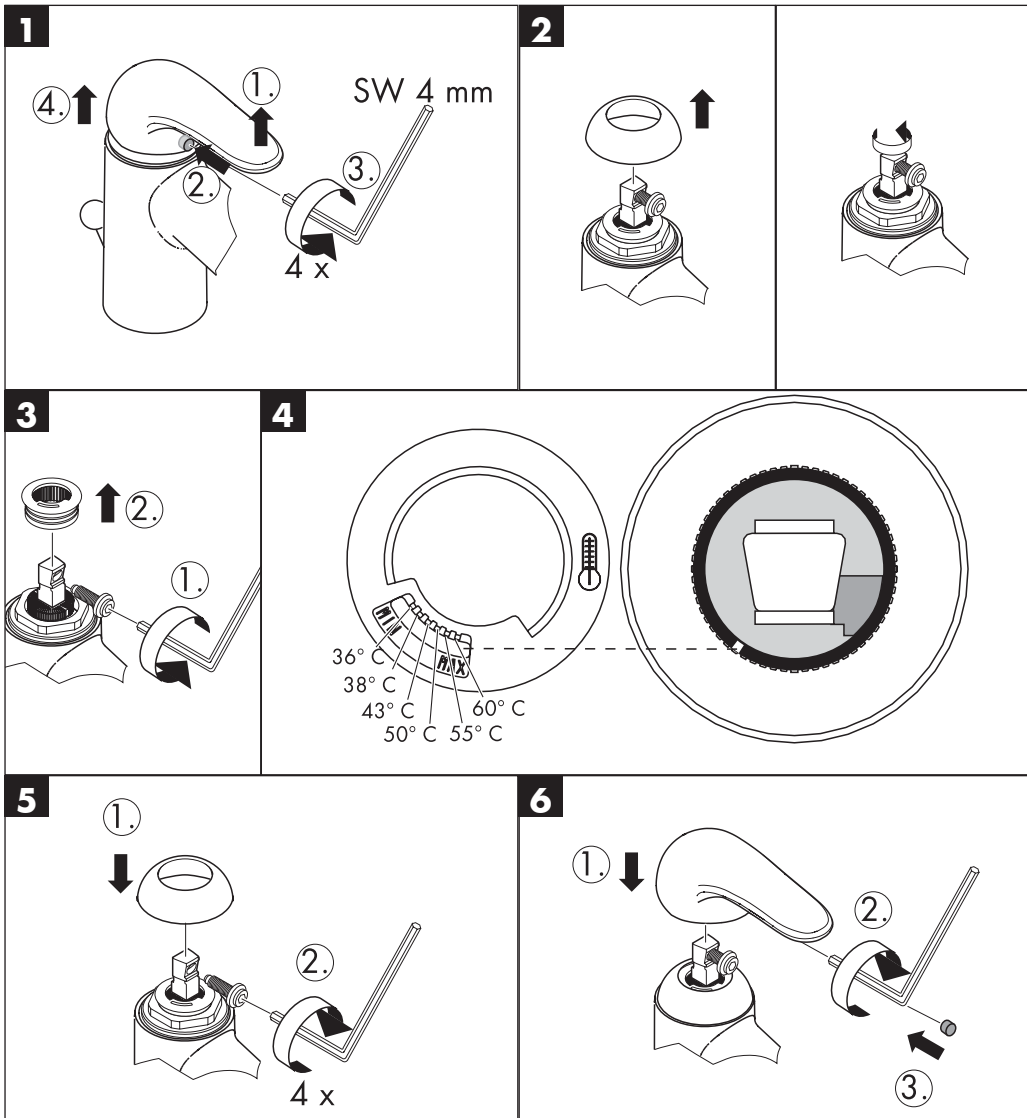

Mit rubit, der manuellen Reinigungsfunktion können die Strahlformer durch einfaches Rubbeln vom Kalk befreit werden.

De plus, la pomme de douche est équipée de rubit, le système anticalcaire manuel. Les dépôts de calcaire s'enlèvent en frottant avec un doigt ou avec une éponge sur les ouvertures de jets élastiques.

The rubit cleaning function only needs a small manual rubover to remove the lime scale from the spray channels.

Con rubit, la funzione anticalcare manuale, i diffusori del getto possono essere liberati da calcare con un semplice strofinamento.

Rubit, la función de limpieza manual, permite quitar la cal simplemente frotando los eyectores.

Met rubit, de handmatige reinigingsfunctie, kunnen de straalopeningen door het met de hand wegwrijven van kalk, gereinigd worden.

Med rubit, den manuelle rengørfunksjon kan strålekanalerne let renses for kalk - der skal blot gnubbes!

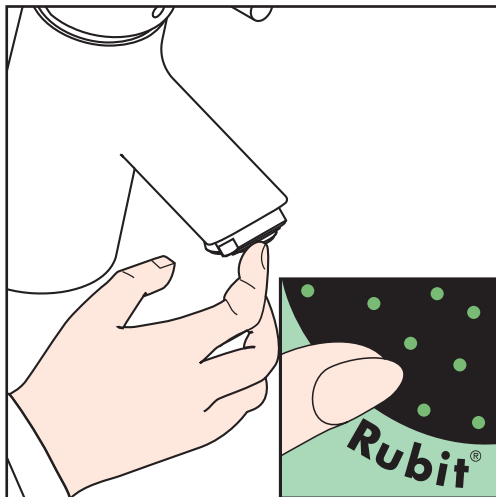

O sistema de limpeza rubit requer apenas uma ligeira passagem com a mão para remover os depósitos de calcáreo dos jactos.

Funkcja rubit wymaga jedynie delikatnego potarcia dłonią, aby usunąć ewentualne osady kamienia wapiennego.

有了 Rubit® 手工清洁功能, 要去掉喷头上的水垢, 只需简单地搓除即可。

hansgrohe

AXOR | PHARO

Hansgrohe · Postfach 1145 · D-77761 Schiltach · Telefon +49 (0) 78 36/51-1282 · Telefax +49 (0) 7836/511440
E-Mail: info@hansgrohe.com · Internet: www.hansgrohe.com