

Montageanleitung

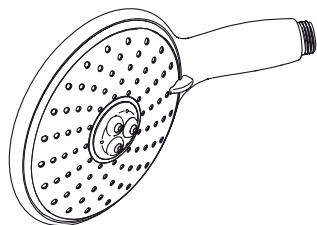

Raindance
28500000

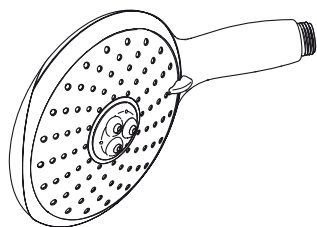

Raindance
28501000

hansgrohe

Raindance

28500XXX

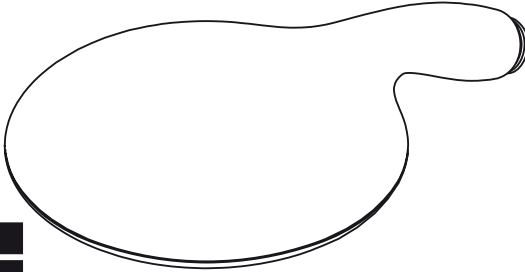
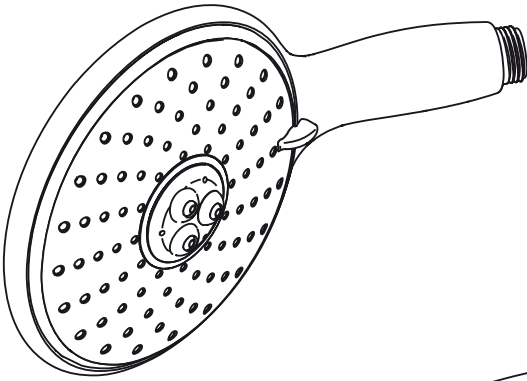

Rain



Mix 1



Balance



Mix 2



Whirl

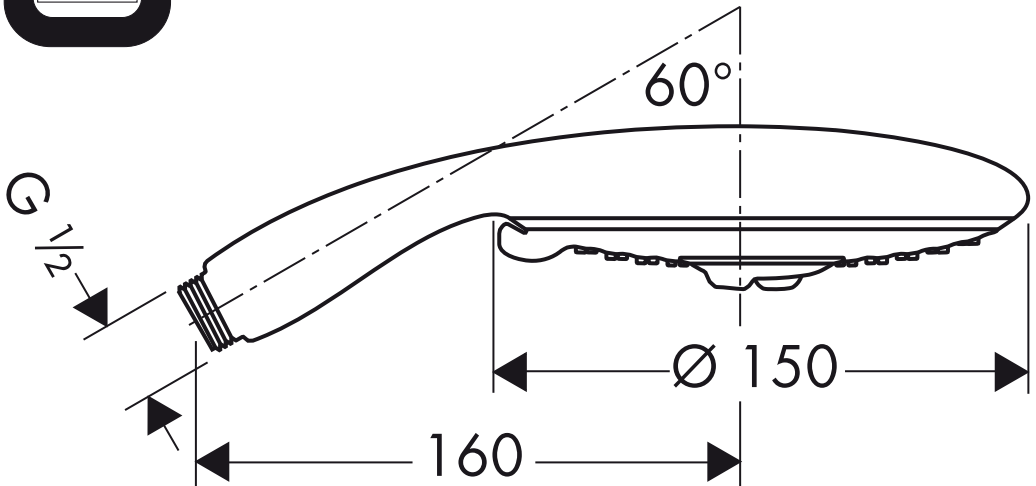

Raindance

28501XXX

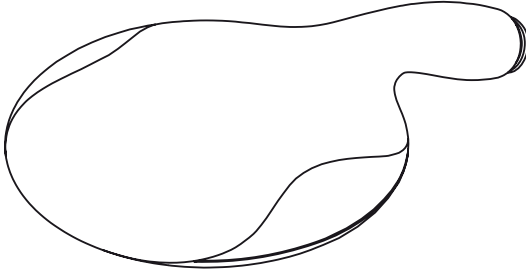
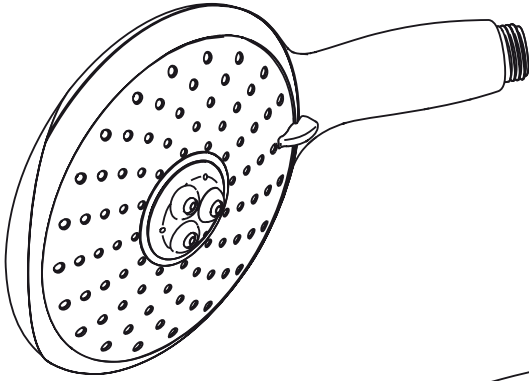

Rain



Mix 1



Balance



Mix 2



Whirl

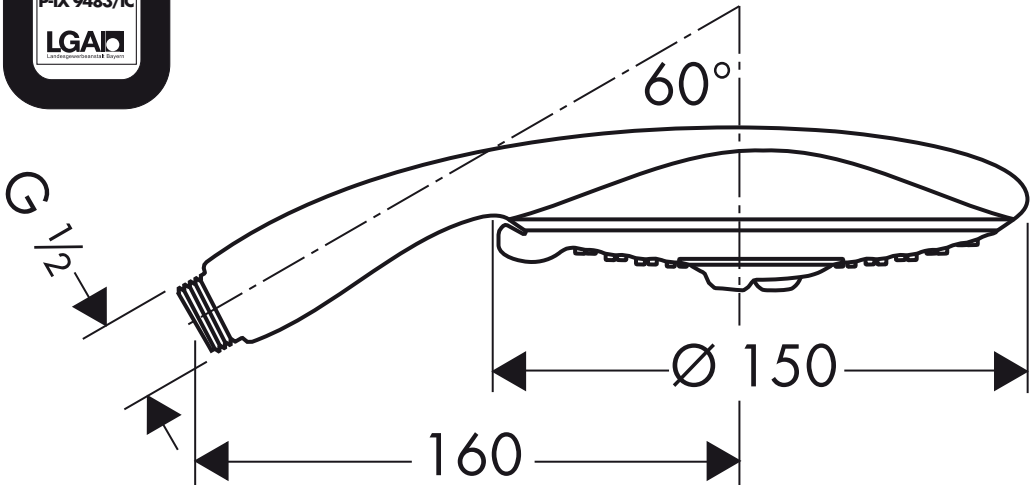

Technische Daten

Betriebsdruck:	max. 0,6 MPa
Empfohlener Betriebsdruck: (1 MPa = 10 bar = 147 PSI)	0,1 - 0,4 MPa
Heißwassertemperatur:	max. 60 °C
Prüfzeichen:	P-IX 9483/IC SVGW

Informations techniques

Pression de service autorisée:	max. 0,6 MPa
Pression de service conseillée: (1 MPa = 10 bars = 147 PSI)	0,1 - 0,4 MPa
Température max. d'eau chaude:	60 °C
Classification acoustique et débit:	NF IC ACS SVGW

Technical Data

Operating pressure:	max. 0,6 MPa
Recommended operating pressure: (1 MPa = 10 bars = 147 PSI)	0,1 - 0,4 MPa
Hot water temperature:	max. 60 °C

Dati tecnici

Pressione d'uso:	max. 0,6 MPa
Pressione d'uso consigliata: (1 MPa = 10 bar = 147 PSI)	0,1 - 0,4 MPa
Temperatura dell'acqua calda:	max. 60 °C
Segno di verifica:	SVGW

Datos técnicos

Presión en servicio:	max. 0,6 MPa
Presión recomendada en servicio: (1 MPa = 10 bares = 147 PSI)	0,1 - 0,4 MPa
Temperatura del agua caliente:	max. 60 °C

Technische gegevens

Werkdruk:	max. 0,6 MPa
Aanbevolen werkdruk: (1 MPa = 10 bar = 147 PSI)	0,1 - 0,4 MPa
Temperatuur warm water:	max. 60 °C
Keurmerk:	KIWA

Tekninske data

Driftstryk:	max. 0,6 MPa
Anbefalet driftstryk: (1 MPa = 10 bar = 147 PSI)	0,1 - 0,4 MPa
Varmtvandstemperatur:	max. 60 °C

Dados Técnicos

Pressão de funcionamento:	max. 0,6 MPa
Pressão de func. recomendada: (1 MPa = 10 bar = 147 PSI)	0,1 - 0,4 MPa
Temperatura da água quente:	max. 60 °C

Dane techniczne

Ciśnienie	max. 0,6 MPa
Ciśnienie zalecane (1 MPa = 10 bary = 147 PSI)	0,1 - 0,4 MPa
Maksymalna temperatura wody gorącej	max. 60 °C

Технические данные

рабочее давление:	не более 0,6 МПа
Рекомендуемое рабочее давление: (1 MPa = 10 бар = 147 PSI)	0,1 - 0,4 МПа
Температура горячей воды:	макс. 60 °C

Technické údaje

Provozní tlak:	max. 0,6 MPa
Doporučený provozní tlak: (1 MPa = 10 barů = 147 PSI)	0,1 - 0,4 MPa
Teplota horké vody:	max. 60 °C

Technické údaje

Prevádzkový tlak:	max. 0,6 MPa
Doporučený prevádzkový tlak: (1 MPa = 10 barov = 147 PSI)	0,1 - 0,4 MPa
Teplota teplej vody:	max. 60 °C

Techniniai duomenys

Darbinis spaudimas:	max. 0,6 MPa
Rekomenduojamas spaudimas: (1 MPa = 10 barų = 147 PSI)	0,1 - 0,4 MPa
Karšto vandens temperatūra:	max. 60 °C

Műszaki adatok

Üzemi nyomás:	max. 0,6 MPa
Ajánlott üzemi nyomás: (1 MPa = 10 bar = 147 PSI)	0,1 - 0,4 MPa
Forróvíz hőmérséklet:	max. 60 °C

Tehnični podatki

Delovni tlak:	maks. 0,6 MPa
Priporočeni delovni tlak: (1 MPa = 10 bar = 147 PSI)	0,1 - 0,4 MPa
Temperatura tople vode:	maks. 60 °C

Tehnički podaci

Najveći dopušteni tlak:	0,6 MPa
Preporučeni tlak: (1 MPa = 10 bara = 147 PSI)	0,1 - 0,4 MPa
Temperatura vruće vode:	max. 60 °C

D Der beige packte Filtereinsatz **(A)** muss eingebaut werden, um den Normdurchfluss der Handbrause zu gewährleisten und um Schmutzeinspülungen aus dem Leitungsnetz zu vermeiden. Wird ein größerer Wasserdurchfluss gewünscht, muss anstelle des Filtereinsatzes **(A)** die Siebdichtung **(B)** eingesetzt werden.

Schmutzeinspülungen können die Funktion beeinträchtigen und/oder zu Beschädigungen an Funktionsteilen der Handbrause führen, für hieraus ergebende Schäden haftet Hansgrohe nicht.

F L'élément-filtre **(A)**, pièce jointe, doit être installé pour garantir le débit normalisé et pour éviter l'infiltration d'impuretés venant du réseau. Si l'on désire un débit plus important, il faut remplacer l'élément-filtre **(A)** par le joint-filtre **(B)**.

L'infiltration d'impuretés peut réduire ou détériorer le fonctionnement de la douchette, Hansgrohe ne se porte pas garant pour les dommages en résultant.

GB The filter insert **(A)** must be used to ensure the standard flow rate and to protect the hand shower against incoming dirt by pipework. Do you want a larger water flow rate, than you must use the filter packing **(B)** instead of the filter insert **(A)**. Incoming dirt leads to defects or/and can damage parts of the hand shower; such caused faults voids all liability and guarantee claims.

I Il filtro supplementare **(A)** deve essere utilizzato per assicurare il normale flusso dell'acqua e proteggere la doccia dai depositi di calcare. Se volete un flusso d'acqua maggiore dovete usare il filtro dell'imballaggio **(B)** invece del filtro supplementare **(A)**. Lo sporco in entrata può danneggiare le parti della doccia; questo è motivo di molte lamentele del cliente.

E La inserción del filtro **(A)** debe usarse para asegurar el caudal estándar y para proteger la ducha de la suciedad proveniente de las tuberías. Si se quiere un caudal mayor, se debe usar el paquete de filtro **(B)** en lugar de la inserción de filtro **(A)**. La suciedad puede producir defectos y/o puede dañar partes de la cabecera de la ducha. Por dichos defectos o fallos Hansgrohe no se hace responsable.

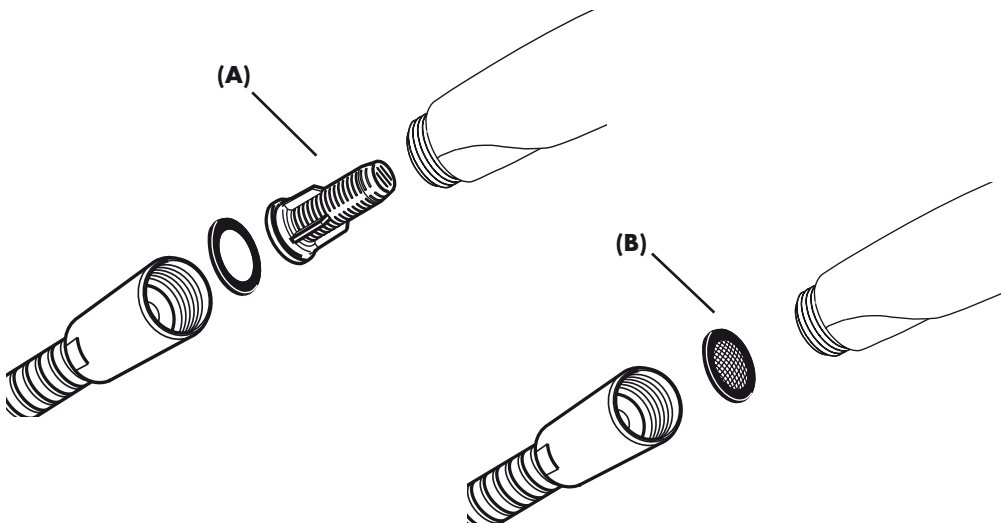

- NL** De bijgeleverde filter **(A)** moet ingebouwd worden om de norm doorstroom van de handdouche te garanderen en vuil uit de leidingen tegen te houden. Als er een grotere waterdoorlaat gewenst wordt moet i.p.v. het filter de dichting geplaatst worden. Vuil uit de leidingen kan schade aan de handdouche veroorzaken. Op deze schade geeft Hansgrohe geen garantie.
- DK** Den vedlagte filterindsats **(A)** skal monteres for at sikre en normal vandgennemstrømning og for at forhindre at der kommer smuds i håndbruseren fra rørsystemet. Ønskes en større vandgennemstrømning skal filterindsatsen **(A)** erstattes med en smudsfangsi **(B)**. Snavs der er kommet ind i håndbruseren kan skade funktionsdelene i håndbruseren, og Hansgrohes garanti gælder ikke for skader der er opstået på denne måde.
- P** O filtro de inserção **(A)** deve ser utilizado para assegurar um caudal standart e para proteger o chuveiro de mão de areias e resíduos provenientes da tubagem. Se quiser um caudal maior, deve usar o filtro de junção **(B)** em vez do filtro de inserção **(A)**. Resíduos e areias podem danificar componentes ou provocar o mau funcionamento do chuveiro; as avarias assim provocadas anulam a responsabilidade e garantia Hansgrohe.
- PL** Dołożony do opakowania filtr **(A)** musi zostać zamontowany , w celu dostarczenia odpowiedniej ilości wody do główki prysznicowej jak i jej zabezpieczeniu przed zabrudzeniami z rur. Jeśli przepływ ma być większy, należy wymienić filtr **(A)** na uszczelkę z sitkiem **(B)**. Wszelkiego rodzaju zabrudzenia mogą doprowadzić do złego funkcjonowania lub całkowitego uszkodzenia główki prysznicowej. Za tego typu uszkodzenia firma Hansgrohe nie odpowiada.
- RUS** Предустановленный фильтр **(A)** предназначен для обеспечения стандартного расхода воды и защиты внутренней части лейки ручного душа от содержащихся в водопроводной воде загрязнений. Если Вы желаете повысить расход воды, Вам необходимо заменить предустановленный фильтр **(A)** на фильтр-сеточку **(B)**. Содержащиеся в воде загрязнения могут попав внутрь лейки привести к повреждению/поломке внутреннего механизма лейки. В этом случае покупатель теряет право на гарантию.
- CZ** Pribalená filtrační vložka **(A)** se musí zabudovat, aby zajistila jmenovitý průtok ruční sprchou a zabránila přístupu nečistot vyplavovaných z potrubí. Pokud se požaduje vyšší průtok, musí se vsadit místo filtrační vložky **(A)** tesnění se sítkem **(B)**. Vyplavené nečistoty mohou ovlivnit funkčnost a nebo také vést k poškození funkčních dílů ruční sprchy. Na tyto škody se záruka firmy Hansgrohe nevztahuje.
- SK** Pribalená filtračná vložka **(A)** sa musí zabudovať, aby zaistila menovitý prietok ručnou sprchou a zabránila prístupu nečistôt vyplavovaných z potrubia. Pokiaľ sa požaduje vyšší prietok, musí sa vsadiť namiesto filtračnej vložky **(A)** tesnenie so sítkom **(B)**. Vyplavené nečistoty môžu ovplyvniť funkčnosť alebo môžu viesť aj k poškodeniu funkčných dielov ručnej sprchy. Na tieto škody sa záruka firmy Hansgrohe nevzťahuje.

- LT** Filtras **(A)** kuris yra dušo galvutės pakoutėje, privalo būti įstatytas, kad garantuotų vandens pralaidumo normą ir apsaugotų nuo nešvarumų. Jei reikia didesnio vandens pralaidumo, vietoj filtro **(A)** įstatykite sietelį **(B)**. Nešvarumai gali pakentti dušo galvutės funkcionalumui ir/arba sugadinti dušo galvutės funkcines dalis. Tokiu atveju Hansgrohe atsakomybės neprisiima.
- HU** A mellékelt szűrőbetétet **(A)** be kell szerelni, hogy elérjük a kézizuhany norma szerinti átfolyását, valamint, hogy elkerüljük a vezetékes hálózathól származó szennyeződések zuhanyba való bekerülését. Amennyiben nagyobb átfolyási vízmennyiséget szeretnénk elérni, a szűrőbetét **(A)** helyett használjuk a szűrőtömítést **(B)**. A vezetékes hálózathól bekerülő szennyeződések gátolhatják a termék működését, és/vagy megromolhatják a zuhany működő alkatrészeit. Az ebből adódó károkért a Hansgrohe nem felel.
- SLO** Priloženi filtrirni vložek **(A)** je potrebno vgraditi, da zagotovimo standardni pretok in zaščitimo ročno prho pred umazanijo iz vodovodne napeljave. Če želite večji pretok vode, je namesto filtrirnega vložka **(A)** potrebno vstaviti filtrirno mrežico **(B)**. Umazanja lahko okvari ali poškoduje dele ročne prhe. Za tako nastalo škodo Hansgrohe ne odgovarja.
- HR** Filter **(A)** potrebno je ugraditi kako bi se regulirao protok vode i smanjio prolazak prljavštine. Ako želite jači protok vode umjesto filtera ugradite rešetku **(B)**. Za eventualna oštećenja uzrokovana prljavštinom proizvođač Hansgrohe nije odgovoran.

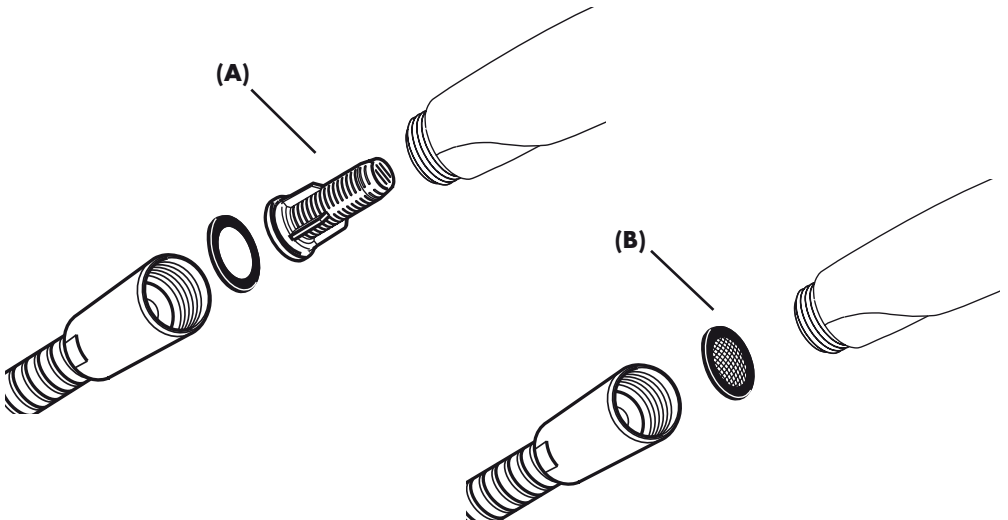

Mit Filtereinsatz (A)
 Avec élément-filtre (A)
 With filter insert (A)
 Con filtro supplementare (A)
 Con inserción de filtro (A)
 Met filter (A)
 Med filterindsats (A)
 Z filtrem (A)
 Com o filtro (A)
 С предустановленным фильтром (A)
 S filtrační vložkou (A)
 S filtračnou vložkou (A)
 Su filtru, pagal (A)
 Szerinti szűrőbetéttel (A)
 S filtrirnim vložkom (A)
 Sa filterom prema standardu (A)

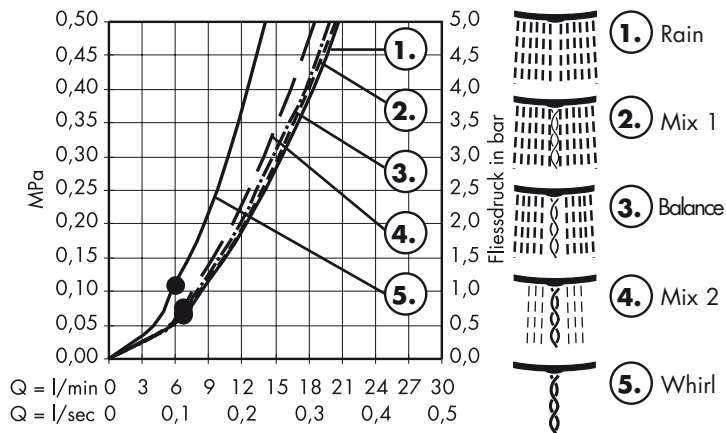

Mit Siebdichtung (B)
 Avec joint- filtre (B)
 With filter packing (B)
 Con filtro di imballaggio (B)
 Con paquete de filtro (B)
 Met dichting (B)
 Med smudsfangsi (B)
 Z uszczelką z sitkiem
 Com o filtro de junção (B)
 С фильтром-сеткой, содержащимся в упаковке. (B)
 S těsněním se sítkem (B)
 S tesnením so sitkom (B)
 Su sieteliu (B)
 Szűrőtöltéssel (B)
 S filtrirno mrežico (B)
 Sa rešetkastim filterom (B)

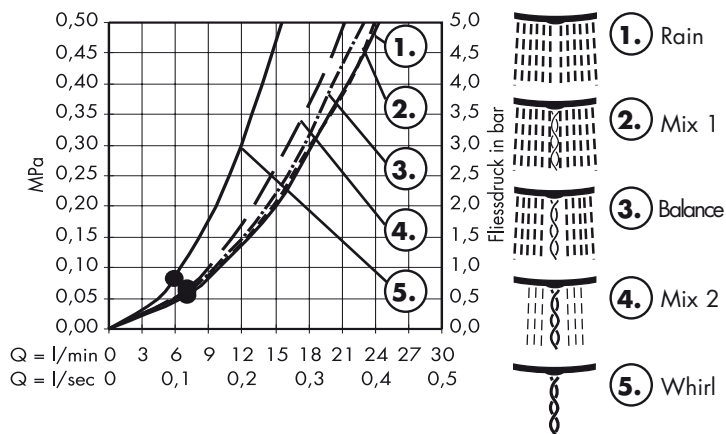

Ab • ist die Funktion gewährleistet.
 A partir de • le fonctionnement est garanti.
 From • the function is guaranteed.
 Dal • si garantisce la funzionalità.
 Mínimo • para el correcto funcionamiento.
 Vanaf • is het functioneren gegarandeerd.
 Frau • er funktionen anvendelig.
 • A partir deste ponto inicia-se o funcionamento correcto.

Od • możliwe jest funkcjonowanie
 Гарантированное функционирование при показателях свыше •.
 Od • je zaručena funkce.
 Od • je zaručená funkcia.
 Nuo • funkcija veikia.
 A • -tól működik az adott funkció.
 Od • je delovanje zagotovljeno.
 Zajamčena funkcija od • navše

- D** Die Handbrause ist für den Einsatz mit Durchlauferhitzern ab einer Leistung von 21 kW und einem Mindestdurchfluss von 8 l/min geeignet.
- F** La douchette à main fonctionne avec chauffe-eau à partir de 21 kW et un débit minimum de 8 l/min.
- GB** The hand shower is suitable for continuous flow water heaters with a heat output of 21 kW and a minimum through flow of 8 l/minute.
- I** La doccia è adatta all'uso con caldaie istantanee da 21 kW con portata minima di 8 l/min.
- E** La teleducha se puede instalar con un calentador continuo de 21 kW de potencia o superior y un caudal mínimo de 8 l/min.
- NL** De handdouche is geschikt voor gebruik bij doorlooptoestellen vanaf 21 kW met een minimale doorstroom van 8 l/min.
- DK** Håndbruseren er velegnet i forbindelse med gennemstrømningsvandvarmere på min 21 kW samt en gennemstrømningsmængde på min. 8 l/min.
- P** O chuveiro de mão é compatível com esquentadores instantâneos de 21 kW e um caudal mínimo de 8 l/minuto.
- PL** Głównka prysznicowa jest przystosowana do przepływowych podgrzewaczy wody o mocy powyżej 21 kW i przepływie 8 l/min.
- RUS** Ручной душ может использоваться с проточными водонагревателями мощностью от 21 кВт и напором воды не менее 8 л/мин.
- CZ** Ruční sprcha je vhodná k použití s průtokovým ohřivačem výkonu od 21 kW a průtoku 8 l/min.
- SK** Ručná sprcha je vhodná k použitiu s prietokovým ohrievačom s výkonom od 21 kW a prietoku 8 l/min.
- LT** Dušo galvutė pritaikyta vandens pašildytojui nuo 21 kW su nemažesniu kaip 8 l/min vandens pralaidumu.
- H** A kézizuhany átfolyós vízmelegítőkkel való használatra 21 kW-os teljesítménytől és 8 l/perc minimális átfolyástól alkalmas.
- SLO** Ročna prha je primerna za uporabo s pretočnimi grelniki zmogljivosti nad 21 kW in minimalnim pretokom 8 l/min.
- HR** Ručni tuš možete koristiti uz protočni bojler od 21 kW te uz minimalni protok od 8 litara u minuti

Mit QuickClean, der manuellen Reinigungsfunktion können die Strahlformer durch einfaches rubbeln vom Kalk befreit werden.

QuickClean, la fonction de nettoyage manuelle, permet d'enlever facilement le tartre des mousseurs par simple frottement.

The QuickClean cleaning function only needs a small manual rub over to remove the lime scale from the spray channels.

Con QuickClean, la funzione anticalcare manuale, i diffusori del getto possono essere liberati da calcare con un semplice strofinamento.

QuickClean, la función de limpieza manual, permite quitar la cal simplemente frotando los ejectores.

Met QuickClean, de handmatige reinigingsfunctie, kunnen de straalopeningen door het met de hand wegwrijven van kalk, gereinigd worden.

Med QuickClean, den manuelle rengøringsfunktion kan strålekanalerne let renses for kalk - der skal blot gnubbes!

O sistema de limpeza QuickClean requer apenas uma ligeira passagem com a mão para remover os depósitos de calcário do emulsor.

Funkcja QuickClean wymaga jedynie delikatnego potarcia dłonią, aby usunąć ewentualne osady kamienia wapiennego.

система QuickClean позволяет удалять известковые отложения, достаточно провести по эластичной поверхности аэратора пальцем, как известковые отложения будут удалены.

S ruční čistící funkcí QuickClean stačí jednoduché odstranění vodního kamene prsty z trysek kotouče tvarujícího proud vody.

Čistiaca funkcia QuickClean, stačí na jednoduché odstránenie vodného kameňa prstami z trysiek kotúča tvarujúceho prúd vody.



„QuickClean“ valymo funkcija apsaugo nuo apkalėjimo. Užtenka pirštu nubraukti atsiradusius nešvarumus nuo srovės angų.

A QuickClean manuális tisztítófunkciónak köszönhetően a vízszugárnyílások egyszerű ledörzsöléssel megtisztíthatóak a vízkőtől.

Čistiaca funkcia QuickClean, stačí na jednoduché odstránenie vodného kameňa prstami z trysiek kotúča tvarujúceho prúd vody.

QuickClean - ručni sustav za čišćenje omogućuje jednostavnim trljanjem odstranjivanje kamena sa rupica prskalice tuša.

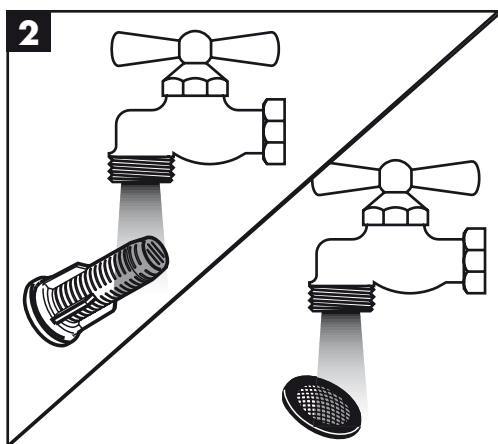
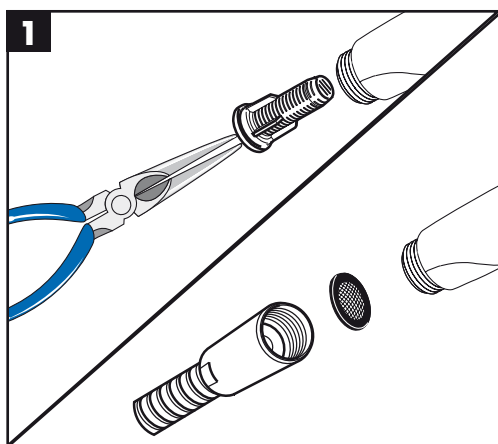
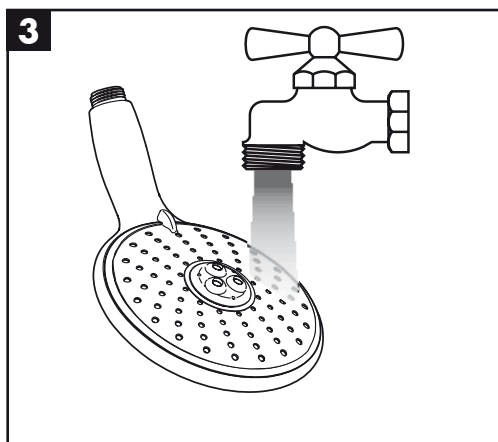
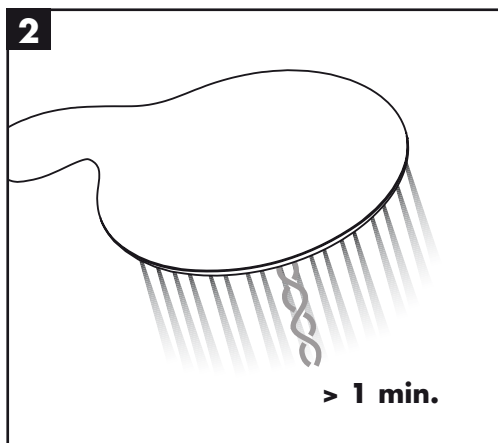
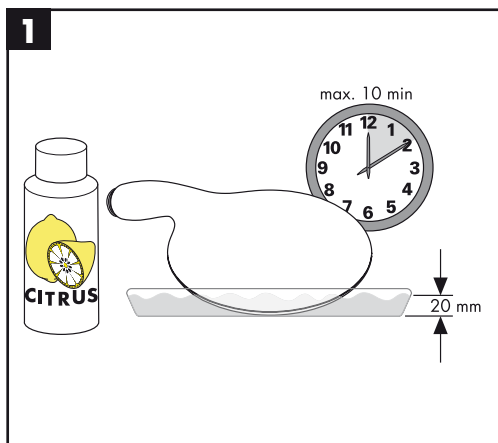

hansgrohe

Hansgrohe · Postfach 1145 · D-77761 Schiltach · Telefon +49 (0) 78 36/51-1282 · Telefax +49 (0) 7836/511440
E-Mail: info@hansgrohe.com · Internet: www.hansgrohe.com

01/2010
9.06137.03