

Trio Stop
15980180

hansgrohe

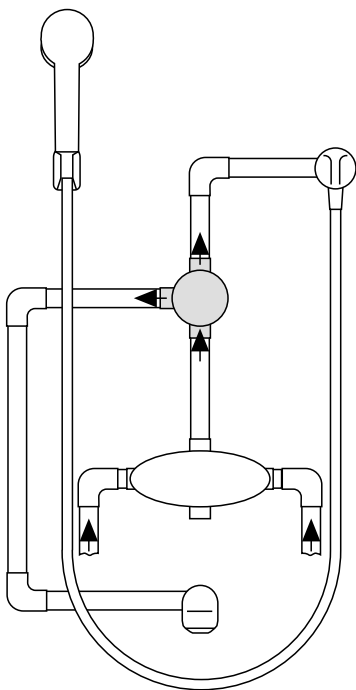

Bei Trockenbauweise sollte ein optional erhältlicher Dichtflansch eingesetzt werden.

Dans le cas d'un montage sur cloison légère prévoir une feuille d'étanchéité livrable en option.

By lightweight construction a sealing folio should be used, if necessary, please order separately.

Nel caso di installazione su pareti in cartongesso, per evitare infiltrazioni d'acqua dovrebbe essere utilizzata una guarnizione a flangia, da ordinare separatamente.

En construcción ligera debe utilizarse una brida para estanqueizar que se suministra como opción.

Bij gipswanden adviseren wij het gebruik van een extra dichtmanchet.

Em construção aligeirada uma tela de vedação deve ser utilizada, se necessária, encomendar em separado."

Ved montering i vådrum skal Hansgrohe tætningsmanchet nr. anvendes. Denne bestilles separat.

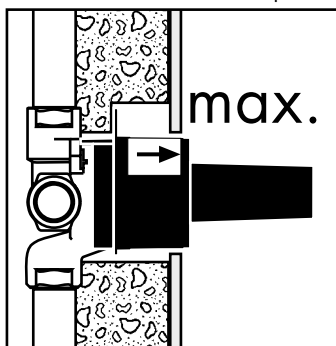
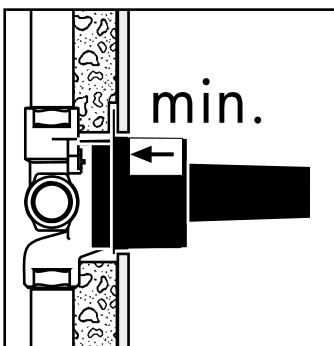
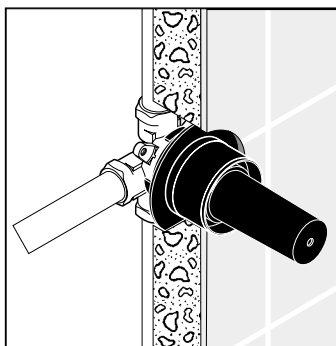
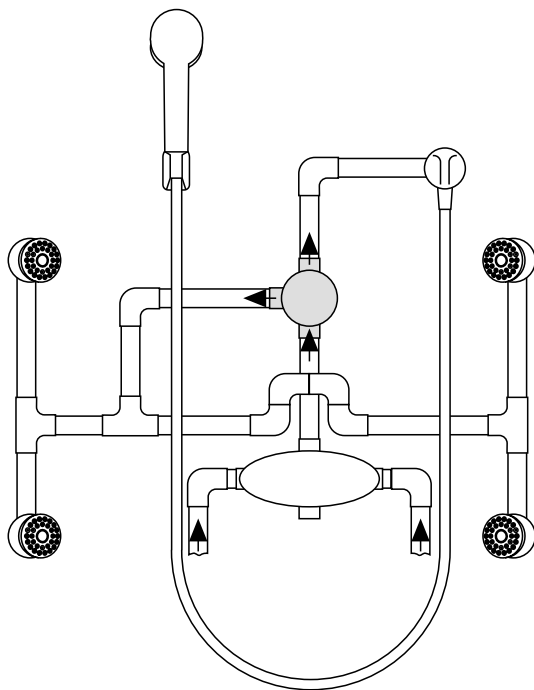

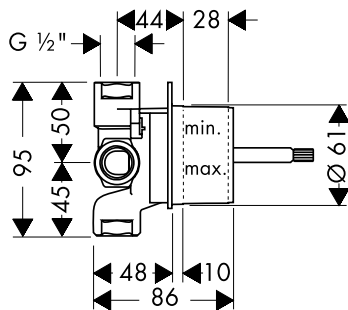
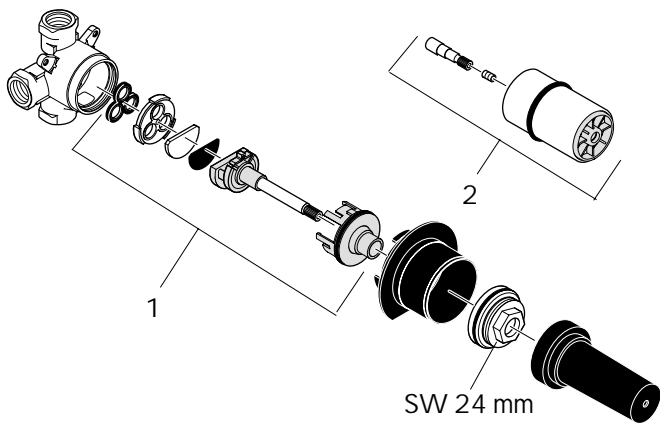

Maße möglichst dem Fliesenraster anpassen.

Adapter si possible, les mesures à la dimension des carreaux.

Adjust the dimensions to the tile pattern if possible.

Adattare le misure alla dimensione delle piastrelle.

Adaptar las medidas al retículo de los azulejos.

Maten indien mogelijk aan het tegelwerk aanpassen.

Afpas om muligt målene med fugerne.

Se possível adaptar às medidas dos azulejos.

Mondaro / Arco / Allegroh /
Carlton / Uno / Terrano /
Mondial / Metropol / Metris /
Talis Elegance / Talis Sportive

Starck

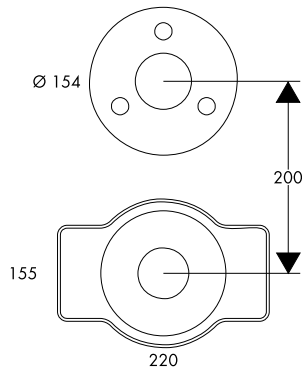

Azzur

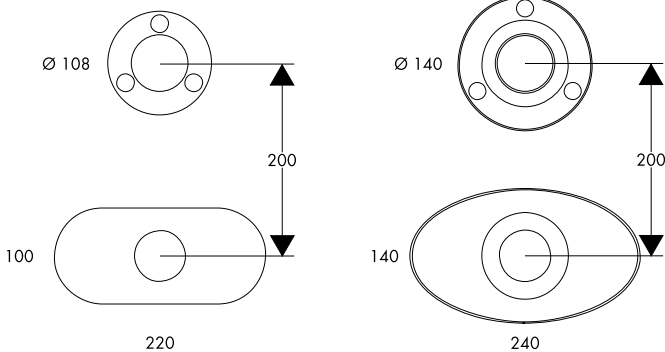

Steel

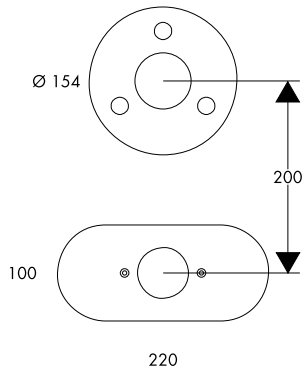

Endmontage

für Starck	Art. Nr. 10885XXX
für Arco	Art. Nr. 11885XXX
für Uno	Art. Nr. 13885XXX
für Mondial/Metropol/ Metris/Talis Elegance/ Talis Sportive	Art. Nr. 15985XXX
für Carlton	Art. Nr. 17885XXX/17886XXX
für Mondaro	Art. Nr. 18885XXX
für Azzur	Art. Nr. 34885XXX
für Steel	Art. Nr. 35885800
für Allegroh	Art. Nr. 36885XXX
für Terrano	Art. Nr. 37885XXX/37886XXX

Technische Daten

Betriebsdruck:	max. 10 bar
Empfohlener Betriebsdruck:	1 - 5 bar
Prüfdruck:	16 bar
Heißwassertemperatur:	max. 80° C
Anschlußmaße:	G ½"
Empfohlene Heißwassertemperatur:	65° C
Durchflußleistung:	65 l/min 3 bar

Seviceteile

1 Einsatz kpl.	13937000
2 Verlängerung 40 mm	96241000

Français**Finition**

pour Starck	réf. 10885XXX
pour Arco	réf. 11885XXX
pour Uno	réf. 13885XXX
pour Mondial/Metropol/ Metris/Talis Elegance/ Talis Sportive	réf. 15985XXX
pour Carlton	réf. 17885XXX/17886XXX
pour Mondaro	réf. 18885XXX
pour Azzur	réf. 34885XXX
pour Steel	réf. 35885800
pour Allegroh	réf. 36885XXX
pour Terrano	réf. 37885XXX/37886XXX

Informations techniques

Pression de service autorisée:	max. 10 bars
Pression de service conseillée:	1 - 5 bars
Pression maximum de contrôle:	16 bars
Temp maximum d'eau chaude:	80° C
Raccordement:	G ½"
Température recommandée:	65° C
Débit:	65 l/min à 3 bars

Pièces détachées

1 Système d'inversion cpl.	13937000
2 Allonge 40 mm	96241000

Final assembly

for Starck	no. 10885XXX
for Arco	no. 11885XXX
for Uno	no. 13885XXX
for Mondial/Metropol/ Metris/Talis Elegance/ Talis Sportive	no. 15985XXX
for Carlton	no. 17885XXX/17886XXX
for Mondaro	no. 18885XXX
for Azzur	no. 34885XXX
for Steel	no. 35885800
for Allegroh	no. 36885XXX
for Terrano	no. 37885XXX/37886XXX

Technical Data

Operating pressure:	max. 10 bars
Recommended operating pressure:	1 - 5 bars
Test pressure:	16 bars
Hot water temperature:	max. 80° C
Connection dimensions:	G ½"
Recommended hot water temperature:	65° C
Rate of flow:	65 l/min 3 bars

Spare parts

1 Diverter system	13937000
2 Extension set 40 mm	96241000

Italiano**Montaggio finale**

per Starck	art. 10885XXX
per Arco	art. 11885XXX
per Uno	art. 13885XXX
per Mondial/Metropol/ Metris/Talis Elegance/ Talis Sportive	art. 15985XXX
per Carlton	art. 17885XXX/17886XXX
per Mondaro	art. 18885XXX
per Azzur	art. 34885XXX
per Steel	art. 35885800
per Allegroh	art. 36885XXX
per Terrano	art. 37885XXX/37886XXX

Dati tecnici

Pressione d'uso:	max. 10 bar
Pressione d'uso consigliata:	1 - 5 bar
Pressione di prova:	16 bar
Temperatura dell'acqua calda:	max. 80° C
Raccordo:	G ½"
Temp. dell'acqua calda consigliata:	65° C
Potenza di erogazione:	65 l/min 3 bar

Parti di ricambio

1 Sistema posizionatore cpl.	13937000
2 Prolunga 40 mm	96241000

Montaje final

para Starck	Art. N° . 10885XXX
para Arco	Art. N° . 11885XXX
para Uno	Art. N° . 13885XXX
para Mondial/Metropol/ Metris/Talis Elegance/ Talis Sportive	Art. N° . 15985XXX
para Carlton	Art. N° . 17885XXX/17886XXX
para Mondaro	Art. N° . 18885XXX
para Azzur	Art. N° . 34885XXX
para Steel	Art. N° . 35885800
para Allegroh	Art. N° . 36885XXX
para Terrano	Art. N° . 37885XXX/37886XXX

Datos técnicos

Presión de servicio:	max. 10 bares
Presión recomendada en servicio:	1 - 5 bares
Presión de prueba:	16 bares
Temperatura del agua caliente:	max. 80° C
Medida de conexión:	G ½"
Temp. recomendada del agua caliente:	65° C
Caudal máximo:	65 l/min 3 bares

Repuestos

1 Sistema del inversor	13937000
2 Prolongación 40 mm	96241000

Hollands**Afontage**

voor Starck	Ref. 10885XXX
voor Arco	Ref. 11885XXX
voor Uno	Ref. 13885XXX
voor Mondial/Metropol/ Metris/Talis Elegance/ Talis Sportive	Ref. 15985XXX
voor Carlton	Ref. 17885XXX/17886XXX
voor Mondaro	Ref. 18885XXX
voor Azzur	Ref. 34885XXX
voor Steel	Ref. 35885800
voor Allegroh	Ref. 36885XXX
voor Terrano	Ref. 37885XXX/37886XXX

Technische gegevens

Werkdruk:	max. 10 atm.
Aanbevolen werkdruk:	1 - 5 atm.
Getest bij:	16 atm.
Temperatuur warm water:	max. 80° C
Aansluitingen:	G ½"
Aanbevolen warm water temperatuur:	65° C
Doorstroomcapaciteit:	65 l/min 3 atm.

Service onderdelen

1 Inzet compleet	13937000
2 Verlengset 40 mm	96241000

Færdigmontage

for Starck	nr. 10885XXX
for Arco	nr. 11885XXX
for Unr	nr. 13885XXX
for Mondial/Metropol/ Metris/Talis Elegance/ Talis Sportive	nr. 15985XXX
for Carlton	nr. 17885XXX/17886XXX
for Mondaro	nr. 18885XXX
for Azzur	nr. 34885XXX
for Steel	nr. 35885800
for Allegroh	nr. 36885XXX
for Terranr	nr. 37885XXX/37886XXX

Tekniske Data

Driftstryk:	max. 10 bar
Anbefalet driftstryk:	1 - 5 bar
Prøvetryk:	16 bar
Varmtvandstemperatur:	max. 80° C
Anbefalet varmtvandstemperatur:	65° C
Tilslutninger:	G ½"
Gennemstrømningskapacitet:	65 l/min 3 bar

Reservedeler

1 Komplet indsats	13937000
2 40 mm forlænger	96241000

Português**Acabamento da instalação**

de Starck	Ref. 10885XXX
de Arco	Ref. 11885XXX
de Uno	Ref. 13885XXX
de Mondial/Metropol/ Metris/Talis Elegance/ Talis Sportive	Ref. 15985XXX
de Carlton	Ref. 17885XXX/17886XXX
de Mondaro	Ref. 18885XXX
de Azzur	Ref. 34885XXX
de Steel	Ref. 35885800
de Allegroh	Ref. 36885XXX
de Terrano	Ref. 37885XXX/37886XXX

Dados Técnicos

Pressão de funcionamento:	max. 10 bar
Pressão de funcionamento recomendada:	1 - 5 bar
Pressão testada:	16 bar
Temperatura da água quente:	max. 80° C
Ligações:	G ½"
Temperatura água quente recomendada:	65° C
Caudal:	65 l/min 3 bar

Peças de substituição

1 Cartucho compl.	13937000
2 Alongamento 40 mm	96241000

D Gewährleistungen:

Sie haben ein Qualitätsprodukt der Firma Hansgrohe erworben. Alle diejenigen Teile, die sich innerhalb von 24 Monaten seit Einbau wegen fehlerhafter Bauart, schlechtem Material oder mangelhafter Ausführung als unbrauchbar oder in ihrer Brauchbarkeit nicht unerheblich beeinträchtigt herausstellen, werden von uns unentgeltlich nach unserer Wahl ausgetauscht oder neu geliefert. Mehrere Nachbesserungsversuche oder Neulieferungen sind zulässig. Ersetzte Teile werden unser Eigentum. Wenden Sie sich wegen der Abwicklung bitte direkt an Ihren Fachhändler. Keine Haftung übernehmen wir für Schäden, verursacht durch: ungeeignete oder unsachgemäße Verwendung; fehlerhafte Montage; Einbau bzw. Inbetriebsetzung durch den Käufer oder Dritte; natürliche Abnutzung; fehlerhafte oder nachlässige Behandlung; fehlende oder mangelhafte Wartung; ungeeignete Betriebsmittel; mangelhafte Bauarbeiten; chemische, elektrochemische oder elektrische Einflüsse.

F Garanties:

Vous venez d'acquérir un produit de qualité Hansgrohe. Toutes les pièces qui, dans un délai de 24 mois après leur installation, de par un défaut de matière première, d'usinage ou d'assemblage, se révéleraient être inutilisables ou fonctionneraient mal, seront, selon notre choix, réparées ou échangées gratuitement. Nous nous réservons le droit de procéder à plusieurs réparations ou échanges. Les pièces retournées deviendront notre propriété. Pour la procédure, nous vous prions de vous adresser directement à votre fournisseur, en prenant soin de vous munir de ce bon de garantie et de votre facture. Nos produits sont garantis sous réserve d'être installés par des professionnels qualifiés, conformément aux règles de l'art, à nos instructions de montage, aux normes et aux DTU en vigueur. Nous déclinons toute responsabilité pour les dommages causés par:

une utilisation anormale; une installation non conforme ou mal adaptée; une usure normale; un entretien déficient; ou inexistant (changement de joints, nettoyage de filtres, graissage, etc. devant être assurés par l'utilisateur); une utilisation de produits corrosifs ou abrasifs pour le nettoyage; le gel; les influences chimiques, électrochimiques ou électriques- les dommages occasionnés par la qualité de l'eau, notamment le calcaire; une détérioration par des corps étrangers (sable, limaille, etc) véhiculés par l'eau.

GB Warranty:

You have purchased a quality product from Hansgrohe. All parts which show any kind of fault as far as construction, material or assembly are concerned within the first 24 months after installation, we will repair or exchange the part in question free of charge. Faulty items become our property. We do not grant warranty for faults caused by:

unsuitable or improper use; incorrect assembly; installation or start of the installation by the purchaser or other non-qualified plumber, natural wear out, improper or careless treatment, lack of maintenance; unsuitable usage; chemical, electro-chemical or electrical influences.

I Condizioni di garanzia:

Avete acquistato un prodotto di qualità Hansgrohe. Se un difetto, dovuto sia ad un vizio di fabbricazione che ad un'imperfezione del materiale, dovesse manifestarsi entro 24 mesi dalla posa in opera, procederemo alla sostituzione gratuita del pezzo. In questo caso, rivolgetevi direttamente al Vostro rivenditore, che attuerà la procedura necessaria.

Tuttavia, non garantiamo i danni causati da: un utilizzo anomalo o inadeguato; un'installazione difettosa (montaggio o incasso) o una messa in opera non conforme, realizzata dall'acquirente o da terzi; la normale usura; l'uso negligente o errato; l'impiego di prodotti di pulizia e manutenzione inadatti; un'errata concezione dell'impianto; influenze dovute ad agenti chimici, elettrochimici o elettrici.

E Garantía:

Ud. ha adquirido un producto de calidad de la empresa Hansgrohe. Todas las piezas que en el plazo de 24 meses después de su instalación resulten defectuosas, serán substituidas o reparadas gratuitamente por nosotros según nuestro criterio. Varios intentos de reparación o substitución serán admisibles. Las piezas sustituidas serán de nuestra propiedad. Para cualquier reclamación les rogamos se dirijan a su proveedor. No nos hacemos responsables de los daños producidos por:

Uso inadecuado; montaje defectuoso; instalación y puesta en marcha por el comprador o personal no cualificado; desgaste natural; medios de mantenimiento inadecuado; obras deficientes; defectos por reacciones químicas; electroquímicas o eléctricas.

NL Garantiebepalingen:

U heeft een kwaliteitsproduct van Hansgrohe gekocht. Indien er binnen 24 maanden na montage door een constructiefout, slecht materiaal of onvolledige uitvoering onbruikbaar zijn of in gebruik te kort schieten, worden naar onze beoordeling gratis gerepareerd of vervangen. Meerdere reparaties of vervangingen van hetzelfde onderdeel zijn mogelijk. De vervangen onderdelen worden eigendom van Hansgrohe. Wendt u zich voor de afwikkeling tot uw leverancier. Wij zijn niet aansprakelijk voor schade die veroorzaakt door:

oneigenlijk of niet correct gebruik, foutieve montage, inbouw of ingebruikstelling door koper of derden, natuurlijke slijtage, verkeerde of nalatige behandeling, verkeerd of gebrekkig onderhoud, onjuist gereedschap en chemische, elektrochemische of elektrische invloeden. Bovendien geeft Hansgrohe 5 jaar garantie op het functioneren van de reinigingssystemen TurboClean, Quiclean en Rubit.

DK Garantibetingelser:

De har købt et Hansgrohe kvalitetsprodukt. Såfremt der indenfor 24 måneder efter monteringen af Deres nye Hansgrohe produkt opstår skader forårsaget af materiale- og produktionfejl ombytter vi produktet uden beregning. Den ombyttede vare bliver Hansgrohe's ejendom.

Hansgrohe hæfter ikke for skader, der er opstået ved hårdhændet og ukorrekt behandling, fejlmontering, manglende eller ukorrekt rengøring og vedligeholdelse samt naturlig slijtage.

P Garantia:

Acabou de adquirir um produto Hansgrohe de alta qualidade. Caso surja algum defeito durante os primeiros 24 meses após a instalação devido a defeito de fabrico ou do material propriamente dito, garantimos a substituição gratuita da peça defeituosa. Neste caso, por favor contacte directamente o seu revendedor especializado.

Todavia não aceitamos qualquer responsabilidade por danos causados por: Utilização incorrecta ou anormal, instalação e / ou montagem deficientes feita pelo comprador ou terceiros, desgaste normal pelo uso, tratamento negligente ou impróprio, produtos de manutenção inadequados, má concepção da construção, influências químicas, electroquímicas ou eléctricas.

D Oberflächenpflege:

Oberflächen mit Hansgrohe Reiniger-Set Best. Nr. 90921 oder einem flüssigen Haushaltsreiniger / Seifenlauge reinigen. (Verdünnungsvorschrift beachten)

Kalkablagerungen mit Hansgrohe Schnellenkalker Best. Nr. 90900 entfernen.

Nach der Reinigung immer mit klarem Wasser nachspülen und mit einem Tuch polieren.

Bei säurehaltigen Reinigungsmittel nur Produkte mit Hansgrohe-Empfehlung (wie z. B. biff Bad Universalreiniger oder biff Supra Bad-Reinigungskonzentrat von Henkel) benutzen.

Keine sonstigen säurehaltigen Reinigungsmittel, Scheuermittel oder Essigreiniger verwenden.

Schäden, die durch unsachgemäße Behandlung entstehen, unterliegen nicht unserer Gewährleistung.

F Conseils d'entretien:

Nettoyer les surfaces avec un produit d'entretien ménager ou un savon liquide.

Éliminer les dépôts calcaires avec le détartrant Hansgrohe Réf. 90905, rincer à l'eau claire et polir avec un chiffon doux.

Ne pas utiliser un produit d'entretien à base d'acide ou de poudre à récurer.

Les détériorations imputables à un mauvais entretien ne peuvent être pris en considération par notre garantie.

GB Cleaning instructions:

Clean with a liquid domestic cleaner or with soap suds.

Remove any lime deposits using Hansgrohe's Decalcifying Agent, order no. 90900.

Afterwards rinse with clear water and polish with a cloth.

Do not use any cleaning agents containing acid or scouring agents.

Damage caused by improper treatment is not subject to our guarantee.

I Istruzioni per il trattamento:

Pulire con un detersivo liquido o con acqua e sapone.

Depositi calcarei possono essere trattati con il liquido anticalcareo di Hansgrohe, art. 90900. Dopo il trattamento pulire con un panno morbido bagnato.

Non utilizzare detersivi contenenti acidi o detersivi in polvere.

Non rispondiamo per danni causati da trattamenti non conformi alle nostre indicazioni.

E Limpieza:

Las superficies pueden limpiarse con productos de limpieza líquidos o con agua jabonosa. (Tener en cuenta las instrucciones de uso del fabricante de detergentes.)

Eliminar las adhesiones calcáreas con el descalcificador rápido de Hansgrohe ref. 90900.

A continuación aclarar con abundante agua y pulir con una gamuza.

No utilizar productos de limpieza que contengan ácidos, vinagre o que sean abrasivos.

No nos responsabilizaremos si los desperfectos se producen a causa de un manejo inadecuado.

NL Reinigingsaanwijzingen:

Het produkt met een vloeibaar huishoudelijk reinigingsmiddel of zachte zeep schoonmaken.

Eventuele kalkafzetting met Hansgrohe snelontkalkingsmiddel (best. nr. 90900) verwijderen.

Daarna met schoon water goed naspoelen en met een doek droogwrijven.

Geen zuurhoudende reinigingsmiddelen of schuurmiddelen gebruiken.

Beschadigingen, die door ondeskundig onderhoud zijn ontstaan vallen niet onder de garantie bepalingen.

DK Rengøring:

Overfladen renholdes med flydende husholdnings rengøringsmidler eller med sæbelud.

Undgå syreholdige rengøringsmidler, eddikesyre eller slibemidler.

Skyl efter med rent vand og få den skinnende overflade igen ved at efterpolere med en tør klud.

Skader forårsaget ved hårdhændet eller ukorrekt behandling omfattes ikke af vore garantibetingelser.

P Instruções de Limpeza:

Limpe com um detergente líquido não abrasivo ou sabão líquido.

Remova os depósitos calcários com o Descalcificador Hansgrohe Ref^o. 90900.

Passa por água abundantemente e limpe com um pano macio ou camurça.

Não utilize produtos de limpeza à base de ácidos, vinagre ou que sejam abrasivos.

A deterioração imputável a má conservação não é abrangida pela nossa garantia.

A

Hansgrohe
Postfach 85
2355 Wr. Neudorf
Telefon: 0 22 36 / 6 28 30
Telefax: 0 22 36 / 62 83 019

B

Hansgrohe
Rue Vanderschrick Straat 91
1060 Bruxelles/Brussel
Téléphone: 02 / 5 43 01 40
Telefax: 02 / 5 37 94 86

CH

Hansgrohe
Industriestr. 9
5432 Neuenhof
Telefon: 056/416 26 26
Telefax: 056/416 26 27

CZ

Hansgrohe
Moravská 85
CZ-619 00 Brno
Telefon: +420/(0)5/47 21 23 34
Telefax: +420/(0)5/47 21 25 21

D

Hansgrohe
D-77757
Schilltach / Schwarzwald
Telefon: 0 78 36 / 51-0
Telefax: 0 78 36 / 51 13 00

DK**N**

Hansgrohe
Jegstrupvej 6
8361 Hasselager
Telefon: 86 28 74 00
Telefax: 86 28 74 01

E

Hansgrohe
Riera Can Pahissa 26 B
08750 Molins de Rei
Telefon: 93 680 39 00
Telefax: 93 680 39 09

F

Hansgrohe
6/8 rue Henri-Poincaré Z. A.
92167 Antony Cedex
Téléphone: 01 40 96 40 00
Télécopie: 01 46 66 49 89

FIN

Hansgrohe
Juhani Niemi Oy
Mäntylie 11
00270 Helsinki
Puh: (09) 47 77 030
Telefax: (09) 24 17 554

GR

Nikítas Vlachos
Niveco SA
Posidonos Ave 46
17561 P. Faliro
Telefon: (01) 9880180
Telefax: (01) 9883847

H

Hansgrohe
Váci ut. 53
H-1047 Budapest
Telefon: 0036 / 1 231 0036, -37
Telefax: 0036 / 1 231 0178

I

Hansgrohe
S.S. 10 KM 24,4
14019 Villanova d'Asti
Telefon: 0 141 / 93 11 11
Telefax: 0 141 / 94 65 94

NL

Hansgrohe
Pieter Goedkoopweg 44
2031 EL Haarlem
Telefon: 0 23 - 5319114
Telefax: 0 23 - 5320710

P

José Ricardo Botas
Rua Silva Lobo
Alapraia
2765-043 Estoril
Telefon: 21 4667110
Telefax: 21 4667119

PL

Hansgrohe
Ul. Sowia 12
PL-62-080 Tarnowo Podgórne
Telefon: (061) 8168600
Telefax: (061) 8168609

PRC

Hansgrohe
Groundfloor, Building A&B, No. 512, Yutang Road,
Timwell Industrial Park Songjiang Industrial Zone,
Songjiang District, 201600 Shanghai, P.R. China
Tel.: 0086-21-57741239
Fax: 0086-21-57741233

S

Hansgrohe
Almviksvägen 41
23044 Bunkeflostrand
Telefon: 040-130590
Telefax: 040-130592

SGP

Hans Grohe Pte Ltd
60B Martin Road
#11-03/04 Trade Mart Singapore
SINGAPORE 239067
Tel.: 0065-7322002
Fax: 0065-7320030

UK

Hansgrohe
Units D1 & D2 Sandown Park
Trading Estate Royal Mills
Esher Surrey KT10 8BL
Telephone: 0 13 72 46 56 55
Telefax: 0 13 72 47 06 70

USA

Hansgrohe
1490 Bluegrass Lakes Parkway
Alpharetta, GA 30004/USA
Tel.: 770-360-9880
Fax: 770-360-9887

hansgrohe

AXOR | PHÄRO

Hansgrohe · Postfach 1145 · D-77761 Schilltach · Telefon +49 (0) 78 36/51-1282 · Telefax +49 (0) 7836/511440
E-Mail: info@hansgrohe.com · Internet: www.hansgrohe.com