

Montageanleitung

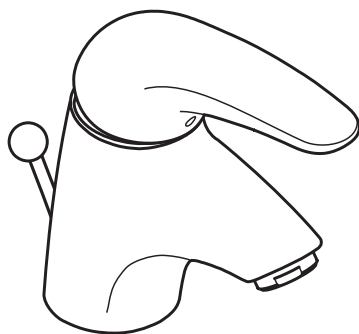

Talis Elegance
33014000

hansgrohe

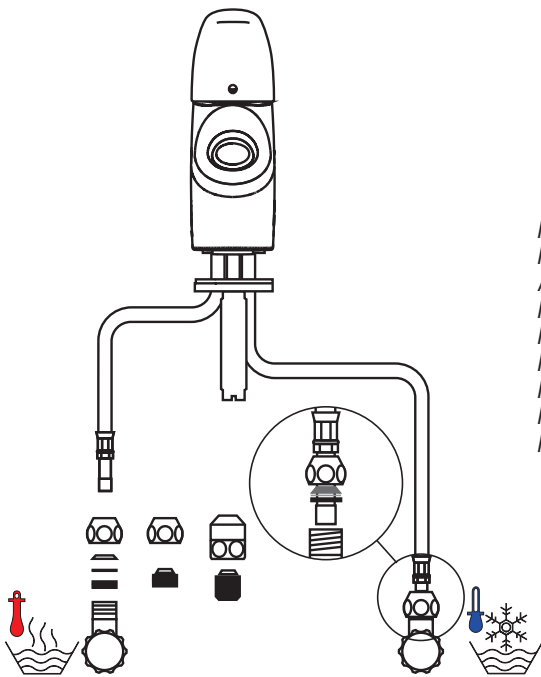
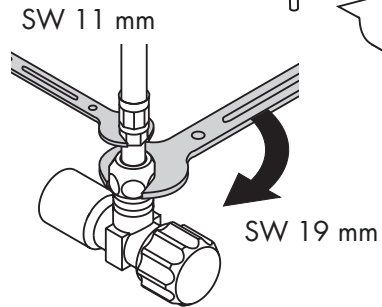
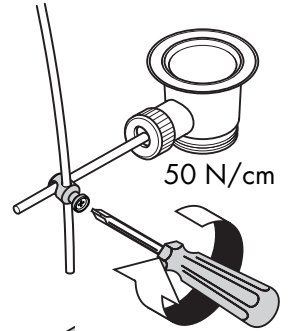
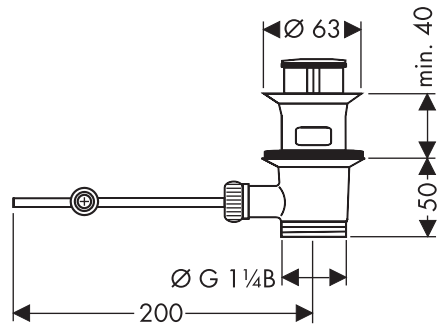
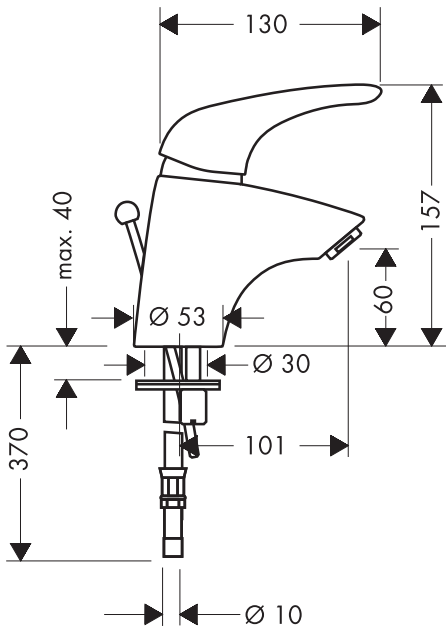

Montage Anschluss Schlauch
 Montage flexible de raccordement
 Assembly connecting hose
 Montaggio flessibile
 Montaje conexión flexible
 Montage aansluitingslangen
 Montering tilslutingslangerne
 Montagem tubo flexível
 Montaż węży przyłączeniowych

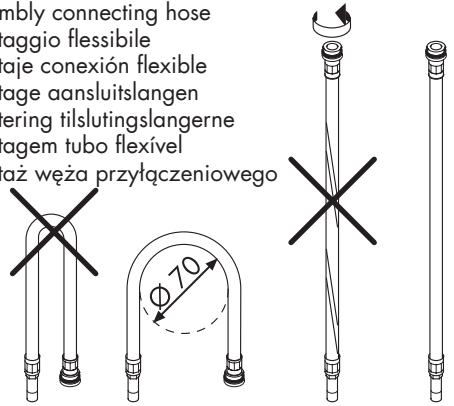

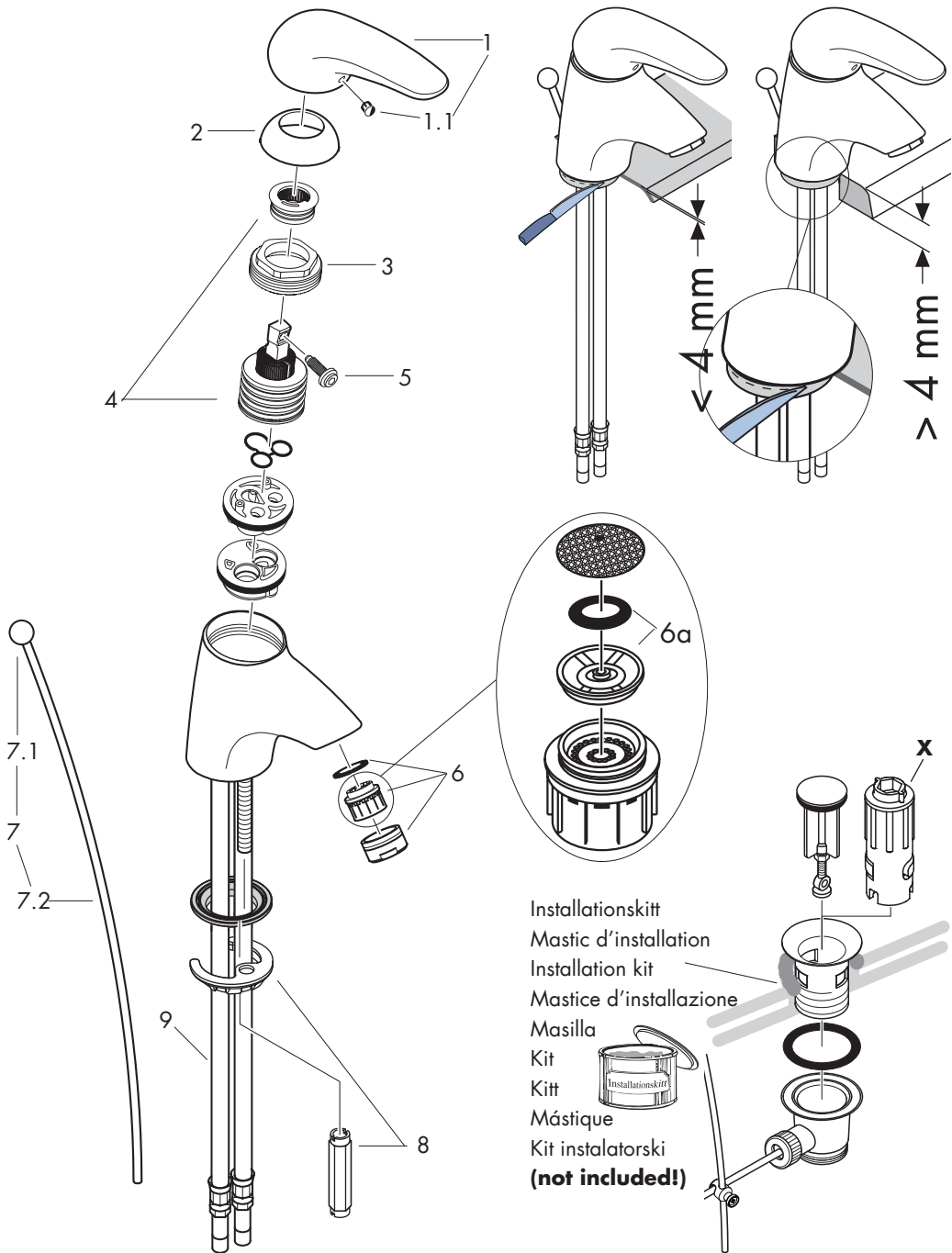

Installationskitt
 Mastic d'installation
 Installation kit
 Mastice d'installazione
 Masilla
 Kit
 Kitt
 Mástique
 Kit instalatorski
(not included!)

Montage

Die Armatur muss nach den gültigen Normen montiert, gespült und geprüft werden!

1. Zulaufleitungen fachgerecht durchspülen.
2. Armatur mit Zwischenlage in Waschtisch / Bidet einsetzen.
3. Unterlagscheibe und Befestigungsscheibe über die Anschlussschläuche und Gewindestift schieben und mit Mutter festziehen.
4. Anschlussschläuche an Eckventile anschließen, kalt rechts - warm links.
5. Zugstange mit Ablaufventil verbinden.

Große Druckunterschiede zwischen den Kalt- und Warmwasseranschlüssen müssen ausgeglichen werden.

Bedienung

Durch Anheben des Griffes wird der Mischer geöffnet.

Schwenkung nach links = warmes Wasser,
Schwenkung nach rechts = kaltes Wasser.

Technische Daten

Armatur serienmässig mit Waterdimmer (Durchflussbegrenzer)

Durchflussleistung mit Waterdimmer:	7 l/min 3 bar
Durchflussleistung ohne Waterdimmer:	12 l/min 3 bar
Betriebsdruck:	max. 10 bar
Empfohlener Betriebsdruck:	1 - 5 bar
Prüfdruck:	16 bar
Heißwassertemperatur:	max. 80° C
Empfohlene Heißwassertemperatur:	65° C

Hansgrohe Einhandmischer können in Verbindung mit hydraulisch und thermisch gesteuerten Durchlauferhitzern eingesetzt werden wenn der Fließdruck mindestens 1,5 bar beträgt.

Bei Problemen mit dem Durchlauferhitzer oder wenn mehr Wasserdurchsatz gewünscht wird, kann der Waterdimmer (6a), der hinter dem Luftsprudler sitzt, entfernt werden.

Einhandmischer mit Warmwasserbegrenzung, Justierung siehe Seite 13.

In Verbindung mit Durchlauferhitzern ist eine Warmwassersperre nicht notwendig.

Serviceteile (siehe Seite 5)

1	Griff	33891000
1.1	Griffstopfen	94191000
2	Kappe	94192000
3	Mutter	94194000
4	Kartusche kpl.	92730000
5	Sicherungsschraube	96059000
6	Luftsprudler kpl.	13912000
7	Zugstange kpl.	92620000
7.1	Zugknopf	94066000
7.2	Zugstange	94067000
8	Schaftbefestigung kpl.	96016000
9	Anschlussschlauch 450 mm	95001000

Sonderzubehör

X	Montageschlüssel Set (nicht im Lieferumfang enthalten)	58085000
---	-----------------------------------------------------------	----------

Français

Montage

La robinetterie doit être installée, rincée et contrôlée conformément aux normes valables!

1. Purger les conduites d'alimentation.
2. Placer le mitigeur avec le joint caoutchouc sur le lavabo / bidet.
3. Mettre en place la disc métallique avec la disc caoutchouc et serrer l'écrou.
4. Branchement impératif par robinet d'arrêt et d'équerre ou par raccord avec bague de serrage en laiton et joint d'étanchéité;
L'eau chaude à gauche - l'eau froide à droite.
5. Fixer la tirette.

Il est conseillé d'équilibrer les pressions de l'eau chaude et froide.

Instructions de service

En levant ou appuyant l'étrier de commande on actionne l'ouverture ou la fermeture du mitigeur.
Tournant sur la droite = eau froide,
tournant sur la gauche = eau chaude.

Informations techniques

Cette robinetterie est en série équipée d'un waterdimmer (limiteur de débit)

Débit avec waterdimmer à 3 bars:	7 l/min
Débit con waterdimmer à 3 bars:	12 l/min
Pression de service autorisée:	max. 10 bars
Pression de service conseillée:	1 - 5 bars
Pression maximum de contrôle:	16 bars
Température max. d'eau chaude:	80° C
Température recommandée:	65° C

Les mitigeurs monocommandes Hansgrohe fonctionnent également en association à des chauffe-eau à commande hydraulique ou thermique à condition que la pression soit au minimum de 1,5 bars.

Dans ce cas, veuillez enlever sur le mitigeur de lavabo le waterdimmer (6a) qui se trouve derrière le mousseur.

Mitigeur avec limitation de la température: pour le réglage voir page 13.

Une limitation de la température n'est pas nécessaire quand le mitigeur est alimenté par un chauffe-eau instantané.

Pièces détachées (voir pages 5)

1	poignée	33891000
1.1	cache vis	96338000
2	capot sphérique	94192000
3	écrou	94194000
4	cartouche cpl.	92730000
5	vis	96059000
6	aérateur cpl.	13912000
7	tirette cpl.	92620000
7.1	bouton d'inverseur	94066000
7.2	tirette	94067000
8	fixation cpl.	96016000
9	flexible de raccords	
	450 mm	95001000

Accessoires en option

X	clé de montage (non livrés avec)	58085000
---	-------------------------------------	----------

Assembly

The fitting must be installed, flushed and tested after the valid norms!

1. Flush through the supply pipes.
2. Place the mixer including the sealing washer in position on the basin / bidet.
3. Slip the fixation piece including the washer over the threaded pins and tighten the nuts.
4. Connect the supply pipes to the isolation valves; cold right - hot left.
5. Connect the pull rod to the pop-up waste.

The hot and cold water supply's should be of equal pressures.

Operation

The mixer is activated by lifting the lever handle. Move to the left = hot water, move to the right = cold water.

Technical Data

This mixer series-produced with waterdimmer (flow limiter)

Rate of flow with waterdimmer:	7 l/min 3 bars
Rate of flow without waterdimmer:	12 l/min 3 bars
Operating pressure:	max. 10 bars
Recommended operating pressure:	1 - 5 bars
Test pressure:	16 bars
Hot water temperature:	max. 80° C
Recommended hot water temp.:	65° C

Hansgrohe single lever mixers can be used together with hydraulically and thermically controlled continuous flow heaters if the flow pressure is at least 1.5 bars.

If the continuous water heater causes any problems or there is not enough flow of water, the waterdimmer (6a) located behind the aerator must be removed.

To adjust the hot water limiter on single lever mixers, please see page 13.
No adjustment is necessary when using a continuous flow water heater.

Spare parts (see page 5)

1	handle	33891000
1.1	screw cover	96338000
2	flange	94192000
3	nut	94194000
4	cartridge cpl.	92730000
5	locking screw	96059000
6	aerator cpl.	13912000
7	pop up rod	92620000
7.1	diverter knob	94066000
7.2	pull rod	94067000
8	fixation set	96016000
9	connection hose 450 mm	95001000

Special accessories

X	special tool set (not part of delivery)	58085000
---	--------------------------------------------	----------

Montaggio

La rubinetteria deve essere installata, pulita e testata secondo le istruzioni riportate!

1. Spurgare bene le tubazioni di alimentazione.
2. Inserire il rubinetto con spessore ne lavabo / bidet.
3. Inserire la rosetta scorrevole e la rosetta di appoggio sopra i tubi ed avvitare il dado.
4. Collegare i tubi collegamento alle valvole ad angolo. Freddo a destra - caldo a sinistra.
5. Collegare la barra di trazione alle valvola di scarico.

Attenzione!

Compensare le differenze di pressione tra i collegamenti dell'acqua fredda e dell'acqua calda.

Uso

Il miscelatore si apre sollevando la maniglia a forma di staffa.

Rotazione verso sinistra = acqua calda, rotazione verso destra = acqua fredda.

Dati tecnici

Questo miscelatore è dotato di serie del Waterdim (limitatore di flusso).

Potenza di erogaz. con waterdimmer:	7 l/min 3 bar
Potenza di erogaz. senza waterdimmer:	12/min 3 bar
Pressione d'uso:	max. 10 bar
Pressione d'uso consigliata:	1 - 5 bar
Pressione di prova:	16 bar
Temperatura dell'acqua calda:	max. 80° C
Temp. dell'acqua calda consigliata:	65° C

I miscelatori Hansgrohe possono venire usati con caldaie a "bassa pressione" se la pressione del flusso è almeno di 1,5 bar.

In questo caso togliere il waterdimmer (6a) che si trova dietro il rompigitto.

Regolazione del limitatore di erogazione di acqua calde dei miscelatori monocomando, vedere pagina 13. In combinazione con le caldaie istantanee, il limitatore di erogazione di acqua calda non è necessario.

Parti di ricambio (vedi pagg. 5)

1	maniglia	33891000
1.1	tappino	96338000
2	cappuccio	94192000
3	ghiera di fissaggio	94194000
4	cartuccia compl.	92730000
5	avvitare di sicurezza	96059000
6	rompigitto compl.	13912000
7	asta salterello compl.	92620000
7.1	pomello deviatore	94066000
7.2	asta salterello	94067000
8	set di fissaggio compl.	96016000
9	raccordo flessibile 450 mm	95001000

Accessori speciali

X	chiave per montaggio (non compresi)	58085000
---	-------------------------------------	----------

Montaje

El grifo tiene que ser instalado, probado y testado, según las normas en vigor.

1. Purgar las tuberías de afluencia.
2. Colocar la grifería en el lavabo / bide junto con el elemento intermedio de goma.
3. Poner el anillo de deslizamiento y la arandela metálica sobre la pieza roscada y apretar la tuerca.
4. Empalmar los tubos de unión con las llaves de escuadra. Frío hacia la derecha, caliente hacia la izquierda.
5. Unir la varilla del tirador al desagüe.

Grandes diferencias de presión entre los empalmes de agua fría y agua caliente deben equilibrarse.

Manejo

El mezclador se abre levantando la manecilla hacia arriba.

Giro hacia la izquierda = agua caliente, giro hacia la derecha = agua fría.

Datos técnicos

Grifo con reductor de caudal de serie „Waterdimmer“.

Caudal máximo con waterdimmer:	7 l/min 3 bares
Caudal máximo sin waterdimmer:	12 l/min 3 bares
Presión en servicio:	max. 10 bares
Presión recomendada en servicio:	1 - 5 bares
Presión de prueba:	16 bares
Temperatura del agua caliente:	max. 80° C
Temp. recomendada del agua caliente:	65° C

Los mezcladores Hansgrohe pueden ser utilizado junto con calentadores continuos de agua que sean manejados de manera hidráulica o térmica, siempre que la presión del caudal ascienda a un mínimo de 1,5 bares.

En el caso arriba descrito hay que quitar el waterdimmer (6a) el cual se encuentra detrás del aireador.

Mezclador monomando con limitación del caudal de agua caliente; ajuste ver pagina 13.

En combinación con calentadores instantáneos no es necesario una limitación del caudal de agua caliente.

Repuestos (ver página 5)

1	Mando	33891000
1.1	Tapón	96338000
2	Florón	94192000
3	Tuerca	94194000
4	Cartucho completo	92730000
5	Tornillo	96059000
6	Aireador completo	13912000
7	Tirador completo	92620000
7.1	Tirador inversor	94066000
7.2	Tirador	94067000
8	Set de fijación completo	96016000
9	Conexión flexible 450 mm	9500100

Opcional

X	Llave de montaje (no incluido)	58085000
---	--------------------------------	----------

Montage

Leidingen doorspoelen volgens Norm. De mengkraan vervolgens monteren en controleren!

1. Toevoerleidingen vakkundig doorspoelen.
2. Kraan met afdichtingsring in de wastafel / bidet monteren en schroefvee aandraaien.
3. Aansluitpijpjes aan hoekstopkranen aansluiten.
Links = warm water, rechts = koud water.
4. Trekstang aan de afvoerplug bevestigen.

Grote drukverschillen tussen de koud- en warm wateraansluitingen dienen vermeden te worden.

Bediening

Door het bedienen van de beugelgreep wordt de mengkraan geopend.
Naar links bewegen = warm water,
naar rechts = koud water.

Technische gegevens

Kraan met Waterdimmer (doorstroombegrenzer).

Doorstroomcapaciteit met waterdimmer: 7 l/min (3 bar)

Doorstroomcap. zonder waterdimmer: 12 l/min (3 bar)

Werkdruk: max. 10 bar

Aanbevolen werkdruk: 1 - 5 bar

Getest bij: 16 bar

Temperatuur warm water: max. 80° C

Aanbevolen warm water temp.: 65° C

Hansgrohe ééngreepsmengkranen kunnen samen met hydraulisch en thermisch gestuurde geisers gebruikt worden indien de uitstroomdruk min. 1,5 bar bedraagt.

In dit geval moet de waterdimmer(6a) worden verwijderd.

Eéngreepsmengkranen met warmwaterbegrenzing, instelling zie blz. 13.

In combinatie met geisers is een warmwaterbegrenzing niet noodzakelijk.

Service onderdelen (zie pag. 5)

1	greep	33891000
1.1	greepstopje	96338000
2	afdekkap	94192000
3	moer	94194000
4	kardoes kompl.	92730000
5	borgschroef	96059000
6	perlator kompl.	13912000
7	trekstang kompl.	92620000
7.1	trekknop	94066000
7.2	trekstang	94067000
8	schachtbevestigingsset kompl.	96016000
9	aansluitslang 450 mm	95001000

Toebehoren

X	afvoer montagesleutel (Wordt niet meegeleverd)	58085000
---	---------------------------------------------------	----------

Montering

Ifølge gældende regler, skal armaturet monteres, skylles igennem og afprøves.

1. Skyl tilførselsledningerne grundigt.
2. Montér armaturen i servanten / bidétet med mellemlagsskive.
3. Skyd skive og mellemlagsskive over gevindstussen og træk til skrueerne.
4. Tilslutningsslangerne tilsluttes: koldt højre, varmt venstre.
5. Montér løftop-stang til afløbsventilen.

Stor trykforskel mellem koldt og varmt vand bør udjævnes.

Brugsanvisning

Ved at hæve bøjlegrebet åbnes for vandet.
Drejning til venstre = varmt vand,
drejning til højre = koldt vand.

Tekniske data

Armaturet er forsynet med Waterdimmer (gennemstrømningsbegrænsner)

Gennemstrømningskap. med waterdimmer: 7 l/min 3 bar
Gennemstrømningskap. uden waterdimmer: 12 l/min 3 bar
Driftstryk: max. 10 bar
Anbefalet driftstryk: 1 - 5 bar
Prøvetryk: 16 bar
Varmtvandstemperatur: max. 80° C
Anbefalet varmtvandstemperatur: 65° C

Hansgrohe etgrebsarmaturer kan anvendes i forbindelse med hydraulisk- og termiskstyrede gennemstrømningsvandvarmere ved et vandtryk på 1,5 bar. Afmonter waterdimmer (6a).

Etgrebsarmaturer med varmtvandsbegrænsning, justering se side 13.
I forbindelse med gennemstrømningsvandvarmer er en varmtvandsbegrænsning ikke nødvendig.

Reserve dele (se s. 5)

1	Greb	33891000
1.1	Dæknapp til greb	96338000
2	Dækskive	94192000
3	Møtrik	94194000
4	Indmad	92730000
5	Skrue	96059000
6	Perlator kpl.	13912000
7	Løftop-stang kpl.	92620000
7.1	Trykknapp	94066000
7.2	Løftop-stang	94067000
8	Festedel kpl.	96016000
9	Tilslutningsslange 450 mm	95001000

Specialtilbehør

X	Monteringsnøgle-sæt (leveres ikke)	58085000
---	------------------------------------	----------

Montagem

A misturadora deve ser instalada, purgada e testada de acordo com as normas em vigor!

1. Purgar bem as tubagens de alimentação de água.
2. Colocar a misturadora com o vedante no lavatório / bidé.
3. Enfiar os vedantes e a porca de aperto e apertar as porcas.
4. Ligar os tubos de alimentação da misturadora às torneiras de esquadria.
Fria à direita - quente à esquerda.
5. Ligue a vareta à alavanca da válvula automática.

Grandes diferenças entre as pressões das águas quente e fria devem ser compensadas.

Manuseamento

Levantar o manípulo para abrir a água.
Rodar para a esquerda = água quente, rodar para a direita = água fria

Dados Técnicos

Misturadoras produzidas em série com Waterdimmer (limitador de caudal).

Caudal com waterdimmer:	7 l/min 3 bar
Caudal sem waterdimmer:	12 l/min 3 bar
Pressão de funcionamento:	max. 10 bar
Pressão de func. recomendada:	1 - 5 bar
Pressão testada:	16 bar
Temperatura da água quente:	max. 80° C
Temp. água quente recomendada:	65° C

As misturadoras monocomando Hansgrohe podem ser utilizadas com esquentadores (de controlo térmico ou hidráulico) desde que a pressão de utilização seja, no mínimo, de 1,5 bar. Neste caso o limitador de caudal (6a) existente por trás do emulsor deverá ser retirado.

Misturadora monocomando equipada com limitador de temperatura (vide pàg. 13).
Não se aplica quando são utilizados esquentadores instantâneos.

Peças de substituição (ver página 5)

1	Manípulo	33891000
1.1	Tampa de parafuso	96338000
2	Espelho	
	94192XXX	
3	Porca	94194000
4	Unidade de mistura compl.	92730000
5	Parafuso	96059000
6	Emulsor compl.	13912000
7	Vareta compl.	92620000
7.1	Manípulo do inversor	94066000
7.2	Vareta	94067000
8	Porca de fixação compl.	96016000
9	Tubo flexível 450 mm	95001000

Acessórios especiais

X	chave especial (não vem incluído)	58085000
---	--------------------------------------	----------

Uwaga! Armatura musi być zamontowana, przepłukana i wypróbowana według obowiązujących norm.

Montaż

1. Dokładnie przepłukać przewody doprowadzające.
2. Wstawić armaturę z podkładką na zlewomywak.
3. Nałożyć płytkę mocującą z podkładką na rurki przyłączeniowe i trzpień gwintowany i dokrecić nakrętką.
4. Rurki przyłączeniowe podłączyć do zaworków katowych, zimna z prawej – ciepła z lewej.
5. 33004XXX: Podłączyć cięgło z odpływem.

Znaczne różnice ciśnień na dopływach ciepłej i zimnej wody muszą zostać wyrównane.

Obsługa

Przez skierowanie uchwytu mieszacza do góry następuje jego uruchomienie.

Obrót uchwytu w lewo = woda gorąca.

Obrót uchwytu w prawo = woda zimna

Dane techniczne

Armatura produkowana seryjnie z funkcją Waterdimmer (ogranicznik przepływu).

Wydajność przepływu z ogranicznikiem przepływu:	7 l/min 3 bar
Wydajność przepływu bez ogranicznika przepływu:	12 l/min 3 bar
Ciśnienie max.:	10 bar
Ciśnienie zalecane:	1 - 5 bar
Ciśnienie próbne:	16 bar
Maksymalna temperatura wody gorącej:	80° C
Zalecana temperatura wody gorącej:	65° C

Mieszacze jednouchwytowe Hansgrohe mogą być stosowane w połączeniu z przepływowymi podgrzewaczami wody, sterowanymi hydraulicznie i termicznie, jeśli ciśnienie wody wynosi min. 1.5 bar.

W przypadku problemów z przepływowymi podgrzewaczami wody lub jeśli chcemy uzyskać większy przepływ wody można usunąć ogranicznik przepływu (6a) znajdujący się za perlatozem.

Mieszacz jednouchwytowy z ograniczeniem wody gorącej, justowanie - patrz str. 13. W połączeniu z przepływowymi podgrzewaczami wody blokada wody gorącej nie jest konieczna.

Części serwisowe (zobacz str. 3)

1	Uchwyt	33891000
1.1	Korek maskujący	94191000
2	Ostona	94192000
3	Nakrętka	94194000
4	Wkład kpl.	92730000
5	Śruba bezpieczeństwa	96059000
6	Napowietrzacz (perlator) (10)	13912000
7	Cięgło	92620000
8	Mocoanie	96016000

Wyposażenie dodatkowe

X	Zestaw klucza montażowego (nie zawiera się)	58085000
---	---------------------------------------------	----------

Warmwasserbegrenzung: Warmwassertemperatur 60°C, Kaltwassertemperatur 10°C, Fließdruck 3 bar.
 Limiteur d'eau chaude: Température d'eau chaude 60°C, Température d'eau froide 10°C, Pression dynamique 3 bar.
 Hot water limiter: hot water temperature 60°C, cold water temperature 10°C, flow rate 3 bars.
 Limitatore di acqua calda: temperatura dell'acqua calda 60°C, temperatura dell'acqua fredda 10°C, pressione 3 bar.
 Limitación del agua caliente: temperatura del agua caliente 60°C, temperatura del agua fría 10°C, presión dinámica 3 bar.
 Warmwaterbegrenzing: Warmwatertemperatuur 60°C, Koudwatertemperatuur 10°C, stroomdruk 3 bar.
 Varmtvandsbegrænsning: Varmtvandstemperatur 60o C, koldtvandstemperatur 10o C, vandtryk 3 bar.
 Limitador de água quente: Temperatura da água quente 60°C, Temperatura da água fria 10°C, Pressão 3 bar.
 Ograniczenie ciepłej wody: temperatura ciepłej wody 60°C, temperatura zimnej wody 10°C, ciśnienie 3 bary.

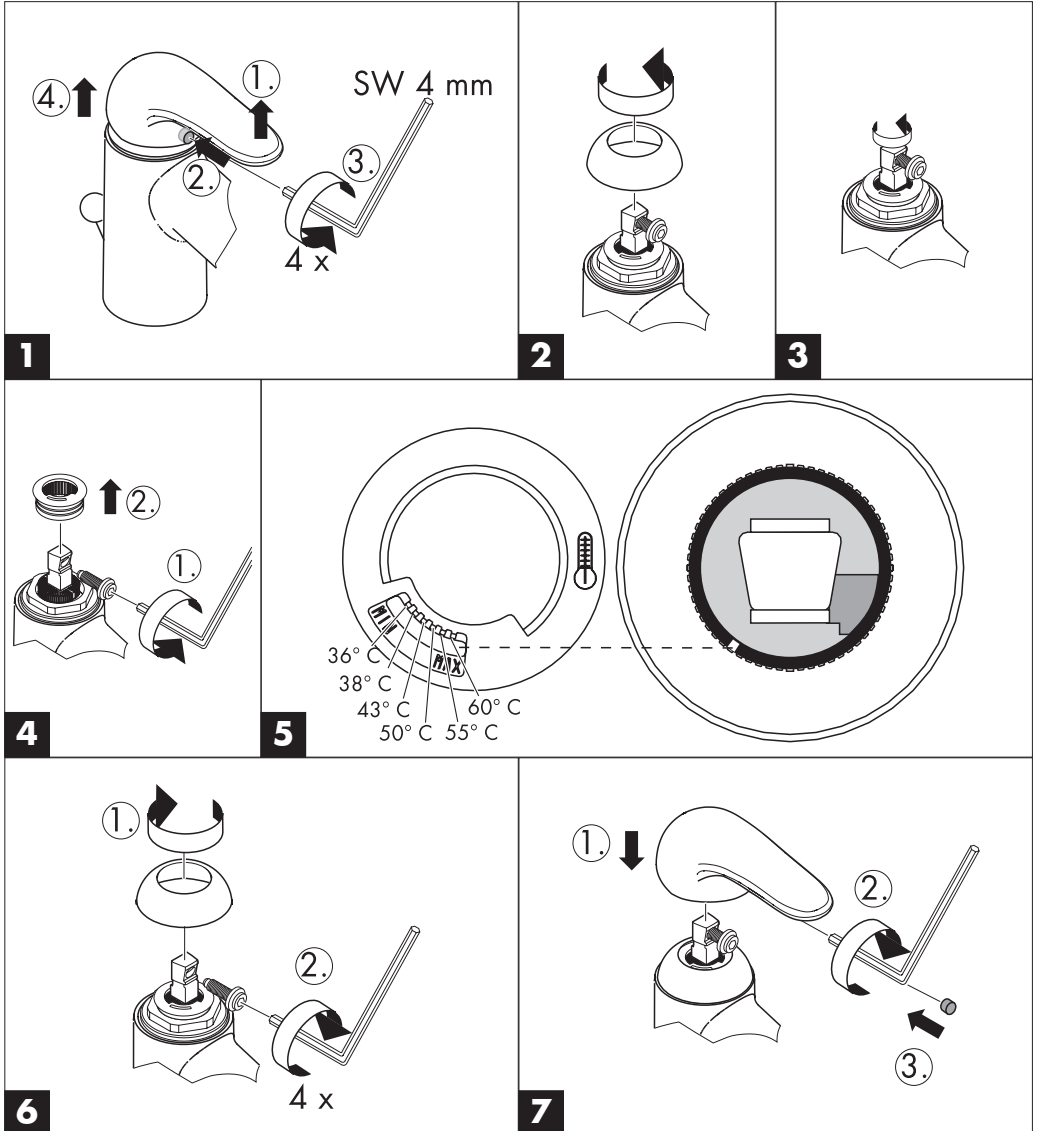

Mit Rubit®, der manuellen Reinigungsfunktion können die Strahlformer durch einfaches Rubbeln vom Kalk befreit werden.

De plus, la pomme de douche est équipée de Rubit®, le système anticalcaire manuel. Les dépôts de calcaire s'enlèvent en frottant avec un doigt ou avec une éponge sur les ouvertures de jets élastiques.

The Rubit® cleaning function only needs a small manual rubover to remove the lime scale from the spray channels.

Con Rubit®, la funzione anticalcare manuale, i diffusori del getto possono essere liberati da calcare con un semplice strofinamento.

Rubit®, la función de limpieza manual, permite quitar la cal simplemente frotando los eyectores.

Met Rubit®, de handmatige reinigingsfunctie, kunnen de straalopeningen door het met de hand wegwrijven van kalk, gereinigd worden.

Med Rubit®, den manuelle rengøringsfunktion kan strålekanalerne let renses for kalk - der skal blot gnubbes!

O sistema de limpeza Rubit® requer apenas uma ligeira passagem com a mão para remover os depósitos de calcário do emulsor.

Funkcja Rubit® wymaga jedynie delikatnego potarcia dłonią, aby usunąć ewentualne osady kamienia wapiennego.

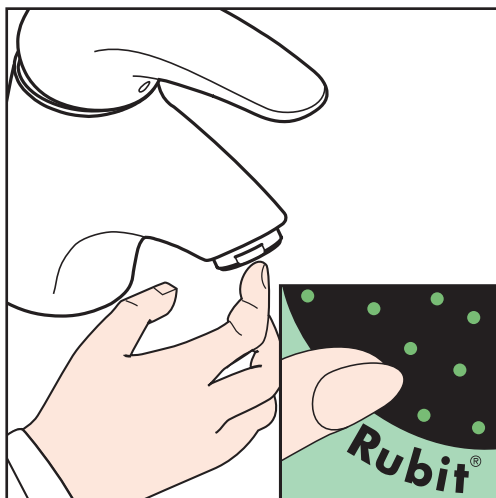

hansgrohe

AXOR | PHÄRO

Hansgrohe · Postfach 1145 · D-77761 Schiltach · Telefon +49 (0) 78 36/51-1282 · Telefax +49 (0) 7836/511440
E-Mail: info@hansgrohe.com · Internet: www.hansgrohe.com