

Montageanleitung / Garantie

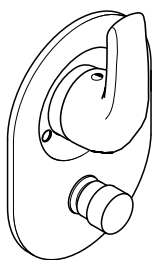

Metris
31405000

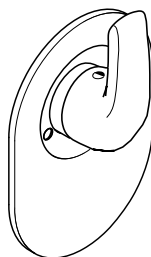

Metris
31605000

hansgrohe

1.

2 - 3 mm →

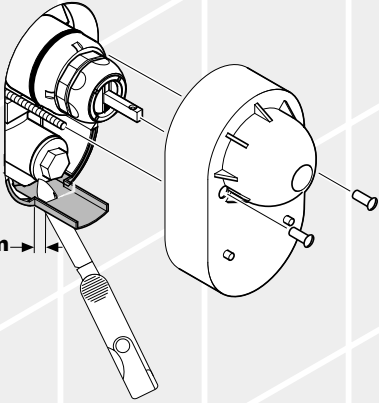

2.

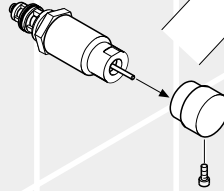

3.

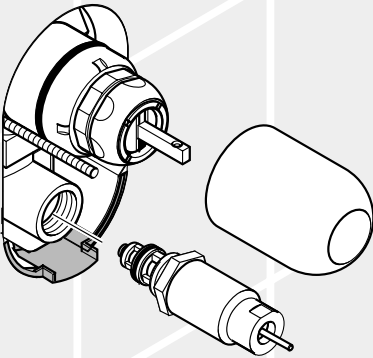

4.

SW 3 mm

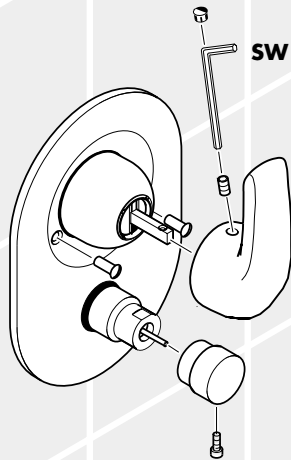

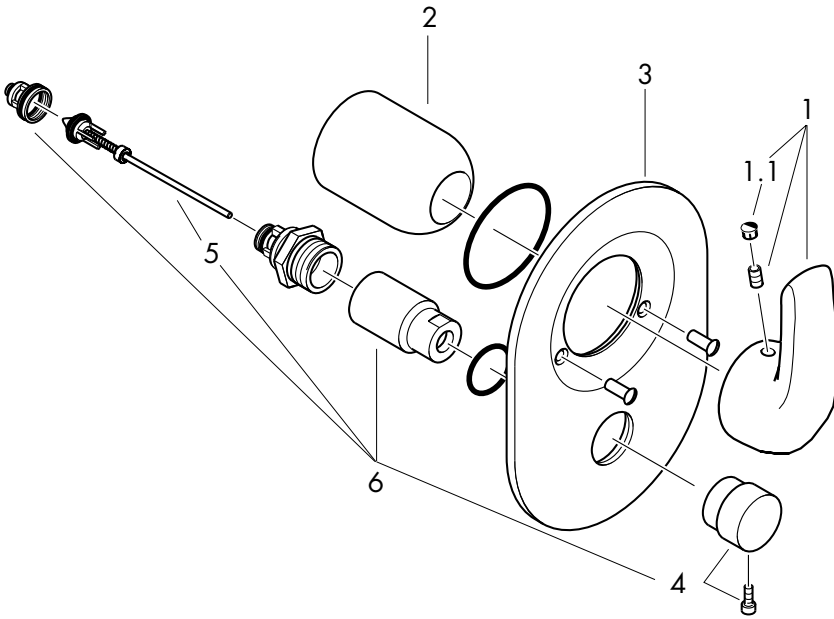
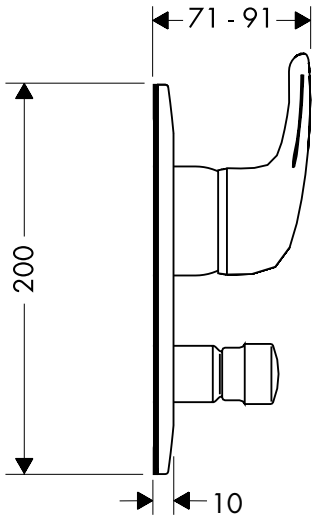

Deutsch

Serviceteile

1	Griff	31491000
1.1	Griffstopfen	94189000
2	Kugelrosette	13981000
3	Rosette Wanne	94270000
	Rosette Brause	94272000
4	Zugknopf kpl.	13471000
5	Umsteller kpl.	13970000
6	Umsteller kpl. mit Hülse und Zugknopf	13971000

31405000

Fertigset für Wannemischer
Verlängerungsset 25 mm 13498000

31605000

Fertigset für Brausenmischer
Verlängerungsset 25 mm 13698000

English

Spare parts

1	handle	31491000
1.1	screw cover bath mixer	94189000
2	flange	13981000
3	escutcheon tub mixer	94270000
	escutcheon shower mixer	94272000
4	diverter knob cpl.	13471000
5	selector cpl.	13970000
6	diverter cpl. with sleeve and knob	13971000

31405000

Finish set for tub mixer
Extension set 25 mm 13498000

31605000

Finish set for shower mixer
Extension set 25 mm 13498000

Français

Pièces détachées

1	étrier de commande	31491000
1.1	cache vis rouge et bleu	94189000
2	rosace	13981000
3	enjoliveur bain	94270000
	enjoliveur douche	94272000
4	manette d'inversion cpl.	13471000
5	inverseur cpl.	13970000
6	inverseur avec cylindre et bouton	13971000

31405000

Set couleur pour mitigeurs bain/douche
Jeu de rallonge 25 mm 13498000

31605000

Set couleur pour mitigeurs douche
Jeu de rallonge 25 mm 13698000

Italiano

Parti di ricambio

1	maniglia	31491000
1.1	tappino	94189000
2	cappuccio	13981000
3	copertura miscelatore vasca	94270000
	copertura miscelatore doccia	94272000
4	pomello deviatore compl.	13471000
5	deviatore compl.	13970000
6	deviatore con pomello	13971000

31405000

Set colorato per miscelatore vasca
Prolunga 25 mm 13498000

31605000

Set colorato per miscelatore doccia
Prolunga 25 mm 13698000

Hollands

Service onderdelen

1	greep	31491000
1.1	greepstopje badmengkraan	94189000
2	kogelrozet	13981000
3	rozet badmengkraan	94270000
	rozet douchemengkraan	94272000
4	trekknop kompl.	13471000
5	omstelling kompl.	13970000
6	omstelling kompl. met huls en trekknop	13971000

31405000

Kleurset voor inbouwbadmengkraan
Verlengstuk 25 mm 13498000

31605000

Kleurset voor inbouwdouchemengkraan
Verlengstuk 25 mm 13698000

Dansk

Reservedeler

1	Greb	31491000
1.1	Dækknap til greb	94189000
2	Dækskive	13981000
3	Roset til indmuringsbatteri kar/brus	94270000
	Roset til indmuringsbatteri brus	94272000
4	Trykknop	13471000
5	Omstiller	13970000
6	Omstiller kpl. med trykknop	13971000

31405000

Farvesæt til indmuringsbatteri kar/brus
Forlængersæt 25 mm 13498000

31605000

Farvesæt til indmuringsbatteri brus
Forlængersæt 25 mm 13698000

Espanol

Repuestos

1	Mando	31491000
1.1	Tapón	91489000
2	Florón	13981000
3	Embellecedor mezclador baño	94270000
	Embellecedor mezclador ducha	94272000
4	Tirador completo	13471000
5	Inversor completo	13970000
6	Inversor completo con tirador	13971000

31405000

Set en color para mezclador baño
Prolongación 25 mm 13498000

31605000

Set en color para mezclador ducha
Prolongación 25 mm 13698000

Português

Peças de substituição

1	Manípulo	31491000
1.1	Tampão	91489000
2	Espelho	13981000
3	Espelho por 31405000	94270000
	Espelho por 31605000	94272000
4	Manipulo do inversor	13471000
5	Emulsor completa	13970000
6	Emulsor completa Manipulo do inversor	13971000

31405000

Alongamento 25 mm 13498000 por 31405000

31605000

Alongamento 25 mm 13698000 por 31605000

Русский**КОМПЛЕКТ**

1	рычаг	31491000
1.1	кнопка рычага	94189000
2	шаровая розетка	13981000
3	розетка / ванная розетка / душ	94270000
4	кнопка переключения	13471000
5	переключатель	13970000
6	переключатель с гильзой и кнопкой переключения	13971000

31405000

готовый комплект для смесителя для ванной удлинитель 25 мм (комплект) 13498000

31605000

готовый комплект для смесителя для душа удлинитель 25 мм (комплект) 13698000

Język polski**Części serwisowe**

1	Uchwyt	31491000
1.1	Zatyczki	94189000
2	Rozeta kulowa	13981000
3	Rozeta wannowa	94270000
	Rozeta natryskowa	94272000
4	Gałka	13471000
5	Przełącznik	13970000
6	Przełącznik z tulejką i gałką	13971000

31405000

Kolor-set dla mieszacza wannowego Zestaw przedłużający 25 mm 13498000

31605000

Kolor-set dla mieszacza natryskowego Zestaw przedłużający 25 mm 13698000

Magyar**Tartozékok**

1	fogantyú	31491000
1.1	fogantyúrögzítő csavar	
	takaródugója	94189000
2	golyórozetta	13981000
3	rozetta kádhoz	94270000
	rozetta zuhanyhoz	94272000
4	kádváltó szelep gomb (kompl.)	13471000
5	kádváltó szelep (kompl.)	13970000
6	kádváltó szelep (kompl.)	
	takarócsővel és váltógommbal	13971000

31405000

színekészlet kádcsaptelephez 25 mm-es toldókészlet

31605000

színekészlet zuhanycsaptelephez 25 mm-es toldókészlet

Česky**Náhradní díly**

1	Páka	31491000
1.1	Zátka páky	94189000
2	Kulová rozeta	13981000
3	Rozeta vana	94270000
	Rozeta sprcha	94272000
4	Táhlo kompletní	13471000
5	Přepínač kompletní	13970000
6	Přepínač s objímkou a táhlem kompletní	13971000

31405000

Vrchní sada pro vanovou baterii 13498000 prodlužovací sada 25 mm

31605000

Vrchní sada pro sprchovou baterii 13698000 prodlužovací sada 25 mm

Türkçe

Servis parçaları

1	Musluk kolu	31491000
1.1	Musluk kolu tıpası	94189000
2	Bilyeli rozet	13981000
3	Küvet rozeti	94272000
	Duş rozeti	94272000
4	çekme düğmesi (komple)	13471000
5	Değiştirici (komple)	13970000
6	Değiştirici (komple) kovan ve çekme düğmesiyle beraber	13971000

31405000

Küvet baterisi için tamamlama seti
13498000 Uzatma seti 25 mm

31605000

Duş baterisi için tamamlama seti
13698000 Uzatma seti 25 mm

عربي

الاجزاء

31491000	مقبض	1
94189000	غطاء برغي لخلط المغطس	1.1
13981000	ورديّة	2
94270000	ورديّة لخلط المغطس	3
94272000	ورديّة لخلط النوش	
13471000	مقبض المحوّل	4
13970000	محدد الاختيار	5
13971000	محول كامل مع المقبض و الغلاف	6

31405000

طقم اللون لخلط الاستحمام
13498000 طاقم للوصل بطول 25 سم

31605000

طقم اللون لخلط الاستحمام
13698000 طاقم للوصل بطول 25 سم

中文

服务零配件

1	手柄	31491000
1.1	手柄塞	94189000
2	球阀盖	13981000
3	浴缸龙头根罩 花洒龙头根罩	94270000 94272000
4	转向器圆钮 全部	13471000
5	转换器 全部	13970000
6	转换器全部 代盖和转向器圆钮	13971000

31405000

浴缸龙头的外罩
13498延长件 25 mm

31605000

花洒龙头的外罩
13498延长件 25 mm

D Gewährleistungen:

Sie haben ein Qualitätsprodukt der Firma Hansgrohe erworben. Alle diejenigen Teile, die sich innerhalb von 24 Monaten seit Einbau wegen fehlerhafter Bauart, schlechtem Material oder mangelhafter Ausführung als unbrauchbar oder in ihrer Brauchbarkeit nicht unerheblich beeinträchtigt herausstellen, werden von uns unentgeltlich nach unserer Wahl ausgetauscht oder neu geliefert. Mehrere Nachbesserungsversuche oder Neulieferungen sind zulässig. Ersetzte Teile werden unser Eigentum. Wenden Sie sich wegen der Abwicklung bitte direkt an Ihren Fachhändler. Keine Haftung übernehmen wir für Schäden, verursacht durch: ungeeignete oder unsachgemäße Verwendung; fehlerhafte Montage; Einbau bzw. Inbetriebsetzung durch den Käufer oder Dritte; natürliche Abnutzung; fehlerhafte oder nachlässige Behandlung; fehlende oder mangelhafte Wartung; ungeeignete Betriebsmittel; mangelhafte Bauarbeiten; chemische, elektrochemische oder elektrische Einflüsse.

F Garanties:

Vous venez d'acquérir un produit de qualité Hansgrohe. Toutes les pièces qui, dans un délai de 24 mois après leur installation, de par un défaut de matière première, d'usinage ou d'assemblage, se révéleraient être inutilisables ou fonctionneraient mal, seront, selon notre choix, réparées ou échangées gratuitement. Nous nous réservons le droit de procéder à plusieurs réparations ou échanges. Les pièces retournées deviendront notre propriété. Pour la procédure, nous vous prions de vous adresser directement à votre fournisseur, en prenant soin de vous munir de ce bon de garantie et de votre facture. Nos produits sont garantis sous réserve d'être installés par des professionnels qualifiés, conformément aux règles de l'art, à nos instructions de montage, aux normes et aux DTU en vigueur. Nous déclinons toute responsabilité pour les dommages causés par:

une utilisation anormale; une installation non conforme ou mal adaptée; une usure normale; un entretien déficient; ou inexistant (changement de joints, nettoyage de filtres, graissage, etc, devant être assurés par l'utilisateur); une utilisation de produits corrosifs ou abrasifs pour le nettoyage; le gel; les influences chimiques, électrochimiques ou électriques-les dommages occasionnés par la qualité de l'eau, notamment le calcaire; une détérioration par des corps étrangers (sable, limaille, etc) véhiculés par l'eau.

GB Warranty:

You have purchased a quality product from Hansgrohe. All parts which show any kind of fault as far as construction, material or assembly are concerned within the first 24 months after installation, we will repair or exchange the part in question free of charge. Faulty items become our property. We do not grant warranty for faults caused by:

unsuitable or improper use; incorrect assembly; installation or start of the installation by the purchaser or other non-qualified plumber, natural wear out, improper or careless treatment, lack of maintenance; unsuitable usage; chemical, electro-chemical or electrical influences.

I Condizioni di garanzia:

Avete acquistato un prodotto di qualità Hansgrohe. Se un difetto, dovuto sia ad un vizio di fabbricazione che ad un'imperfezione del materiale, dovesse manifestarsi entro 24 mesi dalla posa in opera, procederemo alla sostituzione gratuita del pezzo. In questo caso, rivolgetevi direttamente al Vostro rivenditore, che attuerà la procedura necessaria.

Tuttavia, non garantiamo i danni causati da: un utilizzo anormale o inadeguato; un'installazione difettosa (montaggio o incasso) o una messa in opera non conforme, realizzata dall'acquirente o da terzi; la normale usura; l'uso negligente o errato; l'impiego di prodotti di pulizia e manutenzione inadatti; un'errata concezione dell'impianto; influenze dovute ad agenti chimici, elettrochimici o elettrici.

E Garantía:

Ud. ha adquirido un producto de calidad de la empresa Hansgrohe. Todas las piezas que en el plazo de 24 meses después de su instalación resulten defectuosas, serán substituidas o reparadas gratuitamente por nosotros según nuestro criterio. Varios intentos de reparación ó substitución serán admisibles. Las piezas substituidas serán de nuestra propiedad. Para cualquier reclamación les rogamos se dirijan a su proveedor. No nos hacemos responsables de los daños producidos por:

Uso inadecuado; montaje defectuoso; instalación y puesta en marcha por el comprador ó personal no cualificado; desgaste natural; medios de mantenimiento inadecuado; obras deficientes; defectos por reacciones químicas; electroquímicas o eléctricas.

NL Garantiebepalingen:

U heeft een kwaliteitsproduct van Hansgrohe gekocht. Indien er binnen 24 maanden na montage door een konstruktiefout, slecht materiaal of onvoldedige uitvoering anbruikbaar zijn of in gebruik te kort schieten, worden naar onze beoordeling gratis gerepareerd of vervangen. Meerdere reparaties of vervangingen van hetzelfde onderdeel zijn mogelijk. De vervangen onderdelen worden eigendom van Hansgrohe. Wendt u zich voor de afwikkeling tot uw leverancier. Wij zijn niet aansprakelijk voor schade die veroorzaakt door:

oneigenlijk of niet correct gebruik, foutieve montage, inbouw of ingebruikstelling door koper of derden, natuurlijke slijtage, verkeerde of nalatige behandeling, verkeerd of gebrekkig onderhoud, onjuist gereedschap en chemische, elektrochemische of elektrische invloeden. Bovendien geeft Hansgrohe 5 jaar garantie op het functioneren van de reinigingssystemen TurboClean, Quiclean en Rubit.

DK Garantibetingelser:

De har købt et Hansgrohe kvalitetsprodukt. Såfremt der indenfor 24 måneder efter monteringen af Deres nye Hansgrohe produkt opstår skader forårsaget af materiale- og produktionsfejl ombytter vi produktet uden beregning. Den ombyttede vare bliver Hansgrohe's ejendom.

Hansgrohe hæfter ikke for skader, der er opstået ved hårdhændet og ukorrekt behandling, fejlmontering, manglende eller ukorrekt rengøring og vedligeholdelse samt naturlig slijtage.

P Garantia:

Acabou de adquirir um produto Hansgrohe de alta qualidade. Caso surja algum defeito durante os primeiros 24 meses após a instalação devido a defeito de fabrico ou do material propriamente dito, garantimos a substituição gratuita da peça defeituosa. Neste caso, por favor contacte directamente o seu revendedor especializado.

Todavía não aceitamos qualquer responsabilidade por danos causados por: Utilização incorrecta ou anormal, instalação e / ou montagem deficientes feita pelo comprador ou terceiros, desgaste normal pelo uso, tratamento negligente ou impróprio, produtos de manutenção inadequados, má concepção da construção, influências químicas, electroquímicas ou eléctricas.

RUS

ГАРАНТИИ:

Уважаемый покупатель, Вы сделали правильный выбор! Приобрели изделие фирмы HANSGROHE, которое разработано с использованием самых высоких технологий и отвечает высочайшим требованиям, предъявляемым к качеству. Срок гарантии для смесителей с шаровым узлом управления составляет 5 (пять) лет. На остальные изделия предоставляется гарантия 3 (три) года. Система очистки душевых головок Quiclean имеет гарантию 5 лет. Гарантийный срок исчисляется со дня продажи товара в розничной сети, но не более 6 (шести) лет с даты изготовления, при условии соблюдения правил установки и эксплуатации.

Гарантия не распространяется на быстроснаживающиеся части (сальники, прокладки). Гарантия не распространяется на дефекты, которые возникли в результате неправильной установки и подключения смесителя самим клиентом или третьим лицом, не имеющим квалификации сантехника. Мы не принимаем также претензии за дефекты, вызванные естественным износом изделия. По всем вопросам, касающимся гарантийного обслуживания, обращайтесь в магазин, где Вы купили данное изделие.

PL

Warunki gwarancji:

Nabyli państwo wysokiej jakości produkt firmy Hansgrohe. Wszystkie części, które w okresie 60 miesięcy od dnia zakupu z powodu błędnej konstrukcji, złego tworzywa lub wadliwego wykonania okażą się nieprzydatne, lub których przydatność zostanie naruszona, będą przez nas – według naszego uznania – bezpłatnie naprawione lub wymienione. Elementy wyposażenia elektrycznego, takie jak silniki elektryczne, transformatory, elektroniczne moduły sterujące, grzałki elektryczne, czujniki temperatury, zwojowy magnetyczny oraz węże, drążki, główki natryskowe i termostaty objęte są 24 miesięcznym okresem gwarancji. Roszczeń z tytułu gwarancji można dochodzić tylko po przedłożeniu rachunku z czytelną datą sprzedaży. Okres gwarancji nie ulega ani wznowieniu ani przedłużeniu wskutek naprawy lub dostawy części zamiennych.

Nie ponosimy odpowiedzialności za szkody wynikające z:

niewłaściwego stosowania, błędnego montażu, błędnego lub niewłaściwego obchodzenia się z produktem, błędnej lub niewłaściwej konserwacji, wadliwej konstrukcji budynku, oddziaływania chemicznego, elektrochemicznego i elektrycznego, jak również za uszkodzenia spowodowane zabrudzeniami lub osadami wapiennymi na sitkach, perlatorach i w prysznicach.

H

Garancia:

Ön a Hansgrohe cég kiváló minőségű termékét vásárolta meg. Minden olyan alkatrészt, mely a beépítést követő 24 hónapon belül gyártási hiba vagy anyaghiba miatt használhatatlanná válik vagy használhatósága nagymértékben csökken, azt ingyen megjavítjuk vagy kicseréljük, amennyiben indokolt, töbször is. A kicserélt részek a Hansgrohe tulajdonát képezik. Kérjük, az ügyintézésessel kapcsolatban forduljon a kereskedőhöz. Cégünk nem vállal garanciát semmilyen, a vásárló vagy harmadik személy által nem megfelelő használatból, a hibás összeszerelésből, beépítésből ill. beüzemelésből adódó hibákért, valamint a természetes amortizációból, a nem megfelelő vagy hanyag karbantartásból vagy kémiai, elektrokémiai, vagy elektromos behatásokból eredő hibákért.

CZ

Záruka

zakoupili jste si kvalitní výrobek firmy Hansgrohe. Všechny ty části, které se během 24 měsíců po namontování kvůli chybné konstrukci, špatnému materiálu nebo vadnému provedení ukáží jako nepoužitelné nebo ve své použitelnosti jako značně poškozené, budou námi bezplatně dle naší volby opraveny nebo vyměněny. Příпустných je více opravných pokusů nebo nových dodávek. Vadné části se stávají naším majetkem. Obracete se prosím při vyřizování přímo na Vašeho obchodníka. Záruku nepřebíráme za škody způsobené: nevhodným nebo neodborným používáním, chybnou montáží, zabudováním, příp. uvedením do provozu kupujícími nebo třetí osobou, přirozeným opotřebením, chybným nebo nedbalým zacházením, chybějící nebo špatnou údržbou, nevhodnými provozními prostředky, chybnými stavebními pracemi, elektrochemickými nebo elektrickými vlivy.

TR

Garanti:

Firma Hansgrohe tarafından üretilmiş olan kaliteli bir ürün satın almış bulunuyoruz. Ürünü monte edip kullanmaya başladktan sonra eğer 24 ay içerisinde ürünü herhangi bir üni içinde üretim hatası, malzeme hatası veya tasarım hatası tespit edilirse ve ürün bu sebepten dolayı kullanılmassa veya gerektiği gibi kullanılmassa, ilgili parçalar tarafımızca ücretsiz olarak onarılacak veya yenilenecektir. Gerçekleşen onarım veya yenileme işlemleri bir kaç kez tekrarlanabilir. Yenilenen parçalar bizim malımız mahiyetindedir. Böyle bir durum söz konusu olduğunda, doğrudan yetkili satıcıyla başvurunuz.

Şu durumlarda hasar ve arızalar için herhangi bir sorumluluk üstlenmeyiz. Ürünü gerektiği şekilde kullanılması, montaj işleminin hatalı yapılması, montaj / kurma veya ilk kez kullanma işlemlerinin müşteri veya yetkili olmayan ücuncü bir kişi tarafından yapılması, kullanımdan dolayı oluşan normal aşınma, hatalı veya dikkatsiz kullanım hataları veya uygun olmayan / yetersiz bakım, uygun olmayan işletme malzemelerinin kullanılması, hatalı ve uygun olmayan yapı (inşaat dahil olan) çalıřmaları, kimyasal, elektrokimyasal veya elektriksels etkiler.

PRC

产品担保

您所得到的的是汉斯格雅公司的信得过质量产品, 设备上任何零部件若在安装后二十四个月内出现制造上的缺陷, 由于采用劣质材料而造成的产品缺陷以及产品结构上的缺陷, 均由汉斯格雅公司根据选择无偿更换或重新供货。零部件的更换或重新供货可多次进行, 所更换下的零部件为汉斯格雅公司所有。遇上情况时, 请直接与您供货的商行联系。

本公司将不对由下列行为造成的损坏承担任何保险: 设备使用不当或不按规定使用设备; 设备安装不当; 擅自或通过第三者装配零部件或开机运行; 设备的正常磨损; 操作不当; 保养不善; 使用不适合设备的工具; 设备安装不善; 受化学、电化学或电因素影响。

لقد اقتنيت أحد منتجات الجودة من شركة "هانز جروهي". ونحن نقوم بمجانا بالتحسين أو التوريد الجديد، حسب اختيارنا، لكافة الأجزاء التي يثبت عدم صلاحيتها أو قصور صلاحيتها بشكل ملحوظ بسبب وجود عيوب في الصنع أو الخامة أو التنفيذ على مدى أربعة وعشرين شهرا من تاريخ التركيب. ومن المسموح القيام بأكثر من محاولة لتحسين العيوب أو توريد الأجزاء البديلة. وتصبح الأجزاء المستبدلة ملكا لنا. يرجى التوجه باستفساراتك مباشرة إلى الموزع المعتمد بخصوص هذه الإجراءات. لا نتحمل مسؤولية عن الأضرار التي تنشأ بسبب: الاستخدام غير المناسب أو غير المطابق للأصول الفنية؛ التركيب الخاطئ؛ التركيب أو التشغيل بمعرفة المشتري أو الغير؛ الاستهلاك الطبيعي للأجزاء؛ المعاملة الخاطئة أو المتسمة بالإهمال؛ عدم تنفيذ الصيانة أو قصور الصيانة؛ استخدام مواد تشغيل غير مناسبة؛ قصور أعمال البناء؛ المؤثرات الكيماوية، الكهروكيماوية أو الكهربائية.

D Oberflächenpflege:

Oberflächen mit Hansgrohe Reiniger-Set Best. Nr. 90921 oder einem flüssigen Haushaltsreiniger / Seifenlauge reinigen. (Verdünnungsvorschrift beachten)

Kalkablagerungen mit Hansgrohe Schnellentkalker Best. Nr. 90900 entfernen.

Nach der Reinigung immer mit klarem Wasser nachspülen und mit einem Tuch polieren.

Bei säurehaltigen Reinigungsmittel nur Produkte mit Hansgrohe-Empfehlung (wie z. B. biff Bad Universalreiniger oder biff Supra Bad-Reinigungskonzentrat von Henkel) benutzen.

Keine sonstigen säurehaltigen Reinigungsmittel, Scheuermittel oder Essigreiniger verwenden.

Schäden, die durch unsachgemäße Behandlung entstehen, unterliegen nicht unserer Gewährleistung.

F Conseils d'entretien:

Nettoyer les surfaces avec un produit d'entretien ménager ou un savon liquide.

Éliminer les dépôts calcaires avec le détartrant Hansgrohe Réf. 90905, rincer à l'eau claire et polir avec un chiffon doux.

Ne pas utiliser un produit d'entretien à base d'acide ou de poudre à récurer.

Les détériorations imputables à un mauvais entretien ne peuvent être pris en considération par notre garantie.

GB Cleaning instructions:

Clean with a liquid domestic cleaner or with soap suds.

Remove any lime deposits using Hansgrohe's Decalcifying Agent, order no. 90900.

Afterwards rinse with clear water and polish with a cloth.

Do not use any cleaning agents containing acid or scouring agents.

Damage caused by improper treatment is not subject to our guarantee.

I Istruzioni per il trattamento:

Pulire con un detersivo liquido o con acqua e sapone.

Depositi calcarei possono essere trattati con il liquido anticalcareo di Hansgrohe, art. 90900. Dopo il trattamento pulire con un panno morbido bagnato.

Non utilizzare detersivi contenenti acidi o detersivi in polvere.

Non rispondiamo per danni causati da trattamenti non conformi alle nostre indicazioni.

E Entretienimiento:

Las superficies pueden limpiarse con productos de limpieza líquidos o con agua jabonosa. (Tener en cuenta las instrucciones de uso del fabricante de detergentes.)

Eliminar las adhesiones calcáreas con el descalcificador rápido de Hansgrohe ref. 90900.

A continuación aclarar con abundante agua y pulir con una gamuza.

No utilizar productos de limpieza que contengan ácidos, vinagre o que sean abrasivos.

No nos responsabilizaremos si los desperfectos se producen a causa de un manejo inadecuado.

NL Reinigingsaanwijzingen:

Het produkt met een vloeibaar huishoudelijk reinigingsmiddel of zachte zeep schoonmaken.

Eventuele kalkafzetting met Hansgrohe snelontkalkingsmiddel (best. nr. 90900) verwijderen.

Daarna met schoon water goed naspoeien en met een doek droogwrijven.

Geen zuurhoudende reinigingsmiddelen of schuurmiddelen gebruiken.

Beschadigingen, die door ondeskundig onderhoud zijn ontstaan vallen niet onder de garantie bepalingen.

DK Rengøring:

Overfladen renholdes med flydende husholdnings rengøringsmidler eller med sæbelud.

Undgå syreholdige rengøringsmidler, eddikesyre eller slibemidler.

Skyl efter med rent vand og få den skinnende overflade igen ved at efterpolere med en tør klud.

Skader forårsaget ved hårdhændet eller ukorrekt behandling omfattes ikke af vore garantibetingelser.

P Instruções de Limpeza:

Limpe com um detergente líquido não abrasivo ou sabão líquido.

Remova os depósitos calcários com o Descalcificador Hansgrohe Ref.º. 90900.

Passa por água abundantemente e limpe com um pano macio ou camurça.

Não utilize produtos de limpeza à base de ácidos, vinagre ou que sejam abrasivos.

A deterioração imputável a má conservação não é abrangida pela nossa garantia.

RUS УХОД ЗА ИЗДЕЛИЕМ:

категорически запрещается применять абразивные чистящие вещества;

изделие чистится жидким моющим средством или раствором мыла (обратите внимание на инструкцию по применению моющего средства);

отложения извести удаляются с помощью специального средства, которое производится фирмой hansgrohe (№ зак. по каталогу 90900);

после обработки поверхности моющее средство смывается чистой водой; изделие протирается сухой тряпочкой;

нельзя использовать моющие средства или растворы, содержащие кислоты или уксус.

PL Pielęgnacja powierzchni:

Do czyszczenia powierzchni nie należy stosować agresywnych lub ścierających środków chemicznych zawierających kwas lub alkohol.

Niewielki zabrudzenia powinno się czyścić wodą z mydłem.

Do usuwania osadów wapiennych należy używać błyskawicznego odwapniacza Hansgrohe-nr.katalog. 90900.

W każdym przypadku armaturę trzeba bardzo dokładnie spłukać wodą.

Produkty uszkodzone wskutek błędnego obchodzenia się z nimi nie podlegają reklamacji.

H A felületek tisztítása

A felüleket a Hansgrohe tisztítószerek-készlettel (rend. szám: 90921) vagy pedig folyékony háztartási tisztítószerekkel vagy szappannal tisztítsa. A hígítási útmutatót mindenképpen tartsa be!

A vízkőlerakódást a Hansgrohe vízkőtávolítóval (rend. szám: 90900) lehet eltávolítani.

Tisztítás után mindig öblítsük le a felületet tiszta vízzel, majd egy puha textíliával fenyésítsük.

A savtartalmú szerek közül csak a Hansgrohe által ajánlott szereket használja! Semmilyen más súrolószert vagy savtartalmú tisztítószert ne használjon!

A nem megfelelő tisztításból eredő károokra nem terjed ki a garancia!

CS Ošetřování i povrchu

Povrchy čistit pomocí čistící sady Hansgrohe obj.č. 90921 nebo tekutým čistěčem pro domácnost/mýdlovým louhem (respektovat předpis o ředidlech).

Vápenaté usazeniny odstraňovat pomocí rychlo-odvápňovače Hansgrohe obj.č. 90900.

Po očištění opláchnout čistou vodou a vyleštit hadříkem.

Nepoužívat žádné čistící prostředky obsahující kyseliny, prostředky na drhnutí nebo octové čističe, které mohou vést k poškození sanitárních výrobků.

Škody, které vzniknou neodborným zacházením, nepodléhají naší záruce.

TR Ürünün Dış Yüzeyinin Bakımı:

Dış yüzeyi sıvı bir temizlik malzemesi / sabunlu su ile temizleyiniz (İnceltme talimatlarına dikkat ediniz).

Oluşan kireç tortularını Hansgrohe Çabuk Kireç Giderici (Sipariş No. 90900) ile temizleyiniz.

Ardından soğuk su ile durulayınız ve bir bez ile parlatınız.

A sıt ihtiva eden temizlik malzemeleri, çizebilecek ovalama malzemeleri veya sırke ihtiva eden temizleme malzemeleri kullanmayınız; bu maddeler ürünlerimize zarar verebilirler.

Gerektiği şekilde yapılmayan bakım ve temizlik işlemlerinden doğan hasar ve arızalar için herhangi bir sorumluluk üstlenmiyoruz.

PRC 设备的表面保养

设备表面应使用普通清洗剂或肥皂液清洗(请注意清洗剂的稀释)。水锈应用本公司提供的快速除钙剂去除, 订货号: 90900。

然后可用清水冲洗并用软布擦净。清洗设备时, 不得使用含酸洗涤剂、去污粉或酸性清洁剂, 以免造成设备的损坏。

因使用不当而造成的任何损坏均不属于本公司产品担保范围之内。

العناية بالسطح:



يتم تنظيف الأسطح باستخدام منظف سائل مزيل/محلول صابون. (تراعى تعليمات التخفيف).

تزال الترسبات الجيرية باستخدام مزيل الجير السريع "هانزجروهي"، رقم الطلب 90900.

بعد ذلك يتم الشطف بماء رائق والتلميع باستخدام فوطة.

لا تستخدم منظفات حمضية أو منظفات قوية التأثير أو منظفات الحقل، إذ أنها قد تعرض الأدوات الصحية للإصابة بضرر.

لأضرار التي تنشأ بسبب التعامل غير الفني الصحيح لا تدخا. في إطار الضمان الذي نقدمه





hansgrohe

AXOR | PHÄRO

Hansgrohe · Postfach 1145 · D-77761 Schiltach · Telefon +49 (0) 78 36/51-1282 · Telefax +49 (0) 7836/511440
E-Mail: info@hansgrohe.com · Internet: www.hansgrohe.com

10/2000
9.07674.01