

AXOR

DE / Gebrauchsanleitung / Montageanleitung	02
FR / Mode d'emploi / Instructions de montage	02
EN / Instructions for use / Assembly instructions	03
IT / Istruzioni per l'uso / Istruzioni per Installazione	03
ES / Modo de empleo / Instrucciones de montaje	04
NL / Gebruiksaanwijzing / Handleiding	04
DK / Brugsanvisning / Monteringsvejledning	05
PT / Instruções para uso / Manual de Instalação	05
PL / Instrukcja obsługi / Instrukcja montażu	06
CS / Návod k použití / Montážní návod	06
SK / Návod na použitie / Montážny návod	07
ZH / 用户手册 / 组装说明	07
RU / Руководство пользователя / Инструкция по монтажу	08
FI / Käyttöohje / Asennusohje	08
SV / Bruksanvisning / Monteringsanvisning	09
LT / Vartotojo instrukcija / Montavimo instrukcijos	09
HR / Upute za uporabu / Uputstva za instalaciju	10
RO / Manual de utilizare / Instrucțiuni de montare	10
EL / Οδηγίες χρήσης / Οδηγία συναρμολόγησης	11
SL / Navodilo za uporabo / Navodila za montažo	11
ET / Kasutusjuhend / Paigaldusjuhend	12
LV / Lietošanas pamācība / Montāžas instrukcija	12
SR / Uputstvo za upotrebu / Uputstvo za montažu	13
NO / Bruksanvisning / Montasjeveiledning	13
BG / Инструкция за употреба / Ръководство за монтаж	14
JP / 取扱説明書 / 施工説明書	14
UA / Інструкції з використання / Інструкція по збірці	15
AR / دليل الاستخدام / تعليمات التجميع	15
TR / Kullanım kılavuzu / Montaj kılavuzu	16
HU / Használati útmutató / Szerelési útmutató	17
HE / הוראות שימוש / הוראות הרכבה	17

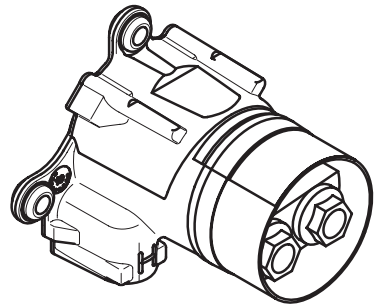

AXOR Select
13625180 / 13625187

INSTALLATION

⚠ SICHERHEITSHINWEISE

- ⚠ Bei der Montage müssen zur Vermeidung von Quetsch- und Schnittverletzungen Handschuhe getragen werden.
- ⚠ Große Druckunterschiede zwischen den Kalt- und Warmwasseranschlüssen müssen ausgeglichen werden.

MONTAGEHINWEISE





- / Vor der Montage muss das Produkt auf Transportschäden untersucht werden. Nach dem Einbau werden keine Transport- oder Oberflächenschäden anerkannt.
- / Die Leitungen und die Armatur müssen nach den gültigen Normen montiert, gespült und geprüft werden.
- / Die in den Ländern jeweils gültigen Installationsrichtlinien sind einzuhalten.

MONTAGEBEISPIELE

Der Grundkörper kann entsprechend den baulichen Gegebenheiten montiert werden. (siehe Seite 18)

- / Installation auf die Wand. (Abb. A)
- / Vorwand-Installation: Montage auf Trägersystem. (Abb. B)
- / Installation direkt in die Wand. (Abb. C)
- / Installation auf die Wand. Hier mit variablem Abstandhalter durch Stockschrauben.(Abb. D)

SYMBOLERKLÄRUNG

-  Kein essigsäurehaltiges Silikon verwenden!
-  FERTIGSET (siehe Seite 21)
-  MASSE (siehe Seite 22)
-  SERVICETEILE (siehe Seite 22)
-  PRÜFZEICHEN (siehe Seite 23)

⚠ CONSIGNES DE SÉCURITÉ

- ⚠ Lors du montage, porter des gants de protection pour éviter toute blessure par écrasement ou coupure.
- ⚠ Il est conseillé d'équilibrer les pressions de l'eau chaude et froide.

INSTRUCTIONS POUR LE MONTAGE





- / Avant son montage, s'assurer que le produit n'a subi aucun dommage pendant le transport. Après le montage, tout dommage de transport ou de surface ne pourra pas être reconnu.
- / Les conduites et la robinetterie doivent être montés, rincés et contrôlés selon les normes en vigueur.
- / Les directives d'installation en vigueur dans le pays concerné doivent être respectées.

EXEMPLES DE MONTAGE

La pièce de base peut être installée selon les différentes. (voir pages 18)

- / Installation au mur. (Fig. A)
- / Installation libre devant le mur: montage sur un cadre de support. (Fig. B)
- / Installation directement dans le mur. (Fig. C)
- / Installation au mur avec une vis de distance.(Fig. D)

DESCRIPTION DU SYMBOLE

-  Ne pas utiliser de silicone contenant de l'acide acétique!
-  SET DE FINITION (voir pages 21)
-  DIMENSIONS (voir pages 22)
-  PIÈCES DÉTACHÉES (voir pages 22)
-  CLASSIFICATION ACOUSTIQUE ET DÉBIT (voir pages 23)

⚠ SAFETY NOTES

- ⚠ Gloves should be worn during installation to prevent crushing and cutting injuries.
- ⚠ The hot and cold supplies must be of equal pressures.

INSTALLATION INSTRUCTIONS





- / Prior to installation, inspect the product for transport damages. After it has been installed, no transport or surface damage will be honoured.
- / The pipes and the fixture must be installed, flushed and tested as per the applicable standards.
- / The plumbing codes applicable in the respective countries must be observed.

INSTALLATION EXAMPLE

The basic set can depending on the building application be mounted in different ways. (see page 18)

- / Direct wall installation. (Fig. A)
- / Off wall installation with special support frame. (Fig. B)
- / Brick wall installation. (Fig. C)
- / Direct wall installation with adjustable mounting studs. (Fig. D)

SYMBOL DESCRIPTION

-  Do not use silicone containing acetic acid!
-  FINISH SET (see page 21)
-  DIMENSIONS (see page 22)
-  SPARE PARTS (see page 22)
-  TEST CERTIFICATE (see page 23)

⚠ INDICAZIONI SULLA SICUREZZA

- ⚠ Durante il montaggio, per evitare ferite da schiacciamento e da taglio bisogna indossare guanti protettivi.
- ⚠ Attenzione! Compensare le differenze di pressione tra i collegamenti dell'acqua fredda e dell'acqua calda.

ISTRUZIONI PER IL MONTAGGIO





- / Prima del montaggio è necessario controllare che non ci siano stati danni durante il trasporto. Una volta eseguito il montaggio, non verranno riconosciuti eventuali danni di trasporto o delle superfici.
- / Montare, lavare e controllare tubature e rubinetteria rispettando le norme correnti.
- / Vanno rispettate le direttive di installazione nazionali vigenti nel rispettivo paese.

ESEMPIO DI INSTALLAZIONE

Il corpo incasso può essere installato conformemente alle condizioni edilizie. (vedi pagg. 18)

- / Installazione a muro. (Fig. A)
- / Installazione con muri in cartongesso: montaggio su struttura portante. (Fig. B)
- / Installazione diretta a muro. (Fig. C)
- / Installazione a muro. Qui con la regolazione della distanza.(Fig. D)

DESCRIZIONE SIMBOLO

-  Non utilizzare silicone contenente acido acetico!
-  SET ESTERNO (vedi pagg. 21)
-  INGOMBRI (vedi pagg. 22)
-  PARTI DI RICAMBIO (vedi pagg. 22)
-  SEGNO DI VERIFICA (vedi pagg. 23)



△ INDICACIONES DE SEGURIDAD

- △ Durante el montaje deben utilizarse guantes para evitar heridas por aplastamiento o corte.
- △ Grandes diferencias de presión en servicio entre agua fría y agua caliente deben equilibrarse.

INDICACIONES PARA EL MONTAJE





- / Antes del montaje se debe examinarse el producto contra daños de transporte. Después de la instalación no se reconoce ningún daño de transporte o de superficie.
- / Los conductos y la grifería deben montarse, lavarse y comprobarse según las normas vigentes.
- / Es obligatorio el cumplimiento de las directrices de instalación vigentes en el país respectivo.

EJEMPLOS DE MONTAJE

El cuerpo empotrado puede ser colocado según.
(ver página 18)

- / Instalación directamente sobre la pared. (Fig. A)
- / Instalación distanciada de la pared mediante soportes metálicos. (Fig. B)
- / Instalación directa en la pared. (Fig. C)
- / Instalación sobre la pared. Aquí con soportes de distanciamiento y tornillos de acero.(Fig. D)

DESCRIPCIÓN DE SÍMBOLOS

-  No utilizar silicona que contiene ácido acético!
-  **EMBELLECEDOR EXTERIOR**
(ver página 21)
-  **DIMENSIONES** (ver página 22)
-  **REPUESTOS** (ver página 22)
-  **MARCA DE VERIFICACIÓN**
(ver página 23)

△ VEILIGHEIDSINSTRUCTIES

- △ Bij de montage moeten ter voorkoming van knel- en snijwonden handschoenen worden gedragen.
- △ Grote drukverschillen tussen de koud- en warmwater-toevoer dienen vermeden te worden.

MONTAGE-INSTRUCTIES





- / Vóór de montage moet het product gecontroleerd worden op transportschade. Na de inbouw wordt geen transport- of oppervlakteschade meer aanvaard.
- / De leidingen en armaturen moeten gemonteerd, gespoeld en gecontroleerd worden volgens de geldige normen.
- / De in de overeenkomstige landen geldende installatierichtlijnen moeten nageleefd worden.

MONTAGEVOORBEELDEN

Het basisgarnituur kan overeenkomstig de situatie ter plaatse worden ingebouwd. (zie blz. 18)

- / Installatie voor de wand. (Afb. A)
- / Voorzet wandsysteem: Montage op het frame. (Afb. B)
- / Installatie in de wand. (Afb. C)
- / Installatie voor de wand.(Afb. D)

SYMBOOLBESCHRIJVING

-  Gebruik geen zuurhoudende siliconen!
-  **KLEURSET** (zie blz. 21)
-  **MATEN** (zie blz. 22)
-  **SERVICE ONDERDELEN**
(zie blz. 22)
-  **KEURMERK** (zie blz. 23)

⚠ SIKKERHEDSANVISNINGER

- ⚠ Ved monteringen skal der bruges handsker for at undgå kvæstelser og snitsår.
- ⚠ Større trykforskelle mellem koldt og varmt vand bør udjævnes.

MONTERINGSANVISNINGER





- / Før monteringen skal produktet kontrolleres for transportskader. Efter monteringen godkendes transportskader eller skader på overfladen ikke længere.
- / Ledningerne og armaturerne skal monteres, skylles og kontrolleres iht. de gældende standarder.
- / Installationsbestemmelserne, der gælder i det enkelte land, skal overholdes.

MONTERINGSEKSEMPLER

Indbygningsdelen kan monteres på forskellige måder alt efter forholdene. (se s. 18)

- / Installation på væggen. (Fig. A)
- / Installation foran væggen: Montering på bæresystem. (Fig. B)
- / Installation direkte i væggen. (Fig. C)
- / Installation på væggen. Her med fleksibel afstandholder med justerbar monterings skrue. (Fig. D)

SYMBOLBESKRIVELSE

-  Der må ikke benyttes eddikesyreholdig silikone!
-  KAPPEÆT (se s. 21)
-  MÅLENE (se s. 22)
-  RESERVEDELE (se s. 22)
-  GODKENDELSE (se s. 23)

⚠ AVISOS DE SEGURANÇA

- ⚠ Durante a montagem devem ser utilizadas luvas de protecção, de modo a evitar ferimentos resultantes de entalamentos e de cortes.
- ⚠ Grandes diferenças entre as pressões das águas quente e fria devem ser compensadas.

AVISOS DE MONTAGEM





- / Antes da montagem deve-se controlar o produto relativamente a danos de transporte. Após a montagem não são aceites quaisquer danos de transporte ou de superfície.
- / As tubagens e a torneira têm que ser montadas, enxaguadas e verificadas de acordo com as normas em vigor.
- / A prescrições de instalação válidas nos respetivos países devem ser respeitadas.

EXEMPLOS DE MONTAGEM

O corpo pode, dependendo da construção, ser instalado de diferentes maneiras. (ver página 18)

- / Instalação sobre a parede. (Fig. A)
- / Instalação com moldura de suporte especial. (Fig. B)
- / Instalação em paredes de tijolo. (Fig. C)
- / Instalação sobre a parede com calçoa ajustáveis. (Fig. D)

DESCRIÇÃO DO SÍMBOLO

-  Não utilizar silicone que contenha ácido acético!
-  CONJUNTO COMPLETO (ver página 21)
-  MEDIDAS (ver página 22)
-  PEÇAS DE SUBSTITUIÇÃO (ver página 22)
-  MARCA DE CONTROLO (ver página 23)



Δ WSKAZÓWKI BEZPIECZEŃSTWA

- Δ Aby uniknąć zranień na skutek zgniecenia lub przecięcia, podczas montażu należy nosić rękawice ochronne.
- Δ Znaczne różnice ciśnień na dopływach ciepłej i zimnej wody muszą zostać wyrównane.

WSKAZÓWKI MONTAŻOWE

- / Przed montażem należy skontrolować produkt pod kątem szkód transportowych. Po montażu nie widać żadnych szkód transportowych ani szkód na powierzchni.
- / Przewody i armatura muszą być montowane, płukane i kontrolowane według obowiązujących norm.
- / Należy przestrzegać wytycznych instalacyjnych obowiązujących w danym kraju.

PRZYKŁADY MONTAŻOWE

Korpus może zostać zabudowany w różnych stadiach budowlanych. (patrz strona 18)

- / Instalacja na ścianie. (Rys. A)
- / Instalacja naścienna: Montaż na systemie stelaży. (Rys. B)
- / Instalacja w ścianie. (Rys. C)
- / Instalacja na ścianie. Tutaj ze zmienną rozpórką ze śrubami gwintowanymi. (Rys. D)

OPIS SYMBOLU

Nie stosować silikonów zawierających kwas octowy!



ELEMENTY ZEWNĘTRZNE (patrz strona 21)



WYMIARY (patrz strona 22)



CZĘŚCI SERWISOWE (patrz strona 22)



ZNAK JAKOŚCI (patrz strona 23)

Δ BEZPEČNOSTNÍ POKYNY

- Δ Pro zabránění řezným zraněním a pohmožděním je nutné při montáži nosit rukavice.
- Δ Je nutné vyrovnat velké rozdíly tlaku mezi přípoji studené a teplé vody.

POKYNY K MONTÁŽI

- / Před montáží je třeba produkt zkontrolovat, zda nebyl při transportu poškozen. Po zabudování nebudou uznány žádné škody způsobené transportem nebo poškození povrchu.
- / Vedení a armatura musí být namontovány, propláchnuty a otestovány podle platných norem.
- / Je třeba dodržovat montážní pravidla platné v dané zemi.

PŘÍKLADY MONTÁŽE

Základní těleso může být namontováno v souladu s podmínkami na stavbě. (viz strana 18)

- / Instalace na stěnu. (Obr. A)
- / Instalace před stěnu: montáž na nosný systém. (Obr. B)
- / Instalace přímo do stěny. (Obr. C)
- / Instalace před stěnu. Zde s variabilními rozpěrkami pomocí šroubů. (Obr. D)

POPIS SYMBOLŮ

Nepoužívat silikon s obsahem kyseliny octové!



VRCHNÍ SADA (viz strana 21)



ROZMĚRY (viz strana 22)



SERVISNÍ DÍLY (viz strana 22)



ZKUŠEBNÍ ZNAČKA (viz strana 23)

△ BEZPEČNOSTNÉ POKYNY

- △ Pri montáži musíte nosiť rukavice, aby ste predišli pomliaždeninám a rezným poraneniam.
- △ Veľké rozdiely v tlaku medzi prípojkami studenej a teplej vody musia byť vyrovnané.

POKYNY PRE MONTÁŽ





- / Pred montážou musíte produkt skontrolovať, či nebol počas transportu poškodený. Po zabudovaní nebudú uznané žiadne škody spôsobené transportom alebo poškodenia povrchu.
- / Potrubia a vybavenie musia byť namontované, prepláchnuté a vybavené v platnom normami.
- / Je potrebné dodržiavať smernice o inštalácii, ktoré sú práve teraz platné v krajinách.

PRÍKLADY MONTÁŽE

Základné teleso je montované podľa podmienok na stavbe. (viď strana 18)

- / Inštalácia na stenu. (Obr. A)
- / Inštalácia pred stenou pomocou nosných systému. (Obr. B)
- / Inštalácia priamo do steny. (Obr. C)
- / Inštalácia pred stenou pomocou nastaviteľných skrutiek. (Obr. D)

POPIS SYMBOLOV

-  Nepoužívať silikón s obsahom kyseliny octovej!
-  VRCHNÁ SADA (viď strana 21)
-  ROZMERY (viď strana 22)
-  SERVISNÉ DIELY (viď strana 22)
-  OSVEDČENIE O SKÚŠKE (viď strana 23)

△ 安全技巧

- △ 装配时为避免挤压和切割受伤, 必须戴上手套.
- △ 冷热水管间过大的压力差必须予以平衡.

安装提示





- / 安装前必须检查产品是否受到运输损害. 安装后将不认可运输损害或表面损伤.
- / 管道和阀门必须根据通用标准进行安装, 冲洗和检查.
- / 请遵守当地国家现行的安装规定.

安装示意

根据构造的实际情况安装基体. (参见第页 18)

- / 直接墙面安装. (第 A)
- / 使用专用的支撑框架脱离墙壁安装 (第 B)
- / 砖墙安装 (第 C)
- / 直接墙面安装, 可调节的固定柱头螺栓. (第 D)

符号说明

-  请勿使用含有乙酸的硅胶!
-  加工件 (参见第页 21)
-  大小 (参见第页 22)
-  备用零件 (参见第页 22)
-  检验标记 (参见第页 23)



▲ УКАЗАНИЯ ПО ТЕХНИКЕ БЕЗОПАСНОСТИ

- ▲ Во время монтажа следует надеть перчатки во избежание прищемления и порезов.
- ▲ донного клапа. Перед установкой смесителя необходимо регулировочными кранами выровнять давление холодной и горячей воды при помощи вентилей регулирующих подачу воды в квартиру.

УКАЗАНИЯ ПО МОНТАЖУ

- / Перед монтажом следует проверить изделие на предмет повреждений при перевозке. После монтажа претензии о возмещении ущерба за повреждения при перевозке или повреждения поверхностей не принимаются.
- / Трубы и арматура должны быть установлены, промыты и проверены в соответствии с действующими нормами.
- / Необходимо соблюдать требования по монтажу, действующие в соответствующих странах.

ВАРИАНТЫ УСТАНОВКИ

Корпус может монтироваться, согласно условиям строительства. (см. стр. 18)

- / варианты установки (рис. А)
- / Установка на стене: монтаж на системе кронштейнов. (рис. В)
- / монтаж в кирпичную стену (рис. С)
- / Установка на стене. Здесь с изменяемым распорным держателем, благодаря винтам.(рис. D)

ОПИСАНИЕ СИМВОЛОВ



Не применяйте силикон, содержащий уксусную кислоту.



НАРУЖНАЯ ЧАСТЬ (см. стр. 21)



РАЗМЕРЫ (см. стр. 22)



КОМПЛЕКТ (см. стр. 22)



ЗНАК ТЕХНИЧЕСКОГО КОНТРОЛЯ (см. стр. 23)

▲ TURVALLISUUSOHJEET

- ▲ Asennuksessa on käytettävä käsiineitä puristumien ja viiltojen aiheuttamien tapaturmien estämiseksi.
- ▲ Suuret paine-erot kylmä- ja kuumavesiliitäntöjen välillä on tasattava.

A SENNUSOHJEET

- / Ennen asennusta on tarkastettava tuotteen mahdolliset kuljetusvahingot. Asennuksen jälkeen kuljetus- ja pinta- vaurioita ei hyväksytä.
- / Putket ja hana on asennettava, huuhdeltava ja tarkastettava voimassa olevien standardien mukaisesti.
- / Jokaisessa maassa on noudatettava siellä päteviä asennusohjeita.

A SENNUS ESIMERKKEJÄ

Peruskappaleen voi asentaa rakennuksen asettamien reunaehtojen mukaisesti. (katso sivu 18)

- / Asennus seinään (kuva A)
- / Pinta-asennus: asennus kannatinjärjestelmään. (kuva B)
- / Asennus suoraan seinään. (kuva C)
- / Asennus seinään. Tässä joustavaa etäisyydenpitintä käyttäen kaksikierteisillä (puu/metalli) ruuveilla.(kuva D)

MERKIN KUVAUS



Älä käytä etikkahappopitoista silikonia!



VALMISSARJA (katso sivu 21)



MITAT (katso sivu 22)



VARAOSAT (katso sivu 22)



KOESTUSMERKKI (katso sivu 23)



△ SÄKERHETSANVISNINGAR

- △ Handskar ska bäras under monteringsarbetet så att man kan undvika kläm- och skärskador.
- △ Stora tryckskillnader mellan anslutningarna för varmt och kallt vatten måste utjämnas.

MONTERINGSANVISNINGAR





- / Det måste undersökas om produkten har transportskador innan den monteras. Efter monteringen accepteras inga transport- eller ytskiktskador.
- / Ledningarna och blandaren måste monteras, spolas igenom och kontrolleras enligt de gällande normerna.
- / De installationsriktlinjer som gäller i länderna ska följas.

MONTERINGSEXEMPEL

Grundkonstruktionen monteras enligt de förutsättningar som gäller på platsen. (se sidan 18)

- / Vägginstallation. (Bild A)
- / Framför vägg-installation: Montering på stödsystem. (Bild B)
- / Installation direkt i väggen. (Bild C)
- / Vägginstallation. Här med variabel avståndshållare med skruvstift. (Bild D)

SYMBOLFÖRKLARING

-  Använd inte silikon som innehåller ättiksyra!
-  FÄRDIGSET (se sidan 21)
-  MÅTTEN (se sidan 22)
-  RESERVDELAR (se sidan 22)
-  TESTSIGILL (se sidan 23)

△ SAUGUMO TECHNIKOS NURODYMAI

- △ Apsaugai nuo užspaudimo ir įsijovimo montavimo metu mūvėkite pirštines.
- △ Turi būti išlyginti šalto ir karšto slėgio nelygumai.

MONTAVIMO INSTRUKCIJA





- / Prieš montuojant būtina patikrinti, ar gaminy nebūvo pažeistas transportavimo metu. Sumontavus pretenzijos dėl transportavimo ir paviršiaus pažeidimų nepriimamos.
- / Vamzdžiai ir sujungimai turi būti montuojami, plaunami ir tikrinami pagal galiojančias normas.
- / Laikytis atitinkamoje šalyje galiojančių direktyvų dėl įrengimo.

MONTAVIMO PAVYZDŽIAI

Pagrindą galite sumontuoti pagal vietos sąlygas. (žr. psl. 18)

- / Montavimas į sieną. (Pav. A)
- / Montavimas ant sienos, naudojant specialų rėmą. (Pav. B)
- / Montavimas į sieną. (Pav. C)
- / Montavimas į sieną su specialiais reguliuojamais varžtais. (Pav. D)

SIMBOLIO APRAŠYMAS

-  Nenaudokite silikono, kurio sudėtyje yra acto rūgšties!
-  VIRŠTINKINĖ (žr. psl. 21)
-  IŠMATAVIMAI (žr. psl. 22)
-  ATSARGINĖS DALYS (žr. psl. 22)
-  BANDYMO PAŽYMA (žr. psl. 23)

⚠ SIGURNOSNE UPUTE

- ⚠ Prilikom montaže se radi sprječavanja prignječenja i posjekotina moraju nositi rukavice.
- ⚠ Velika razlika u pritisku između vruće i hladne vode mora biti izbalansirana.

UPUTE ZA MONTAŽU





- / Prije montaže mora se provjeriti je li proizvod oštećen prilikom transporta. Nakon ugradnje se ne priznaju nikakve reklamacije koje se odnose na površinska i transportna oštećenja.
- / Cijevi i armatura moraju biti postavljeni, isprani i testirani prema važećim normama.
- / Obvezno se moraju uvažiti propisi o instalacijama koji vrijede u dotičnoj zemlji.

PRIMJERI INSTALACIJA

Tijelo se može montirati u skladu s uvjetima koji vladaju na mjestu postavljanja. (pogledaj stranicu 18)

- / Direktna instalacija u zid. (Sl. A)
- / Predzidna instalacija: Montaža na sustav nosača (Sl. B)
- / Instalacija u zid od cigle. (Sl. C)
- / Direktna instalacija u zid sa podesivim vijcima(Sl. D)

OPIS SIMBOLA

-  Nemojte koristiti silikon koji sadrži octenu kiselinu!
-  ZAVRŠNI SET (pogledaj stranicu 21)
-  MJERE (pogledaj stranicu 22)
-  REZERVNI DJELOVI (pogledaj stranicu 22)
-  OZNAKA TESTIRANJA (pogledaj stranicu 23)

⚠ INSTRUCȚIUNI DE SIGURANȚĂ

- ⚠ La montare utilizați mănuși pentru evitarea contuziunilor și tăierii mâinilor.
- ⚠ Diferențele de presiune mari între alimentarea cu apă rece și apă caldă trebuie echilibrate.

INSTRUCȚIUNI DE MONTARE





- / Înainte de instalare verificați, dacă produsul prezintă deteriorări de transport. După instalare garanția nu acoperă deteriorările de transport și cele de suprafață.
- / Conductele și bateriile trebuie montate, spălate și verificate conform normelor în vigoare.
- / Respectați reglementările referitoare la instalare valabile în țara respectivă.

EXEMPLE DE MONTARE

Corpul de bază se poate monta în funcție de condițiile existente. (vezi pag. 18)

- / Montare pe perete. (Fig. A)
- / Instalare pe perete: montare pe cadru suport. (Fig. B)
- / Montare direct pe perete. (Fig. C)
- / Montare pe perete. Cu distanțieri variabili și țije filetate cu diblu.(Fig. D)

DESCRIEREA SIMBOLURILOR

-  Nu utilizați silikon cu conținut de acid acetic!
-  SET COMPLET (vezi pag. 21)
-  DIMENSIUNI (vezi pag. 22)
-  PIESE DE SCHIMB (vezi pag. 22)
-  CERTIFICAT DE TESTARE (vezi pag. 23)

⚠ ΥΠΟΔΕΙΞΕΙΣ ΑΣΦΑΛΕΙΑΣ

- ⚠ Για να αποφύγετε τραυματισμούς κατά τη συναρμολόγηση πρέπει να φοράτε γάντια.
- ⚠ Οι διαφορές της πίεσης μεταξύ της σύνδεσης κρύου και ζεστού νερού θα πρέπει να αντισταθμίζονται.

ΟΔΗΓΙΕΣ ΣΥΝΑΡΜΟΛΟΓΗΣΗΣ





- / Πριν τη συναρμολόγηση πρέπει να εξεταστεί το προϊόν για ζημιές μεταφοράς. Μετά την εγκατάσταση δεν αναγνωρίζονται ζημιές από τη μεταφορά ή επιφανειακές ζημιές.
- / Οι σωλήνες και η μπαταρία πρέπει να τοποθετηθούν σύμφωνα με τα ισχύοντα πρότυπα, να τεθούν υπό πίεση και να δοκιμαστούν.
- / Θα πρέπει να τηρούνται οι οδηγίες εγκατάστασης που ισχύουν σε κάθε κράτος.

ΠΑΡΑΔΕΙΓΜΑΤΑ ΣΥΝΑΡΜΟΛΟΓΗΣΗΣ

Η βασική εγκατάσταση μπορεί να τοποθετηθεί σύμφωνα με τα δεδομένα του χώρου. (βλ. Σελίδα 18)

- / Επίτοιχη τοποθέτηση (εικ. A)
- / Εγκατάσταση "προ του τοίχου": συναρμολόγηση επάνω σε σύστημα φορέων. (εικ. B)
- / Εγκατάσταση απευθείας στον τοίχο (εικ. C)
- / Επίτοιχη εγκατάσταση. Χρησιμοποιήστε βίδες -καρφιά με μεταβλητά στηρίγματα.(εικ. D)

ΠΕΡΙΓΡΑΦΗ ΣΥΜΒΟΛΩΝ

-  Μην χρησιμοποιείτε σιλικόνη που περιέχει οξικό οξύ!
-  ΣΕΤ ΜΗΧΑΝΙΣΜΟΥ (βλ. Σελίδα 21)
-  ΔΙΑΣΤΑΣΕΙΣ (βλ. Σελίδα 22)
-  ΑΝΤΑΛΛΑΚΤΙΚΑ (βλ. Σελίδα 22)
-  ΣΗΜΑ ΕΛΕΓΧΟΥ (βλ. Σελίδα 23)

⚠ VARNOSTNA OPOZORILA

- ⚠ Pri montaži je treba nositi rokavice, da se preprečijo poškodbe zaradi zmečkanja ali urezov.
- ⚠ Velike razlike v tlaku med priključkom za mrzlo in priključkom za toplo vodo je potrebno izravnati.

NAVODILA ZA MONTAŽO





- / Pred montažo je treba izdelek preveriti glede morebitnih transportnih poškodb. Po vgradnji transportne ali površinske poškodbe ne bodo več priznane.
- / Cevi in armaturo je treba montirati, izprati in preveriti po veljavnih standardih.
- / Upoštevati je treba pravilnike o inštalacijah, ki veljajo v posamezni državi.

PRIMERI MONTAŽE

Osnovno telo se lahko montira ustrezno gradbenim pogojem. (glejte stran 18)

- / Montaža na steno (Sl. A)
- / Montaža pred steno: montaža na sistem nosilcev (Sl. B)
- / Montaža direktno v steno (Sl. C)
- / Montaža na steno. Tukaj s prilagodljivim distančnikom in vijaki.(Sl. D)

OPIS SIMBOLA

-  Ne smete uporabiti silikona, ki vsebuje ocatno kislino!
-  ZAKLJUČNA GARNITURA (glejte stran 21)
-  MERE (glejte stran 22)
-  REZERVNI DELI (glejte stran 22)
-  PRESKUSNI ZNAK (glejte stran 23)

⚠ OHUTUSJUHISED

- ⚠ Kandke paigaldamisel muljumis- ja löihevigastuste vältimiseks kindaid.
- ⚠ Kui külma ja kuuma vee ühenduste surve on väga erinev, tuleb need tasakaalustada.

PAIGALDAMISJUHISED





- / Enne paigaldamist tuleb toodet kontrollida transpordikahjustuste osas. Pärast paigaldamist ei tunnustata enam transpordi- või pinnakahjustuste kaebuseid.
- / Voolikute ja segisti paigaldamisel, loputamisel ja kontrollimisel tuleb lähtuda kehtivatest normatiividest
- / Vastavas riigis kehtivaid paigalduseeskirju tuleb järgida.

PAIGALDUSE NÄITED

Põhikorpus on võimalik paigaldada vastavalt ehituslikele asjaoludele. (vt lk 18)

- / Seinale paigaldamine. (Joonis A)
- / Paigaldamine seinast eemale spetsiaalse tugiraamiga. (Joonis B)
- / Paigaldamine otse seinale. (Joonis C)
- / Seinale paigaldamine. Siin muudetava vahehoidikuga, kasutades 10 mm tikkpolte. (Joonis D)

SÜMBOLITE KIRJELDUS

-  Ärge kasutage äädikhapet sisaldavat silikooni!
-  VALMISKOMPLEKT (vt lk 21)
-  MÕÕTUDE (vt lk 22)
-  VARUOSAD (vt lk 22)
-  KONTROLLSERTIFIKAAT (vt lk 23)

⚠ DROŠĪBAS NORĀDES

- ⚠ Montāžas laikā, lai izvairītos no saspiedumiem un iebriezumiem, nepieciešams nēsāt cimdus.
- ⚠ Jāizlīdzina spiediena atšķirības starp aukstā un karstā ūdens pievadiem.





NORĀDĪJUMI MONTĀŽAI

- / Pirms montāžas nepieciešams pārbaudīt, vai produktam transportēšanas laikā nav radušies bojājumi. Pēc iebūvēšanas bojājumi, kas radušies transportēšanas laikā, vai virsmas bojājumi netiek atzīti.
- / Caurļvadi un maisītājs ir jāuzstāda, jāizskalo un jāpārbauda saskaņā ar spēkā esošajiem standartiem.
- / Jāievēro attiecīgās valstis spēkā esošās montāžas prasības.

MONTĀŽAS PIEMĒRI

- Korpusu iespējams iebūvēt atbilstoši konstrukcijas īpašībām. (skat. lpp. 18)
- / Instalācija pie sienas. (Att. A)
- / Ārpussienas instalācija: montāža uz rāmja sistēmas. (Att. B)
- / Instalācija tieši sienā. (Att. C)
- / Instalācija pie sienas. Šeit ar variējamu starplika un montāžas skrūvēm. (Att. D)

SIMBOLU NOZĪME

-  Neizmantoj silikonu, kas satur etiķskābi!
-  KOMPLEKTS (skat. lpp. 21)
-  IZMĒRUS (skat. lpp. 22)
-  REZERVES DAĻAS (skat. lpp. 22)
-  PĀRBAUDES ZĪME (skat. lpp. 23)



△ SIGURNOSNE NAPOMENE

- △ Prilikom montaže se radi sprečavanja prignječenja i posekotina moraju nositi rukavice.
- △ Velika razlika u pritisku između vruće i hladne vode mora biti izbalansirana.

INSTRUKCIJE ZA MONTAŽU





- / Pre montaže se mora proveriti da li je proizvod oštećen pri transportu. Nakon ugradnje se ne priznaju nikakve reklamacije koje se odnose na površinska i transportna oštećenja.
- / Vodovi i armatura moraju biti postavljeni, isprani i testirani prema važećim normama.
- / Treba se pridržavati propisa koji u određenim zemljama važe za instalacije.

PRIMERI MONTAŽE

Telo može da se montira u skladu sa uslovima na mestu ugradnje. (vidi stranu 18)

- / Direktna instalacija na zid. (Sl. A)
- / Predzidna instalacija: Montaža na sistem nosača. (Sl. B)
- / Instalacija direktno u zid. (Sl. C)
- / Direktna instalacija na zid s varijabilnim držačem odstojanja pomoću 10 mm zavrtnja.(Sl. D)

OPIS SIMBOLA

-  Nemojte koristiti silikon koji sadrži sirćetnu kiselinu!
-  ZAVRŠNI SET (vidi stranu 21)
-  MERE (vidi stranu 22)
-  REZERVNI DELOVI (vidi stranu 22)
-  ISPITNI ZNAK (vidi stranu 23)

△ SIKKERHETSHENVISNINGER

- △ Bruk hansker under montasjen for å unngå klem- og kuttskader.
- △ Store trykkdifferanser mellom kaldt- og varmtvannstilkoblinger skal utlignes.

MONTAGEHENVISNINGER





- / Før montasjen skal produktet sjekkes for transportskader. Etter monteringen aksepteres ikke noen transport- eller overflateskader.
- / Ledningene og armaturen skal monteres, spyles og sjekkes iht. de gyldige normer.
- / Gjeldende retningslinjer for rørleggerarbeid i de enkelte land skal følges.

MONTASJE-EKSEMPEL

Innbyggingsdelen kan monteres iht. byggmessige forhold. (se side 18)

- / Installasjon på vegg (Bilde A)
- / Montasje foran vegg: montasje på dragersystem. (Bilde B)
- / Installasjon rett på vegg. (Bilde C)
- / Installasjon på vegg. Her med variable avstandsholdere via spesialskruer.(Bilde D)

SYMBOLBESKRIVELSE

-  Ikke bruk silikon som inneholder eddiksyre!
-  FERDIGSETT (se side 21)
-  MÅL (se side 22)
-  SERVICEDELER (se side 22)
-  PRØVEMERKE (se side 23)

△ УКАЗАНИЯ ЗА БЕЗОПАСНОСТ

- △ При монтажа трябва да се носят ръкавици, за да се избегнат наранявания поради притискане или порязване.
- △ Големите разлики в налягането между изводите за студената и топлата вода трябва да се изравняват.





УКАЗАНИЯ ЗА МОНТАЖ

- / Преди монтажа продуктът трябва да се провери за транспортни щети. След монтажа не се признават транспортни или повърхностни щети.
- / Тръбопроводите и арматурата трябва да се монтират, промият и проверят в съответствие с валидните норми.
- / Трябва да бъдат спазвани валидните в съответните страни предписания за инсталиране.

ПРИМЕРИ ЗА МОНТАЖ

- Основното тяло може да се закрепи на стената в съответствие с конструктивните дадености. (вижте стр. 18)
- / Инсталация на стената. (фиг. А)
 - / Монтаж пред стената: Монтаж на трегерната система. (фиг. В)
 - / Инсталация директно в стената. (фиг. С)
 - / Инсталация на стената. Тук с регулираща се разпънка с помощта на комбинирани болтове. (фиг. D)

ОПИСАНИЕ НА СИМВОЛИТЕ

-  Не използвайте силикон, съдържащ оцетна киселина!
-  ГОТОВ НАБОР (вижте стр. 21)
-  РАЗМЕРИ (вижте стр. 22)
-  СЕРВИЗНИ ЧАСТИ (вижте стр. 22)
-  КОНТРОЛЕН ЗНАК (вижте стр. 23)

△ 安全上の注意

- △ 施工の際は手を挟んだり怪我をしないように、手袋をはめてください。
- △ 給水・湯の圧力差は0.1(MPa)以内としてください。





施工上の注意

- / 製品の施工前に輸送でのダメージがないか確認してください。施工後のキズ等のお申し出はお断りさせて頂いています。
- / 配管と水栓は、関連法規に従って施工、洗浄、および試験を行ってください。
- / 施工行う地域に適用される関連法規をお守りください。

施工例

- 埋込部は取付状況に合わせた様々な施工が可能です。(次のページを参照 18)
- / 壁への施工. (図 A)
 - / オフセットさせた施工: 取付架台への施工. (図 B)
 - / 壁への直接施工. (図 C)
 - / 壁への施工. ここでは、特殊ボルトと特殊金具を使用します.(図 D)

アイコンの説明

-  酢酸系シリコンをご使用にならないでください!
-  化粧部 (次のページを参照 21)
-  寸法 (次のページを参照 22)
-  スペアパーツ (次のページを参照 22)
-  認証について (次のページを参照 23)



⚠️ ПРИМІТКИ З БЕЗПЕКИ

- ⚠️ Під час встановлення слід надягати рукавички, щоб запобігти травмам та порізам.
- ⚠️ Гаряча і холодна подачі води повинні мати однаковий тиск.

ІНСТРУКЦІЇ ЗІ ВСТАНОВЛЕННЯ





- / Перед встановленням перевірте виріб на наявність пошкоджень під час транспортування. Після встановлення транспортні пошкодження чи пошкодження поверхні не розглядаються.
- / Труби та кріплення повинні бути встановлені, промиті та перевірені відповідно до стандартів застосування.
- / Необхідно дотримуватися сантехнічних норм, які діють у відповідних країнах.

ПРИКЛАД УСТАНОВКИ

Базовий набір може бути встановлений різними способами відповідно до конструктивних умов. (дивіться сторінку 18)

- / Прямий настінний монтаж. (Рис. А)
- / Монтаж поза стіною за допомогою спеціальної опорної рами. (Рис. В)
- / Монтаж безпосередньо в стіну. (Рис. С)
- / Пряме встановлення на стіну за допомогою регульованих монтажних шпильок. (Рис. D)

ОПИС СИМВОЛУ

-  Не використовуйте силікон, що містить оцтову кислоту!
-  ФІНІШНИЙ НАБІР (дивіться сторінку 21)
-  РОЗМІРИ (дивіться сторінку 22)
-  ЗАПЧАСТИНИ (дивіться сторінку 22)
-  ТЕСТОВИЙ СЕРТИФІКАТ (дивіться сторінку 23)

⚠️ تنبيهات الأمان

- ⚠️ يجب إرتداء قفازات لليد أثناء التركيب لتجنب حدوث أخطار الإحشار أو الجروح.
- ⚠️ يجب أن يكون تيار الماء الساخن والماء البارد متعادلين في الضغط.





تعليمات التركيب

- / قبل القيام بعملية التركيب، يجب فحص المنتج للتأكد من خلوه من أية تلفيات ناتجة عن النقل. بعد القيام بعملية التركيب، لن يتم الاعتراف بوجود أية تلفيات سطحية أو تلفيات ناتجة عن عملية النقل.
- / يجب تركيب وغسيل واختبار التوصيلات وخطات المياه طبقاً للمعايير السارية.
- / يجب مراعاة القواعد الخاصة بالتركيب وأعمال السباكة وفقاً للوائح الخاصة بكل بلد.

مثال على التركيب

- يمكن تركيب الجسم الرئيسي للوحدة وفقاً لظروف البناء. (راجع صفحة 18)
- / التركيب على حائط مباشر (انظر الصورة رقم A)
- / التركيب دون التثبيت بالحائط: مع حامل خاص. (انظر الصورة رقم B)
- / التركيب على حائط من الطوب (انظر الصورة رقم C)
- / التركيب على الحائط المباشر بجوايط تركيب قابلة للضغط. (انظر الصورة رقم D)

وصف الرمز

- هام! لا تستخدم السليكون الذي يحتوي على أحماض! 
- مجموعة كاملة. (راجع صفحة 21) 
- أبعاد (راجع صفحة 22) 
- قطع الغيار (راجع صفحة 22) 
- شهادة اختبار (راجع صفحة 23) 

Δ GÜVENLİK UYARILARI

- Δ Montaj esnasında ezilme ve kesilme gibi yaralanmaları önlemek için eldiven kullanılmalıdır.
- Δ Sıcak ve soğuk su bağlantıları arasında büyük basınç farklılıkları varsa, bu basınç farklılığının dengelenmesi gerekir.

MONTAJ AÇIKLAMALARI

- / Montaj işleminden önce ürün nakliye hasarları yönünden kontrol edilmelidir. Montaj işleminden sonra nakliye veya yüzey hasarları için sorumluluk üstlenilmemektedir.
- / Boruların ve armatürün montajı, yıkanması ve kontrolü geçerli normlara göre yapılmalıdır.
- / Ülkelerde geçerli kurulum yönetmeliklerine riayet edilmelidir.

MONTAJ ÖRNEĞİ

Ana gövde yapısal koşullara uygun şekilde takılabilir. (bakınız sayfa 18)

- / Duvara direkt montaj (Şekil A)
- / Ön duvar montajı: Taşıyıcı sisteme montaj. (Şekil B)
- / Tuğla duvar Montajı (Şekil C)
- / Duvara direkt montaj. Burada, değişken mesafe tutucuları ile sıkma vidaları kullanılarak.(Şekil D)

SİMGE AÇIKLAMASI

Asetik asit içeren silikon kullanmayın!



DIŞI SET (bakınız sayfa 21)



ÖLÇÜLERİ (bakınız sayfa 22)



YEDEK PARÇALAR (bakınız sayfa 22)



KONTROL İŞARETİ
(bakınız sayfa 23)

GARANTİ BELGESİ**ÜRETİCİ VEYA İTHALATÇI FİRMANIN**

Unvanı: Hansgrohe Armatür Ltd. Şti
Adresi: Fulya Mahallesi Bahçeler Sokak Efe han 20/C
Mecidiyeköy Şişli İstanbul
Telefonu: (0-212) 273 07 30
Faks: (0-212) 273 07 40
web adresi: www.hansgrohe.com.tr

MALİN

Markası: Hansgrohe
Cinsi: Sıhhi tesisat malzemesi
Garanti Süresi: 2 YIL
Azami Tamir Süresi: 20 İş günü

GENEL MÜDÜR
ALBERT EMLEK

Satıcı Firmasının:

Unvanı:

Adresi:

Telefonu:

Faks:

e-posta:

Fatura Tarih ve Sayısı:

Marka ve Modeli:

Teslim Tarihi ve Yeri:

Yetkilinin İmzası:

Firmanın Kaşesi:

Bu bölümü, ürünü aldığınız Yetkili Satıcı imzalayacak ve kaşeleyecektir.



⚠ BIZTONSÁGI UTASÍTÁSOK

- ⚠ A szerelésnél a zúzódások és vágási sérülések elkerülése érdekében kesztyűt kell viselni.
- ⚠ A hidegvíz- és a melegvíz-csatlakozások közötti nagy nyomáskülönbséget kikell egyenlítőni!

SZERELÉSI UTASÍTÁSOK

- / A szerelés előtt ellenőrizni kell, hogy a terméknek nincs-e szállítási sérülése. Beépítés után a szállítási- vagy felületi sérüléseket nem ismerik el.
- / A vezetékeket és a csaptelepet az érvényes szabványoknak megfelelően kell felszerelni, öblíteni és ellenőrizni
- / Az egyes országokban érvényes installációs irányelveket be kell tartani.

SZERELÉSI PÉLDÁK

Az alaptestet az építészeti adottságoknak megfelelően szereljük be. (lásd a oldalon 18)

- / Szerelés közvetlenül a falra. (ábra A)
- / Szerelés könnyűszerkezetű falrendszerre. (ábra B)
- / Szerelés falba süllyesztve. (ábra C)
- / Távtartó szerkezetre való szerelés. (ábra D)

SZIMBÓLUMOK LEÍRÁSA



Ne használjon ecetsavtartalmú szilikon!



A KÉSZ SZERELVÉNY
(lásd a oldalon 21)



MÉRETET (lásd a oldalon 22)



TARTOZÉKOK (lásd a oldalon 22)



VIZSGAJEL (lásd a oldalon 23)

⚠ הערות בטיות

- ⚠ יש להשתמש בכפפות בזמן ההתקנה כדי למנוע פציעות וחתכים
- ⚠ למערכת המים החמים והקרים צריכים להיות לחצים שווים

הוראות התקנה

- / לפני ההתקנה, בדוק אם נגרמו למוצר נזקים בהובלה / אחרי ההתקנה, לא נכיר בנזקים שנגרמו בהובלה או בנזקים במשטחים
- / חובה להתקין את הצינורות והאביזרים, לשטוף אותם / ולבדוק אותם על פי התקנים הישימים
- / צריך לפעול על פי חוקי השרברבות הישימים במדינת ההתקנה

דוגמה להתקנה

- אפשר להתקין את הסט הבסיסי בדרכים שונות, תלוי באופן הבנייה. (ראה עמוד 18)
- / התקנה ישירה על קיר (איור A)
- / התקנה מרוחקת מהקיר עם מסגרת תמיכה מיוחדת (איור B)
- / התקנה על קיר לבנים (בריקים) (איור C)
- / התקנה ישירה על קיר עם בורגי הרכבה מתכוננים (איור D)

תיאור הסמל

אסור להשתמש בסיליקון המכיל חומצה אצטית!



סט גימור (ראה עמוד 21)



מידות (ראה עמוד 22)



חלקי חילוף (ראה עמוד 22)



תעודת בדיקה (ראה עמוד 23)



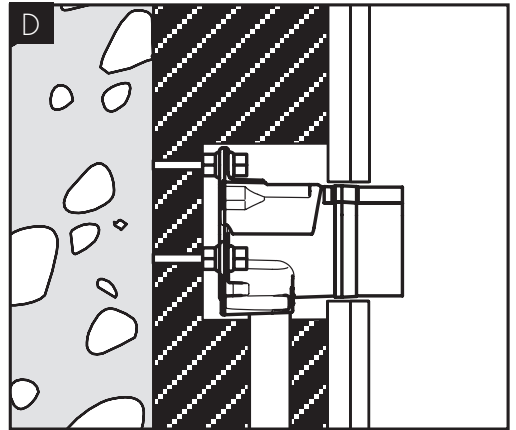
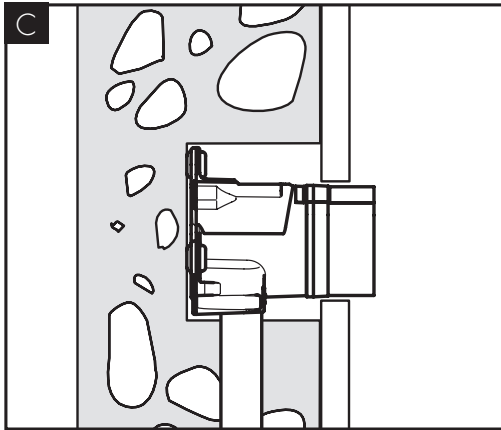
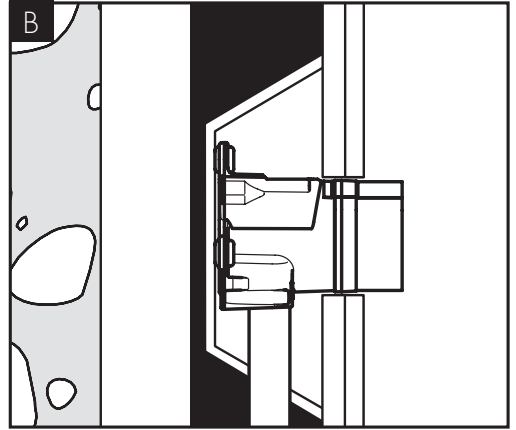
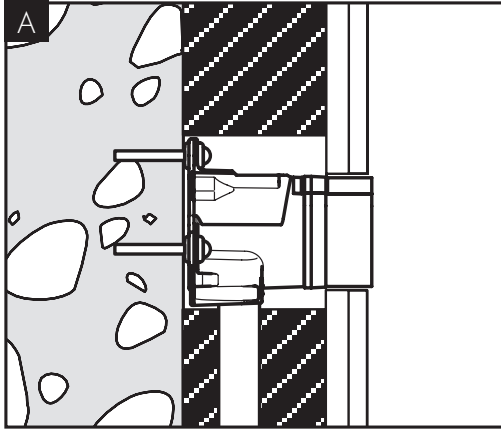

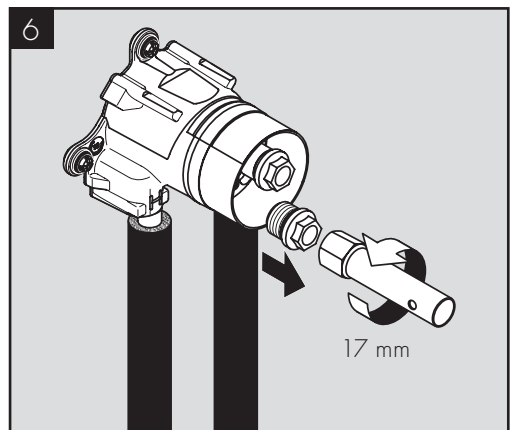
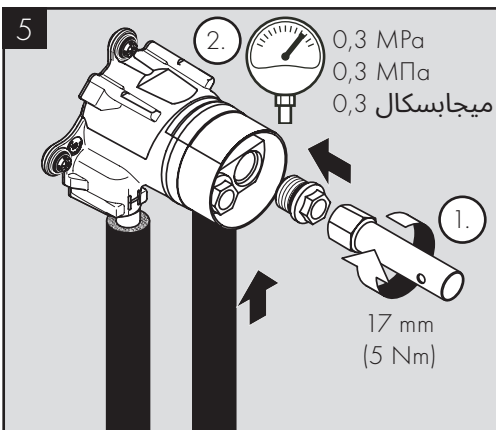
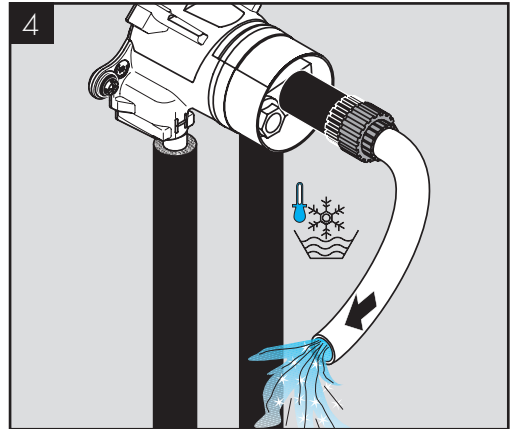
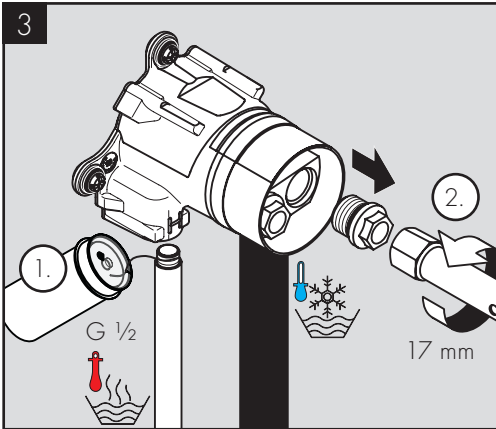
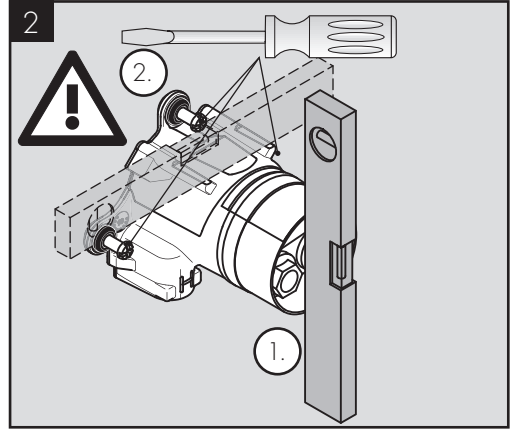
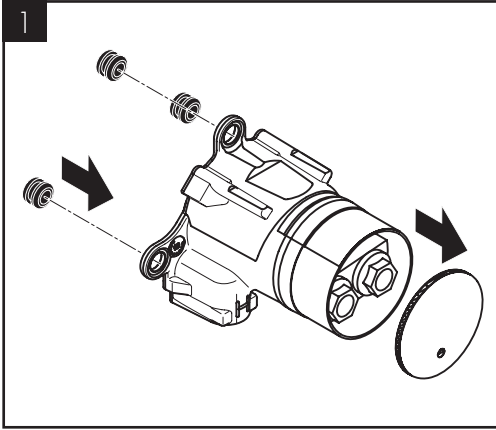

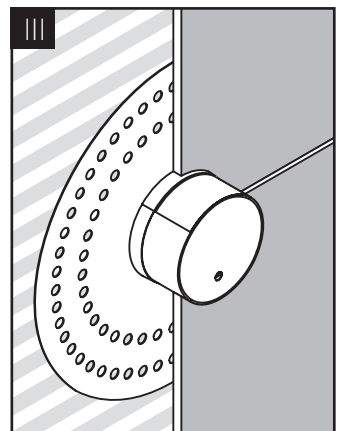
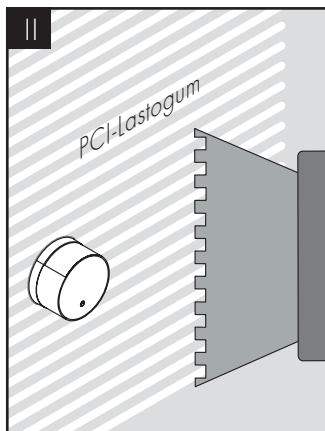
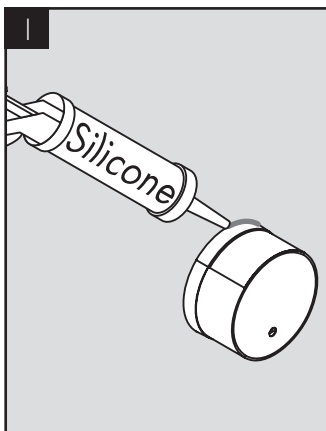
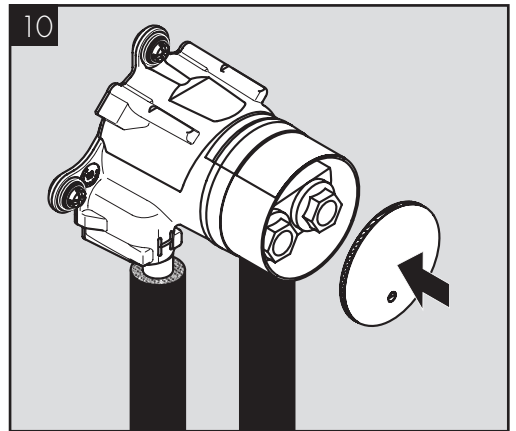
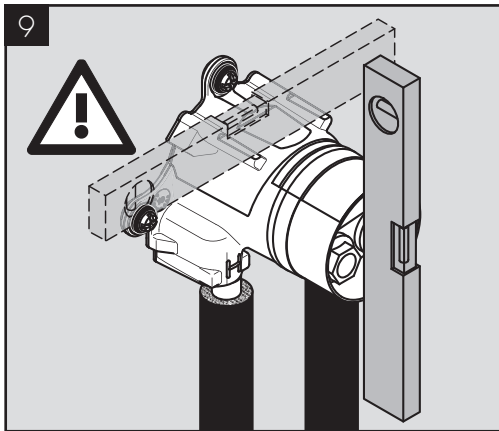
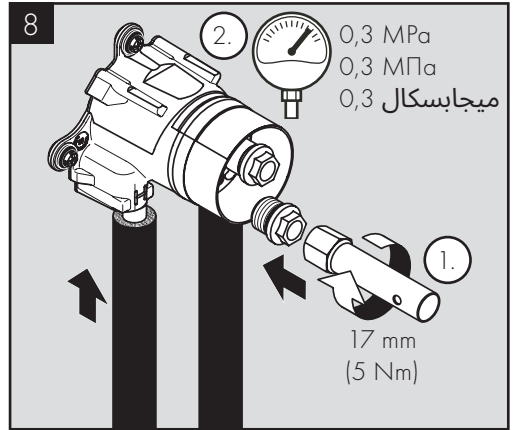
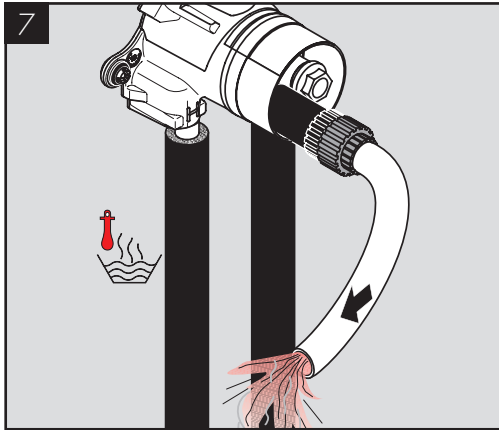



AXOR One Select

48112XX0 / 48112XX7

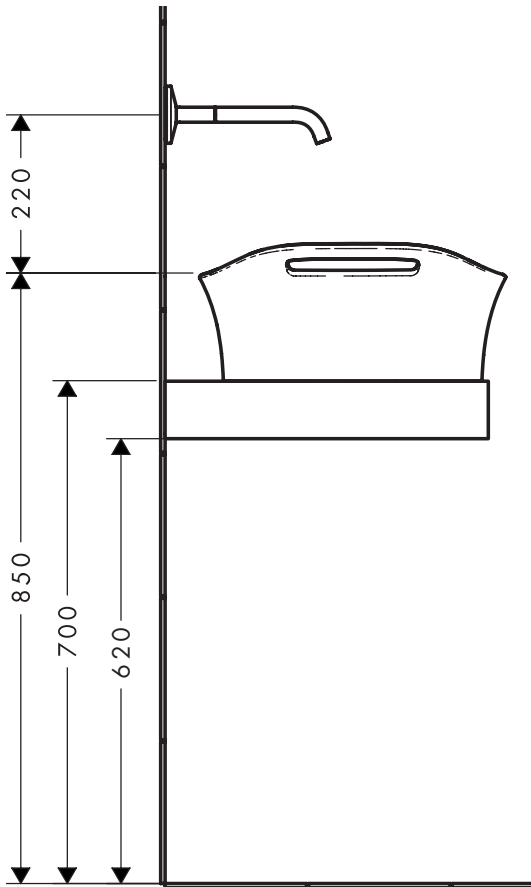
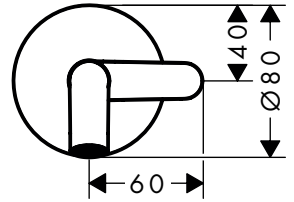
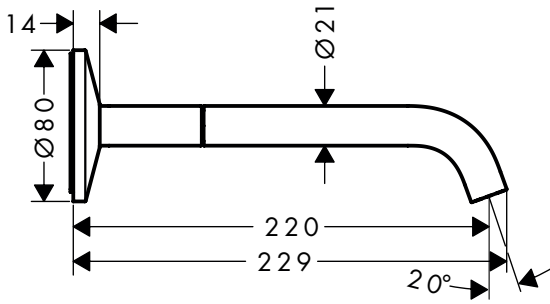



DVGW



ETA

13625180	DM0627	X	1743
----------	--------	---	------



13625187

AXOR

Axor / Hansgrohe SE
Austraße 5-9
77761 Schiltach
Deutschland

info@axor-design.com
axor-design.com

08/2024
9.08075.01