

# Montageanleitung

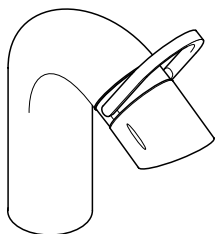

**Arco**  
11010XXX

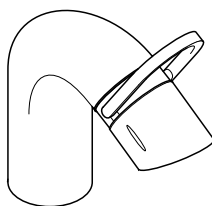

**Arco**  
11015XXX

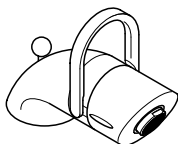

**Arco**  
11200XXX

# AXOR<sup>®</sup>

hansgrohe

## 11010XXX

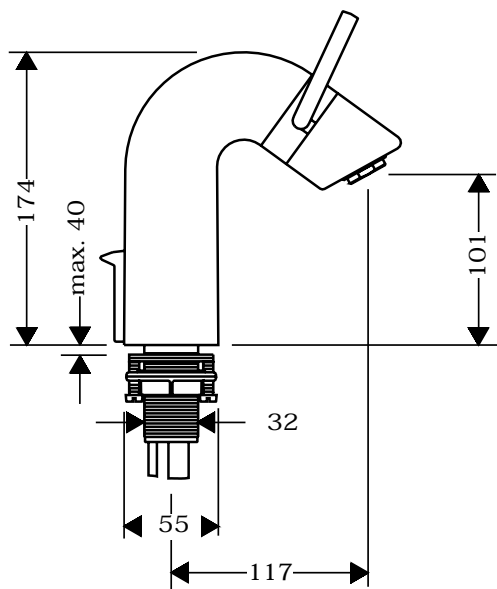

## 11015XXX

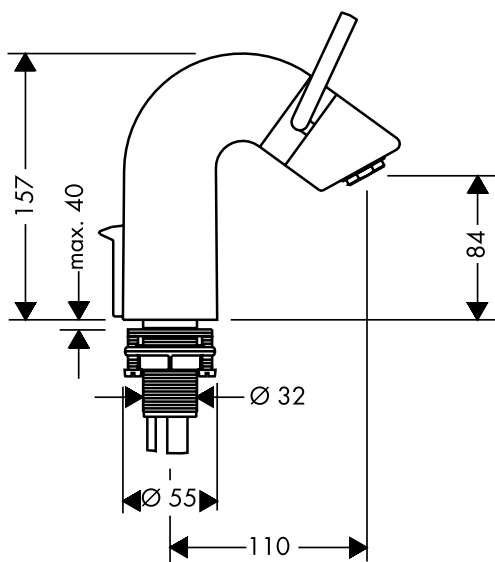

## 11200XXX

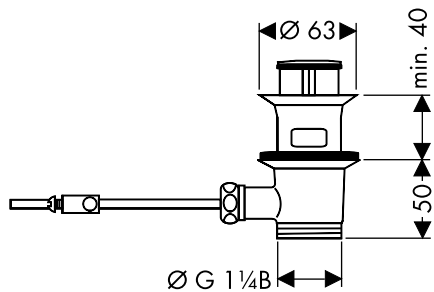
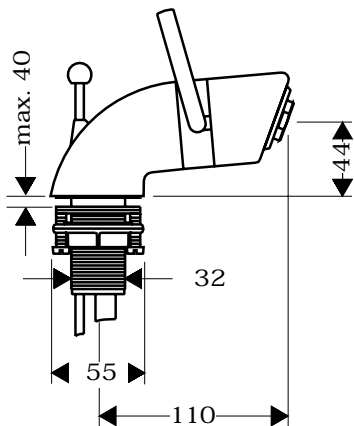

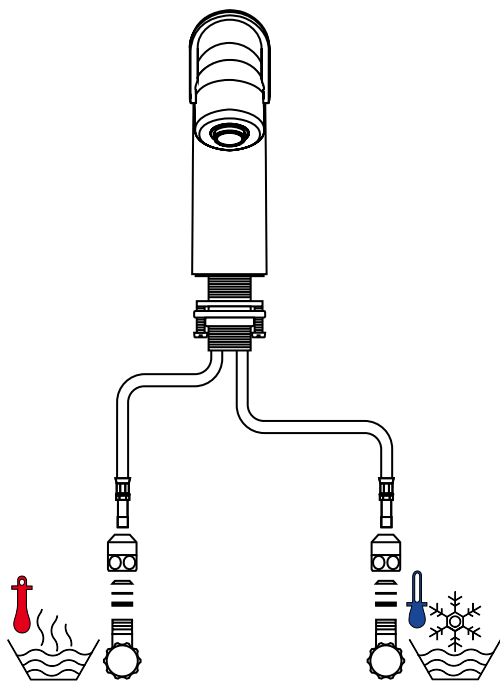

Montage Anschlusslauch  
 Montage flexible de raccordement  
 Assembly connecting hose  
 Montaggio flessibile  
 Montaje conexión flexible  
 Montage aansluitlangen  
 Montering tilslutningslangerne  
 Montagem tubo flexível  
 Montaż węży przyłączeniowego

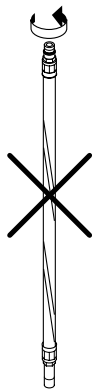
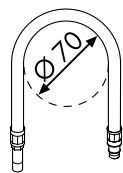
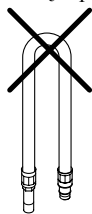

Installationskitt  
 Mastic d'installation  
 Plumbing mastic  
 Mastice d'installazione  
 Masilla  
 Kit  
 Kitt  
 Mástique  
 Kit instalatorski



**(not included!)**

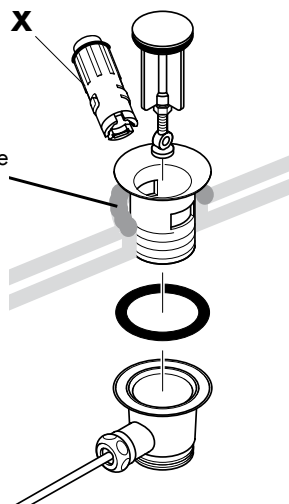

**11010XXX**

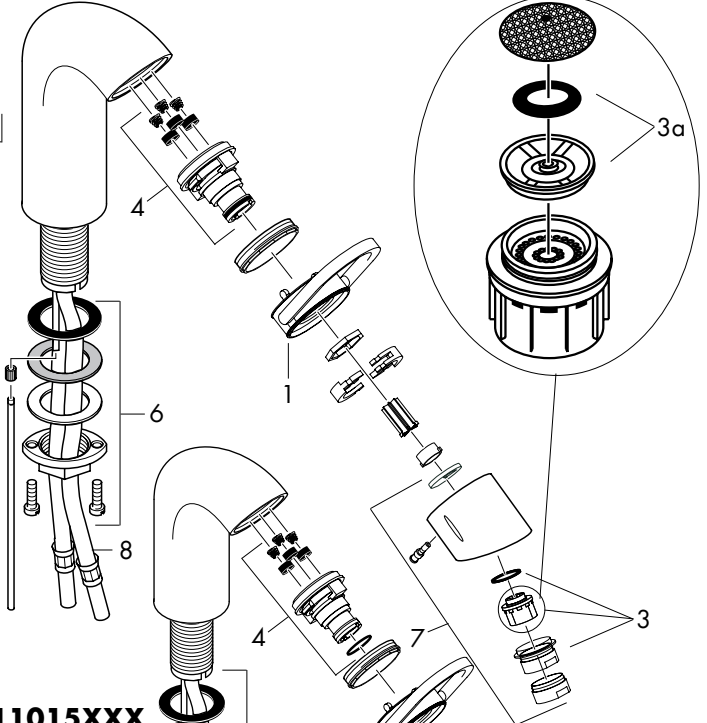
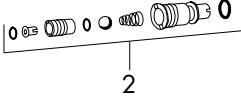

**13180XXX**

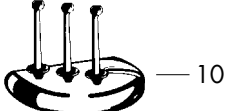
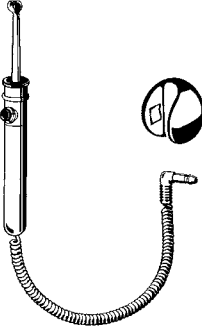

**13196XXX**

**11015XXX**

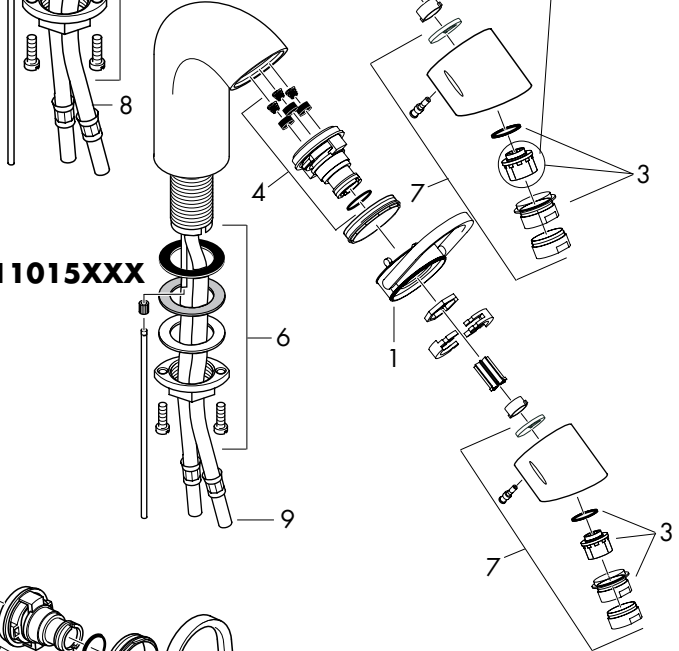

**11200XXX**

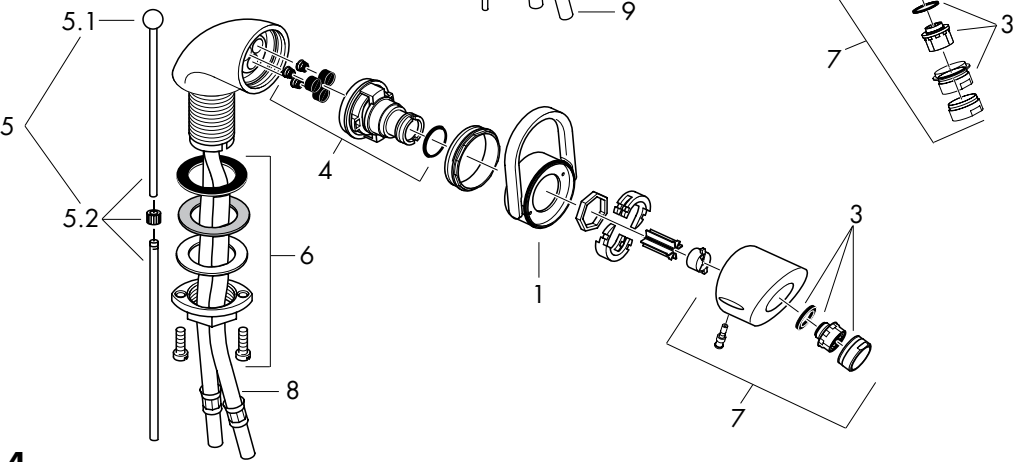

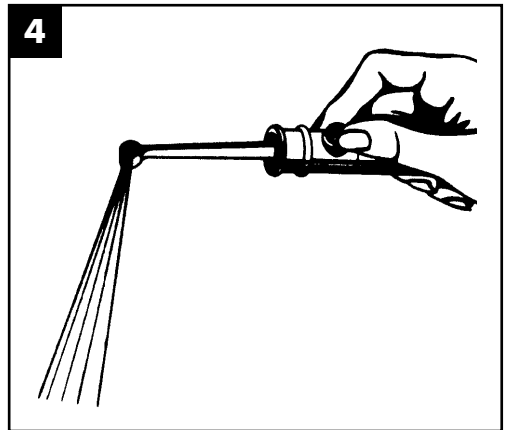
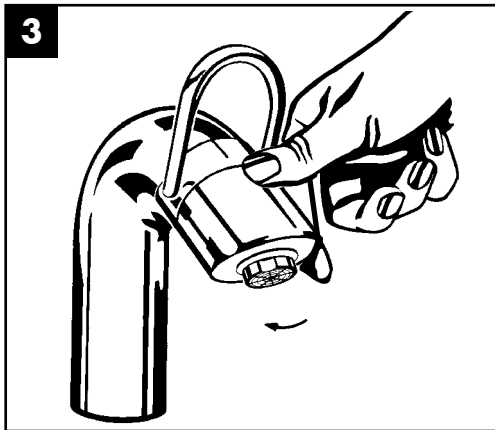
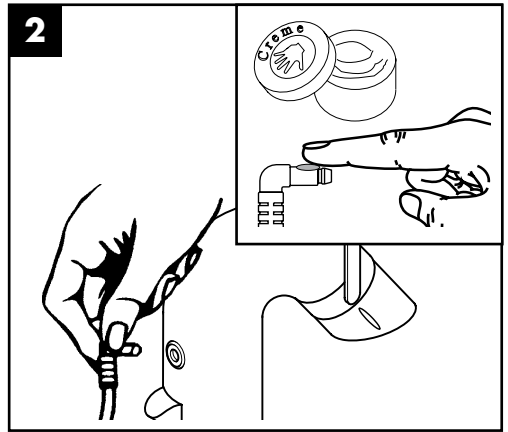
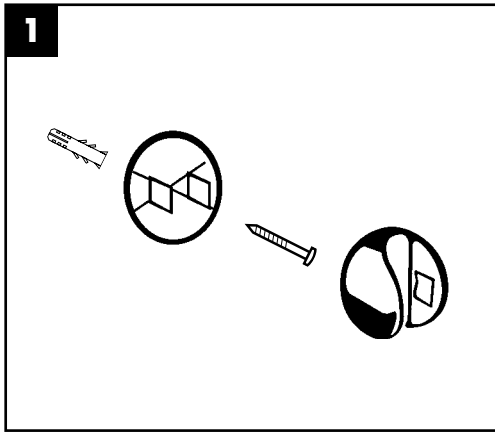

## Montage

1. Zulaufleitungen fachgerecht durchspülen.
2. Armatur mit Zwischenlage in Waschtisch / Bidet einsetzen.
3. Gleitscheibe, Unterlagscheibe und Bundmutter über Schlauch und Gewindestutzen schieben und Bundmutter von Hand drehen.
4. Schlitzschrauben festziehen.
5. Anschlussschläuche an Eckventile anschließen, kalt rechts - warm links.
6. Zugstange mit Ablaufventil verbinden.

Große Druckunterschiede zwischen den Kalt- und Warmwasseranschlüssen müssen ausgeglichen werden.

## Bedienung

### Waschtischmischer 11010XXX + 13180XXX

Durch Ziehen am Bügelgriff wird der Mischer geöffnet, Schwenkung nach links = warmes Wasser, Schwenkung nach rechts = kaltes Wasser. Verdrehen des Auslaufs um 180° ergibt den Parabolstrahl (Mundausspülen, Haarewaschen); Verdrehen des Auslaufs um 90° reduziert den Wasserdurchsatz (Munddusche).

### Waschtischmischer 11015XXX

Das Öffnen und Schließen sowie die Temperaturwahl erfolgt wie beim Waschtischmischer 11010XXX. Verdrehen des Auslaufs um 180° ergibt den Parabolstrahl (Mundausspülen, Haarewaschen).

### Bidetmischer 11200XXX

Das Öffnen und Schließen sowie die Temperaturwahl erfolgt wie beim Waschtischmischer. Durch Verdrehen des Auslaufs wird die Richtung des Strahls geändert. Der Schwenkwinkel des Luftsprudlers beträgt von der Mittelachse aus 15° in alle Richtungen.

## Technische Daten

Betriebsdruck:	max. 1 MPa
Empfohlener Betriebsdruck:	0,1 - 0,5 MPa
Prüfdruck:	1,6 MPa
(1 MPa = 10 bar = 147 PSI)	
Heißwassertemperatur:	max. 80° C
Empfohlene Heißwassertemperatur:	65° C
Durchflussleistung:	7 l/min 0,3 MPa
Prüfzeichen:	P-IX 3406/IA SVGW

Hansgrohe Einhandmischer können in Verbindung mit hydraulisch und thermisch gesteuerten Durchlauferhitzern eingesetzt werden wenn der Fließdruck mindestens 0,15 MPa beträgt.

Bei Problemen mit dem Durchlauferhitzer oder wenn mehr Wasserdurchsatz gewünscht wird, kann der Durchflußbegrenzer (3a), der hinter dem Luftsprudler sitzt entfernt werden.

## Serviceteile (siehe Seite 4)

1	Griff kpl.	11091XXX
2	Mundduschenanschluss	94084000
3	Luftsprudler kpl. (10)	13085000
	Luftsprudler gold	94980990
4	Kartusche kpl.	11095000
5	Zugstange kpl.	92620XXX
5.1	Zugknopf	94066XXX
5.2	Zugstange	94067000
6	Schaftbefestigung kpl.	13961000
7	Auslauf kpl.	11098XXX
8	Anschlussschlauch 450 mm	94071XXX
9	Anschlussschlauch 600 mm	14099XXX
10	Wandhalter mit 3 Düsen	13196XXX

## Sonderzubehör

X	Montageschlüssel Set (nicht im Lieferumfang enthalten)	58085000
---	---	----------

## XXX = Farbcodierung

000	chrom
090	chrom/gold

## Montage

1. Purger les conduites d'alimentation.
2. Placer le mitigeur avec le joint caoutchouc sur le lavabo / bidet.
3. Enfiler successivement sur le flexible et le filetage du corps: la rondelle fibre, la rondelle métallique et l'écrou et serrer l'écrou à la main.
4. Bloquer les vis.
5. Branchement impératif par robinet d'arrêt et d'équerre ou par raccord avec bague de serrage en laiton et joint d'étanchéité; L'eau chaude à gauche - l'eau froide à droite.
6. Fixer la tirette.

Il est conseillé d'équilibrer les pressions de l'eau chaude et froide.

## Instructions de service

Mitigeur pour lavabos 11010XXX+13180XXX  
 En tirant ou appuyant sur l'étrier de commande on actionne l'ouverture ou la fermeture du mitigeur.  
 Tournant sur la droite = eau froide, tournant sur la gauche = eau chaude.  
 Une rotation de 180° du bec permet d'obtenir un jet parabolique (pour se rincer la bouche, se laver les cheveux); une rotation de 90° réduit le débit (hydropulseur dentaire).

### Mitigeur pour lavabos 11015XXX

Ouverture, fermeture et réglage de température se font comme sur le mitigeur pour lavabos 11010XXX.  
 Une rotation de 180° du bec permet d'obtenir un jet parabolique ( pour se rincer la bouche, se laver les cheveux ).

### Mitigeur pour bidet 11200XXX

Ouverture, fermeture et réglage de température se font comme sur le mitigeur pour lavabos. Par rotation du bec et du mousseur on change l'orientation du jet.

## Informations techniques

Pression de service autorisée: max. 1 MPa  
 Pression de service conseillée: 0,1 - 0,5 MPa  
 Pression maximum de contrôle: 1,6 MPa  
 (1 MPa = 10 bar = 147 PSI)  
 Température maximum d'eau chaude: 80° C  
 Température recommandée: 65° C  
 Débit à 0,3 MPa: 7 l/min  
 Classification acoustique et débit: SVGW

Les mitigeurs monocommandes Hansgrohe fonctionnent également en association à des chauffe-eau à commande hydraulique ou thermique à condition que la pression soit au minimum de 0,15 MPa.

Enlevez le limiteur de débit (3a) situé derrière le mousseur si le mitigeur est alimenté par chauffe-eau instantané ou si l'on désire plus de débit.

## Pièces détachées (voir pages 3)

1	étrier de commande	11091XXX
2	prise hydropulseur	94084000
3	mousseur cpl. (10)	13085000
	mousseur or	94980990
4	cartouche cpl.	11095000
5	tirette cpl.	92620XXX
5.1	bouton de tirette	94066XXX
5.2	tirette	94067000
6	fixation cpl.	13961000
7	bec cpl.	11098XXX
8	flexible de raccordement 450 mm	94071XXX
9	flexible de raccordement 600 mm	14099XXX
10	support avec 3 jets	13196XXX

## Accessoires en option

X	clé de montage (non livrés avec)	58085000
---	-------------------------------------	----------

## XXX = Couleurs

000 chromé  
 090 chromé/or

## Assembly

1. Flush through the supply pipes.
2. Place the mixer including the sealing washer in position on the basin / bidet.
3. Slip the slide washer, washer and collar nut over the hose and threaded base and tighten the collar nut by hand.
4. Tighten screws.
5. Connect the supply pipes to the isolation valves; cold right - hot left.
6. Connect the pull rod to the pop-up waste.

The hot and cold supplies must be of equal pressures.

## Operation

### Basin Mixer 11010XXX + 13180XXX

The mixer is actuated by pulling the lever head.

Swivel to the left = hot water,  
swivel to the right = cold water.

Turning the spout 180° forms a parabolic jet;  
Turning the spout 90° reduces the waterflow (mouth spray).

### Basin Mixer 11015XXX

Opening and shut off, selection of temperature is in the same way as the skin mixer 11010XXX.

Turning the spout 180° forms a parabolic jet.

### Bidet Mixer 11200XXX

Opening and shut off, selection of temperature is in the same way as the sink mixer.

The water jet can be orientated to an other direction by simply turning the spout and/or the mousseur.

## Technical Data

Operating pressure:	max. 1 MPa
Recommended operating pressure:	0,1 - 0,5 MPa
Test pressure:	1,6 MPa
(1 MPa = 10 bar = 147 PSI)	
Hot water temperature:	max. 80° C
Recommended hot water temperature:	65° C
Rate of flow by 0,3 MPa:	7 l/min

Hansgrohe single lever mixers can be used together with hydraulically and thermally controlled continuous flow heaters if the flow pressure is at least 0,15 MPa.

If the continuous flow heater makes any problems or there comes not enough water, the flow limiter (3a) located behind the mousseur must be removed.

## Spare parts (see page 3)

1	handle cpl.	11091XXX
2	mouth spray connection	94084000
3	mousseur cpl. (10)	13085000
	mousseur gold plated	94980990
4	cartridge cpl.	11095000
5	pull rod cpl.	92620XXX
5.1	pull knob	94066XXX
5.2	pull rod	94067000
6	fixation cpl.	13961000
7	spout cpl.	11098XXX
8	connection hose 450 mm	94071XXX
9	connection hose 600 mm	14099XXX
10	holder with 3 nozzles	13196XXX

## Special accessories

X	special tool set (order as an extra)	58085000
---	---	----------

## XXX = Colors

000	chrome plated
090	chrome plated/gold

## Montaggio

1. Collegare le uscite principali.
2. Inserire il rubinetto con spessore ne lavabo / bidet.
3. Spingere la rosetta scorrevole, la rosetta di appoggio e il dado con spallamento sopra il flessibile ed il tronchetto filettato ed avvitare manualmente il dado con spallamento.
4. Avvitare bene le viti con intaglio.
5. Collegare i tubi collegamento alle valvole ad angolo. Freddo a destra - caldo a sinistra.
6. Collegare la barra di trazione alle valvola di scarico.

## Attenzioni!

Compensare le differenze di pressione tra i collegamenti dell'acqua fredda e dell'acqua calda.

## Uso

### Miscelatore 11010XXX + 13180XXX

Tirando la maniglia a forma di staffa il miscelatore comincia a funzionare.

Rotazione verso sinistra = acqua calda,

rotazione verso destra = acqua fredda.

Ruotando la bocca di 180° si ottiene un getto parabolico (per sciacquare la bocca o per lavare i capelli).

Ruotando la bocca di 90° si riduce l'erogazione dell'acqua.

### Miscelatore 11015XXX

Apertura e chiusura come per il miscelatore lavabo 11010XXX.

Ruotando la bocca di 180° si ottiene un getto parabolico(per sciacquare la bocca o per lavare i capelli).

### Miscelatore bidet 11200XXX

Apertura e chiusura come per il miscelatore lavabo. Bocca di erogazione ruotabile.

## Dati tecnici

Pressione d'uso:	max. 1 MPa
Pressione d'uso consigliata:	0,1 - 0,5 MPa
Pressione di prova:	1,6 MPa
(1 MPa = 10 bar = 147 PSI)	
Temperatura dell'acqua calda:	max. 80° C
Temperatura dell'acqua calda consigliata:	65° C
Portata erogazione (0,3 MPa):	7 l/min
Contrassegno di omologazione:	SVGW

I miscelatori Hansgrohe possono venire usati con caldaie a "bassa pressione" se la pressione del flusso è almeno di 0,15 MPa.

Nel caso di problemi con lo scalda-acqua oppure nel caso si desiderasse più erogazione, si può eliminare il limitatore di portata (3a) dietro la valvola di aerazione.

## Parti di ricambio (vedi pagg. 3)

1	maniglia	11091XXX
2	attacco doccia dentale	94084000
3	rompigetto completa (10)	13085000
	rompigetto oro	94980990
4	cartuccia completa	11095000
5	asta salterello completa	92620XXX
5.1	pomello salterello	94066XXX
5.2	asta salterello	94067000
6	set di fissaggio	13961000
7	bocca erogazione orientabile	11098XXX
8	raccordo flessibile 450 mm	94071XXX
9	raccordo flessibile 600 mm	14099XXX
10	supporto con 3 diffusori	13196XXX

## Accessori speciali

X	chiave per montaggio (non compresi)	58085000
---	-------------------------------------	----------

## XXX = Trattamento

000	cromato
090	cromato/oro

## Montaje

1. Purgar las tuberías de afluencia.
2. Colocar la grifería en el lavabo / bide junto con el elemento intermedio de goma.
3. Poner el anillo de deslizamiento, la arandela y la tuerca con collar sobre el flexible y la pieza de enlace roscada; apretar con la mano la tuerca con collar.
4. Enroscar los tornillos en la tuerca.
5. Empalmar los tubos de unión con las llaves de escuadra. Frío hacia la derecha, caliente hacia la izquierda.
6. Unir el tirador con la válvula automática.

Grandes diferencias de presión entre los empalmes de agua fría y agua caliente deben equilibrarse.

## Manejo

### Mezclador monomando para lavabo 11010XXX+13180XXX

El mezclador se abre tirando la manecilla.

Giro hacia la izquierda = agua caliente, giro hacia la derecha = agua fría.

La parte final del caño es giratoria y a 180° se obtiene el chorro parabólico (enjuague bucal, lavado del cabello), girándolo a 90° reduce el caudal (ducha bucal).

### Mezclador monomando para lavabo 11015XXX

El mezclador se abre, se cierra y se gradúa la temperatura al igual que el mezclador para lavabo 11010XXX.

La parte final del caño es giratoria y a 180° se obtiene el chorro parabólico (enjuague bucal, ll cabello).

### Mezclador monomando para bidé 11200XXX

El mezclador se abre, se cierra y se gradúa la temperatura al igual que el mezclador para lavabo. Caño con rótula giratoria en todas direcciones.

## Datos técnicos

Presión en servicio:	max 1 MPa
Presión recomendada en servicio:	0,1 - 0,5 MPa
Presión de prueba:	1,6 MPa
(1 MPa = 10 bar = 147 PSI)	
Temperatura del agua caliente:	max 80°
Temp. recomendada del agua caliente:	65°
Caudal máximo (0,3 MPa):	7 l/min

Los mezcladores Hansgrohe pueden ser utilizado junto con calentadores continuos de agua, que sean manejados de manera hidráulica o térmica, siempre que la presión del caudal ascienda a un mínimo de 0,15 MPa.

En caso de problemas con el calentador instantáneo o cuando se deseen más caudal de agua puede quitarse el limitador del caudal (3a), situado detrás del aireador.

## Repuestos (ver página 3)

1	Mando	11091XXX
2	Conexión para ducha bucal	94084000
3	Aireador completo (10) Aireador oro	13085000 94980990
4	Cartucho completo	11095000
5	Tirador completo	92620XXX
5.1	Bolla del tirador	94066XXX
5.2	Varilla	94067000
6	Set de fijación completo	13961000
7	Caño completo	11098XXX
8	Conexión flexible 450 mm	94071XXX
9	Conexión flexible 600 mm	14099XXX
10	Soporte mural con 3 difusores	13196XXX

## Opcional

X	Llave de montaje (no incluido)	58085000
---	-----------------------------------	----------

## XXX = Acabados

000	cromado
090	cromado/oro

## Montage

1. Toevoerleidingen vakkundig doorspoelen.
2. Kraan met afdichtingsring in de wastafel / bidet monteren en schroeven aandraaien.
3. Glijring, onderlegging en moer over slang en draadeinde heen schuiven en met de hand aandraaien.
4. Beide schroeven aandraaien.
5. Aansluitpijpjes aan hoekstopkranen aansluiten.  
Links = warm water, rechts = koud water.  
Links = warm water, rechts = koud water.
6. Trekstang aan de afvoerplug bevestigen.

Grote drukverschillen tussen de kouden warm wateraansluitingen dienen vermeden te worden.

## Bediening

### Wastafelmengkraan 11010XXX+13180XXX

Door het bedienen van de beugelgreep word de mengkraan geopend.

Draaien naar links is warm water, draaien naar rechts is koud water.

De uitloop is 180° draaibaar, waardoor een paraboolstraal ontstaat (mondspoeling, haren wassen) en draaien van 90° zorgt ervoor dat de waterdoorlaat vermindert (monddouche).

### Wastafelmengkraan 11015XXX

Het openen en sluiten en de temperatuurkeuze geschieden zoals bij de wastafelmengkraan 11010XXX.

De uitloop is 180° draaibaar, waardoor en paraboolstraal ontstaat (mondspoeling, haren wassen).

### Bidetmengkraan 11200XXX

Het openen en sluiten en de temperatuurkeuze geschieden zoals bij de wastafelmengkraan.

Door het draaien van de uitloop wordt de straalrichting verandert.

## Technische gegevens

Werkdruk:	max. 1 MPa
Aanbevolen werkdruk:	0,1 - 0,5 MPa
Getest bij:	1,6 MPa
(1 MPa = 10 bar = 147 PSI)	
Temperatuur warm water:	max. 80° C
Aanbevolen warm water temperatuur:	65° C
Doorstroomcapaciteit (0,3 MPa):	7 l/min

Hansgrohe ééngreepsmengkranen kunnen samen met hydraulisch en thermisch gestuurde geisers gebruikt worden indien de uitstroomdruk min. 0,15 MPa bedraagt.

Bij problemen met doorstroomtoestellen of wanneer een grotere waterdoorstroom gewenst is, kan men de doorstroombegrenzer (5a) die achter de perlator is gemonteerd, eenvoudig verwijderen.

## Service-onderdelen (zie blz. 3)

1	beugelgreep	11091XXX
2	monddouche-aansluiting	94084000
3	perlator kompl. (10)	13085000
	perlatro verguld	94980990
4	kardoes kompl.	11095000
5	trekstang kompl.	92620XXX
5.1	trekknop	94066XXX
5.2	trekstang	94067000
6	schachtbevestigingsset kompl.	13961000
7	uitloop kompl.	11098XXX
8	aansluitslang 450 mm	94071XXX
9	aansluitslang 600 mm	14099XXX
10	wandhouder met 3 inzetjes	13196XXX

## Toebehoren

X	afvoer montagesleutel (Wordt niet meegeleverd)	58085000
---	---	----------

## XXX = Kleuren

000	verchromd
090	verchromd/vergulde

## Montering

1. Skyl tilførselsledningene grundig.
2. Montér armaturen i servanten / bidéet med mellemlagsskive.
3. Skyd glideskive, underlagsskive og møtrik over slangen og gevindstutsen, og stram møtrikken med hånden.
4. Stram skruerne.
5. Koppel tilslutningslange til stopventilerne. Koldt højre, varmt venstre.
6. Montér løftop-stangen til afløbsventilen.

Større trykforskelte mellem koldt og varmt vand bør udjævnes.

## Brugsanvisning

### Håndvaskarmatur 11010XXX + 13180XXX

Armaturet åbnes ved at trække i bøjlegrebet. Bøjlegrebet drejes til venstre = varmt vand, Bøjlegrebet drejes til højre = koldt vand. Udløbstuden drejes 180°, hvorved der dannes en parabolstråle (til hårvask og mundskylning). Drejes udløbstuden 90° til en af siderne, reduceret vandgennemstrømningen (ved brug af munddusche).

### Håndvaskarmatur 11015XXX

Vandmængde og -temperatur reguleres som på håndvaskarmaturet 11010XXX. Udløbstuden drejes 180°, hvorved der dannes en parabolstråle (til hårvask og mundskylning).

### Bidéarmatur 11200XXX

Vandmængde og -temperatur reguleres som på håndvaskarmaturet. Stråleretning ændres ved at dreje udløbstuden.

## Tekniske Data

Driftstryk: max. 1 MPa  
 Anbefalet driftstryk: 0,1 - 0,5 MPa  
 Prøvetryk: 1,6 MPa  
 (1 MPa = 10 bar = 147 PSI)  
 Varmtvandstemperatur: max. 80° C  
 Anbefalet varmtvandstemperatur: 65° C  
 Gennemstrømningskapacitet (0,3 MPa): 7 l/min

Hansgrohe etgrebsarmaturer kan anvendes i forbindelse med hydraulisk- og termiskstyrede gennemstrømningsvandvarmere ved et vandtryk på 0,15 MPa.

Ved problemer med gennembløbsvandvarmer eller hvis der ønskes mere vandgennemstrømning, kan gennemstrømningsbegrænseren (3a), der sidder i perlatoren, fjernes.

## Reserve dele (se s. 3)

1	Bøjlegreb	11091XXX
2	Mundduschetilslutning	94084000
3	Perlator kpl. (10)	13085000
	Perlator guld	94980990
4	Indmat	11095000
5	Løftop-stang kpl.	92620XXX
5.1	Træk-op knop	94066XXX
5.2	Løftop-stang	94067000
6	Festedel kpl.	13961000
7	Udløbstud kpl.	11098XXX
8	Tilslutningslange 450 mm	94071XXX
9	Tilslutningslange 600 mm	14099XXX
10	Vægholder med 3 dyser	13196XXX

## Specialtilbehør

X	Monteringsnøgle-sæt (leveres ikke)	58085000
---	------------------------------------	----------

## XXX = Overflade

000 Krom  
 090 Krom/guld

## Montagem

1. Purgue a canalização.
  2. Colocar a misturadora com o vedante no lavatório / bidé.
  3. Enfiar sucessivamente sobre o tubo flexível e a base com rosca do corpo, os vedantes e a porca de fixação e apertar esta à mão.
  4. Apertar os parafusos de fixação.
  5. Ligar os tubos de alimentação da misturadora às torneiras de esquadria.
- Fria à direita - quente à esquerda.
6. Ligar a vareta à alavanca da válvula automática.

Grandes diferenças entre as pressões das águas quente e fria devem ser compensadas.

## Manuseamento

### Misturadora de lavatório 11010XXX + 13180XXX

Puxar o manípulo para abrir a água.  
 Rodar para a esquerda = água quente.  
 Rodar para a direita = água fria.  
 Rodar a bica 180° forma um jacto parabólico.  
 Rodar a bica 90° reduz o caudal (lava boca)

### Misturadora de lavatório 11015XXX

Puxar o manípulo para abrir a água.  
 Rodar para a esquerda = água quente.  
 Rodar para a direita = água fria.  
 Rodar a bica 180° forma um jacto parabólico.

### Misturadora de bidé 11200XXX

Abertora, fecho e selecção de temperatura em tudo igual à misturadora de lavatório.  
 O jacto de água pode ser orientado para outras direcções pelo simples rodar da bica e/ou do emulsor.

## Dados Técnicos

Pressão de funcionamento: max. 1 MPa  
 Pressão de funcionamento recomendada: 0,1 - 0,5 MPa  
 Pressão testada: 1,6 MPa  
 (1 MPa = 10 bar = 147 PSI)  
 Temperatura da água quente: max. 80° C  
 Temp. da água quente recomendada: 65° C  
 Caudal (0,3 MPa): 7 l/min

As misturadoras monocomando Hansgrohe podem ser utilizadas com esquentadores (de controlo térmico ou hidráulico) desde que a pressão de utilização seja, no mínimo, de 0,15 MPa.

Neste caso o limitador de caudal (3a) existente por trás do emulsor deverá ser retirado.

## Peças de substituição (ver página 3)

1	Manípulo	11091XXX
2	Ligação para o lava boca	94084000
3	Emulsor compl. (10)	13085000
	Emulsor ouro	94980990
4	Cartucho compl.	11095000
5	Vareta compl.	92620XXX
5.1	Terminal para vareta	94066XXX
5.2	Vareta	94067000
6	Porca de fixação compl.	13961000
7	Boca compl.	11098XXX
8	Tubo flexível 450 mm	94071XXX
9	Tubo flexível 600 mm	14099XXX
10	Suporte com 3 sprays	13196XXX

## Acessórios especiais

X	chave especial (não vem incluído)	58085000
---	--------------------------------------	----------

## XXX = Acabamentos

000 cromado  
 090 cromado/ouro

## Montaż

1. Przepłukać instalację
2. Armaturę z podkładką izolującą umieścić w otworze umywalkowym lub bidetowym.
3. Podkładkę poślizgową, podkładkę i nakrętkę nałożyć na wężyk i nakręcić ręcznie na przyłącznie gwintowane.
4. Dokręcić śruby kontruujące.
5. Podłączyć wężyki do zaworków kątowych, zimna woda-prawa strona, ciepła-lewa strona.
6. Podłączyć cięgię z odpływem.

Znaczne różnice ciśnień na dopływach ciepłej i zimnej wody muszą zostać wyrównane.

## Obsługa

### Armaturę 11010XXX + 13180XXX:

Odchylenie uchwyty powoduje otwarcie mieszacza.  
 Obrót uchwyty w lewo = woda gorąca.  
 Obrót uchwyty w prawo = woda zimna.  
 Przekręcenie wylewki o 180 ° daje wypływ parabolarny (płukanie ust, mycie włosów);  
 Przekręcenie wylewki o 90 o redukuje wypływy (zestaw do płukania ust Turbodent)

### Armaturę 11015XXX:

Odchylenie uchwyty powoduje otwarcie mieszacza.  
 Obrót uchwyty w lewo = woda gorąca.  
 Obrót uchwyty w prawo = woda zimna.  
 Przekręcenie wylewki o 180 ° daje wypływ parabolarny (płukanie ust, mycie włosów).

### Armaturę 11200XXX:

Odchylenie uchwyty powoduje otwarcie mieszacza.  
 Obrót uchwyty w lewo = woda gorąca.  
 Obrót uchwyty w prawo = woda zimna.  
 Poprzez przekręcenie wylewki zmieniony zostaje kierunek wypływu. Przesunięcie perlatora w stosunku do osi wynosi 15° w każdym kierunku.

## Dane techniczne

Ciśnienie max.: 1 MPa  
 Ciśnienie zalecane: 0,1 - 0,5 MPa  
 Ciśnienie próbne: 1,6 MPa  
 (1 MPa = 10 bar = 147 PSI)  
 Maksymalna temperatura wody gorącej: max. 80° C  
 Zalecana temperatura wody gorącej: 65° C  
 Przepływ 0,3 MPa: 7l/min 0,3 MPa

Mieszacze jednouchwytowe Hansgrohe mogą być stosowane w połączeniu z przepływowymi podgrzewaczami wody, sterowanymi hydraulicznie i termicznie, jeśli ciśnienie wody wynosi min. 0,15 MPa.

W przypadku problemów z przepływowymi podgrzewaczami wody lub jeśli chcemy uzyskać większy przepływ wody można usunąć ogranicznik przepływu (3a) znajdujący się za perlatoem.

## Części serwisowe (patrz strona 3)

1	Uchwyt kpl.	11091XXX
2	Gniazdo do elementu do płukania ust	94084000
3	Napowietrzacz (perlator) (10)	13085000
	Napowietrzacz złoty (perlator)	94980990
4	Wkład kpl.	11095000
5	Cięgię kpl.	92620XXX
5.1	Kulka przełącznika	94066XXX
5.2	Cięgię	94067000
6	Mocoanie	13961000
7	Wylewka kpl.	11098XXX
8	Wąż przyłączeniowy (zakończeniowy) 450 mm	94071XXX
9	Wąż przyłączeniowy (zakończeniowy) 600 mm	14099XXX
10	Uchwyt ścienny z 3 dyszami	13196XXX

## Wyposażenie dodatkowe

X	Zestaw klucza montażowego (nie zawiera się)	58085000
---	---	----------

## XXX = kody wykonczenia powierzchni

000 chrom  
 090 chrom/złoty



---

**hansgrohe**

Hansgrohe · Postfach 1145 · D-77761 Schiltach · Telefon +49 (0) 78 36/51-1282 · Telefax +49 (0) 7836/511440  
E-Mail: [info@hansgrohe.com](mailto:info@hansgrohe.com) · Internet: [www.hansgrohe.com](http://www.hansgrohe.com)

11/2006  
9.071107.03