

**Hansgrohe**  
Expositores

Expositores para punto de venta que garantizan el éxito

# Presentar, inspirar, vender: ShowTec

# Concebido para inspirar a sus clientes

Presentación de calidad, profesional y versátil



Los nuevos expositores Hansgrohe harán que su exposición sea un lugar más atractivo y que tenga, por tanto, mayor capacidad de venta. El nuevo sistema modular de exposición ShowTec de Hansgrohe permite a sus clientes conocer de cerca las duchas y grifería de Hansgrohe. Se trata de un sistema que puede convertir la exposición más pequeña en un foco de atención y crear puntos de gran interés en salas de exposición más grandes. ShowTec se basa en un concepto flexible en tamaño, geometría, accesorios y equipamiento que se adapta totalmente a sus necesidades y condiciones de espacio. Y no una sino tantas veces como sea necesario, gracias a su estructura modular.



**Surtidores de agua para una experiencia sensual**  
¿RainAir, Rain o Whirl? Lo mejor es experimentar el efecto de estos tipos de chorro directamente sobre la piel. Los surtidores de agua son la opción ideal para que los visitantes de su exposición conozcan el efecto y la función de las duchas y grifería de Hansgrohe de primera mano.



**Tocar, sentir, entender**  
Ver y tocar. La mejor manera de familiarizarse con las nuevas tecnologías de Hansgrohe, como la tecnología Select de la grifería empotrada ShowerSelect, es probándolas personalmente. La posibilidad de ver y tocar los productos influye positivamente en la decisión de compra de los clientes y deja patente la calidad de los productos Hansgrohe.



**Presentación digital dinámica**  
Si lo desea, puede equipar el sistema ShowTec con un reproductor multimedia, como por ejemplo un marco de fotos digital o una tableta, para poder mostrar las ventajas de los productos de Hansgrohe de manera convincente mediante la proyección de imágenes animadas o breves vídeos explicativos.



**Actualización simple**  
¿Desea actualizar el expositor ShowTec con las últimas novedades de Hansgrohe o personalizarlo con los productos de Hansgrohe que usted elija? No hay ningún problema. Los paneles pueden sustituirse de manera sencilla y rápida de modo que pueda mantener su exposición actual y atractiva año tras año.

# Tan versátil como su showroom

ShowTec resulta atractivo en todos los tamaños y diseños



ShowTec le permite presentar los productos de Hansgrohe con un toque sugerente y exclusivo que los hace sencillamente irresistibles.

El sistema de exposición ShowTec es tan versátil como los espacios de exposición. Gracias a su estructura modular se adapta tanto a las superficies más pequeñas como a los grandes espacios de exposición. Los paneles ShowTec pueden utilizarse como solución de pared o bien como solución independiente adaptados a cualquier lugar del showroom. Asimismo, permiten múltiples combinaciones y se pueden equipar con los productos de su elección. Sea como sea, todas las opciones tienen algo en común: su capacidad de despertar el interés de sus clientes por los productos Hansgrohe.

## ShowTec se adapta a cualquier espacio

Como solución de pared para ahorrar espacio, como práctica solución esquinera o unidad independiente, los paneles ShowTec permiten múltiples configuraciones que garantizan una presentación perfecta y adecuada a todas las necesidades y exigencias.

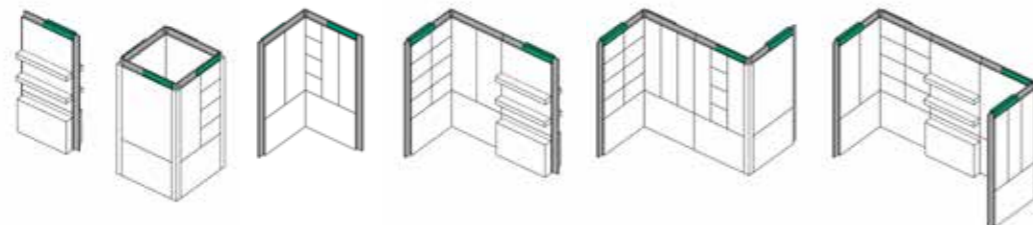

## En las superficies más pequeñas



Para atraer las miradas no hace falta un gran espacio. Con ShowTec basta un metro de ancho para presentar los productos Hansgrohe con calidad y elegancia como muestra el ejemplo Select de arriba. Asimismo, las descripciones de los productos y las sugerentes imágenes que convencer a los clientes también son de gran ayuda durante el asesoramiento. El sistema de exposición presenta una sólida estructura y materiales excelentes que realzan la calidad de sus productos. Gracias a su estructura modular, ShowTec constituye la base ideal para una posterior ampliación de su exposición Hansgrohe.

## En la pared



Los modelos ShowTec de pared ocupan muy poco espacio. Permiten aprovechar al máximo la superficie disponible y obtener un resultado óptimo. Son la solución ideal para exposiciones que requieren amplio espacio para moverse con libertad. Por supuesto, esta versión también se puede ampliar en cualquier momento y personalizar con los productos de su elección.

## Unidad independiente



Los módulos independientes ShowTec le permiten dar a conocer su gama completa de productos Hansgrohe. Esta solución ofrece la posibilidad de usar ambos lados de los módulos y presentar una selección de productos más amplia, como se observa en el ejemplo en Z mostrado arriba. El increíble resultado fomenta asimismo un ambiente más agradable que facilita el asesoramiento a los clientes. ¿Duchas o grifería?, simplemente elija los productos que desea exponer y cámbielos o amplíe la gama cuando quiera.

# Una sólida base para su éxito

Soluciones de presentación atractivas para su showroom

ShowTec Un concepto minuciosamente pensado

**ShowTec Raindance Select Wall 1**  
110 x 220 cm



### Logotipo llamativo

Con Hansgrohe puede sacar partido del prestigio de una marca consolidada. El logotipo de Hansgrohe, con o sin retroiluminación, deja claro a primera vista su asociación con Hansgrohe.

### Descripción del producto

Símbolos fáciles de entender y textos breves describen las ventajas de los productos. Los textos, que simplemente se introducen en los soportes acrílicos, se suministran listos para utilizar junto con el expositor de Hansgrohe.



### Paneles robustos

Los paneles en blanco mate son el telón de fondo ideal para resaltar la calidad de los acabados en cromo brillante de los productos Hansgrohe.

**ShowTec Free L 3**  
120 x 220 x 220 cm



### Soporte para folletos transparente

El expositor integra un soporte para tener los folletos correspondientes siempre a mano.

### Base

La base en la parte inferior garantiza la estabilidad y la seguridad del expositor independiente.

Independientemente del tamaño y la forma que finalmente elija, la fórmula de éxito de ShowTec es siempre la misma. Gracias a su diseño modular, el sistema se puede configurar y actualizar con los últimos productos de Hansgrohe de la forma más sencilla y en el momento que usted decida. Y eso no es todo, la versatilidad que ofrece este sistema le permite añadir nuevos paneles adicionales para ampliar la selección de productos de la exposición con la máxima facilidad y actualizarla de inmediato con las últimas novedades de Hansgrohe. Además de los productos, cabe destacar otros elementos que atraen la atención de los clientes como los materiales duraderos, el cuidadoso acabado, la sólida construcción del sistema de exposición y muy especialmente las sugerentes imágenes. Su esbelto perfil y diseño modular atribuyen a la exposición un aspecto moderno y discreto, que permite optimizar el espacio para moverse libremente por su exposición.

### Sustitución fácil

Los paneles se insertan fácilmente en la parte superior de la sólida estructura de base y, por lo tanto, son fáciles de retirar y sustituir. Los nuevos productos se suministran juntamente con los paneles para que pueda mantener su exposición siempre actualizada con el mínimo esfuerzo.



### Imágenes sugerentes

Además de mostrar la función y el uso de los productos, las atractivas imágenes provocan en su cliente unas ganas irresistibles de experimentar personalmente el placer del agua de Hansgrohe. Las imágenes están impresas sobre el panel de imagen o bien pueden usarse en un módulo retroiluminado, creando un efecto más impactante. Naturalmente, ambas opciones pueden sustituirse y actualizarse fácilmente en cualquier momento.

### Construcción de la estructura

La sólida estructura de base satisface las más altas exigencias de calidad y garantiza la larga durabilidad de todo el sistema. Su estructura perimetral presenta el típico acabado en plata de Hansgrohe que aporta un aspecto actual y liviano a todo el conjunto.

# El sistema expositor que se adapta a sus necesidades

La forma y tamaño de ShowTec puede adaptarse a sus necesidades en cualquier momento



Múltiples configuraciones y opciones de ampliación

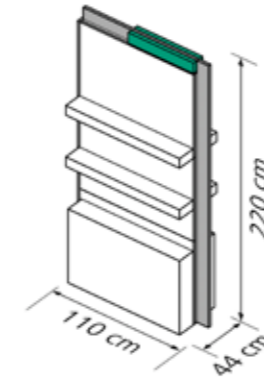

I Configuración

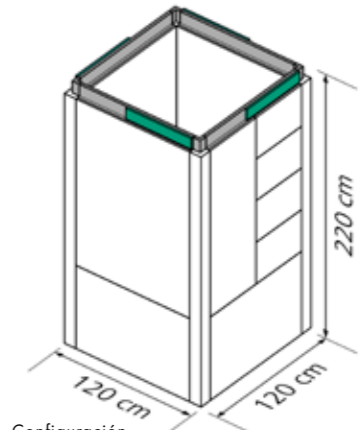

O Configuración

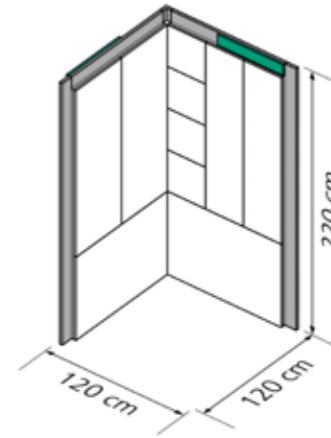

L Configuración

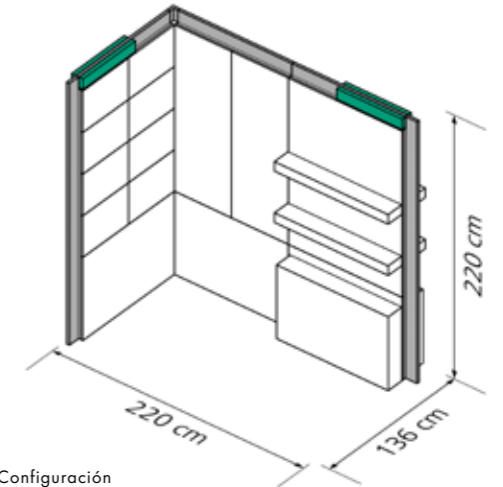

L Configuración

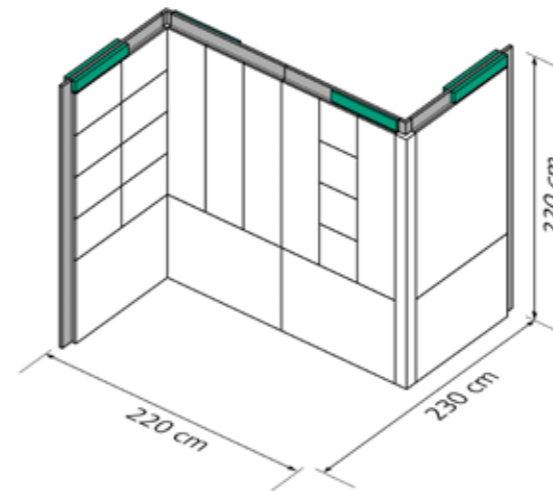

Z Configuración

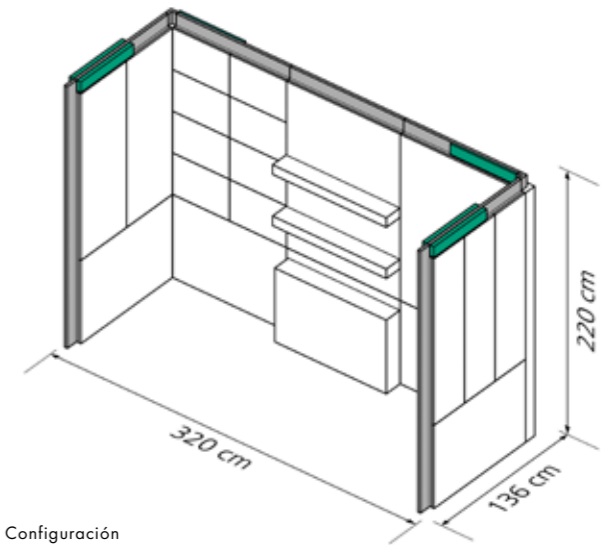

U Configuración

Esto es posible gracias al amplio abanico de configuraciones que ofrece este sistema para soluciones de pared e independientes adaptables literalmente a cualquier espacio. Los módulos adicionales de 66 ó 100 cm de ancho le permiten crear la exposición de productos Hansgrohe que desee en su showroom y obtener un efecto óptimo. De este modo, el sistema expositor puede crecer y cambiar en consonancia con su empresa.

Su representante local de Hansgrohe estará encantado de asesorarle sobre la planificación inicial de su exposición y le ayudará a diseñar las ampliaciones o los cambios posteriores que desee realizar. Más fácil, imposible.

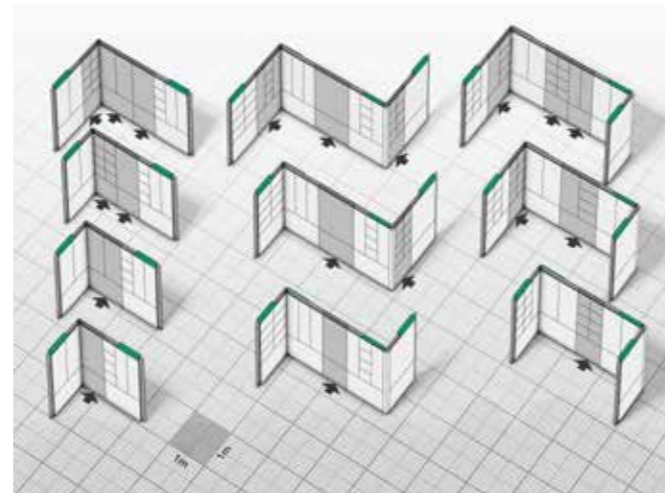

### Soluciones de pared o independientes:

las distintas geometrías (I, O, L, Z o U) y los módulos adicionales, integrables en cualquier momento, permiten que el sistema expositor ShowTec se adapte individualmente a cualquier espacio disponible y a las futuras actualizaciones de producto.

# Combinaciones prácticas y atractivas

Módulos de ampliación atractivos para una presentación seductora



Convierta su exposición en un lugar de inspiración, interacción y, a ser posible, de muchas ventas. Los expositores ShowTec pueden complementarse con numerosos módulos adicionales a juego: desde el módulo de tienda hasta el módulo surtidor de agua, que permite a sus clientes experimentar el efecto de los distintos tipos de chorro sobre su piel.

Los módulos de ampliación pueden utilizarse como complemento del sistema expositor ShowTec o bien como unidad independiente en cualquier otra parte del showroom. En cualquier caso, gracias al diseño uniforme de Hansgrohe, se obtiene siempre una imagen homogénea de calidad para un ambiente agradable que contribuye a aumentar el éxito de su exposición.



## Surtidor de agua para una experiencia sensual

El módulo surtidor de agua permite presentar tanto duchas como grifería. Es una forma práctica y directa de mostrar las ventajas especiales de los productos como por ejemplo los aireadores ajustables de la grifería PuraVida de Hansgrohe.

¡Se permite tocar!  
Módulos adicionales ShowTec



## Surtidor de agua

¿RainAir, Rain o Whirl? Como mejor se aprecia el efecto de estos innovadores tipos de chorro es directamente sobre la piel. El módulo surtidor de agua es la solución ideal para que los visitantes de su exposición experimenten en primera persona el efecto y la función de las duchas fijas, teleduchas y grifería.



## Tienda

¿Qué tal una ducha nueva? Este expositor, personalizable con la línea de productos que usted elija, ayuda al cliente a decidirse y a comprar de forma inmediata. Una forma directa de aprovechar el entusiasmo que despierta su gama de productos.



## Expositor de instalación empotrada

Este módulo muestra claramente a sus clientes la facilidad y rapidez de instalación de los productos Hansgrohe junto con algunas de sus características innovadoras y exclusivas.



## Expositor de gama

El expositor de gama es la solución ideal para los espacios más reducidos ya que permite presentar la gama completa de grifería Hansgrohe, los distintos diseños y las alturas ComfortZone de Hansgrohe con la máxima eficacia. La opción con luz crea el escenario idóneo para resaltar la calidad de los productos.



## Expositor de grifería

¿Desea mostrar una determinada línea de grifería como Focus, Talis o Metris o bien presentar la nueva gama de cocina? Este expositor, en versión de pared o independiente, ofrece a sus clientes una excelente visión de su gama de grifería.



## Expositor para catálogos

¿Desea conocer más detalles o disponer de más información sobre los productos? Este expositor le permite tener los catálogos de Hansgrohe siempre a mano.

# Su gama de productos bajo la mejor iluminación

ShowTec le ofrece varias soluciones de iluminación



Una iluminación adecuada permite acentuar el brillo del cromo, los diseños elegantes y los exclusivos detalles de calidad del producto Hansgrohe y atraer aún más la atención de sus clientes. Los focos de luz específicos, la iluminación directa, la retroiluminación del logotipo y las imágenes no solo realzan duchas, grifería y termostatos, sino que además mejoran la calidad de su exposición y refuerzan su imagen como distribuidor orientado al diseño y promotor de nuevas tendencias. Por supuesto, el sistema ShowTec viene equipado con un sistema de luz de larga duración y de máxima eficiencia energética.

## Logotipo con retroiluminación



Una marca que no pasa desapercibida. El logotipo retroiluminado le presenta como socio competente de Hansgrohe y le permite beneficiarse al máximo del prestigio de la marca y de sus acciones de marketing.

## Estantería iluminada para grifería



Cree el escenario ideal para que el encanto y la elegancia de la grifería Hansgrohe luzcan en todo su esplendor. Las tiras de LED de eficiencia energética quedan ocultas en el interior del expositor y proyectan una luz suave sobre la gama de productos creando una seductora composición que atrae todas las miradas.

## Las luces realzan el producto



Incluso en un espacio bien iluminado, los puntos de luz en el borde superior del expositor ponen de relieve productos específicos creando un efecto maravilloso. A pesar de la potencia, estos focos de luz están equipados con luces LED de eficiencia energética que contribuyen a mantener los costes de electricidad a raya.

## Imágenes seductoras que atraen todas las miradas



Ducharse es sensualidad y alegría de vivir. El inconfundible mundo de imágenes de Hansgrohe, retroiluminadas para un efecto óptimo, despierta las ganas de experimentar el placer del agua y nos muestra que ducharse va mucho más allá de la higiene corporal. Las impresiones textiles de calidad pueden sustituirse siempre que se desee para mantener la exposición actualizada en todo momento.

## Presentación multimedia

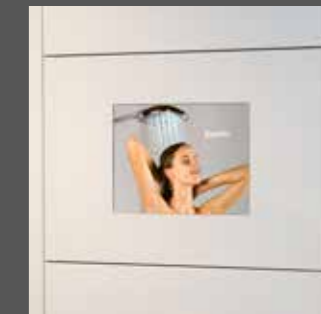

Si lo desea, el sistema de exposición ShowTec también puede incorporar un reproductor multimedia (un marco de fotos digital o una tableta) para presentar las novedades de Hansgrohe mediante la proyección de imágenes animadas o breves vídeos explicativos.

# Con los nuevos expositores podrá sacar provecho de la prestigiosa marca Hansgrohe

Sistema shop-in-shop exclusivo de Hansgrohe

¿Desea tener éxito como socio reconocido de Hansgrohe? Si lo desea, el representante local de Hansgrohe conjuntamente con un diseñador de espacios comerciales le ayudarán a diseñar un sistema shop-in-shop a medida de sus necesidades y del espacio disponible. Una presentación de productos atractiva, unas imágenes seductoras y la convincente presentación en directo de duchas y grifería en el surtidor de agua le ayudarán a consolidarse como especialista en soluciones innovadoras en torno al elemento agua. Aproveche el prestigio y la solidez que le ofrece la marca Hansgrohe.

ShowTec es siempre la mejor solución:

- **Atractivo** - diseño de calidad, moderno y de líneas claras - una imagen que realza los productos y permite disfrutar de un amplio espacio
- **Modular** - una solución rentable que permite múltiples configuraciones según el espacio disponible, actualizable en todo momento con productos y ampliaciones simples
- **Duradero** - concepto ingenioso y versátil - un completo sistema de calidad fabricado con materiales robustos, resistente al paso del tiempo
- **Excepcional** - imágenes atractivas y una iluminación efectiva crean un ambiente sugerente que inspira a sus clientes





El sistema de presentación ShowTec de Hansgrohe es la solución ideal para cualquier exposición. ShowTec es duradero, modular y muy eficaz. En este catálogo encontrará toda la información necesaria para diseñar su primer sistema de presentación individual. Asimismo, su representante local de Hansgrohe le atenderá en la planificación y configuración de su ShowTec, así como en el montaje del sistema.

Este catálogo ha sido impreso respetando al máximo el medio ambiente. Gracias a que hemos cambiado a un nuevo tipo de papel, hemos reducido en más de un 30% las emisiones de CO<sub>2</sub> en el proceso de impresión. Contribuya a proteger nuestro entorno natural prestando este catálogo a otras personas una vez lo haya leído o bien reciclándolo.



**Headquarters** – Hansgrohe SE · Postbox 1145 · D-77757 Schiltach  
Tel. +49 7836 51-0 · Fax +49 7836 51-1300 · info@hansgrohe.com · www.hansgrohe-int.com

**Argentina** – Hansgrohe S.A. · Av. del Libertador 14.323 · B1640APB · Martínez · Buenos Aires  
Tel. +54 11 4733-2400 · Fax +54 11 4733-2499  
info@hansgrohe.com.ar · www@hansgrohe-la.com · www.hansgrohe.com.ar

**España** – Hansgrohe · Riera Can Pahissa 26 · E-08750 Molins de Rei · Tel. +34 93 6803900  
Fax +34 6803909 · info@hansgrohe.es · www.pro.hansgrohe.es

**México** – Hansgrohe S. de R.L. de C.V. · German Centre 0-2-02 · Av. Santa Fe # 170  
Col. Lomas de Santa Fe · Delegación Alvaro Obregón · 01210 México D.F.  
Tel. +52 55 5261-4191 · Fax +52 55 5261-4199 · info@hansgrohe.com.mx · www.hansgrohe.com.mx

**Panama** – Hansgrohe SE Regional Office · Obarria Calle 58 · PH Office One, No. 803 · Panama,  
Republic of Panama · Tel. +507 1263-1343 · Fax +507 1263-1341 · marketing.cca@hansgrohe.com

