

AXOR®

hansgrohe

DE Gebrauchsanleitung / Montageanleitung	2
FR Mode d'emploi / Instructions de montage	4
EN Instructions for use / assembly instructions	6
IT Istruzioni per l'uso / Istruzioni per Installazione	8
ES Modo de empleo / Instrucciones de montaje	10
NL Gebruiksaanwijzing / Handleiding	12
DK Brugsanvisning / Monteringsvejledning	14
PT Instruções para uso / Manual de Instalação	16
PL Instrukcja obsługi / Instrukcja montażu	18
CS Návod k použití / Montážní návod	20
SK Návod na použitie / Montážny návod	22
ZH 用户手册 / 组装说明	24
RU Руководство пользователя / Инструкция по монтажу	26
HU Használati útmutató / Szerelési útmutató	28
FI Käyttöohje / Asennusohje	30
SV Bruksanvisning / Monteringsanvisning	32
LT Vartotojo instrukcija / Montavimo instrukcijos	34
HR Upute za uporabu / Uputstva za instalaciju	36
TR Kullanım kılavuzu / Montaj kılavuzu	38
RO Manual de utilizare / Instrucțiuni de montare	40
EL Οδηγίες χρήσης / Οδηγία συναρμολόγησης	42
SL Navodilo za uporabo / Navodila za montažo	44
ET Kasutusjuhend / Paigaldusjuhend	46
LV Lietošanas pamācība / Montāžas instrukcija	48
SR Uputstvo za upotrebu / Uputstvo za montažu	50
NO Bruksanvisning / Montasjeveiledning	52
BG Инструкция за употреба / Ръководство за монтаж	54
SQ Udhëzuesi i përdorimit / Udhëzime rreth montimit	56
AR دليل الاستخدام / تعليمات التجميع	58

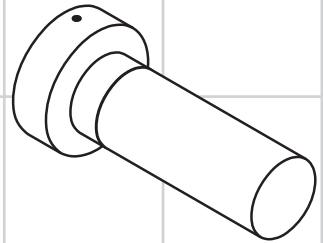

Uno

41556000





Sicherheitshinweise

Bestimmungsgemäße Verwendung

- ⚠ Diese Leuchte darf im Badezimmer nur im Schutzbereich 3 montiert werden.
- ⚠ Die Netzspannung von 100 - 240 V AC 50 - 60 Hz muß bauseitig über eine Trennvorrichtung (Schalter), sowie über eine Fehlerstrom-Schutzeinrichtung (RCD / FI) mit einem Bemessungsdifferenzstrom ≤ 30 mA erfolgen.
- ⚠ Eine andere oder darüberhinausgehende Benutzung gilt nicht als bestimmungsgemäß. Das Risiko trägt der Anwender. Zur bestimmungsgemäßen Verwendung zählt auch das Beachten der Gebrauchs- / Montageanleitung, sowie die Einhaltung der Reinigungs- und Reparaturbeschreibung.
- ⚠ Der Hersteller / Vertreiber dieser Leuchte übernimmt keine Verantwortung für Verletzungen oder Schäden, die als Folge unsachgemäßer Montage / unsachgemäßen Gebrauchs entstehen.

Elektroinstallation

Elektroinstallateur

- ⚠ Die Installations- und Prüfungsarbeiten sind von einer zugelassenen Elektrofachkraft, unter Berücksichtigung von VDE 0100 Teil 701, auszuführen.

Elektroanschluss

- ⚠ Spannungsversorgung: 100 - 240 V/N/PE/50 - 60Hz

Fehlerstrom-Schutzeinrichtung

- ⚠ Die Absicherung muss über eine Fehlerstrom-Schutzeinrichtung (RCD / FI) mit einem Bemessungsdifferenzstrom ≤ 30 mA erfolgen.
- ⚠ Die Schutzeinrichtung muss in regelmäßigen Abständen auf ihre Funktion überprüft werden.

Montagehinweise

- Sämtliche Arbeiten dürfen nur im spannungsfreien Zustand vorgenommen werden. Dabei ist die Spannungsversorgung über Hauptschalter oder Netzstecker sicher zu trennen.
- Für die Montage darf nur normgerechtes Material verwendet werden.
- Alle Komponenten müssen zugänglich bleiben.
- Die Umgebungstemperatur darf nicht größer als 40 °C sein.
- Leuchte und Leuchtmittel werden im Betrieb heiß. Abstand der Leuchte zu brennbaren Gegenständen min. 50 cm.
- Mundgeblasene Teile - Maßabweichungen berechtigen nicht zu Reklamationen
- Hansgrohe gewährt auf das Leuchtmittel keine Garantie.

Beschaffenheit der Einbaufäche

Es ist darauf zu achten, dass die Befestigungsfläche plan ist. Sind hier tiefliegende Fugen oder Fliesenversatz, so ist es notwendig diese Unebenheiten mit Silikon abzudichten.

Technische Daten

Nennspannung:	240 V / 50 - 60 Hz
Leistung:	25 W
Schutzart:	IP 20
Seriennummer:	41556000 (siehe Typenschild)
Abmessungen:	siehe Seite 61
Gewicht:	480 g



Montage siehe Seite 60



Symbolerklärung



Montageanleitung lesen



Warnung vor gefährlicher, elektrischer Spannung



Kein essigsäurehaltiges Silikon verwenden!



Schutzleiteranschluss (siehe Seite 60)



Maße (siehe Seite 61)



Serviceteile (siehe Seite 62)



Reparatur (siehe Seite 61)

Reinigung

- Leuchte ausschalten.
- Oberflächen mit einem trockenen evtl. feuchten Tuch abwischen.
- Dabei ist darauf zu achten, daß keine Flüssigkeit in die Leuchte eindringen darf.
- Keine säurehaltigen Reinigungsmittel, Scheuermittel oder Essigreiniger verwenden. Die Abdeckung der Leuchte kann zur Reinigung abgenommen werden, wobei diese nach dem Reinigen mit Haushaltsreiniger oder Seifenlauge mit klarem Wasser nachgespült und anschließend poliert werden kann.
- Schäden, die durch unsachgemäße Behandlung entstehen, unterliegen nicht unserer Gewährleistung.

Leuchtmittelwechsel

- Sämtliche Arbeiten dürfen nur im spannungsfreien Zustand vorgenommen werden. Dabei ist die Spannungsversorgung über Hauptschalter oder Netzstecker sicher zu trennen.
- Ein Leuchtmittelwechsel kann durch den Betreiber vorgenommen werden.
- Leuchtmittel: Halolux T Eco E14/230V/25W
- Bestellnummer: 96232000
- Leuchtmittelwechsel siehe Seite 61 Abb. 1 - 4
- Sämtliche Ersatzteile sind nur über Hansgrohe oder den Sanitärfachhandel zu beziehen.



Consignes de sécurité

Utilisation conforme

- ⚠ Ces appliques lumineuses doivent être placées dans le volume 3 de protection d'une salle de bains.
- ⚠ La tension du secteur de 100 - 240 V AC 50 - 60 Hz doit se faire à l'aide d'un coupe-circuit (interrupteur) ainsi que d'un dispositif de protection contre les courants de court-circuit (RCD / FI) avec un courant différentiel assigné de ≤ 30 mA.
- ⚠ Toute autre utilisation sera qualifiée de non conforme. Le risque incombe à l'utilisateur et à lui seul. Font également partie intégrante de l'utilisation conforme le respect des instructions d'utilisations / montage ainsi que l'observation de la description du nettoyage et de la réparation.
- ⚠ Le fabricant / vendeur de cette lampe n'engage aucunement sa responsabilité en cas de blessures ou de dommages découlant d'un montage non conforme / d'une utilisation incorrecte.

Installation électrique

Électricien installateur

- ⚠ Les travaux d'installation et de contrôle doivent être faits par un électricien agréé, sous respect de VDE 0100 Partie 701

Raccord électrique

- ⚠ Alimentation en tension: 100 - 240 V/N/PE/50 - 60Hz

Dispositif de protection à courant de défaut

- ⚠ La protection par fusibles doit se faire à l'aide d'un dispositif de protection contre les courants de court-circuit (RCD / FI) avec un courant différentiel assigné de ≤ 30 mA.
- ⚠ Le fonctionnement de l'équipement de protection doit être vérifié à intervalles réguliers.

Instructions pour le montage

- Tous les travaux ne doivent être faits qu'à l'état hors tension. Couper pour cela l'alimentation en tension à l'aide de l'interrupteur principal ou de la fiche secteur.
- N'utiliser pour le montage que du matériel satisfaisant aux normes.
- Tous les éléments doivent rester accessibles.
- La température ambiante ne doit pas excéder 40 °C.
- Les luminaires chauffent pendant leur utilisation. Eloigner tout produit combustible à 50 cm minimum.
- Pièce soufflée artisanalement - Les différences de dimension ne justifient pas une réclamation.
- Hansgrohe ne garantit pas la lampe.

Nature du plan à monter

Veiller à ce que la surface de fixation soit plane. Si des joints profonds ou un décalage de carreaux sont présents à cet endroit, il est nécessaire d'étancher ces aspérités avec du silicone.

Informations techniques

Tension nominale:	240 V / 50 - 60 Hz
Puissance:	25 W
Mode de protection:	IP 20
Numéro de série:	41556000 (voir la plaquette signalétique)
Dimensions:	voir pages 61
Poids:	480 g



Montage voir pages 60



Description du symbole



Lire les instructions de montage



Tension électrique dangereuse !



Ne pas utiliser de silicone contenant de l'acide acétique!



Fil de protection (voir page 60)



Dimensions (voir page 61)



Pièces détachées (voir page 62)



Réparation (voir page 61)

Nettoyage

- Eteindre la lampe.
- Essuyer avec un chiffon sec ou éventuellement humide.
- Attention à ce qu'aucun liquide ne pénètre dans les appliques.
- Ne pas utiliser de produit de nettoyage récurant à base d'acide ou d'acétate d'alumine. Le couvercle des appliques peut être ôté ce qui permet de le nettoyer avec du savon liquide et de le rincer à l'eau claire. Polir avec un chiffon doux.
- Nous déclinons toute garantie pour les dommages causés par une utilisation ou un entretien inadéquat.





Remplacement de l'élément lumineux

- Tous les travaux ne doivent être faits qu'à l'état hors tension. Couper pour cela l'alimentation en tension à l'aide de l'interrupteur principal ou de la fiche secteur.
- L'utilisateur peut procéder lui-même au remplacement de l'élément lumineux.
- Moyen d'éclairage: Halolux T Eco
E14/230V/25W
- Référence: 96232000
- Remplacement de l'élément lumineux voir pages 61 Fig. 1 - 4
- Toutes les pièces de rechange doivent être achetées dans le commerce spécialisé.



Safety Notes

Intended Use

-  This product is designed for use into dry areas of the bathroom (Zone 3) only.
-  The mains voltage of 100 - 240 V AC 50 - 60 Hz must be supplied via a existing shutoff device (switch) as well as a ground fault protector (RCD / FI) with a measured differential current of ≤ 30 mA.
-  A different or excessive use is considered non-intended. The user/operator bears the sole risk. The intended use includes the adherence to the operating instructions and the observance of the inspection and maintenance guidelines.
-  The manufacturer/seller of this light does not assume any responsibility for injuries or damage that may be caused by improper installation or non-intended use.

Electrical installation



Electrician

-  Installation and tests are to be performed by an approved electrician, taking VDE 0100, Part 701 into account. It's a Legal Requirement for the Installation and wiring to conform to current IEE Electrical and Building regulations.

Electrical connection

-  Voltage supply: 100 - 240 V/N/PE/50 - 60Hz

Residual current protection system

-  The circuit must be protected via a ground fault protector (RCD / FI) with a measured differential current of ≤ 30 mA.
-  The proper function of this protective device must be checked at regular intervals.

Installation Instructions

- Any work may only be carried out in a de-energized state. Here, the voltage supply must be safely separated via the main switch or mains plugs.
- Only standardized materials may be used for the installation.
- All components must remain accessible.
- The ambient temperature must not exceed 40 °C.
- During operation this lamp will get hot. A minimum distance of 50cm should be maintained, away from inflammable items.
- The glass could be of a different size as illustrated due to it being blown by mouth.
- No warranty on the lamp.

Consistency of installation surface

Please also make sure that the installation surface is even. If there are deep ridges or offset tiles, it is necessary to even out this unevenness using silicone.

Technical Data

Nominal voltage:	240 V / 50 - 60 Hz
Power:	25 W
Protection class:	IP 20
Serial number:	41556000 (see typeplate)
Dimensions:	see page 61
weight:	480 g



Assembly see page 60



Symbol description



Read the installation instructions



Beware of dangerous electrical current



Do not use silicone containing acetic acid!



protective conductor connection (see page 60)



Dimensions (see page 61)



Spare parts (see page 62)



Repair (see page 61)

Cleaning

- Switch off light.
- Wipe surface with a soft dry or damp cloth.
- Ensure no moisture or fluid into the light.
- Do not use cleaners containing acids, abrasive material or acetic acid. The cover for the light can be removed for cleaning. After cleaning with warm soapy water or a mild household cleaner rinse the cover with clean water and then polish.
- Damage caused by using incorrect cleaners or misuse is not covered by our guarantee.





Illuminant change

- Any work may only be carried out in a de-energized state. Here, the voltage supply must be safely separated via the main switch or mains plugs.
- The operator can perform the illuminant change.
- Illuminant: Halolux T Eco E14/230V/25W
- Order number: 96232000
- Illuminant change see page 61 Fig. 1 - 4
- All spare parts must be purchased at Hansgrohe or the sanitary dealer's.



Indicazioni sulla sicurezza

Impiego conforme all'uso previsto

-  Il prodotto può essere installato in zona protetta 3 della sala da bagno.
-  La tensione di rete di 100 - 240 V AC 50 - 60 Hz deve avvenire tramite un dispositivo di separazione (interruttore) ed un dispositivo di protezione salvavita (RCD / FI) con una corrente differenziale ≤ 30 mA.
-  Ogni altro tipo di utilizzo è considerato non conforme. La responsabilità per eventuali danni ricade sull'utilizzatore. L'utilizzo conforme comprende anche il rispetto delle istruzioni per l'uso e per l'installazione nonché di quelle relative alla pulizia e alle riparazioni.
-  Il produttore/distributore della presente lampada non s'assume alcuna responsabilità per ferimenti o danni sorti in conseguenza di un'installazione non idonea e/o di un utilizzo inappropriato.

Installazione elettrica



Installatore elettricista

-  I lavori di installazione e di controllo vanno eseguiti da un elettricista specializzato autorizzato, in considerazione della normativa VDE 0100 Parte 701.

Allacciamento elettrico

-  Alimentazione elettrica: 100 - 240 V/N/PE/50 - 60Hz

circuito di sicurezza per correnti di guasto

-  La protezione deve avvenire tramite un dispositivo di protezione salvavita (RCD / FI) con una corrente differenziale ≤ 30 mA.
-  Il dispositivo di protezione va controllato a intervalli regolari sul suo funzionamento.

Istruzioni per il montaggio

- Tutti i lavori devono essere eseguiti solo in stato privo di tensione. Nel far questo, l'alimentazione elettrica deve poter essere staccata in modo sicuro tramite interruttore principale o spina di rete.
- Per l'installazione è consentito l'utilizzo solo di materiale a norma.
- Tutte le componenti devono rimanere accessibili.
- La temperatura ambiente non deve essere superiore ai 40°C.
- Le lampade si riscaldano con l'uso, quindi è necessario posizionare i prodotti infiammabili ad almeno 50 cm di distanza.
- Pezzi soffiati - Non si accettano dei reclami a causa di tolleranze dimensionali
- Hansgrohe non garantisce l'integrità della lampadina.

Caratteristica della superficie di montaggio

È necessario prestare attenzione che la superficie d'installazione sia perfettamente piana. Nel caso in cui le piastrelle presentino solchi e giunture, sarà necessario provvedere ad impermeabilizzare tali irregolarità con del silicene.

Dati tecnici

Tensione nominale:	240 V / 50 - 60 Hz
Potenza assorbita:	25 W
Tipo di protezione:	IP 20
Numero di serie:	41556000 ((si veda la targhetta d'identificazione))
Dimensioni:	vedi pagg. 61
Peso:	480 g



Montaggio vedi pagg. 60



Descrizione simbolo



Leggere le istruzioni per l'installazione



Attenzione alle tensioni elettriche pericolose



Non utilizzare silicone contenente acido acetico!



collegamento conduttore di protezione (vedi pagg. 60)

Ingombri (vedi pagg. 61)



Parti di ricambio (vedi pagg. 62)



Riparazione (vedi pagg. 61)

Pulitura

- Disinserire la lampada.
- Effettuare la pulizia delle superfici con uno straccio asciutto, eventualmente umido.
- Si deve agire estemamente per non far penetrare alcun tipo di liquido nella lampada.
- Non usare liquidi, detersivi o spray con componenti acide o acetose. La copertura della lampada potrà essere estratta durante la pulizia per poterla pulire seperatamente con acqua e sapone e successivamente asclugaria.
- In caso di trattamenti non appropriati, non si potrà usufruire delle nostre condizioni di garanzia.





Sostituzione della lampadina

- Tutti i lavori devono essere eseguiti solo in stato privo di tensione. Nel far questo, l'alimentazione elettrica deve poter essere staccata in modo sicuro tramite interruttore principale o spina di rete.
- La sostituzione della lampadina può essere effettuata dall'utente.
- Lampada: Halolux T Eco E14/230V/25W
- Numero d'ordinazione: 96232000
- Sostituzione della lampadina vedi pagg. 61 Fig. 1 - 4
- Tutti i pezzi di ricambio devono essere acquistati presso i rivenditori specializzati.



Indicaciones de seguridad

Uso proyectado

-  El producto puede instalarse en zona de protección 3.
-  La tensión de 100 - 240 V AC 50 - 60 Hz debe efectuarse mediante un dispositivo de separación (interruptor), como un dispositivo de protección contra fallos (RCD / FI) con una corriente diferencial de medición < 30 mA.
-  Un uso diferente o adicional será considerado como uso no proyectado. El usuario asumirá el riesgo derivado de este uso. Para el uso proyectado se deben tener en cuenta las instrucciones de uso y montaje, además deben respetarse las instrucciones de limpieza y reparación.
-  El fabricante de esta lámpara no se hará responsable de lesiones o daños, que surjan como resultado de un montaje inapropiado o de un uso incorrecto.

Instalación eléctrica



Instalador eléctrico

-  Los trabajos de instalación y ensayo deben ser realizados por un electricista, teniendo en cuenta VDE 0100 parte 701.

Conexión eléctrica

-  Alimentación de tensión: 100 - 240 V/N/PE/50 - 60Hz

Dispositivo diferencial residual

-  Para funciones de seguridad debe utilizarse un dispositivo de protección contra fallos de corriente (RCD / FI) con una corriente diferencial de medición de $m < 30 \text{ mA}$.
-  El dispositivo de protección debe ser sometido a un control de funcionamiento con regularidad.

Indicaciones para el montaje

- Todos los trabajos que se realicen, deben llevarse a cabo en estado sin tensión. Para lo cual debe separarse la alimentación de tensión mediante el interruptor general o un enchufe de red.
- Para el montaje debe utilizarse únicamente material reglamentario .
- Procure que sean accesibles todos los componentes.
- La temperatura del entorno no debe ser más grande de 40°C.
- La lámpara y la bombilla halógena, una vez en funcionamiento, alcanza elevadas temperaturas. Deberán mantener los objetos combustibles a una distancia mínima de 50 cm.
- Piezas sopladas por la boca - Las diferencias de medida no dan derecho a reclamación
- Hansgrohe no garantiza la duración de la lámpara.

Consistencia de la superficie de montaje.

Tener en cuenta que la superficie de fijación es plana. Si se presentan ranuras muy profundas o desplazamiento de azulejos, es necesario tapar las irregularidades con silicona.

Datos técnicos

Tensión nominal:	240 V / 50 - 60 Hz
Potencia:	25 W
Tipo de protección:	IP 20
Número de serie:	41556000 (ver placa de características)
Dimensiones:	ver página 61
Peso:	480 g



Montaje ver página 60



Descripción de símbolos



Leer instrucciones de montaje



**Aviso de tensión eléctrica,
peligrosa**



No utilizar silicona que contiene ácido acético!



Conductor de puesta a tierra
(ver página 60)



Dimensiones (ver página 61)



Repuestos (ver página 62)



Reparación (ver página 61)

Limpiar

- Apagar la luz.
- Limpiar la superficie con una gamuza seca o húmeda.
- No debe entrar líquido en el aplique.
- No usar productos de limpieza ácidos ni productos abrasivos. Se puede retirar el cristal del aplique para su limpieza. Después de limpiarlo con limpiacristales o jabón líquido y aclararlo con agua se puede pulir.
- Daños producidos por un manejo inadecuado no están cubiertos por nuestra garantía.





Cambio de lámpara

- Todos los trabajos que se realicen, deben llevarse a cabo en estado sin tensión. Para lo cual debe separarse la alimentación de tensión mediante el interruptor general o un enchufe de red.
- Un cambio de lámpara puede ser efectuado por el usuario.
- Luces: Halolux T Eco E14/230V/25W
- Número de pedido: 96232000
- Cambio de lámpara ver página 61 Fig. 1 - 4
- Los repuestos en su totalidad sólo están disponibles en comercios especializados.



Veiligheidsinstructies

Toepassing

-  Deze verlichting mag in de badkamer alleen in zone 3 gemonteerd worden.
-  De netspanning van 100 - 240 V AC 50 - 60 Hz moet via een ontkoppelinrichting (schakelaar) en via een verliesstroomschakelaar (RCD / FI) met een toegekende verschilstroom ≤ 30 mA gebeuren.
-  Een ander of verdergaand gebruik geldt al niet-reglementair. Het risico wordt volledig gedragen door de gebruiker. Tot een reglementair gebruik behoort ook de inachtneming van de gebruiksaanwijzing / montagehandleiding en de naleving van de reinigings- en herstellingsbeschrijving.
-  De fabrikant / verdeler van dit lampje is niet verantwoordelijk voor verwondingen of beschadigingen die ontstaan als gevolg van een onvakkundige montage / onvakkundig gebruik.

Elektrische installatie



Electro-installateur

-  De installatie en controles moeten uitgevoerd worden door een geautoriseerde electricien, rekening houdend met VDE 0100 deel 701.

Elektrische aansluiting

-  Spanningsvoorziening: 100 - 240 V/N/PE/50 - 60Hz

Aardlekschakelaar

-  De beveiliging moet gebeuren via een verliesstroomschakelaar (RCD / FI) met een toegekende verschilstroom ≤ 30 mA.
-  De veiligheidsinrichting moet regelmatig op functionaliteit gecontroleerd worden.

Montage-instructies

- Alle werkzaamheden mogen alleen uitgevoerd worden in de spanningsvrije toestand. Daarbij moet de spanningsvoorziening via hoofdschakelaar of stekker veilig gescheiden worden.
- Voor de montage mag enkel materiaal gebruikt worden dat aan de normen voldoet.
- Alle componenten moeten toegankelijk blijven.
- De omgevingstemperatuur mag niet hoger zijn dan 40 °C.
- Afstand van het lampje tot brandbare voorwerpen min. 50 cm.
- Mondgeblazen materiaal - Maatafwijkingen rechtvaardigen geen reclamaties
- Hansgrohe geeft op de lichtbron geen garantie.

Toestand van het montagevlak

Er moet op gelet worden, dat het montagevlak effen is. Wanneer dieper liggende voegen of uitstekende tegels voorhanden zijn, moeten die oneffenheden met silicone afgedicht worden.

Technische gegevens

Nominale spanning:	240 V / 50 - 60 Hz
Vermogen:	25 W
Beveiligingsklasse:	IP 20
Serienummer:	41556000 (zie typeplaatje)
Afmetingen:	zie blz. 61
Gewicht:	480 g



Montage zie blz. 60



Symboolbeschrijving



Montagehandleiding lezen



Waarschuwing voor gevaarlijke elektrische spanning



Gebruik geen zuurhoudende silicone!



Aardingsaansluiting (zie blz. 60)



Maten (zie blz. 61)



Service onderdelen (zie blz. 62)



Herstelling (zie blz. 61)

Reinigen

- Lamp uitschakelen.
- Oppervlak met eendroge of evt.vochtige doek afnemen.
- Let op dat er géén vocht in de lamp kan komen.
- Géén zuurhoudende reinigingsmiddelen, schuurmiddelen of reinigingsmiddelen met azijn gebruiken.
Het kapje van de lamp kan voor het schoonmaken verwijderd worden, zodat deze na het schoonmaken met b.v. groene zeep, met schoon water afgespoeld kan worden en aansluitend gepoetst kan worden tot het glanst.
- Schaden, ontstaan door onvakkundig onderhoud en onrechtmatige behandeling, vallen niet binnen onze garantiebepalingen.





Vervanging verlichtingsmiddel

- Alle werkzaamheden mogen alleen uitgevoerd worden in de spanningsvrije toestand. Daarbij moet de spanningsvoorziening via hoofdschakelaar of stekker veilig gescheiden worden.
- Een vervanging van het verlichtingsmiddel kan uitgevoerd worden door de exploitant.
- Verlichtingsmiddel: Halolux T Eco E14/230V/25W
- Bestelnummer: 96232000
- Vervanging verlichtingsmiddel zie blz. 61 Afb. 1 - 4
- Alle wisselstukken zijn enkel verkrijgbaar via de vakhandel.



Sikkerhedsanvisninger

Bestemmelsesmæssig anvendelse

-  Denne lampe må kun monteres i badeværelsets zone 3.
-  Den skal forsynes med en netspænding på 100 - 240 V AC 50 - 60 Hz via en separationsanordning (kontakt) som også via en fejlstrøm-beskyttelsesanordning (RCD / FI) med en mærkedifferencestrøm på ≤ 30 mA.
-  Et andet eller derudover gående brug er et ukorrekt brug. Brugeren er selv ansvarlig. Et korrekt brug omfatter også overholdelsen af brugs- / monteringsvejledningen som overholdelsen af rengørings- og reparationsbeskrivelsen.
-  Lampens producent / distributør er ikke ansvarlig for personskader eller materialeskader som resultat af ukorrekt montering / ukorrekt brug.

El-installation



El-installatør

-  Installerings- og kontrolarbejderne skal gennemføres af en godkendt el-installatør og ifølge branchens forskrifter og de gældende nationale love.

El-tilslutning

-  Spændingsforsyning: 100 - 240 V/N/PE/50 - 60Hz

Fjelstrømsbeskyttelses

-  Sikringen skal køre over en fejlstrømssikring (RCD / FI) med en fejlstrømsdifference ≤ 30 mA.
-  Beskyttelsesanordningen skal kontrolleres i regelmæssige afstande for funktion.

Monteringsanvisninger

- Alle arbejder må kun gennemføres hvis apparatet er uden spænding. Herved skal spændingsforsyningen sikkert adskilles via hovedafbryderen eller netstikket.
- Til monteringen må der kun bruges godkendt materiale.
- Alle komponenter skal forblive tilgængelige.
- Omgivelsestemperaturen må ikke være højere end 40 °C.
- Ved brug bliver lampe og pære varm. Afstand til brændbare genstande skal være min. 50 cm.
- Mundblæste dele - der kan ikke reklameres mod småafvigelse.
- Hansgrohe yder ingen garanti på halogenparen.

Monteringsfladens beskaffenhed

Sørg desuden for, at monteringsoverfladen er plan. Hvis overfladen har dybe fuger eller overlapninger af fliser, skal disse ujævnheder tættes med silikone.

Tekniske data

Mærkespænding:	240 V / 50 - 60 Hz
Effekt:	25 W
Kapslingsklasse:	IP 20
Serienummer:	41556000 (se typeskilt)
Mål:	se s. 61
Vægt:	480 g



Montering se s. 60



Symbolbeskrivelse



Læs monteringsvejledningen



Advarsel mod farlig, elektrisk spænding



Der må ikke benyttes eddikesyreholdig silikone!



Tilslutning til jordledning (se s. 60)



Målene (se s. 61)



Reserve dele (se s. 62)



Reparation (se s. 61)

Rengøring

- Sluk lampen.
- Tør lampen af med en tør eller evt. en let opvreden klud.
- Hold øje med, at der ikke trænger vand ind i lampen.
- Avend ikke syreholdigt rengøringsmiddel, skurepulver eller eddike. Lampens glas kan ved rengøring tages af, således at dette efter rengøring med husholdningsrengøringsmiddel eller sæbelud kan skylles med vand og til sidst poleres.
- Skader, der er opstået ved uhensigtsmæssig behandling, hører ikke under vor garanti.

Skift af lyskilde

- Alle arbejder må kun gennemføres hvis apparatet er uden spænding. Herved skal spændingsforsyningen sikkert adskilles via hovedafbryderen eller netstikket.
- Lyskilden kan skiftes af operatøren/brugeren.
- Lyskilde: Halolux T Eco E14/230V/25W
- Bestillingsnummer: 96232000
- Skift af lyskilde se s. 61 Fig. 1 - 4
- Alle reservedele må kun købes i specialforretninger.



Avisos de segurança

Utilização adequada

- ⚠ Coloque o aplique sómente em locais secos da casa de banhc (vol. 3 de protecção).
- ⚠ A alimentação eléctrica de 100 - 240 V CA 50 - 60 Hz deve ser efectuada através de um dispositivo seccionador (interruptor), bem como através de um dispositivo de protecção para corrente de fuga (RCD / FI) com uma corrente residual ≤ 30 mA.
- ⚠ Qualquer outro tipo de utilização é considerado inadequado. O risco é suportado pelo utilizador. A utilização adequada inclui também o respeito pelo manual de instruções e pelas instruções de montagem, bem como o cumprimento da descrição de limpeza e de reparação.
- ⚠ O fabricante / vendedor desta lâmpada não assume qualquer responsabilidade por ferimentos ou danos resultantes de uma montagem ou utilização inadequada.

Instalação eléctrica

Electricista de construção civil

- ⚠ Os trabalhos de instalação e de inspecção devem ser efectuados por um técnico electricista autorizado, respeitando as prescrições VDE 0100 parte 701.

Ligação eléctrica

- ⚠ Alimentação eléctrica: 100 - 240 V/N/PE/50 - 60Hz

Dispositivo de protecção para corrente de fuga

- ⚠ A ligação deve estar protegida por um diferencial magneto-térmico bipolar (RRCB), com uma corrente residual ≤ 30 mA.
- ⚠ O funcionamento correcto do dispositivo de protecção deve ser controlado periodicamente.

Avisos de montagem

- Todos os trabalhos só podem ser realizados com o sistema desconectado da corrente eléctrica. Neste caso deve-se separar a alimentação eléctrica através do interruptor principal ou através do conector de rede.
- Para a montagem só pode ser utilizado material normalizado.
- Todos os componentes têm que permanecer acessíveis.
- A temperatura ambiente não pode ser superior a 40 °C.
- A lâmpada e o aplique aquecem durante a utilização, A distância mínima do aplique a objectos inflamáveis deverá ser 50 cm.
- O vidro poderá apresentar diferenças em relação ao ilustrado devido ao facto de ser feito por sopro.
- Hansgrohe não dá garantia aos componentes eléctricos.

Características da superfície de montagem

Deve ter-se em atenção que a superfície de fixação seja plana. Se o local de instalação se caracterizar pela existência de juntas ou por um distanciamento irregular dos ladrilhos deve-se vedar as irregularidades com silicone.

Dados Técnicos

Tensão nominal:	240 V / 50 - 60 Hz
Potência:	25 W
Tipo de protecção:	IP 20
N.º de série:	41556000 (ver placa de características)
Dimensões:	ver página 61
Peso:	480 g



Montagem ver página 60



Descrição do símbolo



Ler as instruções de montagem



Advertência para tensão eléctrica perigosa



Não utilizar silicone que contenha ácido acético!



Ligação do condutor de protecção (ver página 60)

Medidas (ver página 61)



Peças de substituição (ver página 62)



Reparação (ver página 61)

Limpeza

- Apagar a luz.
- Limpar a superfície com uma camurça seca ou humedecida.
- Certificar-se de que não vai água ou humidade para o suporte da lâmpada.
- Não utilizar produtos de limpeza contendo ácidos, abrasivos ou gorduras. O globo pode ser retirado para limpeza, o que permite a utilização de sabão líquido após o que deve ser passado por água limpa e seco com um pano macio.
- Danos causados pela utilização de produtos de limpeza não aconselháveis ou deficiente manutenção, não estão cobertos pela nossa garantia.





Substituição da lâmpada

- Todos os trabalhos só podem ser realizados com o sistema desconnectado da corrente eléctrica. Neste caso deve-se separar a alimentação eléctrica através do interruptor principal ou através do conector de rede.
- A substituição da lâmpada pode ser realizada pelo cliente.
- Lâmpada: Halolux T Eco E14/230V/25W
- N.º de encomenda: 96232000
- Substituição da lâmpada ver página 61 Fig. 1 - 4
- Todas as peças sobressalentes devem ser adquiridas no comércio especializado.



Wskazówki bezpieczeństwa

Użytkowanie zgodne z przeznaczeniem

-  Lampę tę można zamontować w łazience tylko w strefie ochronnej 3.
-  Napięcie zasilające 100 - 240 V AC 50 - 60 Hz musi być dostarczone poprzez rozdzielacz (wyłącznik) i przy użyciu zabezpieczenia różnicowego (RCD) z różnicą pomiarów wynoszącą ≤ 30 mA.
-  Użytkowanie innego rodzaju wzgl. wykraczające poza wskazany zakres uważane jest za niezgodne z przeznaczeniem. Ryzyko ponosi użytkownik. Do użytkowania zgodnego z przeznaczeniem należy również przestrzeganie instrukcji obsługi / montażu oraz zachowywanie opisu czyszczenia i napraw.
-  Producent / dystrybutor tej lampy nie ponowi żadnej odpowiedzialności za zranienia lub szkody będące konsekwencją niefachowego montażu wzgl. niewłaściwego użytkowania produktu.

Instalacja elektryczna



Elektryk instalator

-  Prace instalacyjne i kontrolne mogą być przeprowadzane jedynie przez autoryzowanego fachowca elektryka, przestrzegając przepisów z VDE 0100 część 701.

Przyłącze elektryczne

-  Zasilanie: 100 - 240 V/N/PE/50 - 60Hz

Urządzenie ochronne prądowe

-  Zabezpieczenie instalacji musi mieć miejsce przy użyciu zabezpieczenia różnicowego (RCD) z różnicą pomiarów wynoszącą ≤ 30 mA.
-  Urządzenie ochronne musi być sprawdzane w regularnych odstępach czasu pod kątem właściwego działania.

Wskazówki montażowe

- Wszystkie prace mogą być przeprowadzone jedynie w stanie pozbawionym napięcia. Zasilanie należy wówczas w bezpieczny sposób oddzielić przy użyciu wyłącznika głównego wzgl. wtyczki sieciowej.
- Do montażu można używać jedynie materiału normowego.
- Wszystkie komponenty muszą pozostać dostępne.
- Temperatura otoczenia nie może przekraczać 40°C .
- Lampy i żarówka w trakcie pracy się nagrzewają. Zachowywać odstęp lampy od przedmiotów zapalnych min. 50 cm.
- Ustnie dmuchane elementy - różnice w wymiarach nie podlegają reklamacji
- Firma Hansgrohe nie udziela żadnej gwarancji na żarówkę.

Rodzaj powierzchni montażowej

Zwrócić uwagę na to, by powierzchnia mocowania była równa. W przypadku istnienia szczelin wzgl. przesuniętych płytek należy wyrównać nierówności przy użyciu silikonu.

Dane techniczne

Napięcie znamionowe:	240 V / 50 - 60 Hz
Moc:	25 W
Stopień ochrony:	IP 20
Numer seryjny:	41556000 (patrz tabliczka znamionowa)
Wymiary:	patrz strona 61
Ciężar:	480 g



Montaż patrz strona 60



Opis symbolu



Czytać instrukcję montażu



Ostrzeżenie przed niebezpiecznym napięciem elektrycznym



Nie stosować silikonów zawierających kwas octowy!



Przyłącze ochronne (patrz strona 60)



Wymiary (patrz strona 61)



Części serwisowe (patrz strona 62)



Naprawa (patrz strona 61)

Czyszczenie

- Wyłączyć lampę.
- Wyrzeć powierzchnie suchą wzgl. wilgotną szmatką.
- Należy przy tym zważać na to, by do lampy nie przedostała się wilgoć.
- Nie stosować środków czyszczących zawierających kwasy, środków szorujących ani zmywacza octowego. Przed czyszczeniem lampy można zdjąć osłonę, a po jej oczyszczeniu detergentem stosowanym w gospodarstwach domowych lub ługiem mydlanym można ją spłukać czystą wodą, a następnie wypolerować.
- Szkody powstałe na skutek niefachowej obsługi, nie są objęte naszą gwarancją.





Wymiana oświetlacza

- Wszystkie prace mogą być przeprowadzone jedynie w stanie pozbawionym napięcia. Zasilanie należy wówczas w bezpieczny sposób oddzielić przy użyciu wyłącznika głównego wzgl. wtyczki sieciowej.
- Wymiany oświetlacza może dokonać użytkownik.
- Źródło światła: Halolux T Eco E14/230V/25W
- Numer katalogowy: 96232000
- Wymiana oświetlacza patrz strona 61 Rys. 1 - 4
- Wszystkie części zamienne należy zamawiać w sklepach specjalistycznych.



Bezpečnostní pokyny

Použití v souladu s určením

-  Toto světlo smí být v koupelně namontováno pouze v ochranné zóně 3.
-  Síťové napětí 100 - 240 V AC 50 - 60 Hz musí být zapojeno přes odpojovač napětí (spínač) a také přes přepěťovou ochranu (RCD / FI) se jmenovitým rozdílovým proudem ≤ 30 mA.
-  Jiné použití nebo použití překračující tento účel platí jako použití v rozporu s určením. Riziko nese uživatel. K použití v souladu s určením patří také dodržování návodu k použití / montáži a také dodržování návodu k čištění a opravám.
-  Výrobce / distributor tohoto svítidla nepřebírá žádnou zodpovědnost za zranění a poškození, která vzniknou v důsledku neodborné montáže / neodborného používání.

Elektroinstalace



Elektroinstalatér

-  Instalaci a zkoušky musí provést autorizovaný elektrikář se zohledněním předpisů VDE 0100, část 701

Elektrické připojení

-  Napájení: 100 - 240 V/N/PE/50 - 60Hz

Ochranné zařízení chybového proudu

-  Jištění musí být provedeno přes přepěťovou ochranu (RCD / FI) se jmenovitým rozdílovým proudem ≤ 30 mA.
-  Ochranné zařízení musí být v pravidelných intervalech kontrolováno ohledně funkčnosti.

Pokyny k montáži

- Veškeré práce se smí provádět pouze v beznapěťovém stavu. Přitom je třeba napájení napětím bezpečně oddělit přes hlavní vypínač nebo síťovou zástrčku.
- K montáži smí být používán pouze materiál odpovídající normám.
- Všechny komponenty musí zůstat přístupné.
- Teplota okolí nesmí být vyšší než 40 °C.
- Svítidlo a žárovka se během provozu zahřívají. Udržujte svítidlo ve vzdálenosti min. 50 cm od hořlavých předmětů.
- Ručně foukané sklo - rozdíly v rozměrech neopravňují k reklamaci
- Hansgrohe neposkytuje na žárovku žádnou záruku.

Charakter montážních ploch

Je třeba dbát na to, aby upevňovací plocha byla rovná. Pokud se zde vyskytují níže zapuštěné spáry nebo odsazení obkladů, je třeba tyto nerovnosti utěsnit silikonem.

Technické údaje

Nízké napětí:	240 V / 50 - 60 Hz
Výkon:	25 W
Třída krytí:	IP 20
Sériové číslo:	41556000 (viz typový štítek)
Rozměry:	viz strana 61
Hmotnost:	480 g



Montáž viz strana 60



Popis symbolů



Pročtěte si návod k montáži



Varování před nebezpečným elektrickým napětím



Nepoužívat silikon s obsahem kyseliny octové!



Připojení ochranného vodiče
(viz strana 60)



Rozměry (viz strana 61)



Servisní díly (viz strana 62)



Oprava (viz strana 61)

Čištění

- Vypněte svítidlo.
- Povrchy otřete suchým příp. vlhkým hadrem.
- U toho je třeba dbát toho, aby do světla nemohla vniknout žádná kapalina.
- Nepoužívejte čisticí prostředky obsahující kyseliny, abrazivní prostředky ani prostředky na octové bázi. Kryt svítidla je možné při čištění sejmout, po čištění pomocí univerzálního čisticího prostředku pro domácnosti nebo mýdlového roztoku je možné kryt opláchnout čistou vodou a následně vyleštit.
- Škody vzniklé neodborným zacházením nepodléhají naší záruce.





Výměna svítidel

- Veškeré práce se smí provádět pouze v beznapěťovém stavu. Přitom je třeba napájení napětím bezpečně oddělit přes hlavní vypínač nebo síťovou zástrčku.
- Výměna svítidla může být provedena provozovatelem.
- Osvětlovací prostředek: Halolux T Eco E14/230V/25W
- Objednací číslo: 96232000
- Výměna svítidel viz strana 61 Obr. 1 - 4
- Veškeré náhradní díly je třeba zakoupit ve specializované prodejně.



Bezpečnostné pokyny

Použitie v súlade s určením

-  Toto svetlo sa smie v kúpeľni namontovať len v ochrannej zóne 3.
-  Sieťové napätie 100 - 240 V AC 50 - 60 Hz musí prebiehať cez odpojovač (spínač), ako aj cez prepäťovú ochranu (RCD / FI) so menovitým rozdielovým prúdom ≤ 30 mA.
-  Iné použitie alebo použitie nad tento rámec sa považuje za použitie mimo určenia. Riziko znáša používateľ. K použitiu podľa určenia patrí aj dodržiavanie návodu na používanie / montáž, ako aj dodržanie predpisov o čistení a opravách.
-  Výrobca / distribútor týchto svietidiel nepreberá zodpovednosť pre poranenia alebo poškodenia vzniknuté v dôsledku neodpornej montáže / neodborného používania.

Elektroinštalácia



Elektroinštalatér

-  Inštalčné a skúšobné práce smú vykonávať len príslušní odborní elektrikári, ktorí budú dodržiavať VDE 0100 časť 701.

Elektrické pripojenie

-  Napájanie: 100 - 240 V/N/PE/50 - 60Hz

Ochranné zariadenie chybného prúdu

-  Istenie musí byť vykonané cez prepäťovú ochranu (RCD / FI) s menovitým rozdielovým prúdom ≤ 30 mA.
-  Funkčnosť ochranného zariadenia sa musí kontrolovať v pravidelných časových intervaloch.

Pokyny pre montáž

- Všetky práce sa smú vykonávať len vtedy, keď je prístroj odpojený od elektrického napätia. Napájanie musí byť pritom bezpečne odpojené cez hlavný spínač alebo sieťovú zástrčku.
- Pri montáži môže byť použitý len materiál zodpovedajúci norme.
- Všetky komponenty musia zostať prístupné.
- Teplota okolia nesmie byť vyššia ako 40 °C.
- Svietidlo a osvetľovací prostriedok sa počas prevádzky zahrievajú. Odstup svietidla od horľavých predmetov min. 50 cm.
- Sklo má byť inej veľkosti než je zobrazené, lebo sa vyfukuje ústami. Nie je nárok na reklamáciu.
- Hansgrohe neposkytuje záruku na osvetľovací prostriedok.

Charakter montážnych plôch

Je potrebné dbať na to, aby bola upevňovacia plocha rovná. Ak sa v nej nachádzajú hlboké špáry alebo odsadenie obkladov, potom musia byť tieto nerovnosti utesnené silikónom.

Technické údaje

Menovité napätie:	240 V / 50 - 60 Hz
Výkon:	25 W
Trieda ochrany:	IP 20
Sériové číslo:	41556000 (viď typový štítok)
Rozmery:	viď strana 61
Hmotnosť:	480 g



Montáž vid' strana 60



Popis symbolov



Prečítajte si návod na montáž



Výstraha pred nebezpečným, elektrickým napätím



Nepoužívať silikón s obsahom kyseliny octovej!



Pripojenie ochranného vodiča
(viď strana 60)



Rozmery (viď strana 61)



Servisné diely (viď strana 62)



Oprava (viď strana 61)

Čistenie

- Vypnite svetidlo.
- Povrchy poutierajte suchou, príp. vlhkou handričkou.
- Pritom je potrebné dbať na to, aby do svetla nemohla vniknúť žiadna kvapalina.
- Nepoužívajte čistiace prostriedky s obsahom kyselín, prostriedky na drhnutie ani octový čistič. Kryt svetidla je možné pre účely čistenia odobrať. Kryt sa môže po čistení pomocou čistiaceho prostriedku pre domácnosti alebo mydlového lúhu prepláchnuť čistou vodou a následne preleštiť.
- Škody vzniknuté neodborným zachádzaním nepodliehajú našej záruke.

Výmena svetidla

- Všetky práce sa smú vykonávať len vtedy, keď je prístroj odpojený od elektrického napätia. Napájanie musí byť pritom bezpečne odpojené cez hlavný spínač alebo sieťovú zástrčku.
- Svetidlo môže vymeniť prevádzkovateľ.
- Osvetľovací prostriedok: Halolux T Eco E14/230V/25W
- Objednávacie číslo: 96232000
- Výmena svetidla viď strana 61 Obr. 1 - 4
- Všetky náhradné diely musia byť kupované cez špecializovaný obchod.



安全技巧

符合规定的使用

- △ 这种灯在浴室中只安装在保护区3内。
- △ 必须通过一个隔离装置（开关）以及通过一个故障电流保护装置（RCD / FI）进行 100 - 240 V AC 50 - 60 Hz 电源供电，设计电流差 ≤ 30 mA。
- △ 其它或者超出此范围的使用方式均视为不符合规定。由使用人承担风险。注意使用说明/安装说明以及遵照清洁和维修描述也属于按规定使用范围。
- △ 本灯的制造商/销售商将不承担因安装/使用不当所产生的受伤或损害后果。

电气安装

电气安装人员

- △ 由一名获得授权的电工进行安装和检查工作，工作中请注意遵守电工规范0100第701部分。

电气连接

- △ 供电: 100 - 240 V/N/PE/50 - 60Hz

缺陷电流保护装置

- △ 必须通过一个故障电流保护装置（RCD / FI）进行保险，设计电流差 ≤ 30 mA。
- △ 必须定期检查保护装置的功能。

安装提示

- 所有的工作只能在没有电压的状况下进行。其中通过总开关或电源插头可靠断开供电。
- 安装时只允许使用符合标准要求材料。
- 所有组件必须保持可供使用。
- 周围环境温度不得高于 40 C。
- 光源和照明用具工作时发热。光源必须与可燃物距离至少 50 cm。
- 玻璃由于使用嘴吹开的，所以尺寸可能与图示不同。
- 汉格公司对这种灯具不提供质保。

安装表面的情况

应注意固定面保持平整。如果此处存在凹陷接缝或铺设瓷砖，则有必要使用硅胶将不平整之处封闭填平。

技术参数

额定电压:	240 V / 50 - 60 Hz
功率:	25 W
保护等级:	IP 20
批号:	41556000 (参见铭牌)
规格尺寸:	参见第页 61
重量:	480 g



安装 参见第页 60



符号说明



阅读安装说明书



危险电压警告



请勿使用含有乙酸的硅！



地线接口 (参见第 60 页)



大小 (参见第 61 页)



备用零件 (参见第 62 页)



维修 (参见第 61 页)

清洗

- 关闭光源
- 表面使用干布或湿布进行擦净。
- 在此应注意不得有液体渗入到灯中。
- 不得使用酸性清洁剂、去污剂或含醋清洁剂为进行清洁，光源盖板可以进行拆卸，对其可使用家用清洁剂或含有清水的皂液清洁，之后再次冲洗并擦净。
- 如不按规定处理而产生损失，我们将不提供保障。

灯具更换

- 所有的工作只能在没有电压的状况下进行。其中通过总开关或电源插头可靠断开供电。
- 可由使用人进行灯具更换。
- 灯具： Halolux T Eco E14/230V/25W
- 订货号： 96232000
- 灯具更换 参见第页 61 第 1 - 4
- 应该只通过专业商店购买所有备件。



Указания по технике безопасности

Использование по назначению

- ⚠ Этот светильник разрешается устанавливать в ванной комнате только в зоне защиты 3.
- ⚠ Питание от электросети 100-240 В переменного тока с частотой тока 50-60 Гц должно осуществляться через размыкающее устройство (выключатель), а также устройство защитного отключения (выключатель дифференциального тока) с измеряемым дифференциальным током ≤ 30 мА.
- ⚠ Любое другое использование считается применением не по назначению. Ответственность за соответствующий риск лежит на пользователе. Применением по назначению считается использование с соблюдением инструкции по эксплуатации/монтажу, а также указаний по очистке и ремонту.
- ⚠ Производитель/поставщик этих светильников не несет ответственности за повреждения или убытки, явившиеся следствием нарушений при монтаже/эксплуатации.

Электроустановка

Электромонтер

- ⚠ Монтажные и испытательные работы должны выполняться специалистом-электриком, имеющим допуск, с учетом предписания Союза немецких электротехников VDE 0100 ч. 701.

Электроподключение

- ⚠ Электропитание: 100 - 240 V/N/PE/50 - 60Hz

Неисправность электрооборудования и защитных приспособлений

- ⚠ Электроустановка должна предусматривать устройство защитного отключения (выключатель дифференциального тока) с измеряемым дифференциальным током ≤ 30 мА.
- ⚠ Защитное устройство подвергают регулярной проверке на предмет функционирования.

Указания по монтажу

- Все работы разрешается выполнять только в обесточенном состоянии. При этом должна быть предусмотрена возможность обесточивания через главный выключатель или сетевую розетку.
- При монтаже допускается применение только соответствующих нормам материалов.
- После установки убедитесь, что возможен доступ ко всем компонентам.
- Температура окружающего воздуха не должна превышать 40 °С.
- Лампа и лампочки в процессе нагреваются. Расстояние между лампой и воспламеняющимися предметами должно оставлять мин. 50 см.
- Делали выполненные способом ручного дутья - отклонения размеров не являются основанием для рекламаций
- Компания Hansgrohe не дает гарантии на лампочки.

Качество монтажной поверхности

При этом следят, чтобы поверхность крепления оставалась ровной. При наличии глубоких стыков или перекосов облицовочной плитки их выравнивают силиконом.

Технические данные

Номинальное напряжение:	240 V / 50 - 60 Hz
Мощность:	25 W
Тип защиты:	IP 20
Серийный номер:	41556000 (См. типовую табличку)
Габариты:	см. стр. 61
Вес:	480 g



Монтаж см. стр. 60



Описание символов



См. инструкцию по монтажу



Предупреждение об опасном электрическом напряжении



Не применяйте силикон, содержащий уксусную кислоту.



Разъем защитного провода
(см. стр. 60)



Размеры (см. стр. 61)



Комплект (см. стр. 62)



Ремонт (см. стр. 61)

Очистка

- Выключить лампу.
- Протереть поверхность сухой или влажной тряпкой.
- Не допускайте попадания влаги в светильник.
- Не используйте чистящие средства, содержащие кислоту, абразивные средства или уксус. В целях чистки крышку лампы можно снять, при этом после очистки хозяйственными моющими средствами или мыльным раствором ее можно промыть чистой водой, а затем отполировать.
- Компания не несет ответственности за ущерб, причиненный в результате ненадлежащего обращения.





Замена лампы

- Все работы разрешается выполнять только в обесточенном состоянии. При этом должна быть предусмотрена возможность обесточивания через главный выключатель или сетевую розетку.
- Замена лампы может осуществляться пользователем.
- Осветительное средство: Halolux T Eco E14/230V/25W
- Номер заказа: 96232000
- Замена лампы см. стр. 61 рис. 1 - 4
- Все запасные части следует приобретать только в специализированных магазинах.



Biztonsági utasítások

Rendeltetésszerű használat

-  Ezt a lámpát a fürdőszobában csak 3-as védelmi területen szabad felszerelni.
-  A 100 - 240 V AC 50 - 60 Hz hálózati feszültségellátásnak egy elválasztó készüléken (kapcsoló), valamint egy hibaáram védőberendezésen (RCD / FI) keresztül kell történni ≤ 30 mA különbözeti árammal.
-  Más vagy ezen túlmenő használat nem rendeltetésszerűnek számít. A kockázatot a felhasználó viseli. A rendeltetésszerű használatához tartozik a használati-/ felszerelési utasítás figyelembe vétele, valamint a tisztítási- és javítási leírás betartása is.
-  Ezen lámpa gyártója / forgalmazója semmilyen felelősséget nem vállal olyan sérülésekért vagy károkért, amelyek a nem szakszerű felszerelésből / használatból erednek.

Elektromos szerelés



Elektromos szakember

-  A telepítési és ellenőrzési munkákat szakképzett villanyszerelőnek kell elvégeznie a VDE 0100 701. részének megfelelően.

Elektromos csatlakozás

-  Feszültségellátás: 100 - 240 V/N/PE/50 - 60Hz

Hibaáram-védőberendezés

-  A biztosítéknak hibaáram-védőberendezésen (RCD / FI) keresztül kell történni ≥ 30 mA különbözeti hibaárammal.
-  A védőberendezés működését rendszeres időközönként ellenőrizni kell.

Szerelési utasítások

- Minden munkát csak feszültségmentes állapotban szabad végezni. Eközben feszültségellátást a főkapcsolón vagy a hálózati dugón keresztül biztonságosan le kell kapcsolni.
- A felszereléshez csak szabványnak megfelelő anyagot szabad használni.
- Minden komponensnek hozzáférhetőnek kell maradni.
- A környezeti hőmérsékletnek nem szabad 40 °C-nál magasabbnak lennie.
- A lámpa és az izzó az üzem alatt forró lesz. A lámpa távolsága éghető tárgyakhoz legalább 50 cm legyen.
- Fűvott alkatrészek - a méretbeli eltérések nem jogosítanak fel reklamációra.
- Hansgrohe a lámpákra nem vállal garanciát.

A beépítési felület minősége

Ügyelni kell arra, hogy a rögzítési felület sima legyen. Ha mély fugák vagy csempe mélyedések vannak, akkor ezeket az egyenetlenségeket szilikonnal szigetelni kell.

Műszaki adatok

Névleges feszültség:	240 V / 50 - 60 Hz
Teljesítmény:	25 W
Védettség:	IP 20
Sorozatszám:	41556000 (lásd a típus táblát)
Méretek:	lásd a oldalon 61
Súly:	480 g



Szerelés lásd a oldalon 60



Szimbólumok leírása



Olvassa el a felszerelési útmutatót



Figyelmeztetés veszélyes elektromos feszültségre



Ne használjon ecetsavtartalmú szilikon!



Védővezeték csatlakozás (lásd a 60. oldalon)



Méretet (lásd a 61. oldalon)



Tartozékok (lásd a 62. oldalon)



Javítás (lásd a 61. oldalon)

Tisztítás

- A lámpát kikapcsolni.
- A felületét száraz, esetleg nedves ronggyal törölje le.
- Közben ügyelni kell arra, hogy a lámpába ne kerüljön folyadék.
- Ne használjon savtartalmú tisztítószert, súrolószert vagy ecetes tisztítót. A lámpa burkolatát a tisztításhoz le lehet venni, és a házi tisztítószerezrel vagy szappanoldattal való tisztítás után tiszta vízzel le lehet öblíteni és ezután át lehet polírozni.
- Károk, amelyek a nem rendeltetésszerű kezelésből keletkeznek nem tartoznak jótállásunk alá.

Lámpa cseréje

- Minden munkát csak feszültségmentes állapotban szabad végezni. Eközben feszültségellátást a főkapcsolón vagy a hálózati dugón keresztül biztonságosan le kell kapcsolni.
- A lámpa cseréjét az üzemeltető is elvégezheti.
- Világítás: Halolux T Eco E14/230V/25W
- Megrendelési szám: 96232000
- Lámpa cseréje lásd a oldalon 61 ábra 1 - 4
- Az összes alkatrészt csak szaküzleten keresztül szerezzze be.



Turvallisuusohjeet

Tarkoituksenmukainen käyttö

- △ Tämän valon saa asentaa kylpyhuoneeseen vain suoja-alueelle 3.
- △ 100 - 240 V AC 50 - 60 Hz -verkkojännitteen syötön on tapahduttava erottimen (katkaisimen) sekä vikavirtasuojakytkimen (RCD / FI) välityksellä laukaisuvirran ollessa ≤ 30 mA erfolgen.
- △ Muu tai laajennettu käyttö ei ole tarkoituksenmukaista Riski on käyttäjällä. Tarkoituksenmukaiseen käyttöön kuuluu myös käyttö- ja asennusohjeiden huomioinnattaminen sekä puhdistus- ja korjauskuvausten noudattaminen.
- △ Tämän valaisimen valmistaja/myyjä ei ota vastuuta tapaturmista tai vahingoista, jotka aiheuttaa epäasianmukainen asennus / epäasianmukainen käyttö.

Sähköasennus

Sähköasentaja

- △ Hyväksytyt sähköalan ammattilaisen on suoritettava asennus- ja tarkastustyöt VDE 0100:n, kohta 701, mukaisesti

Sähköliitântä

- △ Jännitteen syöttö: 100 - 240 V/N/PE/50 - 60Hz

Vikavirtasuojakytkin

- △ Varmistus on tehtävä vikavirtasuojakytkimellä (RCD / FI), jonka laukaisuvirta on ≤ 30 mA.
- △ Suojalaitteen toiminta on tarkistettava säännöllisesti.

Asennusohjeet

- Kaikki työt saa suorittaa vain jännitteettömässä tilassa. Tässä tapauksessa virransaanti on keskeytettävä varmasti pääkytkimestä tai verkkopistokkeesta.
- Asennukseen saa käyttää vain standardinmukaisia materiaaleja.
- Kaikkiin komponentteihin tulee päästä käsiksi.
- Ympäristön lämpötila ei saa olla enemmän kuin 40 °C.
- Valaisin ja lamppu kuumenevat käytössä. Valaisimen väli syttyviin esineisiin väh. 50 cm.
- Käsinpuhalletut osat - mittapoiikkeamat eivät ole peruste reklamaation tekemiselle.
- Hansgrohe ei anna takuuta lampulle.

Asennuspinnan ominaisuudet

On varmistettava, että kiinnityspinta on tasainen. Jos tässä on saumoja tai laattojen yhtymäkohtia, nämä epätasaisuudet täytyy tiivistää silikonilla.

Tekniset tiedot

Nimellijännite:	240 V / 50 - 60 Hz
Teho:	25 W
Suojausluokka:	IP 20
Sarjanumero:	41556000 (katso tyyppikilpi)
Koko:	katso sivu 61
Paino:	480 g



Asennus katso sivu 60



Merkin kuvaus



Lue asennusohje



Varoitus vaarallisesta sähköjännitteestä



Älä käytä etikkahappopitoista silikonია!



Suojamaaliitettä (katso sivu 60)



Mitat (katso sivu 61)



Varaosat (katso sivu 62)



Korjaus (katso sivu 61)

Puhdistus

- Valaisimen sammuttaminen.
- Pyyhi pinnat kuivalla tai nihkeällä liinalla.
- On huomioitava, että lampuun ei saa päästä nestettä.
- Älä käytä happipitoisia puhdistusaineita, hankaavia puhdistusaineita äläkä etikkaa sisältäviä puhdistusaineita. Valaisimen suojuksen voi ottaa pois puhdistusta varten. Sen voi huuhtoa puhtaalla vedellä ja kiillottaa, sen jälkeen kun se on puhdistettu kotitalouspuhdistusaineella tai saippuvedellä.
- Hansgrohen takuu ei kata vahinkoja, jotka aiheutuvat epäasiallisesta käsittelystä.

Polttimon vaihto

- Kaikki työt saa suorittaa vain jännitteettömässä tilassa. Tässä tapauksessa virransaanti on keskeytettävä varmasti pääkytkimestä tai verkkopistokkeesta.
- Polttimon voi vaihtaa käyttäjä
- Valonlähde: Halolux T Eco E14/230V/25W
- Tilausnumero: 96232000
- Polttimon vaihto katso sivu 61 kuva 1 - 4
- Kaikki varaosat ovat saatavissa vain alan erikoisliikkeistä.



Säkerhetsanvisningar

Avsedd användning

- ⚠ Lampan får endast monteras i badrummet inom skyddsområde 3.
- ⚠ Nätpänningen på 100 - 240 V AC 50 - 60 Hz måste tillhandahållas över en fränskiljningsanordning (brytare) samt över en jordfelsbrytare (RCD / FI) med en märkdifferensström ≤ 30 mA.
- ⚠ En annan eller mera långtgående användning anses inte vara den avsedda. Användaren bär risken. Den avsedda användningen omfattar också att beakta bruks-/monteringsanvisningen samt att följa rengörings- och reparationsanvisningarna.
- ⚠ Tillverkaren / distributören av lampan påtar sig inget ansvar för personskador eller materiella skador som uppstår till följd av bristfällig montering/användning.

Elinstallation

Elinstallatör

- ⚠ Installations- och kontrollarbeten ska utföras av behörig elektroinstallatör och enligt VDE 0100 del 701.

Elektrisk anslutning

- ⚠ Spänningsförsörjning: 100 - 240 V/N/PE/50 - 60Hz

Felströms-skyddsanordning

- ⚠ En jordfelsbrytare (RCD / FI) med en märkdifferensström på ≤ 30 mA måste användas som säkringsanordning.
- ⚠ Skyddsanordningens funktion måste kontrolleras med jämna mellanrum

Monteringsanvisningar

- Samtliga arbeten får bara utföras när strömmen är avstängd. Spänningen ska då brytas på säkert sätt över huvudströmbrytare eller nätkontakt.
- Endast normerat material får användas till monteringen.
- Alla komponenter måste förbli tillgängliga.
- Den omgivande temperaturen får inte överstiga 40 °C.
- Lampa och glödlampa blir mycket varma under drift. Lampans avstånd till brännbara föremål - min. 50 cm.
- Handtillverkade delar - måttavikelser berättigar inte till reklamationer
- Hansgrohe lämnar ingen garanti för glödlampan.

Monteringsytans beskaffenhet

Det är viktigt att fästyten är plan. Om det finns djupa fogar eller klinkerförskjutningar så är det nödvändigt att täta ojämnheter med silikon.

Tekniska data

Nominell spänning:	240 V / 50 - 60 Hz
Kapacitet:	25 W
Skyddstyp:	IP 20
Serienummer:	41556000 (se typskylt)
Mått:	se sidan 61
Vikt:	480 g



Montering se sidan 60



Symbolförklaring



Läs monteringsanvisningen



Varning för farlig elektrisk spänning



Använd inte silikon som innehåller ättiksyra!



Jordningsuttag (se sidan 60)



Måtten (se sidan 61)



Reservdelar (se sidan 62)



Reparation (se sidan 61)

Rengöring

- Släck lampa
- Torka av ytor med en torr, ev. fuktig, trasa.
- Var noga med att vätska inte kan tränga in i lampan.
- Använd inga syrahaltiga rengöringsmedel, skurmedel eller rengöringsmedel med ättika. Skyddet till lampan kan tas av för rengöringen. Efter rengöringen med hushållsrengöringsmedel eller tvällösning kan det spolas av med rent vatten och sedan poleras.
- Skador som förorsakas av felaktig hantering omfattas inte av garantin.

Byta glödlampa

- Samtliga arbeten får bara utföras när strömmen är avstängd. Spänningen ska då brytas på säkert sätt över huvudströmbrytare eller nätkontakt.
- Användaren kan byta glödlampa.
- Glödlampa: Halolux T Eco E14/230V/25W
- Beställnummer: 96232000
- Byta glödlampa se sidan 61 Bild 1 - 4
- Samtliga reservdelar kan bara införskaffas över fackhandeln.



Saugumo technikos nurodymai

Naudojimas pagal paskirtį

- ⚠ Šį šviestuvą vonios kambaryje galima montuoti tik 3 saugos zonoje.
- ⚠ Elektros įtampa nuo 100 iki 240 V AC 50-60 Hz turi būti teikiama per pertraukimo prietaisą (jungiklį), taip pat per elektros srovės saugiklį (RCD / FL) su srovės matavimo skirtumu ≤ 30 mA.
- ⚠ Kitoks prietaiso panaudojimas arba panaudojimas kitam tikslui laikomas panaudojimu ne pagal paskirtį. Už kilusią riziką atsako vartotojas. Prie vartojimo pagal paskirtį taip pat priskiriamas eksploatacijos / montavimo instrukcijų ir priežiūros / remonto nurodymų laikymasis.
- ⚠ Gamintojas / tiekėjas neatsako už sužeidimus ar nuostolius, kilusius dėl netinkamo prietaiso montavimo ar jo panaudojimo ne pagal paskirtį.

Elektros įrengimas

Elektromontuotojas

- ⚠ Įrengti ir patikrinti įrangą privalo įgaliotas elektrikas vadovaudamasis VDE 0100 701 dalimi.

Elektros prijungimas

- ⚠ Elektros įtampos tiekimas: 100 - 240 V/N/PE/50 - 60Hz

Apsaugos nuo gedimo prietaisais

- ⚠ Apsaugą turi būti įrengta naudojant elektros srovės saugiklį (RCD / FL) su srovės matavimo skirtumu ≤ 30 mA.
- ⚠ Turi būti reguliariai tikrinamas tinakamas saugos įrangos veikimas.

Montavimo instrukcija

- Atlikdami bet kokius darbus, būtinai atjunkite maitinimo įtampą. Dėl to įtampos tiekimas nutraukiamas per pagrindinį jungiklį arba elektros kištuką.
- Montavimui turi būti naudojamos tik normos atitinkančios medžiagos.
- Visos įrenginio dalys turi būti prieinamos.
- Aplinkos temperatūra neturi viršyti 40 °C.
- Veikiantys šviestuvai ir lemputės įkaista. Atstumas tarp šviestuvo ir kitų daiktų turi siekti bent 50 cm.
- Stiklinė gali būti įvairių dydžių
- Hansgrohe lempai nesuteikia garantijos.

Montavimo vietos charakteristika

Būtina atkreipti dėmesį, kad tvirtinimo paviršius būtų plokščias. Sudūrimus ar plytelių perkrypimus, nelygumus rekomenduojame išlyginti silikonu.

Techniniai duomenys

Nominali įtampa:	240 V / 50 - 60 Hz
Galingumas:	25 W
Apsaugos tipas:	IP 20
Serijos numeris:	41556000 (žr. techninių duomenų lentelę)
Matmenys:	žr. psl. 61
Svoris:	480 g



Montavimas žr. psl. 60



Simbolio aprašymas



Skaitykite montavimo instrukciją



Dėmesio! Pavojinga elektros įtampa



Nenaudokite silikono, kurio sudėtyje yra acto rūgšties!



apsauginio laido prievadas (žr. psl. 60)



Išmatavimai (žr. psl. 61)



Atsarginės dalys (žr. psl. 62)



Remontas (žr. psl. 61)

Valymas

- Išjunkite šviestuvą.
- Nuvalykite paviršių sausa ar, jei reikia, drėgna šluoste.
- Montuojant reikia saugoti, kad į šviestuvą nepatektų jokio skysčio.
- Nenaudokite rūgštinių valiklių, šveitiklių ar actinių valiklių. Valymui galite nuimti šviestuvo gaubtą, kurį nuvalę buitiniu valikliu arba šarminiu muilo tirpalu dar galite nuplauti švari vandeniu ir nupoliruoti.
- Už žalą, kurios priežastis netinkamas elgesys, mes neatsakome.

Šviesos šaltinio (lemputės) keitimas

- Atlikdami bet kokius darbus, būtinai atjunkite maitinimo įtampą. Dėl to įtampos tiekimas nutraukiamas per pagrindinį jungiklį arba elektros kištuką.
- Šviesos šaltinį gali pakeisti tiekėjas.
- Šviesos šaltinis: Halolux T Eco E14/230V/25W
- Pristatymo numeris: 96232000
- Šviesos šaltinio (lemputės) keitimas žr. psl. 61 Pav. 1 - 4
- Visas atsargines dalis galima užsakyti tik specializuotoje parduotuvėje.



Sigurnosne upute

Namjenska upotreba

- ⚠ Ova svjetiljka se u kupaoni smije montirati samo u zaštitnom području 3.
- ⚠ Mrežni napon od 100 - 240 V AC 50 - 60 Hz mora se osigurati uz pomoć rastavljača (rastavne sklopke) kao i nadstrujnom zaštitnom sklopkom (RCD / FI) s nazivnom diferencijalnom strujom ≤ 30 mA.
- ⚠ Svaki drugi oblik korištenja slovi kao nenamjenski. Sav rizik snosi korisnik. U namjensku uporabu se računaju uvažavanje uputa za rad i montažu kao i postupanje sukladno navodima koji se tiču čišćenja i popravaka.
- ⚠ Proizvođač / distributer ovih svjetiljki ne preuzima odgovornost za ozljede ili štete koje nastanu kao posljedica nestručne montaže odnosno nestručne uporabe.

Električna instalacija

elektroinstalater

- ⚠ Električne instalacijske i ispitne radove smiju obavljati samo certificirani električari uz uvažavanje odredaba VDE 0100 dio 701.

Električni priključak

- ⚠ Opskrba napona: 100 - 240 V/N/PE/50 - 60Hz

Nadstrujna zaštitna sklopka

- ⚠ Vod se mora osigurati nadstrujnom zaštitnom sklopkom (RCD/FI) s nazivnom diferencijalnom strujom ≤ 30 mA.
- ⚠ U redovitim vremenskim intervalima treba provjeravati ispravnost zaštitne sklopke.

Upute za montažu

- Radovi bilo koje vrste smiju se obavljati samo u beznaponskom stanju. Pritom se napajanje mora sigurno odvojiti uz pomoć glavne sklopke ili strujnog utikača.
- Za montažu se smije koristiti samo standardizirani materijal.
- Sve komponente moraju biti lako dostupne.
- Okolna temperatura ne smije prekoračiti 40°C .
- Svjetiljka i žarulja se pri radu zagrijevaju. Držite svjetiljku na udaljenosti od najmanje 50 cm od zapaljivih predmeta.
- Stakleni dijelovi - različitosti dimenzija ne predstavljaju razlog za reklamaciju proizvoda.
- Hansgrohe ne pruža jamstvo za rasvjetna tijela.

Karakteristike površine za ugradnju

Mora se paziti da podloga na koju se proizvod pričvršćuje bude ravna. Ako postoje duboke reške ili su pločice iskrivljene, te neravnine valja ispuniti silikonom.

Tehnički podaci

Nazivni napon:	240 V / 50 - 60 Hz
Snaga:	25 W
Stupanj zaštite:	IP 20
Serijski broj:	41556000 (vidi natpisnu pločicu)
Dimenzije:	pogledaj stranicu 61
Težina:	480 g



Sastavljanje pogledaj stranicu 60



Opis simbola



Pročitati upute za montažu



Upozorenje na opasnost od električnog napona



Nemojte koristiti silikon koji sadrži octenu kiselinu!



Priključak zaštitnog vodiča
(pogledaj stranicu 60)



Mjere (pogledaj stranicu 61)



Rezervni dijelovi (pogledaj stranicu 62)



Popravci (pogledaj stranicu 61)

Čišćenje

- Isključite svjetiljku.
- Prebrišite dostupne površine suhom ili vlažnom krpom.
- Obratite pozornost da svjetiljka ne smije doći u dodir sa tekućinom.
- Nemojte rabiti kisela ni abrazivna sredstva za čišćenje kao ni čistila na bazi octa. Poklopac svjetiljke može se u svrhu čišćenja skinuti, oprati uobičajenim sredstvom za pranje i čišćenje, isprati čistom vodom i prebrisati suhom krpom.
- Naše jamstvo ne pokriva oštećenja nastala nepravilnim rukovanjem proizvodom.

Zamjena žarulje

- Radovi bilo koje vrste smiju se obavljati samo u beznaponskom stanju. Pritom se napajanje mora sigurno odvojiti uz pomoć glavne sklopke ili strujnog utikača.
- Žarulje može mijenjati vlasnik.
- Rasvjetno tijelo: Halolux T Eco E14/230V/25W
- Kataloški broj: 96232000
- Zamjena žarulje pogledaj stranicu 61 Sl. 1 - 4
- Svi se rezervni dijelovi mogu nabaviti isključivo u specijaliziranim trgovinama.



Güvenlik uyarıları

Amacına uygun kullanım

- ⚠ Bu lamba banyoda yalnızca koruma alanı 3 kapsamında monte edilebilir.
- ⚠ 100 - 240 V AC 50 - 60 Hz değerindeki elektrik voltajı bir ayırma tertibatı (şalter) ve ≤ 30 mA ölçülen fark akımlı bir hatalı akım emniyet düzeneği (RCD / FI) üzerinden gerçekleşmelidir.
- ⚠ Başka veya farklı kullanım usulüne aykırı kullanım sayılır. Riski kullanıcı taşır. Tekniğine uygun kullanım kullanım/montaj talimatının dikkate alınması, temizlik ve onarım tarifine bağlı kalınması da dahildir.
- ⚠ Bu lambanın üreticisi / satıcısı, tekniğine uygun olmayan montajdan / tekniğine uygun olmayan kullanımdan sorumlu değildir.

Elektrik tesisatı

Elektronik montajcısı

- ⚠ Montaj ve kontrol çalışmaları, ruhsatlı bir elektrik teknisyeni tarafından VDE 0100 Bölüm 701 dikkate alınarak yapılmalıdır.

Elektrik bağlantısı

- ⚠ Gerilim beslemesi: 100 - 240 V/N/PE/50 - 60Hz

Hatalı akım koruma donanımı

- ⚠ Emniyet altına alma işlemi ≤ 30 mA değerinde ölçülen fark akımlı bir hatalı akım emniyet düzeneği (RCD / FI) üzerinden gerçekleşmelidir.
- ⚠ Korumucu donanım düzenli aralıklarla işlev bakımından kontrol edilmelidir.

Montaj açıklamaları

- Tüm çalışmalar sadece gerilimsiz durumda yapılmalıdır. Bu sırada gerilim beslemesi ana şalter ya da elektrik fişi üzerinden güvenli bir şekilde ayrılmalıdır.
- Montaj için yalnızca standarda uygun normda malzeme kullanılmalıdır.
- Tüm bileşenler kolay ulaşılabilir durumda kalmalıdır.
- Ortam sıcaklığı 40 °C üzerinde olmamalıdır.
- Lamba ve ampul yanarken çok ısınır. Lambanın yanabilir nesnelere mesafesi en az 50 cm olmalıdır.
- Ağza üfleme yapan parçalar -ölçü sapmaları- şikayet nedeni değildir
- Hansgrohe, ampul için bir garanti üstlenmez.

Montaj yüzeyinin özelliği

Sabitleme yüzeyinin düzgün olmasına dikkat edilmelidir. Burada derin duran derzler ya da fayans kayması varsa, bu pürüzlerin silikon ile izole edilmesi gerekir.

Teknik bilgiler

Nominal gerilim:	240 V / 50 - 60 Hz
Güç:	25 W
Koruma türü:	IP 20
Seri numarası:	41556000 (Bkz. tip levhası)
Ölçüler:	bakınız sayfa 61
Ağırlık:	480 g



Montajı bakınız sayfa 60



Simge açıklaması



Montaj talimatını okuyun



Tehlikeli elektrik gerilimine karşı uyarı



Asetik asit içeren silikon kullanmayın!



Koruyucu iletken bağlantısı
(Bakınız sayfa 60)

Ölçüleri (Bakınız sayfa 61)



Yedek Parçalar (Bakınız sayfa 62)



Onarım (Bakınız sayfa 61)

Temizleme

- Lambayı kapatın.
- Yüzeyleri kuru ya da nemli bir bez ile silin.
- Bu sırada, lambanın içine sıvı girmemesine dikkat edilmelidir.
- Asit içeren temizlik maddeleri, ovucu maddeler ya da sirkeli temizleyici kullanmayın. Lambanın kapağı temizlik için çıkarılabilir ve ev tipi deterjanla ya da sabunlu su ile yıkandıktan sonra temiz su ile durulanıp ardından parlatılabilir.
- Tekniğine uygun olmayan işlemlerden kaynaklanan hasarlar, garanti kapsamımıza alınmaz.





Ampul değiştirme

- Tüm çalışmalar sadece gerilimsiz durumda yapılmalıdır. Bu sırada gerilim beslemesi ana şalter ya da elektrik fişi üzerinden güvenli bir şekilde ayrılmalıdır.
- Ampul değiştirme işlemi işletici tarafından gerçekleştirilebilir.
- Ampul: Halolux T Eco E14/230V/25W
- Sipariş numarası: 96232000
- Ampul değiştirme bakınız sayfa 61 Şekil 1 - 4
- Tüm yedek parçalar yalnızca satıcı tarafından temin edilmelidir.



Instrucțiuni de siguranță

Utilizare conform destinației

-  Această lampă poate fi montată în baie numai în zona de protecție 3.
-  Alimentarea cu tensiune 100 - 240 V AC 50 - 60 Hz trebuie să aibă loc printr-un dispozitiv de separare (întrerupător), cât și printr-un dispozitiv de protecție împotriva curentului rezidual (RCD / FI) cu un curent diferențial rezidual de ≤ 30 mA.
-  Utilizarea acestuia în orice alt scop este neconformă destinației. Riscurile revenindu-i utilizatorului. Utilizarea conform destinației cuprinde de asemenea respectarea indicațiilor de utilizare și montare, cât și respectarea descrierilor referitoare la curățare și reparare.
-  Producătorul / distribuitorul lămpii nu își asumă responsabilitatea pentru vătămările corporale și daunele materiale, care decurg din utilizarea / montarea necorespunzătoare.

Instalarea electrică



Electrician

-  Lucrările de instalare și verificare trebuie executate de o întreprindere specializată în lucrări de instalații electrice de forță, în conformitate cu prevederile VDE 0100 secțiunea 701.

Conexiune electrică

-  Alimentarea cu tensiune: 100 - 240 V/N/PE/50 - 60Hz

Dispozitiv de protecție împotriva curentului rezidual

-  Asigurarea va avea loc printr-un dispozitiv de protecție împotriva curentului rezidual (RCD / FI) cu un curent diferențial rezidual de ≤ 30 mA.
-  Dispozitivul de protecție trebuie verificat la intervale regulate.

Instrucțiuni de montare

- Toate lucrările trebuie efectuate doar când sistemul este scos de sub tensiune. Pentru acesta întrerupeți alimentarea cu curent electric de la comutatorul principal sau priza de alimentare.
- La montare utilizați numai material corespunzător normelor.
- Toate piesele trebuie să rămână accesibile.
- Temperatura ambiantă nu poate depăși 40 °C.
- Lampa și becurile se încălzesc în timpul funcționării. De aceea aveți grijă ca distanța dintre acestea și obiectele inflamabile să fie de min. 50 cm.
- Piese fabricate manual - diferențele de dimensiuni nu pot considera motivul unei reclamații.
- Firma Hansgrohe nu acordă garanții pentru becurile utilizate.

Starea suprafeței de montare

Aveți grijă, ca suprafața de fixare să fie plană. Dacă suprafața prezintă rosturi sau goluri de faianță, acestea trebuie etanșate cu silicon.

Date tehnice

Tensiune nominală:	240 V / 50 - 60 Hz
Putere:	25 W
Clasă de protecție:	IP 20
Număr de serie:	41556000 (Vezi plăcuța de tip)
Dimensiuni:	vezi pag. 61
Greutate:	480 g



Montare vezi pag. 60



Descrierea simbolurilor



Citiți instrucțiunile de montare



Atenție! Tensiune electrică, periculoasă



Nu utilizați silicon cu conținut de acid acetic!



Conexiune conductor de protecție (vezi pag. 60)

Dimensiuni (vezi pag. 61)



Piese de schimb (vezi pag. 62)



Reparații (vezi pag. 61)

Curățare

- Opriți lampa.
- Ștergeți suprafața acesteia cu o cârpă umedă sau uscată.
- Aveți grijă mai ales, să nu pătrundă umezeală în lampă.
- Nu utilizați soluții de curățat acide, abrazive sau pe bază de oțet. Pentru curățare puteți să scoateți învelișul lămpii, să îl curățați cu soluție de curățat menajeră sau cu săpun, după care trebuie să îl clătiți cu apă curată și apoi să îl ștergeți.
- Nu se acordă garanție pentru defecțiunile cauzate de utilizarea necorespunzătoare.





Schimbarea becului

- Toate lucrările trebuie efectuate doar când sistemul este scos de sub tensiune. Pentru acesta întrerupeți alimentarea cu curent electric de la comutatorul principal sau priza de alimentare.
- Schimbarea becului poate fi efectuată de către utilizator.
- Lumină: Halolux T Eco E14/230V/25W
- Nr. de comandă: 96232000
- Schimbarea becului vezi pag. 61 Fig. 1 - 4
- Toate piesele de schimb sunt disponibile numai în magazine de specialitate.



Υποδειξεις ασφαλείας

Προβλεπόμενη χρήση

-  Αυτό το φως επιτρέπεται να εγκαθίσταται στο λουτρό μόνο στην περιοχή προστασίας 3.
-  Η τάση δικτύου 100 - 240 V AC 50 - 60 Hz πρέπει να εφαρμόζεται μέσω μιας διάταξης απομόνωσης (διακόπτης), καθώς και μέσω μιας διάταξης προστασίας ρευμάτων διαρροής (RCD / FI) με ρεύμα διαφοράς μέτρησης ≤ 30 mA.
-  Χρήση διαφορετική και πέρα από την αναφερθείσα θεωρείται μη προβλεπόμενη χρήση. Την ευθύνη φέρει ο χρήστης. Στην προβλεπόμενη χρήση περιλαμβάνεται και η τήρηση των οδηγιών του εγχειριδίου χειρισμού / συναρμολόγησης, καθώς και η τήρηση της περιγραφής σχετικά με τον καθαρισμό και την επισκευή.
-  Ο κατασκευαστής / διανομέας αυτού του φωτιστικού δεν αναλαμβάνει καμία ευθύνη για τραυματισμούς ή ζημιές που προκαλούνται από λανθασμένη συναρμολόγηση / λανθασμένη χρήση.

Ηλεκτρική εγκατάσταση



Ηλεκτρολόγος εγκατάστασης

-  Οι εργασίες εγκατάστασης και ελέγχου πρέπει να γίνονται από ειδικούς ηλεκτροτεχνίτες σύμφωνα με τους κανονισμούς του VDE 0100 Τμήμα 701.

Ηλεκτρική παροχή

-  Τροφοδοσία τάσης: 100 - 240 V/N/PE/50 - 60Hz

Ρελέ προστασίας ρεύματος διαρροής

-  Η ασφάλιση του φωτιστικού πρέπει να γίνει μέσω της διάταξης προστασίας σφαλμάτων ρεύματος (RCD / FI) με ρεύμα διαφοράς μέτρησης ≤ 30 mA.
-  Η λειτουργία της διάταξης προστασίας πρέπει να ελέγχεται σε τακτά χρονικά διαστήματα.

Οδηγίες συναρμολόγησης

- Όλες οι εργασίες επιτρέπεται να εκτελούνται μόνο όταν δεν υπάρχει τάση. Στην περίπτωση αυτή θα πρέπει η τροφοδοσία τάσης να απομονώνεται με ασφαλή τρόπο μέσω ενός γενικού διακόπτη ή μέσω ενός βύσματος ρεύματος.
- Για την τοποθέτηση επιτρέπεται να χρησιμοποιείται αποκλειστικά υλικό που πληροί τις προδιαγραφές των εφαρμοζόμενων προτύπων.
- Όλα τα εξαρτήματα πρέπει να παραμένουν προσβάσιμα.
- Η θερμοκρασία του περιβάλλοντος δεν επιτρέπεται να ξεπερνά τους 40 °C.
- Το φωτιστικό και η λυχνία καίνε όταν είναι αναμμένα. Η απόσταση του φωτιστικού απέναντι σε εύφλεκτα αντικείμενα πρέπει να είναι τουλάχιστον 50 cm.
- Τα τμήματα ελεύθερης σηματοδότησης και οι αποκλίσεις από τις διαστάσεις δεν δικαιολογούν τα όποια παράπονα.
- Η Hansgrohe δεν παρέχει εγγύηση στη λυχνία.

Κατάσταση της επιφάνειας τοποθέτησης

Θα πρέπει να φροντίζετε να είναι επίπεδη η επιφάνεια στερέωσης. Εάν υπάρχουν στην επιφάνεια τοποθέτησης μεγάλοι βάθους αρμοί ή ανεπίπεδες ακμές πλακακιών, θα πρέπει οι ανωμαλίες αυτές να κλείνουν με σιλικόνη.

Τεχνικά Χαρακτηριστικά

Όνομαστική τάση:	240 V / 50 - 60 Hz
Ισχύς:	25 W
Είδος προστασίας:	IP 20
Αρ. σειράς:	41 556000 (δείτε Πινακίδα τύπου)
Διαστάσεις:	βλ. Σελίδα 61
Βάρος:	480 g



Συναρμολόγηση βλ. Σελίδα 60



Περιγραφή συμβόλων



Οδηγίες συναρμολόγησης



Προειδοποίηση για επικίνδυνη ηλεκτρική τάση



Μην χρησιμοποιείτε σιλικόνη που περιέχει οξικό οξύ!



Σύνδεση γείωσης (βλ. σελίδα 60)



Διαστάσεις (βλ. σελίδα 61)



Ανταλλακτικά (βλ. σελίδα 62)



Επισκευή (βλ. σελίδα 61)

Καθαρισμός

- Σβήστε το φωτιστικό.
- Σκουπίστε τις επιφάνειες με ένα στεγνό ή ελαφρώς υγρό πανί.
- Πρέπει να προσέχετε, ώστε να μην περνάει καθόλου υγρό στη λυχνία.
- Μη χρησιμοποιείτε καθαριστικά μέσα σε μορφή σκόνης ή υγρά καθαρισμού που περιέχουν οξέα ή ζύδι. Το κάλυμμα του φωτιστικού μπορεί να αφαιρεθεί για να καθαριστεί. Μετά τον καθαρισμό με ένα υγρό καθαριστικό ή σαπουνόνερο μπορείτε να το ξεπλύνετε με καθαρό νερό και να το γυαλίσετε με ένα πανί.
- Ζημιές που δημιουργούνται λόγω μη ενδεδειγμένου χειρισμού, δεν καλύπτονται από την εγγύησή μας.





Αντικατάσταση μέσω φωτισμού

- Όλες οι εργασίες επιτρέπεται να εκτελούνται μόνο όταν δεν υπάρχει τάση. Στην περίπτωση αυτή θα πρέπει η τροφοδοσία τάσης να απομονώνεται με ασφαλή τρόπο μέσω ενός γενικού διακόπτη ή μέσω ενός βύσματος ρεύματος.
- Η αντικατάσταση των μέσων φωτισμού μπορεί να γίνει από τον ιδιοκτήτη.
- Φωτιστικό: Halolux T Eco E14/230V/25W
- Αρ.παραγγελίας: 96232000
- Αντικατάσταση μέσω φωτισμού βλ. Σελίδα 61 εικ. 1 - 4
- Όλα τα ανταλλακτικά μπορείτε να τα βρείτε στα ειδικευμένα εμπορικά καταστήματα.



Varnostna opozorila

Namenska uporaba

-  Ta svetilka se sme v kopalnici montirati le v zaščitnem območju 3.
-  Omrežna napetost 100 - 240 V AC 50 - 60 Hz se mora dovajati preko odklopne priprave (stikalo), kot tudi preko zaščitnega stikala pred okvarnim tokom (RCD / FI) z dimenzioniranim diferenčnim tokom ≤ 30 mA.
-  Vsaka drugačna uporaba ali uporaba, ki presega to omejitve, velja kot nenamenska. Za tveganje je v tem primeru odgovoren uporabnik. K namenski uporabi spada tudi upoštevanje Navodil za uporabo / montažo ter upoštevanje napotkov glede čiščenja in popravil.
-  Proizvajalec / distributer te svetilke ne prevzema nobene odgovornosti za poškodbe ali škodo, ki nastanejo kot posledica nestrokovne montaže / nestrokovne uporabe.

Električna instalacija



Elektroinštalater

-  Instalacijo in preverjanje mora izvesti pristojen usposobljen električar, ob upoštevanju VDE 0100 del 701.

Električni priključek

-  Napajanje: 100 - 240 V/N/PE/50 - 60Hz

Zaščita pred okvarnim tokom

-  Zaščita mora biti zagotovljena z zaščitnim stikalom pred okvarnim tokom (RCD / FI) z dimenzioniranim diferenčnim tokom ≤ 30 mA.
-  Delovanje zaščitne priprave je treba preverjati v rednih časovnih presledkih.

Navodila za montažo

- Vsa dela se smejo izvajati le pri odklopljeni napetosti. Pri tem je treba z glavnim stikalom ali omrežnim vtičem varno odklopiti napajanje.
- Za montažo je dovoljeno uporabljati le material, ki ustreza standardom.
- Vse komponente morajo ostati dosegljive.
- Temperatura okolice ne sme presegati 40 °C.
- Med obratovanjem se svetilka in svetilo segrejeta. Zato mora svetilka stati najmanj 50 cm stran od vnetljivih predmetov.
- Ustno pihani deli - odstopanja v velikosti niso razlog za reklamacijo.
- Podjetje Hansgrohe ne daje garancije za svetila.

Struktura gradne površine

Paziti je treba na to, da je pritrditvena površina ravna. Če se na njej nahajajo globoke fuge ali zaseki ploščic, je treba neravnine zatesniti s silikonom.

Tehnični podatki

Nazivna napetost:	240 V / 50 - 60 Hz
Moč:	25 W
Vrsta zaščite:	IP 20
Serijska številka:	41556000 (glejte tipsko tablico)
Dimenzije:	glejte stran 61
Teža:	480 g



Montaža glejte stran 60



Opis simbola



Preberite Navodilo za montažo



Opozorilo pred nevarno električno napetostjo



Ne smete uporabiti silikona, ki vsebuje ocetno kislino!



Priključek zaščitnega vodnika
(glejte stran 60)



Mere (glejte stran 61)



Rezervni deli (glejte stran 62)



Popravilo (glejte stran 61)

Čiščenje

- Izklopite svetilko.
- Površine obrišite s suho, po potrebi lahko tudi z vlažno, krpo.
- Pri tem je treba paziti, da v svetila ne sme prodirati nobena tekočina.
- Ne uporabljajte čistil, ki vsebujejo kislino, abrazivnih sredstev ali čistil na osnovi kisa. Prekritje svetilke lahko za čiščenje snamete, pri čemer ga lahko po čiščenju z gospodinjskim čistilom ali milico sperete s čisto vodo in nato spolirate.
- Naša garancija ne velja za škodo, ki nastane zaradi nestrokovnega ravnanja.





Zamenjava žarnic

- Vsa dela se smejo izvajati le pri odklopljeni napetosti. Pri tem je treba z glavnim stikalom ali omrežnim vtičem varno odklopiti napajanje.
- Zamenjavo žarnic lahko opravi sam uporabnik.
- Svetilo: Halolux T Eco E14/230V/25W
- Naročilna številka: 96232000
- Zamenjava žarnic glejte stran 61 Sl. 1 - 4
- Vse nadomestne dele je treba nabaviti v strokovni trgovini.



Ohutusjuhised

Otstarbekohane kasutamine

-  Selle valgusti võib paigaldada vannituppa ainult ohupiirkonda 3.
-  Võrgupinge 100 - 240 V AC 50 - 60 Hz peab olema tagatud eralduseadmega (lülitit), samuti rikkevoolu kaitseseadmega (RCD / FI), mille mõõtmise diferentsvool on ≤ 30 mA
-  Teistsugune või sellest erinev kasutamine on otstarbekohane. Rist jääb kasutaja kanda. Otstarbekohase kasutamise alla käib ka kasutamise-/paigaldamisjuhendi, samuti puhastamis- ja parandamisjuhiste järgimine.
-  Selle valgusti tootja/edasimüüja ei vastuta vigastuste või kahjustuste eest, mis tulenevad oskamatust paigaldamisest/kasutamisest.

Elektrisüsteemi paigaldamine



Elektrimontöör

-  Paigaldustööd ja kontrollimised peab läbi viima volitatud elektrik järgides Saksa elektrotehnikute liidu VDE 0100 osa 701.

Elektriühendus

-  Pingega varustamine: 100 - 240 V/N/PE/50 - 60Hz

Rikkevoolu kaitseseadis

-  Kaitse peab olema tagatud rikkevoolu kaitseseadmega (RCD / FI), mille mõõtmise diferentsvool on ≤ 30 mA
-  Kaitseseadist tuleb regulaarselt kontrollida.

Paigaldamisjuhised

- Kõik tööd tuleb teha pingevabas olekus. Seejuures tuleb toitevarustus pealülitit või võrgupistikut abil kindlalt lahutada.
- Paigaldamiseks tohib kasutada ainult normidele vastavat materjali.
- Juurdepääs peab olema tagatud kõikidele komponentidele.
- Ümbritsev temperatuur ei tohi ületada 40 °C.
- Lamp ja valgusallikas lähevad töö käigus tuliseks. Lambi kaugus põlevatest esemetest min. 50 cm.
- Klaas võib olla erimõõduline, kuna see on suuga puhutud. Kaebus pole õigustatud.
- Hansgrohe ei anna sellele lambile garantiid.

Paigaldamispinna omadused

Tuleb jälgida, et kinnituspind oleks tasane. Kui siin esineb sügavaid vuuke või plaatide nihkeid, tuleb need kohad kindlasti silikooniga tihendada.

Tehnilised andmed

Nimipinge:	240 V / 50 - 60 Hz
Võimsus:	25 W
Kaitseklass:	IP 20
Seerianr:	41556000 (vt tüübisilti)
Mõõdud:	vt lk 61
Kaal:	480 g





Sümbolite kirjeldus



Lugege paigaldusjuhend läbi



Hoiatus, elektrivool on ohtlik!



Ärge kasutage äädikhapet sisaldavat silikooni!



maandusjuhtme ühendus (vt lk 60)



Mõõtude (vt lk 61)



Varuosad (vt lk 62)



Parandamine (vt lk 61)

Puhastamine

- Lülitage lamp välja
- Pühkige pind kuiva, vajadusel niiske lapiga puhtaks.
- Seejuures tuleb silmas pidada, et valgusti sisemusse ei tohi vedelikku sattuda.
- Ärge kasutage happeid sisaldavaid puhastus- või küürimisvahendeid või äädikahapet sisaldavaid puhastusvahendeid. Lambi katte võib puhastamiseks ära võtta. Pärast puhastamist universaalpuhastusvahendi või seebiveega võib seda puhta veega loputada ja seejärel poleerida.
- Asjatundmatu käsitsemise tagajärjel tekkinud kahjud ei käi meie garantii alla.





Valgusallika vahetamine

- Kõik tööd tuleb teha pingevabas olekus. Seejuures tuleb toitevarustus pealülitil või võrgupistikuga abil kindlalt lahutada.
- Valgusallika võib vahetada käitaja.
- Valgusti: Halolux T Eco E14/230V/25W
- Tellimisnr: 96232000
- Valgusallika vahetamine vt lk 61 Joonis 1 - 4
- Kõik varuosad on saadaval ainult vastavatest poodidest.



Drošības norādes

Pareiza lietošana

-  Šos apgaismes ķermeņus vannas istabā drīkst uzstādīt tikai 3. aizsargzonā.
-  100 - 240 V AC 50 - 60 Hz spriegums jānovada caur sadalītāju (slēdzi), kā arī drošinātāju (RCD / FI), kam noteiktā strāvas stipruma starpība ir ≤ 30 mA.
-  Ierīci nav paredzēts izmantot citiem mērķiem. Atbildību par iespējamo risku uzņemas lietotājs. Pareiza ekspluatācija ietver arī lietošanas / montāžas instrukcijas ievērošanu, kā arī firrīšanas un labošanas apraksta ievērošanu.
-  Šī gaismekļa ražotājs / izplatītājs neuzņemas nekādu atbildību par bojājumiem vai zaudējumiem, kas radušies nepareizas montāžas / lietošanas rezultātā.

Elektroinstalācija



Elektromontieris

-  Instalācijas un pārbaudes darbi jāveic sertificētam elektriķim, ievērojot VDE 0100 noteikumu 701. daļu.

Elektroapgādes pieslēgvietā

-  Jauda: 100 - 240 V/N/PE/50 - 60Hz

Drošinātājs

-  Bīstamības mazināšanai jāizmanto drošinātājs (RCD / FI) ar noteikto strāvas stipruma starpību ≤ 30 mA.
-  Ik pēc noteikta atstatuma jāpārbauda drošības ierīces funkcijas.

Norādījumi montāžai

- Visus darbus drīkst veikt tikai tad, kad ir atvienots spriegums. Turklāt drošības dēļ ir jāatvieno strāvas padeve, izmantojot galveno slēdzi vai kontaktdakšu.
- Montāžai drīkst izmantot tikai standartam atbilstošus materiālus.
- Visiem komponentiem jābūt pieejamiem.
- Apkārtējās vides temperatūra nedrīkst pārsniegt 40 °C.
- Lampa un spuldzes uzkaršējas darba laikā. Attālumam starp uzliesmojošiem priekšmetiem un lampu jābūt vismaz 50 cm.
- Izpūstas stikla daļas - izmēru atšķirības nevar būt reklamācijas iemesls.
- Hansgrohe nesniedz garantiju spuldzēm.

Iebūvēšanas virsmas īpašības

Svarīgi, lai stiprināšanas virsma būtu līdzena. Ja uz tās ir dziļas salaiduma vietas vai flīžu segums, tad nelīdzenumus jānoblīvē ar silikonu.

Tehniskie dati

Nominālais spriegums:	240 V / 50 - 60 Hz
Jauda:	25 W
Aizsardzības līmenis:	IP 20
Sērijas numurs:	41556000 (skat. datu plāksnīti)
Izmēri:	skat. lpp. 61
Svars:	480 g



Montāža skat. lpp. 60



Simbolu nozīme



Lasīt montāžas instrukciju



Brīdinājums par bīstamu elektrisko spriegumu



Neizmantojot silikonu, kas satur etiķskābi!



zemējuma vada pieslēgvietā (skat. 60. lpp.)

Izmērus (skat. 61. lpp.)



Rezerves daļas (skat. 62. lpp.)



Remonts (skat. 61. lpp.)

Tīrīšana

- Izslēgt lampu.
- Noslaucīt virsmas ar sausu vai mitru auduma gabalu.
- Turklāt ir jāpievērš uzmanība tam, lai lampās neiekļūtu šķidrums.
- Nelietot skābumus saturšus tīrīšanas līdzekļus, abrazīvus tīrīšanas līdzekļus vai etiķi. Tīrīšanas nolūkos lampas vāku var noņemt, pēc mazgāšanas ar sadzīves mazgāšanas līdzekli vai ziepju sārmu to var noskalot ar tīru ūdeni un pēc tam pulēt.
- Uz mūsu garantiju neattiecas bojājumi, kuri radušies neatbilstošas rīcības rezultātā.





Spuldzes nomaiņa

- Visus darbus drikst veikt tikai tad, kad ir atvienots spriegums. Turklāt drošības dēļ ir jāatvieno strāvas padeve, izmantojot galveno slēdzi vai kontaktdakšu.
- Spuldzi var nomainīt pats lietotājs.
- Apgaismes ķermenis: Halolux T Eco E14/230V/25W
- Pasūtījuma numurs: 96232000
- Spuldzes nomaiņa skat. lpp. 61 Att. 1 - 4
- Visas rezerves daļas var iegādāties tikai pie speciāli zēta pārdevēja.



Sigurnosne napomene

Namenska upotreba

-  Ova svetiljka se u kupatilu sme montirati samo u zaštitnom području 3.
-  Mrežni napon od 100 - 240 V AC 50 - 60 Hz se mora osigurati uz pomoć rastavljača (rastavnog prekidača) kao i pomoću nadstrujne zaštitne sklopke (RCD / FI) s nazivnom diferencijalnom strujom ≤ 30 mA.
-  Svaki drugi vid korišćenja važi kao nenamenski. Rizik snosi korisnik. U namensku upotrebu se računaju uvažavanje uputstva za rad i montažu kao i postupanje u skladu sa navodima koji se tiču čišćenja i popravki.
-  Proizvođač / distributer ovih svetiljki ne preuzima odgovornost za povrede ili štete koje nastanu kao posledica nestručne montaže odnosno nestručne upotrebe.

Električna instalacija



elektroinstalater

-  Električne instalacione i ispitne radove smeju obavljati samo sertifikovani električari uz uvažavanje odredbi VDE 0100 deo 701.

Električni priključak

-  Dovod napona: 100 - 240 V/N/PE/50 - 60Hz

Nadstrujna zaštitna sklopka

-  Vod se mora osigurati nadstrujnom zaštitnom sklopkom (RCD/FI) s nazivnom diferencijalnom strujom ≤ 30 mA.
-  Ispravnost zaštitne sklopke se mora proveravati u redovnim vremenskim intervalima.

Instrukcije za montažu

- Radovi bilo koje vrste smeju da se sprovode samo u beznaponskom stanju. Pritom se napajanje mora sigurno odvojiti uz pomoć glavnog prekidača ili strujnog utikača.
- Za montažu se sme koristiti samo standardizovani materijal.
- Sve komponente moraju biti lako dostupne.
- Temperatura okoline ne sme da bude veća od 40 °C.
- Svetiljka i sijalica se pri radu zagrevaju. Udaljite lampu najmanje 50 cm od zapaljivih predmeta.
- Ručno napravljeni stakleni delovi - odstupanje dimenzija ne predstavlja razlog za reklamaciju proizvoda.
- Hansgrohe ne daje garanciju na rasvetna tela.

Karakteristike površine za montažu

Treba paziti da površina na koju se proizvod pričvršćuje bude ravna. Ukoliko postoje duboke fuge ili su pločice pomerene, te neravnine treba ispuniti silikonom.

Tehnički podaci

Nominalni napon:	240 V / 50 - 60 Hz
Snaga:	25 W
Klasa zaštite:	IP 20
Serijski broj:	41556000 (vidi natpisnu pločicu)
Dimenzije:	vidi stranu 61
Težina:	480 g



Montaža vidi stranu 60



Opis simbola



Pročitati uputstvo za montažu



Upozorenje na opasnost od električnog napona



Nemojte koristiti silikon koji sadrži sirćetnu kiselinu!



Priključak zaštitnog provodnika (vidi stranu 60)

Mere (vidi stranu 61)



Rezervni delovi (vidi stranu 62)



Popravke (vidi stranu 61)

Čišćenje

- Isključite svetiljku.
- Prebršite dostupne površine suvom ili vlažnom krpom.
- Obratite pažnju da svetiljka ne sme da dođe u dodir sa tečnošću.
- Nemojte koristiti kisela ni abrazivna sredstva za čišćenje. Poklopac svetiljke može se u svrhu čišćenja skinuti, oprati uz primenu uobičajenog sredstva za pranje i čišćenje, isprati čistom vodom i prebrisati suvom krpom.
- Naša garancija ne pokriva oštećenja nastala nepravilnim rukovanjem proizvodom.





Zamena rasvetnog tela

- Radovi bilo koje vrste smeju da se sprovode samo u beznaponskom stanju. Pritom se napajanje mora sigurno odvojiti uz pomoć glavnog prekidača ili strujnog utikača.
- Rasvetna tela može da menja vlasnik.
- Svetiljka: Halolux T Eco E14/230V/25W
- Kataloški broj: 96232000
- Zamena rasvetnog tela vidi stranu 61 Sl. 1 - 4
- Svi rezervni delovi se mogu nabaviti isključivo u specijalizovanim trgovinama.



Sikkerhetshenvisninger

Hensiktsmessig bruk

-  Denne lampen skal på bad kun monteres i sikkerhetssone 3.
-  Strømforsyningen med 100 - 240 V AC 50 - 60 Hz utføres såvel ved hjelp av en skilleinnretning (bryter) som via en verneinnretning mot jordfeilstrom (RCD / FI) med en dimensjonert differensialstrøm på ≤ 30 mA.
-  Annet bruk utover det er ikke i henhold til bestemmelsen. Risikoen ligger hos brukeren. Til bruk iht. bestemmelsen hører også med at man tar hensyn til bruks- og montasjeanvisningen samt at man overholder rengjørings- og reparasjonsbeskrivelsen.
-  Produsenten / forhandleren påtar seg inget ansvar for skader som resulteres av usakkyndig montering og/eller ikke forskriftsmessig bruk.

El-installasjon



El-installatør

-  Installasjons- og prøvearbeidet skal utføres av en autorisert el-fagmann som må ta hensyn til VDE 0100 del 701.

El-tilkoblinger

-  Spenningsforsyning: 100 - 240 V/N/PE/50 - 60Hz

Lekkstrøm verne-innretning

-  Sikring ved hjelp av en jordfeilstrom verneinnretning (RCD / FI) med en dimensjonert differensialstrøm på ≤ 30 mA.
-  Beskyttelses-innretningens funksjon skal sjekkes regelmessig.

Montagehenvisninger

- Alt arbeid skal kun utføres i spenningsløs tilstand. Her skal spenningsforsyningen separeres sikker ved hjelp av en hovedbryter eller nettplugg.
- For montasjen skal det kun brukes standardmessig material.
- Alle komponenter skal være tilgjengelige.
- Omgivelsestemperaturen må ikke være høyere en 40 °C.
- Ved bruk blir lampen varm. Minimum avstand på 50cm bør opprettholdes mot brennbare gjenstander.
- Munnblåste deler - Måldifferanser gir ingen rett til reklamasjon
- Hansgrohe gir ingen garanti på lyselementer.

Egenskaper til monteringsoverflaten

Påse at festeplatene er plane. Ved dyper fuger eller flisekanter er det nødvendig å tette disse ujevnheter ved hjelp av silikon.

Tekniske data

Nominell spenning:	240 V / 50 - 60 Hz
Effekt:	25 W
Beskyttelsesklasse:	IP 20
Serienummer:	41556000 (se typeskilt)
Dimensjoner:	se side 61
Vekt:	480 g





Symbolbeskrivelse



Les montasjeanvisningen



Det advares mot farlig, elektrisk spenning



Ikke bruk silikon som inneholder eddiksyre!



Jordledningstilkobling (se side 60)



Mål (se side 61)



Servicedeler (se side 62)



Reparasjon (se side 61)

Rengjøring

- Slå av lampen.
- Tørk av overflaten med en myk tørr eller fuktig klut.
- Påse her at ikke noe væske trenger inn i lampen.
- Ikke bruk rengjøringsmidler som inneholder syre, skurende partikler eller eddiksyre. Dekselet for lampen kan tas av for rengjøring. Etter rengjøring, rens dekselet med varmt såpevann eller et mildt husholdningsrengjøringsmiddel, og poler dekselet etterpå.
- Skader som oppstår pga. ukorrekt behandling, går ikke på garantien.

Skifte ut lysmiddel

- Alt arbeid skal kun utføres i spenningsløs tilstand. Her skal spenningsforsyningen separeres sikker ved hjelp av en hovedbryter eller nettplugg.
- Lysmiddel kan skiftes ut av brukeren.
- Lysmiddel: Halolux T Eco E14/230V/25W
- Ordrenummer: 96232000
- Skifte ut lysmiddel se side 61 Bilde 1 - 4
- Alle reservedeler skal kjøpes i spesialforretninger.



Указания за безопасност

Използване по предназначение

- ⚠ Монтажът на тази лампа в бани е позволен само в диапазон на защита 3.
- ⚠ Свързването на напрежението от мрежата от 100 - 240 V AC 50 - 60 Hz трябва да се извърши с помощта на сепаратор (прекъсвач), както и на предпазен шалтер за остатъчен ток (RCD / FI) с параметриран диференциален ток.
- ⚠ Друг вид употреба или различаваща се от тази се счита за не по предназначение. Риска за това носи потребителят. Към употребата по предназначение спада също и спазването на инструкцията за употреба и ръководството за монтаж, както и съблюдаването на описанието за почистване и ремонти.
- ⚠ Производителят / разпространителят на тази лампа не поема отговорност за наранявания или щети, възникнали в следствие на неправилен монтаж / неправилна употреба.

Електрическа инсталация

Електромонтьор

- ⚠ Дейностите по инсталацията и инспекцията следва да бъдат изпълнявани от оторизиран електротехник при спазване на VDE 0100 Част 701.

Свързване към електричеството

- ⚠ Захранване с напрежение: 100 - 240 V/N/PE/50 - 60Hz

Предпазен шалтер за остатъчен ток

- ⚠ Защитата трябва да се осъществи с предпазен шалтер за остатъчен ток (RCD / FI) с параметриран диференциален ток ≤ 30 mA.
- ⚠ Функцията на предпазния шалтер трябва да се проверява на редовни интервали.

Указания за монтаж

- Извършването на всички дейности е позволено само в състояние без напрежение. При това захранването с напрежение трябва да бъде разделено сигурно с помощта на главния прекъсвач или мрежовия щекер.
- За монтажа е позволено да бъде използван само съответстващ на стандартите материал.
- Всички компоненти трябва да останат достъпни.
- Околната температура не бива да бъде по-висока от 40 °C.
- Лампата и осветителното тяло се нагорещават при работа. Разстояние на лампата до горими предмети мин. 50 cm.
- Ръчно духани части - Отклоненията от размерите не могат да бъдат повод за рекламация.
- Hansgrohe не дава гаранция за осветителните тела.

Структура на монтажната повърхност

Трябва да се обърне внимание на това, закрепващата повърхност да е равна. Ако тук има дълбоки фуги или изместване на плочки, тези неравности трябва да бъдат уплътнени със силикон.

Технически данни

Номинално напрежение:	240 V / 50 - 60 Hz
Мощност:	25 W
Вид защита:	IP 20
Сериен номер:	41556000 (виж фирмената табелка)
Размери:	вижте стр. 61
Тегло:	480 g



Монтаж вижте стр. 60



Описание на символите



Прочетете ръководството за монтаж



Предупреждение за опасно, електрическо напрежение



Не използвайте силикон, съдържащ оцетна киселина!



Извод на защитния проводник (вижте стр. 60)



Размери (вижте стр. 61)



Сервизни части (вижте стр. 62)



Ремонт (вижте стр. 61)

Почистване

- Изключете лампата.
- Избършете повърхностите със суха евент. с влажна кърпа.
- При това внимавайте в лампите да не попада вода.
- Не използвайте почистващи препарати съдържащи киселини, абразивни средства или почистващи препарати с оцет. Капакът на лампата може да бъде свален за почистване, при което след почистване той може да бъде измит с домакински почистващ препарат или сапунена луга и след това да бъде полиран.
- Щети, предизвикани от неправилно третиране, не са в обема на нашата гаранция.





Смяна на осветителното тяло

- Извършването на всички дейности е позволено само в състояние без напрежение. При това захранването с напрежение трябва да бъде разделено сигурно с помощта на главния прекъсвач или мрежовия щекер.
- Потребителят може да извърши смяна на осветителното тяло.
- Осветително тяло: Halolux T Eco E14/230V/25W
- Номенклатурен номер: 96232000
- Смяна на осветителното тяло вижте стр. 61 фиг. 1 - 4
- Всички резервни части се закупуват от специализираните магазини.



Udhëzime sigurie

Përdorimi sipas rregullave

-  Kjo llambë mund të montohet në banjë vetëm në zonën 3 të sigurisë.
-  Lidhja e tensionit të rrejtit prej 100 - 240 V AC 50 - 60 Hz duhet të kryhet përmes një pajisjeje ndarëse (çelës automat), si dhe përmes një pajisjeje mbrojtëse nga rrjedhja e rrymës (RCD / FI) me një rrymë të përcaktuar diferenciale ≤ 30 mA.
-  Çdo përdorim tjetër ose që shkon përtej këtij qëllimi specifik do të konsiderohet si në kundërshtim me përcaktimet. Rreziku merret përsipër vetëm nga përdoruesi. Në përdorimin sipas përcaktimit llogaritet gjithashtu edhe veprimi në përputhje me udhëzuesin e përdorimit/montimit, si dhe ndjekja e përkrahjeve për pastrimi dhe riparimin.
-  Prodhuesi/shtësi i këtij ndriçuesi nuk merr përsipër asnjë përgjegjësi për lëndime ose dëmtime, të cilat lindin si pasojë e montimit të gabuar/përdorimit të gabuar.

Instalimi elektrik



Elektrici

-  Instalimi dhe kontrolli bëhen nga elektrici i autorizuar duke respektuar VDE 0100 pjesa 701.

Lidhja me rrjetin elektrik

-  Ushqimi me tension: 100 - 240 V/N/PE/50 - 60Hz

Pajisja mbrojtëse kundër rrjedhjes së rrymës

-  Sigurimi duhet të kryhet nëpërmjet një pajisjeje mbrojtëse nga rrjedhja e rrymës (RCD/ FI) me një rrymë të përcaktuar diferenciale ≤ 30 mA.
-  Mbrojtja duhet të kontrollohet në hapësira të rregullta kohore për funksionimin e tij.

Udhëzime për montimin

- Të gjitha punët duhet të bëhen vetëm në një gjendje pa ushqim me tension. Për këtë duhet që ushqimi me tension të shkëputet në mënyrë të sigurt përmes çelësit kryesor ose duke hequr spinën.
- Për montimin lejohet që të përdoret vetëm material i standardizuar.
- Të gjithë komponentët duhet të jenë të arritshëm.
- Temperatura e mjedisit nuk duhet të jetë më e madhe se 40°C.
- Poqa dhe substanca ndriçuese gjatë funksionit nxehen. Distanca në mes poqes dhe objekteve djegese se paku 50 cm.
- Pjesë të fryra me gojë - devijime nga përmasat nuk ju japin të drejtën të bëni reklamacion
- Hansgrohe nuk jep garanci për mjetet ndriçuese.

Gjendja e sipërfaqes së montimit

Duhet të mbahet parasysh që sipërfaqja e mbërthimit duhet të jetë e sheshtë. Nëse ka pika bashkimi të thella ose tulla të dala, atëherë duhet që këto disnivele të mbushen me silikon.

Të dhëna teknike

Tensioni nominal:	240 V / 50 - 60 Hz
Fuqia:	25 W
Lloji i mbrojtjes:	IP 20
Numri i serisë:	41556000 (shikoni etiketën e modelit)
Përmasat:	shih faqen 61
Pesha:	480 g



Montimi shih faqen 60



Përshkrimi i simbolit



Lexoni udhëzimet e montimit



Paralajmërim për tension elektrik të rrezikshëm



Mos përdorni silikon që në përbërje ka acid acetik.



Lidhja e tokëzimit (shih faqen 60)



Përmasat (shih faqen 61)



Pjesët e servisit (shih faqen 62)



Riparimi (shih faqen 61)

Pastrimi

- Poqa te fiket.
- Siperfaqja te pastrohet nje leckë te thate, eventulisht te laget.
- Duhet pasur parasysh që nuk duhet të hyjnë lëngje të brendësi të llambës.
- Te mos perdoren mjete pastrimi me baze acidike, mjete gervishese dhe pastrues me baze te uthelleMbuloja e poqes mund te hiqet per qellim pastrimi, per derisa ajo pas pastrimit me pastrues e zakonshem te amviserise ose me baze shampionu duhet te shperlahet me uje dhe pastaj mund te lustronet.
- Dëme të shkaktuara nga mosrespektimi i këtyre rregullave nuk përfshihen nga garancia jonë.

Ndërrimi i llambës

- Të gjitha punët duhet të bëhen vetëm në një gjendje pa ushqim me tension. Për këtë duhet që ushqimi me tension të shkëputet në mënyrë të sigurt përmes çelësit kryesor ose duke hequr spinën.
- Ndërrimi i llambës mund të bëhet nga përdoruesi.
- Ndriçuesi: Halolux T Eco E14/230V/25W
- Numri i porosisë: 96232000
- Ndërrimi i llambës shih faqen 61 Fig. 1 - 4
- Të gjitha pjesët e këmbimit mund të blihen vetëm në dyqanin e specializuar.



وصف الرمز

يرجى قراءة دليل التركيب



تحذير من الجهد الكهربائي الخطير



هام! لا تستخدم السليكون الذي يحتوي على أحماض!



توصيلة الحماية الكهربائية (راجع صفحة 60)



أبعاد (راجع صفحة 61)



قطع الغيار (راجع صفحة 62)



أعمال الإصلاح (راجع صفحة 61)



التنظيف

- فصل اللمبة
- يجب تنظيف الأسطح بفوطة جافة أو بفوطة رطبة.
- هنا يجب الأخذ في الإعتبار عدم دخول سوائل لوحدة الإنارة.
- ممنوع استخدام وسائل التنظيف التي تحتوي على مواد حامضية أو مواد جليخ أو وسائل تنظيف تحتوي على الخل. يمكن خلع غطاء اللمبة بغرض التنظيف. ويمكن غسله بماء نظيف بعد التنظيف بوسائل التنظيف المنزلية العادية أو بالصابون السائل. ثم يجب بعد ذلك تلميعه.
- نحن غير مسئولين عن الأضرار التي قد تحدث نتيجة للإستخدام غير الصحيح.

تغيير المصباح

- يلزم القيام بجميع الأعمال فقط في حالة فقط في حالة عدم وجود اتصال كهربائي على الإطلاق. في تلك الأثناء يجب فصل الإمداد بالجهد بشكل آمن عن طريق المفتاح الرئيسي أو قابس الشبكة.
- يمكن إجراء عملية تغيير المصباح بمعرفة الجهة المشغلة
- مادة إضاءة: 230V/25W/Halolux T Eco E14
- رقم الطلب: 96232000
- تغيير المصباح راجع صفحة 61 انظر الصورة رقم 1 - 4
- لا يمكن الحصول على جميع قطع الغيار سوى لدى متجر متخصص.



تعليمات التركيب

- يلزم القيام بجميع الأعمال فقط في حالة فقط في حالة عدم وجود اتصال كهربائي على الإطلاق. في تلك الأثناء يجب فصل الإمداد بالجهد بشكل آمن عن طريق المفتاح الرئيسي أو قابس الشبكة.
- عند التركيب لايجوز استخدام سوى الخامات المطابقة للمواصفات.
- يجب وضع جميع المكونات في مكان يسهل الوصول إليه.
- يجب ألا تزيد درجة الحرارة المحيطة على 40° م.
- تصبح اللبنة ووسائل الإضاءة ساخنة عند التشغيل. يجب أن تكون المسافة بين اللبنة والأشياء التي يمكن احتراقها على الأقل 50 سم.
- قد يسبب البخار المتراكم على القطع تغييراً في الأبعاد الحقيقية. ولذلك فإنه لا يلزم المطالبة بتصليحات.
- لا تضمن شركة هانز جروهه Hansgrohe اللبنة المستخدمة.

خصائص مساحة التركيب الداخلي

- يجب مراعاة أن تكون أسطح التثبيت مستوية. ففي حالة وجود فجوات عميقة أو شقوق بالأرضية. فمن الضروري سدها بمادة السيليكون.

المواصفات الفنية

V / 50 - 60 Hz 240	: الجهد الاسمي
W 25	: القدرة
IP 20	: نوع الحماية
41556000 (انظر لوحة الصنع)	: الرقم التسلسلي
راجع صفحة 61	: الأبعاد
g 480	: الوزن

تنبيهات الأمان

إستخدام طبقاً للوائح

- ⚠ يمكن تركيب هذه الإضاءة في غرفة الحمام في نطاق الحماية 3 فقط.
- ⚠ يجب الإمداد بالجهد الكهربائي 100-240 فولت. تيار متردد. 50-60 هرتز عن طريق جُهيزة فصل (مفتاح) وكذلك عن طريق جُهيزة حماية من تيار التسرب (RCD / FI) مزودة بنظام حساب فرق التيار ≥ 30 ميلي أمبير.
- ⚠ أي استخدام آخر أو أكثر من ذلك لا يعد مطابقاً للمواصفات. يتحمل المستخدم مسؤولية الأضرار. ويدخل أيضاً مع الاستخدام المطابق للتعليمات مراعاة دليل الاستعمال/ التركيب بالإضافة إلى الالتزام بالنشرح الوارد عن التنظيف والإصلاح.
- ⚠ ولا تتحمل الجهة الصانعة/الموزع لهذا المصباح أية مسؤولية تقع نتيجة حدوث إصابات أو أضرار من جراء التركيب / الاستخدام غير المطابق للتعليمات

التركيبات الكهربائية

مختص تركيب إلكترونيات

- ⚠ يجب الإلتزام بقواعد التركيب المنصوص عليها في جزء 701 من قواعد إتحاد الصناعات الإلكترونية (VDE).

توصيلة كهربائية

- ⚠ الإمداد بالتيار الكهربائي: 100 - 240 V/N/PE/50 60Hz

مد طاقة خاطئ - جُهيزة حماية

- ⚠ يتم توفير التأمين بالمصاهر عن طريق جُهيزة حماية من تيار التسرب (RCD / FI) مزودة بنظام حساب فرق التيار ≥ 30 ميلي أمبير.
- ⚠ يلزم فحص جُهيزة الحماية على فترات منتظمة من حيث سلامة أدائه الوظيفي.



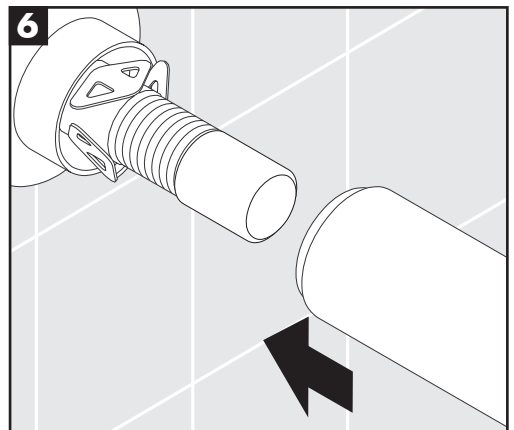
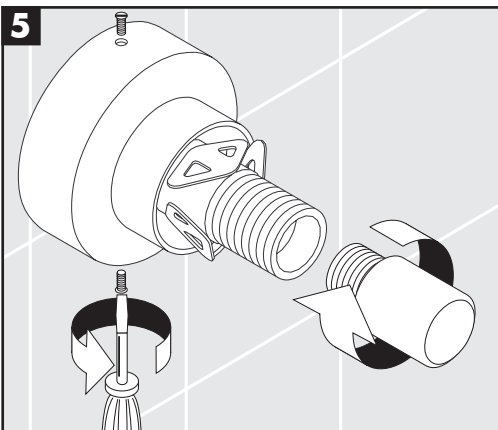
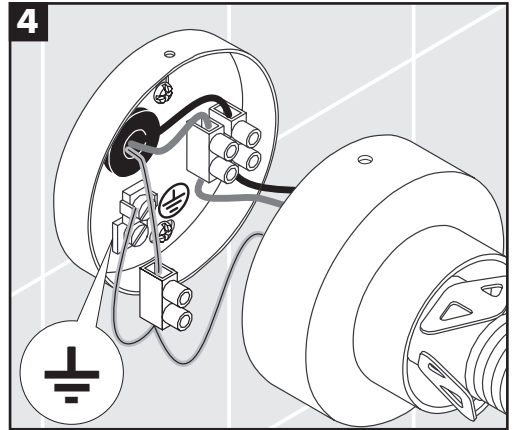
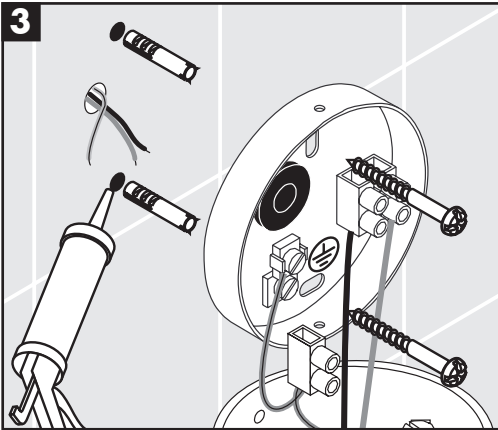
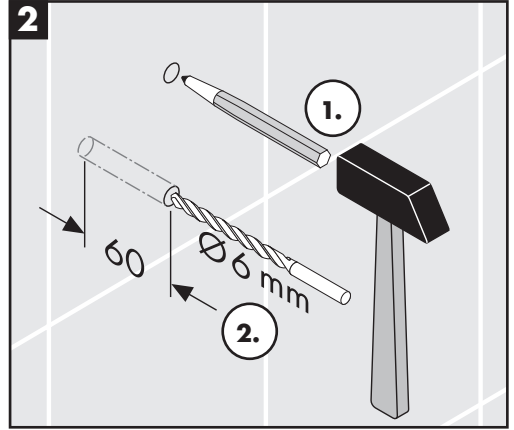
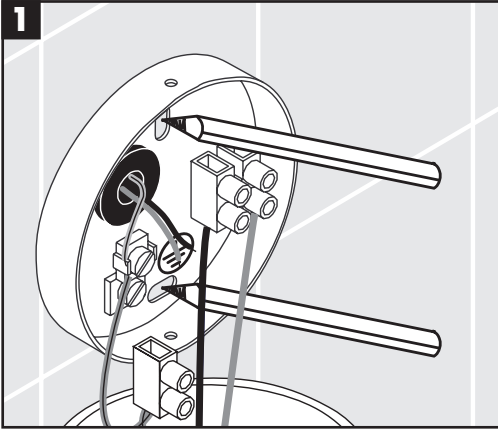

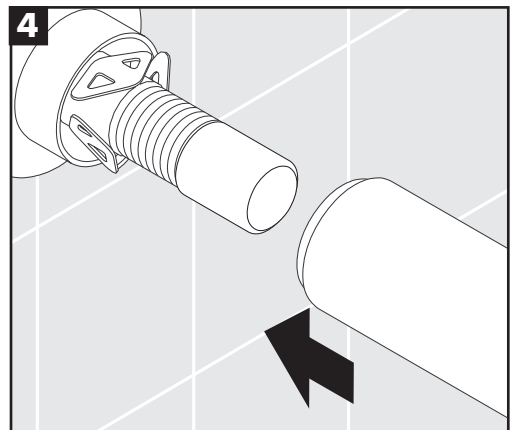
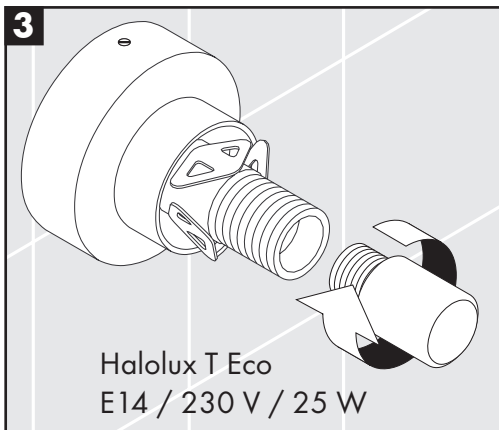
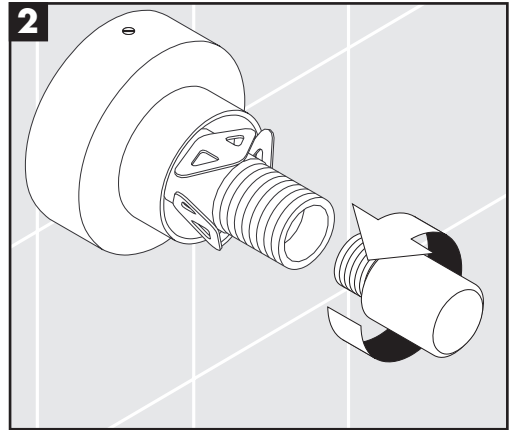
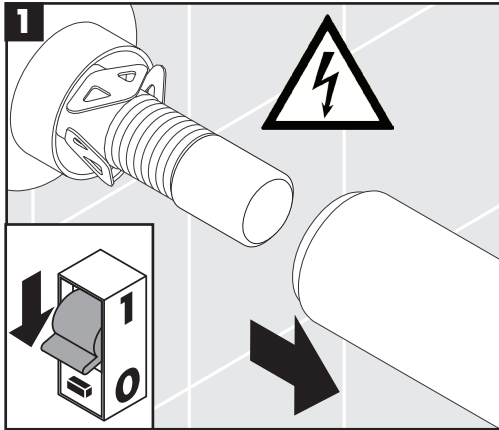
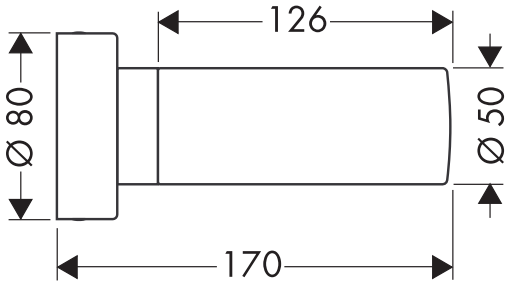
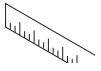



40915000

97273000

41956000

96232000
Halolux T Eco
E14 / 230 V / 25 W

AXOR hansgrohe	Auestraße 5-9 D-77761 Schiltach	CE	TLV	F
Typ: Axor UNO Wandleuchte	IP20 100-240V (AC)	!		
Typ: Axor UNO wall light	max. 25W E14	!		
Art.: 41556000		!		

hansgrohe

Hansgrohe · Auestraße 5 · 9 · D:77761 Schiltach · Telefon +49 (0) 78 36/51-1282 · Telefax +49 (0) 7836/511440
E-Mail: info@hansgrohe.com · Internet: www.hansgrohe.com

3/2014
9.08922.03